

BVi 570 – Sai 570 – BVi 570R – Sai 570R

HU HASZNÁLATI ÉS KARBANTARTÁSI UTASÍTÁS

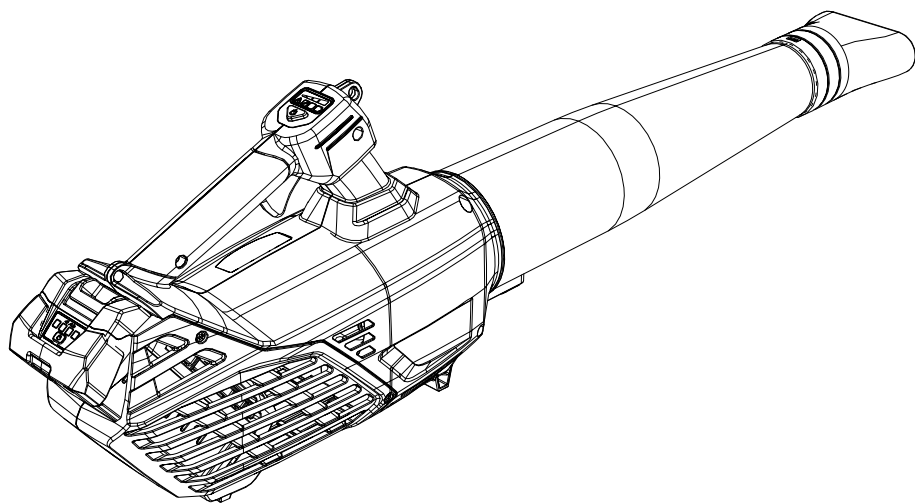

1

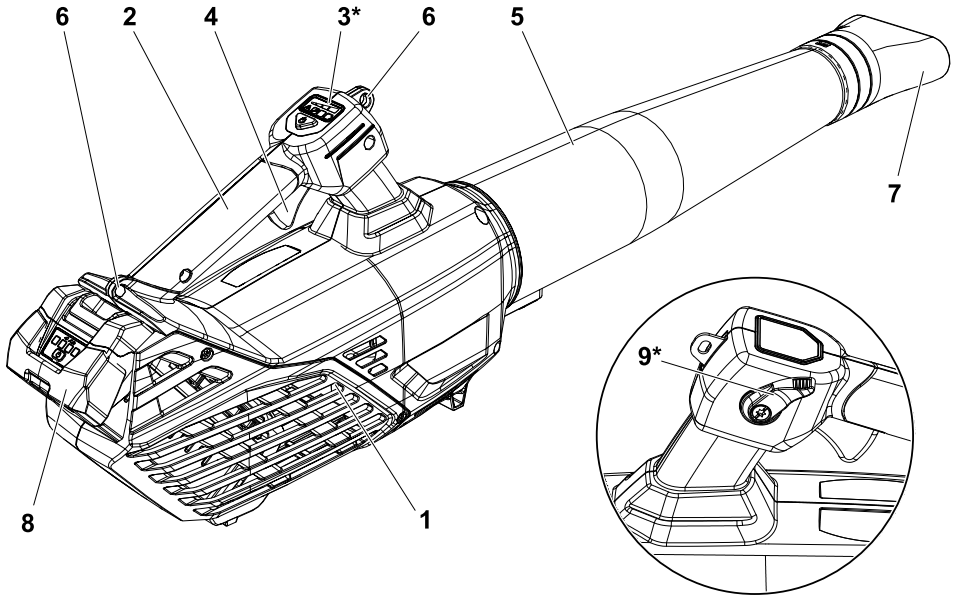

2

Emak
S.p.A.- Via E. Fermi, 4
42011 Bagnolo in Piano (RE) Italy

EAC 066

Engineered in Italy
MADE IN CHINA by EMAK S.p.A.

CE

LWA
99 dB

BVi 570
GARDEN BLOWER
58.8V (Max) ==

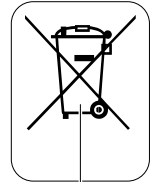

1 2 3 4 5 6 7

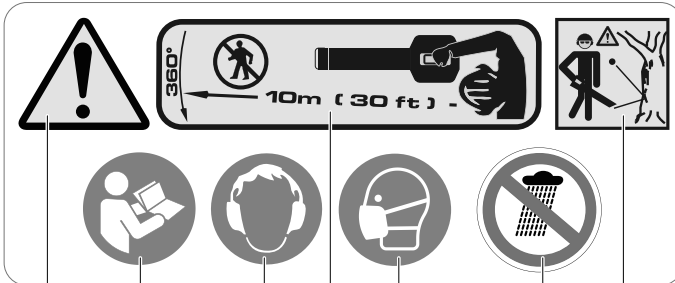

8 9 10 11 12 13 14

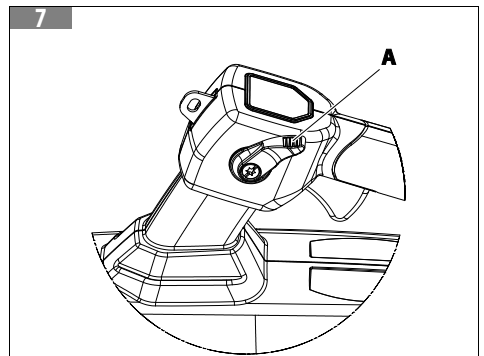
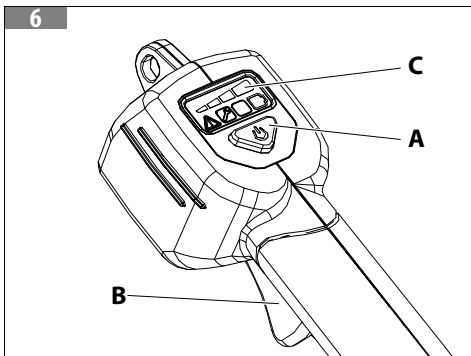
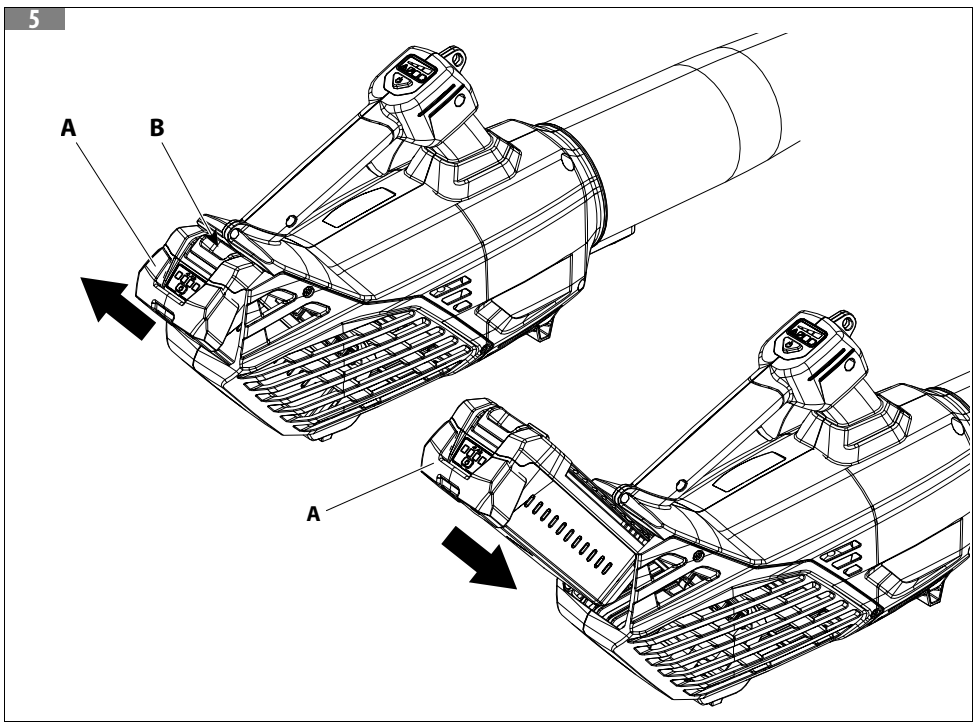
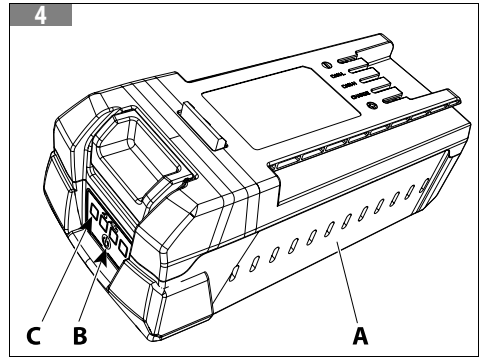
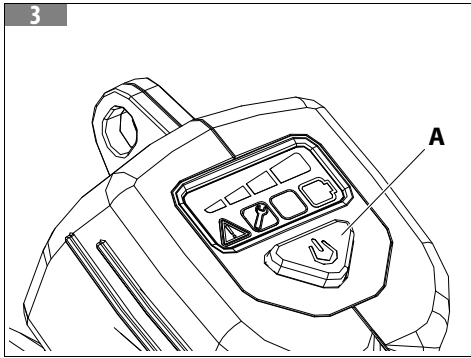

8

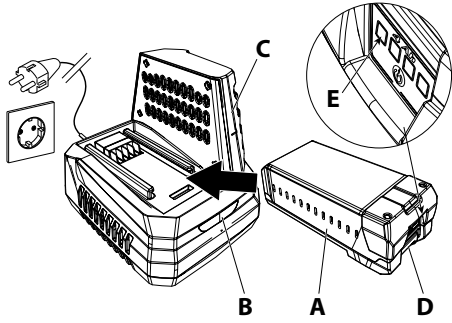

9

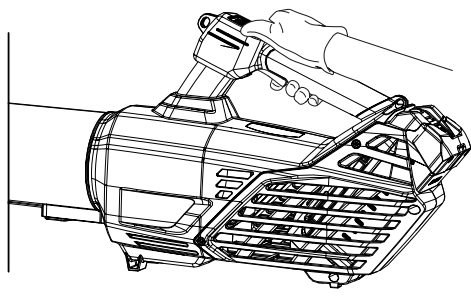
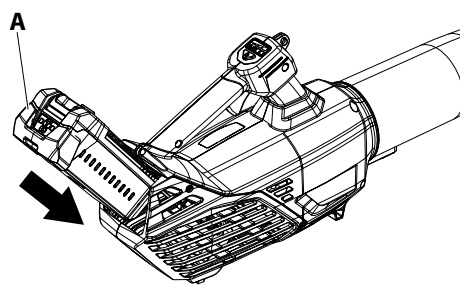
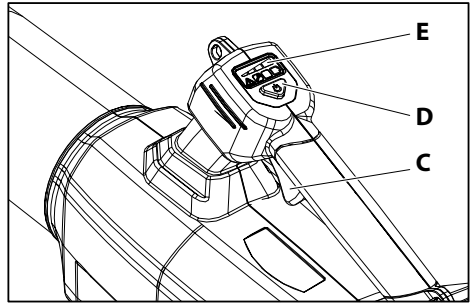
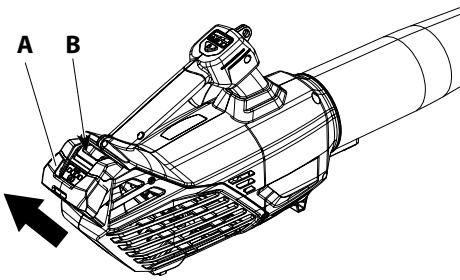

10

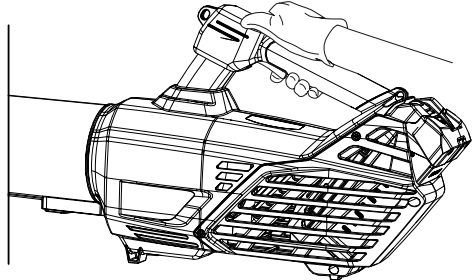
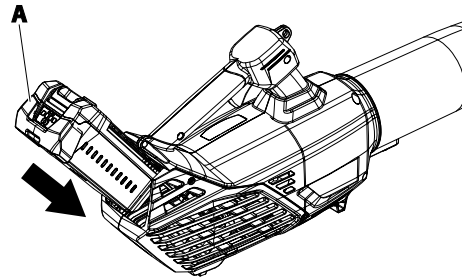
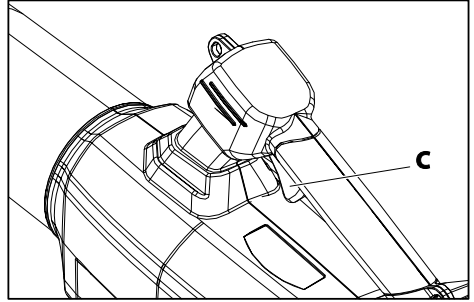
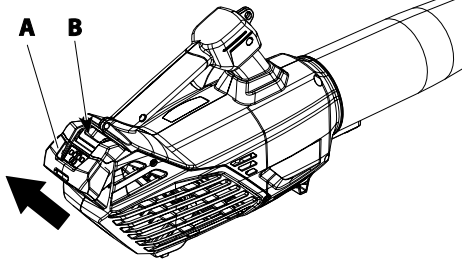

11

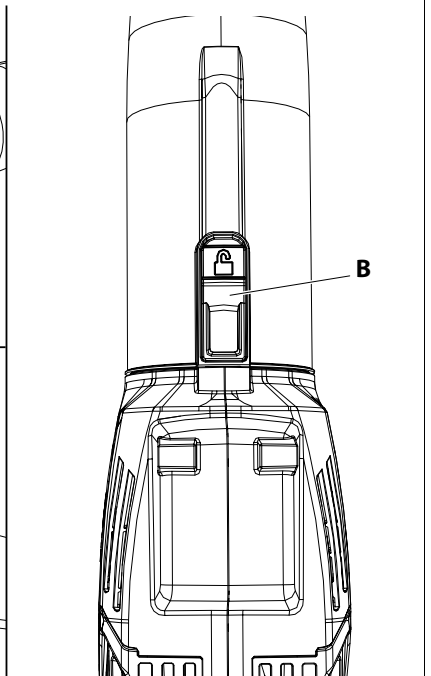
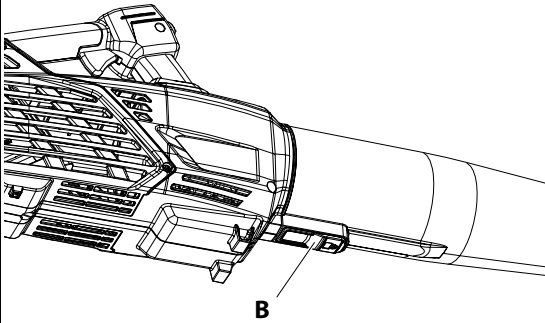
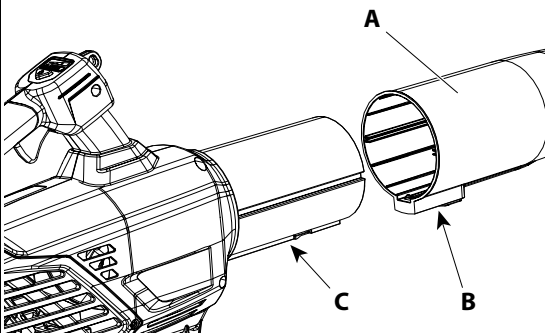

Az eredeti utasítások fordítása

1 BEVEZETÉS	7
1.1 Hogyan kell olvasni a kézikönyvet	7
2 A GÉP MEGISMERÉSE	7
2.1 A gép leírása és a használati területek	7
2.1.1 Rendeltetésszerű használat	8
2.1.2 Nem rendeltetésszerű használat	8
2.2 Általános biztonsági előírások	8
2.3 A gép részegységei (1. ábra)	9
2.4 Azonosító címke (2. ábra)	9
2.4.1 Felhasználói tájékoztató	9
2.5 Jelmagyarázat és biztonsági felhívások (2. ábra)	10
2.6 Műszaki adatok	10
3 A GÉPRE VONATKOZÓ ÁLTALÁNOS BIZTONSÁGI FIGYELMEZTETÉSEK	11
3.1 Biztonsági figyelmeztetések kerti fűvágógépekhez	14
4 HASZNÁLATI SZABÁLYOK	14
4.1 Kiegészítő biztonsági előírások	15
4.2 Az akkumulátorok használati utasítása	15
5 ÖSSZESZERELÉS	16
5.1 A cső felszerelése karabinerrel (11. ábra)	16
5.2 A lapos fűvócsó terminál felszerelése (duckbill)	16
6 FELKÉSZÜLÉS A MUNKAVÉGZÉSRE	16
6.1 A gép ellenőrzése	16
6.2 Az akkumulátor töltése	17
6.2.1 Rendeltetésszerű használat	17
6.2.2 Töltési mód (8. ábra)	17
6.2.3 A töltési szint felügyelete (4. ábra)	18
6.2.4 Akkumulátortöltő LED kijelzők jelmagyarázata (B, 8. ábra)	18
6.2.5 A töltés vége	18
6.3 Kijelző (3. ábra) (a BVi 570 - SAi 570 modell esetén)	18
7 A GÉP HASZNÁLATA	19
7.1 Gépindítás (9. ábra) (a BVi 570 - SAi 570modellek esetén)	19
7.2 Gépindítás (10. ábra) (a BVi 570R - SAi 570Rmodellek esetén)	19
7.3 Mobil alkalmazás	20
7.3.1 Csatlakoztassa a gépet az alkalmazáshoz	20
7.3.2 Az alkalmazás első használata	20
7.4 Boost funkció (6. ábra) (a BVi 570 - SAi 570modellek esetén)	20
7.5 Sebességtartó automatika funkció (6. ábra) (Csak a BVi 570 - SAi 570modell esetén)	20
7.6 Sebességtartó automatika funkció (7. ábra) (Csak a BVi 570R - SAi 570Rmodell esetén)	21
7.7 Lapos fűvócsó terminál (Duckbill)	21
7.8 A motor leállítása (10. ábra)	21
7.9 A gép kikapcsolása (9. ábra) (Egyedi kijelzős modelleknél BVi 570 - SAi 570)	21
8 MŰVELETI MÓDOK ÉS MUNKAVÉGZÉSI TECHNIKÁK	21
8.1 Üzem módok	22
8.2 Munkavégzési technikák	22
8.3 A munkavégzés vége	22
9 KARBANTARTÁS	23
9.1 Rendszer karbantartás	23
9.1.1 Motor hűtés	23
9.1.2 Az akkumulátor karbantartása és tárolása	23
9.1.3 Tárolás	24
9.1.4 Karbantartási táblázat	24
9.2 Rendkívüli karbantartás	24
10 SZÁLLÍTÁS	25
11 TÁROLÁS	25
12 KÖRNYEZETVÉDELEM	25
12.1 Bontás és megsemmisítés	25
13 A PROBLÉMÁK MEGOLDÁSA	26
14 MEGFELELŐSÉGI NYILATKOZAT	27
15 GARANCIA TANÚSÍTVÁNY	28

1 BEVEZETÉS

Köszönjük, hogy egy Emak terméket választott.

A viszonteladói hálózatumk és felhatalmazott szakszerveizeink mindenben az Ön rendelkezésére állnak.

FIGYELEM

A jelen kézikönyv figyelmes elolvasása nélkül ne kezdje el a munkát, csak így biztosítható a gép helyes használata, és így lehet elkerülni a baleseteket.

FIGYELEM

A kézikönyvet a gép teljes élettartama alatt a géppel egy helyen kell tárolni.

A jelen kézikönyv tartalmazza az egyes részegységek működésének magyarázatát, valamint a szükséges ellenőrzésekre és a karbantartásra vonatkozó előírásokat.

FIGYELEM

Figyelmesen olvassa el az akkumulátor és az akkumulátortöltő használati és karbantartási utasítását is!

MEGJEGYZÉS

A jelen kézikönyvben található leírások és illusztrációk a gyártóra nézve nem kötelező érvényűek. A gyártó fenntartja a jogát arra, hogy a terméken módosításokat hajtson végre anélkül, hogy minden alkalommal frissítené a kézikönyv tartalmát.

Az ábrák jelzésértékűek. A tényleges részegységek eltérhetnek az ábrázoltakhoz képest. Kétség esetén vegye fel a kapcsolatot a hivatalos Vevőszolgálattal.

1.1 HOGYAN KELL OLVASNI A KÉZIKÖNYVET

A kézikönyv fejezetekre és bekezdésekre oszlik. Minden bekezdés a vonatkozó fejezet egy alszintje. A fejezetekre vagy bekezdésekre történő hivatkozásokat "fejezet" vagy „bekezdés” felirat jelöl, amit a vonatkozó szám előz meg. Példa: „2. fejezet”.

A használati és karbantartási utasításokon túl a jelen kézikönyv olyan információkat is tartalmaz, amelyek különös figyelmet igényelnek. Ezeket az információkat az alábbiakban leírt szimbólumok jelzik:

FIGYELEM

Amikor baleset vagy személyi sérülés, halál, illetve súlyos anyagi kár kockázata áll fenn.

ÓVINTÉZKEDÉS

Amikor a gép vagy egyes részegységei károsodásának veszélye áll fenn.

MEGJEGYZÉS

Kiegészítő információt nyújt az utasításokhoz az előző biztonsági üzenetekről.

A jelen használati utasításban az ábrákat az 1., 2., 3. és a további számok jelölik. Az ábrán jelzett részegységeket betűk vagy számok mutatják, az esettől függően. A 2. ábra C részére hivatkozás a következő kijelentéssel jelölhető: "Lásd C, 2. Ábra" vagy egyszerűen "(C, 2. Ábra)".

2 A GÉP MEGISMERÉSE

2.1 A GÉP LEÍRÁSA ÉS A HASZNÁLATI TERÜLETEK

Ez a gép egy kertészeti eszköz, és pontosan egy akkumulátorral működő hordozható villanymotoros fűvágóp.

2.1.1 Rendeltetészerű használat

Egy fűvágópet az alábbiakra lehet használni:

- Levelek eltávolítása és összegyűjtése. Szemét vagy lenyírt fű eltávolítása utcáról, gyalogösvényről, parkból, parkolóból, csarnokból, sportpályáról stb.
- Lenyírt fű eltávolítása.
- Fűcsomók eltávolítása és darabolása.
- Parkok tisztítása.
- Mezőgazdasági és építőipari gépek tisztítása.
- Előadótermek és szórakoztató parkok tisztítása.
- Könnyű puha hó eltávolítása.
- Járda és külső területek szárítása.
- Szemét eltávolítása sarkokból, zugokból, a padló kövei közül stb.

2.1.2 Nem rendeltetészerű használat



FIGYELEM

A fentebb leírtaktól eltérő bármely más felhasználás veszélyes, és a személyek és/vagy a dolgok számára káros lehet.

A fűvágópet az alábbiak eltakarítására **NEM** szabad használni

- Nagy mennyiségű kavics vagy kavicspor.
- Építőipari törmelék.
- Gipszpor.
- Cement- és betonpor.
- Száraz kerti humusz.
- Ne használja a fűvágópet trágya, vegyszerek és egyéb mérgező anyagok vagy üzemanyag kiszórására vagy porlasztására, kivéve, ha a készüléket ilyen alkalmazásra tervezték, és ilyen esetben megfelelő helyen használják.
- Ha a fűvott anyag kereskedelmi forgalomban kapható, olvassa el az anyagbiztonsági adatlapot, vagy lépjen kapcsolatba az anyag gyártójával.



FIGYELEM

A szilícium-dioxid a homokban, kvarcban, téglában, agyagban, gránitban, kőzetben és sok más anyagban, többek között betonban és falazatban található alapanyag. A levegőben található kristályos szilícium-dioxid ismételt és/vagy intenzív belélegzése súlyos vagy végzetes légúti megbetegedést okozhat, beleértve a szilikózist is. Ilyen anyagok jelenlétében mindig tartsa be a jelzett légzőszervi óvintézkedéseket.



FIGYELEM

Az asbesztpor belélegzése veszélyes, súlyos sérülést vagy halált, légúti betegségeket vagy rákot okozhat. Az asbeszttartalmú termékek felhasználása és ártalmatlanítása szigorúan szabályozott. Ne fújja és ne bolygassa meg az asbesztet, vagy olyan asbesztet tartalmazó termékeket, mint az asbeszt szigetelő burkolat. Ha okkal feltételezhető, hogy asbeszttartalmú anyagokat bolygatott meg, azonnal forduljon munkáltatójához vagy a helyi egészségügyi hatóságához.

A gép nem rendeltetészerű használata a garancia elvesztését vonja maga után, és a Gyártó mentes mindenféle felelősség alól, a károkkal és saját, illetve harmadik személyek sérülésével kapcsolatos minden költség a felhasználót terheli.

2.2 ÁLTALÁNOS BIZTONSÁGI ELŐÍRÁSOK

- Csak akkor dolgozzon, ha a látási körülmények és a fény elégséges a tisztán látáshoz.
- A gép letámasztása előtt kapcsolja ki a motort.
- Legyen különösen óvatos és éber, amikor hallásvédő eszközöket visel, mivel az ilyen készülékek korlátozhatják a veszélyt jelző hangok (felhívások, jelzések, figyelmeztetések stb.) meghallását.
- Legyen rendkívül óvatos, amikor lejtőn vagy egyenetlen talajon dolgozik.
- A markolatokat mindig tartsa szárazon és tisztán.

- **Ne használja a fűvógépet létrán, állványon vagy asztalon állva.**
- **Soha ne próbáljon meleg vagy égő tárgyakat, illetve folyékony üzemanyagot fúvatni**
- Ne lépkedjen hátrafelé, amikor a készüléket használja.
- Csak ésszerű időpontokban használja a fűvógépet, kerülje a kora reggeleket vagy késő estéket, amikor az emberek zavarhatják. Tartsa be a zajjal járó munkavégzésre vonatkozó helyi előírásokat.
- Ellenőrizze a szél irányát és erősségét. A fúvókát vagy a fűjt törmelékét soha ne irányítsa emberek, háziállatok, autók vagy lakások felé.
- Ne fúvassa a törmelékét nyitott ajtó vagy ablak felé.
- A készüléket az elhaladó személyek és a környező vagyontárgyak tiszteletben tartásával használja.
- Ne hagyja őrizetlenül a működő fúvókát.
- Ügyeljen arra, hogy mi fúvat vagy mozgat.
- Gyakorolja a nyírott fű vagy papírpohár fúvatását anélkül, hogy fölkavarná a port.
- A fűvógép használata előtt nedvesítse meg a poros területeket.
- Soha ne használjon fűvógépet fokozottan poros anyag mozgatására.
- Ne irányítsa a légáramot emberek vagy állatok felé. A fúvóka kis tárgyakat nagy sebességgel fel tud repíteni. Azonnal állítsa le a készüléket, ha egy személy közeledik.

2.3 A GÉP RÉSZEGYSÉGEI (1. ÁBRA)

- | | |
|---|--|
| 1. Motoros egység | 6. Vállszij gyűrűk |
| 2. Markolat | 7. Lapos fúvócső terminál (Duckbill) |
| 3. Kijelző (* csak a BVi 570 - SAi 570 modell esetén) | 8. Akkumulátor |
| 4. Kapcsoló kar | 9. Sebességtartó automatika kapcsolókar (* csak BVi 570R - SAi 570R modelleknél) |
| 5. Fúvócső | |

2.4 AZONOSÍTÓ CÍMKE (2. ÁBRA)

1. Tápfeszültség
2. Egyenáramú készülék.
3. Géptípus: **AKKUMULÁTOROS LOMBFÚVÓ**
4. A gyártó neve és címe.
5. CE megfeleléségi jelölés.
6. Hangteljesítmény szint.
7. Lásd *Felhasználói tájékoztató*, 2.4.1 fejezet.

2.4.1 Felhasználói tájékoztató



A termék megfelelő a 2011/65/EK és a 2012/19/EK irányelvek értelmében, amelyek az elektromos és elektronikus berendezésekben történő veszélyes anyagok felhasználásának csökkentésére, valamint a hulladékok ártalmatlanítására vonatkoznak.

Ez a készüléken látható szimbóluma azt jelzi, hogy hasznos élettartamának végén a készüléket a többi hulladéktól elkülönítve **kell** kezelni

A felhasználónak ezért az élettartama végét elért berendezést az elektronikai és elektromos hulladékok megfelelő szelektív gyűjtőhelyére kell szállítania, vagy egy azonos típusú új berendezés vásárlásakor vissza kell juttatnia a kereskedőhöz **egy az egyhez mennyiségben**.

A berendezés megfelelő szelektív gyűjtése a későbbi újrahasznosítás, kezelés és a megfelelő környezetbarát ártalmatlanítás céljából segít elkerülni a környezetre és egészségre gyakorolt esetleges negatív hatásokat, és elősegíti a berendezés anyagainak újrahasznosítását.

A felhasználó részéről eszközölt nem szabályszerű hulladékelhelyezés a nemzeti törvények szerinti szankciók kiszabását vonja maga után



FIGYELEM

Az akkumulátorokat a géptől szétválasztva ártalmatlanítsa!

⚠ FIGYELEM**Figyelmesen olvassa el az akkumulátor és az akkumulátortöltő használati és karbantartási utasítását is!****2.5 JELMAGYARÁZAT ÉS BIZTONSÁGI FELHÍVÁSOK (2. ÁBRA)**

Az Ön gépét óvatosan kell használni. Ebből a célból a gépen olyan piktogramok találhatók, amelyek feladata emlékeztetni a fontosabb használati tanácsokra. A jelentésük magyarázata a következőkben található. Javasolt ezen felül a jelen utasítás megfelelő fejezetében feltüntetett biztonsági szabályok figyelmes elolvasása.

Cserélje ki a sérült, vagy nem olvasható címkéket.

8. ⚠ FIGYELEM**Ez a gép, ha nem megfelelően használják, veszélyt jelenthet a kezelő és mások számára.**

9. A gép használata előtt olvassa el a használati utasítást.

10. Munka közben viselje a zajcsökkentő fülvédőket.

11. A lombfúvó használójának meg kell bizonyosodnia arról, hogy nincsenek emberek vagy állatok 10 méternél közelebb. Minden olyan alkalommal, amikor több gépkezelő dolgozik ugyanazon a területen, a köztük lévő és betartandó biztonsági távolság nem lehet 10 méternél kevesebb.

12. Munka közben viseljen porvédő maszkot.

13. Ne tegye ki esőnek (vagy nedvességnek).

14. ⚠ FIGYELEM**A fűvágó nagy sebességgel kilőhet tárgyakat, amik megpattanhatnak, és a gépkezelőnek repülhetnek. Ez súlyos megsérüléshez vezethet. Mindig viseljen a szemét védő eszközt.****2.6 MŰSZAKI ADATOK**

Feszültség	V DC	56
Teljesítmény	W	1000
Tömeg	kg	2,3
Min. / max. fordulatszám	perc ⁻¹	8000 / 22000
Levegő maximális sebessége	m/s	55
Térfogathozam	m ³ /h	850

Rádiómodul

Frekvenciasáv	ISM 2,4 GHz sáv
Legnagyobb átviteli teljesítmény	1 mW
A jel hatótávolsága	Körülbelül 10 m

MEGJEGYZÉS

A jelerősség a környezeti feltételektől és a mobil termináltól függ. A hatótávolság nagymértékben változhat a külső körülményektől függően, beleértve a vevőkészüléket is. Zárt környezetben és fém korlátok (például falak, polcok, bőröndök) jelenlétében a hatótávolság jelentősen csökkenhet.

Hangkibocsátások és rezgések

	Mértékegység	Hivatkozási szabványok	BVi 570 - SAi 570BVi 570R - SAi 570R
Hangnyomás ⁽¹⁾⁽²⁾	LpA av - dB(A)	EN 50636-2-100 EN 11201	86
Határozatlanság	dB (A)		2,12
Mért hangteljesítmény szintje ⁽¹⁾⁽²⁾	dB (A)	2000/14/EK EN 11201 EN ISO 3744	96,87
Határozatlanság	dB (A)		2,37
Garantált hangteljesítmény szintje	LpA av - dB(A)	2000/14/EK EN 11201 EN ISO 3744	99
Rezgésszint ⁽¹⁾⁽²⁾⁽³⁾	m/s ²	EN 50636-2-100 EN 12096	< 2,5
Határozatlanság	m/s ²	EN 12096	1,0

⁽¹⁾ Legnagyobb üresjáratú fordulatszám.

⁽²⁾ Legnagyobb sebesség teljesen feltöltött akkumulátorral.

⁽³⁾ A közölt összes rezgés érték mérése egy szabványos tesztmódszerrel történt, és az egyik szerszámnak a másikkal történő összevetésére használható; a közölt összes rezgés érték egy előzetes kitettségi értékelésre is használható.



FIGYELEM

A zajkibocsátási és rezgési értékek az elektromos gép tényleges használata során eltérhetnek a megadott értékektől a gép használati módja és különösen a megmunkálás alatt álló rész miatt.

Becslés alapján meg kell határozni a kezelő védelmére hozott biztonsági intézkedéseket a tényleges használati körülmények között jelentkező kitettségnél (a munkavégzési ciklus minden részét tekintetbe véve, mint a kikapcsolt állapotú gépre vonatkozó idő, és amikor az indítási időn túl inaktív).

3 A GÉPRE VONATKOZÓ ÁLTALÁNOS BIZTONSÁGI FIGYELMEZTETÉSEK



FIGYELEM

Olvassa el a jelen géppel szállított összes biztonsági figyelmeztetést, az utasításokat, az illusztrációkat és a specifikációkat. Ha nem tartják be a következőkben felsorolt összes utasítást, áramütés, tűz és/vagy súlyos sérülések keletkezhetnek.

MEGJEGYZÉS

Lehet, hogy a nemzeti előírások korlátozzák a gép használatát.



ÓVINTÉZKEDÉS

A sérült vagy olvashatatlaná vált ragasztós címkéket ki kell cserélni. Az új címkéket egy felhatalmazott Vevőszolgálati Központtól kérje.



FIGYELEM

Figyeljen a figyelmeztető jelzésekre vagy kiáltásokra a hangvédő eszközök használata közben. Mindig távolítsa el a hangvédő eszközt, amint leáll a motor.



FIGYELEM

Ez a termék elektromágneses mezőt hoz létre működés közben. Ez a mező bizonyos körülmények között zavarhatja az aktív vagy passzív orvosi implantátumokat! A súlyos sérülések vagy halálesetek kockázatának csökkentése érdekében javasoljuk, hogy az orvosi implantátummal rendelkezők a termék használata előtt konzultáljanak orvosukkal és az orvosi implantátum gyártójával!

HU



FIGYELEM

Figyelmesen olvassa el az akkumulátor és az akkumulátortöltő használati és karbantartási utasítását is!

Őrizze meg az összes figyelmeztetést és utasítást, hogy a jövőben is felhasználhassa azokat.

A figyelmeztetések „elektromos gép” kifejezése a hálózathoz csatlakoztatott (vezetékkel) vagy akkumulátorral üzemeltetett (vezeték nélkül) elektromos gépekre vonatkozik.

A munkavégzési terület biztonsága

- A munkavégzési területet tartsa tisztán és jól megvilágítva.** Az eltorlaszolt és/vagy rosszul megvilágított területek balesetet okozhatnak.
- Ne működtesse az elektromos gépeket robbanásveszélyes környezetben, például gyúlékony folyadékok, gáz vagy por jelenlétében.** Az elektromos gépek szikrát keltenek, amely a por vagy füst begyulladását okozhatja.
- Tartsa távol egy elektromos gép használata közben a gyermekeket és a jelenlévőket.** A figyelmetlenség következtében elveszítheti a gép fölötti uralmát.

Elektromos biztonság

- Az elektromos szerszám csatlakozóinak illeszkedniük kell a dugaszoló aljzatokhoz. Soha ne módosítsa a csatlakozót.** Ne használjon csatlakozó adaptereket földelt elektromos szerszámoknál. Ha nem módosított csatlakozót és megfelelő típusú fali aljzatot használ, azzal csökkenti az áramütés veszélyét.
- Kerülje a testével olyan földelt felületekkel történő érintkezést, mint csövek, radiátorok, konyhaberendezések és hűtőszekrények.** Ha a test földelt, megnő az áramütés veszélye.
- Ne tegye ki az elektromos szerszámokat esőnek vagy nedvességnek.** Ha víz kerül az elektromos szerszámba, az növeli az áramütés veszélyét.
- Ne használja helytelen módon az elektromos vezetéket. Ne használja az elektromos kábelt az elektromos szerszám szállítására vagy húzására, vagy a csatlakozó lekötésére.** Tartsa távol az elektromos vezetéket hőforrásoktól, olajtól, éles peremektől vagy mozgó részekről. A sérült vagy összegabalyodott elektromos vezetékek növelik az áramütés veszélyét.
- Amikor a szabad ég alatt használja az elektromos szerszámot, csak a kültéri munkának megfelelő hosszabbítót használjon.** A kültéri használatra alkalmas vezeték használata csökkenti az áramütés veszélyét.
- Az elektromos szerszám nedves helyen történő használata esetén használjon maradékáramos védőeszközt (RCD).** Az RCD használata csökkenti az áramütés kockázatát.

Személyi biztonság

- Ne hagyja elvonnai a figyelmét, ellenőrizze, amit csinál, és használja a józan eszt az elektromos gépek működtetése közben. Fáradtság esetén, vagy drog, alkohol vagy gyógyszer hatása alatt ne használja az elektromos gépet.** Az elektromos gépek használata közben egy pillanatnyi figyelmetlenség súlyos személyi sérüléseket okozhat.
- Használjon személyi védőfelszereléseket. Mindig viseljen a szemét védő eszközt.** A védőeszközök, mint a pormentesítő maszk, csúszásgátló biztonsági cipő, védősisak vagy zajvédő, csökkentik a személyi sérülések bekövetkezésének a valószínűségét.
- Kerülje a véletlen bekapcsolásokat. Bizonyosodjon meg arról, hogy a kapcsoló kikapcsolt helyzetben legyen, mielőtt az elektromos hálózathoz és/vagy az akkumulátorcsomagokhoz csatlakoztatná a gépet, illetve mielőtt felemelné vagy szállítaná azt.** Elektromos gépeket benyomva tartott kapcsolóval vagy a hálózathoz csatlakozva bekapcsolt helyzetű kapcsolóval szállítani baleseteket okozhat.
- Távolítson el minden beállító kulcsot az elektromos gép bekapcsolása előtt.** Egy bent hagyott kulcs az elektromos gép egyik forgó részénél személyi sérüléseket okozhat.

- e. **Ne hajoljon ki. Tartsa mindig meg a megfelelő helyzetet és egyensúlyt.** Ez lehetővé teszi az elektromos gép jobb ellenőrzését előre nem látható helyzetekben.
- f. **Megfelelő módon öltözködjön. Ne viseljen bő ruhát, sem ékszereket. Tartsa a haját, ruházatát és kesztyűjét a mozgó részektől távol.** A bő ruha, az ékszerek vagy a hosszú haj beakadhatnak a mozgó részekbe.
- g. **Ha vannak porelszívó és -gyűjtő készülékekhez csatlakozható berendezések, győződjön meg arról, hogy azokat megfelelő módon csatlakoztassa és működtesse.** Ezeknek a berendezéseknek a használata csökkentheti a porhoz köthető kockázatokat.
- h. **Ne engedje, hogy a gyakori szerszámhasználat miatt kialakult megszokás gondatlanná tegye, és ezért figyelmen kívül hagyja a szerszámbiztonsági alapelveket.** Egy nemtörődöm művelet a másodperc tört része alatt súlyos sérüléseket okozhat.

Az elektromos gépek használata és karbantartása

- a. **Ne erőltesse az elektromos gépet. Használjon a végrehajtásra váró művelethez alkalmas gépet.** A megfelelő elektromos gép lehetővé teszi a munka nagyobb hatékonysággal és biztonsággal történő elvégzését, a tervezett használati paraméterek határain belül maradván.
- b. **Ne használja az elektromos gépet, ha a be- és kikapcsolásra szolgáló kapcsoló nem működik helyesen.** A gép kikapcsolása a gép reteszelt állapotba helyezésével és a kapcsolókar 5 másodpercig tartó nyomva tartásával megy végbe. Bármilyen elektromos gép, amely nem ellenőrizhető a kapcsolóval, veszélyes és javításnak kell alávetni.
- c. **Kösse le a csatlakozót a táphálózatról és/vagy az akkumulátorcsomagot a gépről bármilyen beállítás, tartozékcsere vagy az elektromos gépek eltávolítása előtt.** Ezek a biztonsági rendszabályok csökkentik az elektromos gép véletlen beindításának kockázatát.
- d. **A nem használt elektromos gépet helyezze el a gyermekektől elzárva, és ne tegye lehetővé a gép használatát tapasztalattal nem rendelkező vagy ezen utasításokat nem ismerő személyek számára.** Az elektromos gépek veszélyesek, ha tapasztalatlan személyek használják azokat.
- e. **Végezze el az elektromos gépeken a szükséges karbantartást. Ellenőrizze a mozgó részek esetleges hibás beszerelését vagy beszorulását, a részek törését, és minden más feltételt, amely az elektromos gépek működését befolyásolhatja. Ha megsérült, használat előtt javíttassa meg az elektromos gépet.** Az elektromos gépek rossz karbantartási állapota sok balesetet okoz.
- f. **Az elektromos gépet, tartozékokat stb. a jelen utasítások szerint, valamint az adott elektromos gép típusának megfelelő módon használja, vegye figyelembe a munkakörülményeket és az elvégzendő műveletet.** Az elektromos gépnek a tervezettől eltérő műveletekre történő használata veszélyes helyzeteket idézhet elő.
- g. **Tartsa a markolatokat és a fogási felületeket száraz, tiszta, és olaj- és zsírmentes állapotban.** A csúszós markolatok és fogási felületek nem teszik lehetővé a gép biztonságos kezelését és ellenőrzését váratlan helyzetekben.

Az akkumulátoros gépek használata és a használati óvintézkedések

- a. **Csak a gyártó által meghatározott töltővel töltsen.** Egy adott akkumulátorcsomag-típushoz való töltő tűzveszélyt okozhat, ha más akkumulátorcsomaghoz használják.
- b. **Elektromos gépeket csak specifikusan megállapított akkumulátorral használjon.** Bármilyen más akkumulátorcsomag használata sérülés- és tűzveszélyt okozhat.
- c. **Amikor az akkumulátorcsomag használaton kívül van, távol kell tartani más fémes tárgyaktól, mint kapcsolók, aprópénz, kulcsok, szögek, csavarok vagy egyéb kis fémtárgyak, amelyek a két saru között érintkezést hozhatnak létre.** Az akkumulátor sarui közötti rövidzár égési sérülést vagy tüzet okozhat.
- d. **Ha az akkumulátor rossz állapotban van, abból folyadék szivároghat: kerüljön minden érintkezést. Ha véletlen érintkezés alakul ki, azonnal mossa le vízzel. Ha a folyadék szembe jut, azonnal kérjen orvosi segítséget.** Az akkumulátorból kifolyó folyadék irritációt és égési sérülést okozhat.
- e. **Ne használjon sérült vagy módosított akkumulátorokat vagy gépeket.** A sérült vagy módosított akkumulátorok kiszámíthatatlan viselkedést mutathatnak, ami tűzhöz, robbanáshoz vagy sérülésveszélyhez vezethet.
- f. **Ne tegye ki az akkumulátorcsomagot vagy a gépet tűznek vagy magas hőmérsékletnek.** A tűznek vagy 130 °C (265 °F) feletti hőmérsékletnek kitétség robbanást okozhat.
- g. **Kövesse az összes töltési utasítást, és ne töltsen az akkumulátort vagy a gépet az utasításokban meghatározott hőmérsékleti tartományon kívül.** Az akkumulátor nem megfelelő, vagy a meghatározott hőmérsékleti tartományon kívüli töltése károsíthatja az akkumulátort, és növelheti a tűzveszélyt.

Szerviz

- a. **Csak minősített szakemberekkel végeztesse az elektromos gép javítását, és csak eredeti alkatrészeket használjon.** Ez garantálja az elektromos gép állandó biztonságát.
- b. **Soha ne végezzen karbantartást egy sérült akkumulátorcsomagon.** Az akkumulátorcsomagok karbantartását csak a gyártó vagy a hivatalos szerviz végezheti.

HU

3.1 BIZTONSÁGI FIGYELMEZTETÉSEK KERTI FÚVÓGÉPEKHEZ

- a. Ne használja a gépet rossz idő, különösen villámveszély esetén. Ily módon csökken a villámcsapás kockázata.
- b. Mindig viseljen a szemét és fülét védő eszközt. A megfelelő védőeszközök csökkentik a személyi sérülések kockázatát.
- c. A gép működése közben viseljen mindig csúszásgátló és védő cipőt. Ne használja a gépet meztláb vagy nyitott szandálban. Ily módon csökkenthető a láb sérülései.
- d. Ne viseljen bő ruházatot vagy kiegészítőket, például sálát, szalagot, láncot, nyakkendőt, stb., amit beszívhatnak a szellőzőnyílások. Kösse össze vagy fedje el a hosszú haját, hogy biztosítsa azok beszívását a szellőzőnyílásokba. Az ilyen esetleges beszívása a szellőzőnyílásokba megnövelheti a személyi sérülések kockázatát.
- e. A gép használata közben tartsa távol a közelben tartózkodókat a munkavégzési területtől. Az esetleges törmelékek kivetése megnövelheti a személyi sérülések kockázatát.
- f. Soha ne irányítsa a fúvógép fúvókát személyek vagy háziállatok felé, vagy ablakok irányába. Legyen rendkívül óvatos, amikor olyan szilárd tárgyak, például fák, autók és falak közelében fuvat törmelék, ahonnan a törmelék lepattanhat. Tárgyak esetleges kivetése anyagi károkat okozhat és megnövelheti a személyi sérülések kockázatát.
- g. Ne használja a gépet olyan égő vagy füstölő tárgyak, mint cigaretta, gyufa vagy forró hamu elfúvására. Ezek a tüzet okozó tárgyak megnövelhetik a tűzveszélyt.
- h. Ne nyúljon a még mozgó ventilátorhoz. Kapcsolja ki a gépet és várja meg a ventilátor leállítását mielőtt bármely részegységet eltávolítana, hogy hozzáférjen a ventilátorhoz. Ily módon csökkenthető a mozgó részek által okozott sérülések.
- i. A besorult anyagok eltávolítása közben, vagy a gépen végzett karbantartási beavatkozás során bizonyosodjon meg arról, hogy a tápellátás ki legyen kapcsolva. A gép esetleges váratlan működése a besorult anyagok eltávolítása közben vagy a karbantartási műveletek során súlyos személyi sérüléseket okozhat.

4 HASZNÁLATI SZABÁLYOK

Hogy kell működtetni az akkumulátoros elektromos fúvógépet

Használat közben vegyen fel egy álló és stabil helyzetet, és viselkedjen óvatosan.

- Kerülje a nedves vagy csúszós talajon, vagy általában a túl egyenetlen vagy meredek földön történő munkavégzést, ahol nem biztosított a kezelő stabilitása a munkavégzés során.
- Soha ne fusson, csak lépkedjen, és ügyeljen a talaj egyenetlenségeire és az esetleges akadályok megjelenésére.
- Mérje fel a megmunkálandó területből származó potenciális kockázatot, és hogy meghozza az összes szükséges óvintézkedést saját biztonságának garantálásához, különösen lejtős, egyenetlen, csúszós vagy göröngyös talajon.
- A lejtőkön a lejtésre merőlegesen végezze a munkát, soha sem felfelé vagy lefelé haladva.
- Járjon el nagyon gondosan a vízmosások, árkok vagy töltések közelében.
- Amikor az úthoz közel használja a gépet, figyeljen a forgalomra.
- Járjon el gondosan a feszültség alatt álló elektromos vezetékek közelében.

A gépet nem használhatják olyan személyek, akik nem képesek azt egy kézzel szilárdan megtartani, és/vagy stabilan egyensúlyban megállni a lábukon a munkavégzés közben.

Soha ne engedje, hogy a gépet gyermekek, vagy olyan személyek használják, akik nem rendelkeznek az utasítások szükséges ismeretével. A helyi törvények meghatározhatják a használat alsó korhatárát.

A gépet nem használhatja egynél több személy.

Soha ne használja a gépet:

- amikor személyek, különösen gyermekek, vagy állatok tartózkodnak a közelben;
- ha a kezelő fáradt vagy rosszulélttel küzd, vagy ha gyógyszerek, kábítószer, alkohol vagy a reagáló képességét és figyelmét károsan befolyásoló szerek hatása alatt áll;
- ha a védőeszközök sérültek, vagy eltávolították őket.

Ajánlások kezdők számára

Mielőtt első alkalommal nekilátna egy munkának a géppel, javasolt magával a géppel és a legmegfelelőbb munkavégzési technikákkal való megfelelő jártasság megszerzése, próbálja szilárdan megmarkolni a gépet, és végrehajtani a munka által megkövetelt mozgásokat.

4.1 KIEGÉSZÍTŐ BIZTONSÁGI ELŐÍRÁSOK

1. Olvassa el figyelmesen az utasításokat.
2. Tegyen szert a vezérlőelemekkel, és a gép megfelelő használatával való jártasságra.
3. Figyeljen arra, hogy nem érjen hozzá a veszélyes mozgó részekhez, mielőtt a gépet kikapcsolta, és a mozgó részek teljesen leálltak volna.
4. Viseljen védőszemüveget.
5. Soha ne engedje, hogy a gépet gyermekek, vagy olyan személyek használják, akik nem rendelkeznek az utasítások szükséges ismeretével.
6. Állítsa le a gép működését, amikor valaki, különösen gyermekek, vagy állatok tartózkodnak a közelben.
7. Csak világosan mellett végezzen munkát.
8. A gép használata előtt és bármilyen ütés után ellenőrizze, hogy ne legyenek kopásra, vagy rongálódásra utaló jelek, és végezze el a szükséges javításokat.
9. Soha ne használja a gépet sérült vagy hiányzó védőelemekkel.
10. Soha ne használjon olyan alkatrészeket vagy tartozékokat, amelyeket nem a gyártó szállított vagy javasolt.
11. Távolítsa el a helyéről az akkumulátort mielőtt ellenőrzést, tisztítást vagy munkát végez a gépen, és amikor a gép nincs használatban.
12. Bizonyosodjon meg mindig arról, hogy a hűtőlevegő nyílásai mindig lerakódás mentesek legyenek.
13. Minden használat után távolítsa el az akkumulátort a helyéről, és ellenőrizze az esetleges sérüléseket.
14. Olyan helyen tárolja a gépet, ahol gyermekek nem férhetnek hozzá.
15. Azonnal szakítsa meg a munkát baleset vagy törés esetén.
16. Ne használja a gépet rossz idő, és főleg villámcsapások előfordulása esetén.
17. Mindig távolítsa el az akkumulátort, amikor átadja a gépet egy másik személynek.

Az akkumulátoros elektromos szerszámok kezelése és megfelelő használata

- a. Bizonyosodjon meg arról, hogy a készülék ki legyen kapcsolva az akkumulátor behelyezése előtt. Az akkumulátor bekapcsolt készülékbe történő behelyezése balesetet okozhat.
- b. Az akkumulátorok töltéséhez csak a gyártó által javasolt akkumulátortöltőt használjon. Az akkumulátortöltők általában az akkumulátor típusa szerint specifikálhatók; ha más típusokhoz használja, az tűzveszélyes lehet.
- c. Csak az Ön által vásárolt szerszámhoz specifikált akkumulátorokat használjon. Más akkumulátorok használata sérüléseket és tűzveszélyt okozhat.
- d. A nem használt akkumulátorokat tartsa távol az irodai gemkapcsoktól, pénzérmekektől, kulcsoktól, szögektől, csavaroktól, vagy egyéb kis fémtárgyaktól, amelyek rövidzárlatot okozhatnak az érintkezőknél. Az akkumulátor érintkezői között létrejött rövidzárlat égést vagy tüzet okozhat.
- e. Ellenőrizze, hogy az akkumulátor jó állapotban legyen, és hogy ne legyenek rajta rongálódásra utaló jelek. Ne használja a gépet sérült vagy elhasznált akkumulátorral.

4.2 AZ AKKUMULÁTOROK HASZNÁLATI UTASÍTÁSA

Általános óvintézkedések

- Az akkumulátort soha nem szabad felnyitni.



FIGYELEM

Soha ne dobja tűzbe a használt akkumulátorokat. ROBBANÁSVESZÉLY!

- Csak az azonosító táblán jelzett hálózati feszültséghez tartozó dugaszoló aljzathoz csatlakoztassa az akkumulátortöltőt.
- Csak eredeti akkumulátort használjon.
- Hosszú idejű használat után az akkumulátor felmelegedhet. Hagyja lehűlni a feltöltése előtt.
- Ne tárolja az akkumulátort és az akkumulátortöltőt gyermekek számára elérhető helyen.

- Ne használja az akkumulátortöltőt tűzveszélyes gázok vagy anyagok jelenlétében.
- Az akkumulátorokat csak 10 °C és 40 °C közötti hőmérsékletnél töltsé.
- Tárolja az akkumulátort 0°C és 23°C fok közötti hőmérsékletű környezetben.
- Ne hozzon soha létre rövidzárlatot az akkumulátorok érintkezői között, és ne csatlakoztassa azokat fémtárgyakhoz.
- Az akkumulátorok szállítása közben ügyeljen arra, hogy az érintkezők ne érintkezhessenek egymással, és ne használjon fémtartályokat a szállításhoz.
- Az akkumulátor rövidzárlata robbanást okozhat. A rövidzárlat minden esetben károsítja az akkumulátort.
- Ellenőrizze rendszeresen, hogy ne legyen sérült az akkumulátortöltő vezetéke. Ha a vezeték sérült, ki kell cserélni az akkumulátortöltőt.
- Töltsé teljesen fel az akkumulátorokat, mielőtt a téli időszakra eltenné azokat.
- Az akkumulátor csak akkumulátortöltővel tölthető CRG 520.

5 ÖSSZESZERELÉS



FIGYELEM

Ellenőrizze, hogy a gép minden alkatrésze jól van-e csatlakoztatva és a csavarok meg vannak-e húzva.

MEGJEGYZÉS

Szigorúan tartsa be a csomagolóanyagok ártalmatlanítására vonatkozó helyi előírásokat.

Biztonsági és szállítási okokból a lítium-ionos akkumulátorok szállítása (ha így szállították) a géptől elkülönítve, és részlegesen feltöltött állapotban történik.

A gép használata előtt fel kell tölteni az akkumulátort az *Az akkumulátor töltése*, 6.2 fejezetben leírt módokon.

5.1 A CSŐ FELSZERELÉSE KARABINERREL (11. ÁBRA)

Helyezze be a fúvócsövet (A) úgy, hogy a horg (B) a vezetővel (C) egy vonalban legyen, amíg nem hallja a rögzítés kattánását. A fúvócső eltávolításához nyomja meg a horgot (B), és vegye ki a csövet.



FIGYELEM

A cső felszerelésekor a motor kikapcsolt állapotban kell, hogy legyen.

A hosszúság beállítása

A fúvócső (A) két különböző hosszúságban rögzíthető. Nyomja meg a horgot (B) és csúsztassa a csövet (A) az előírányzott másik hosszúságban történő rögzítéséig.

5.2 A LAPOS FÚVÓCSŐ TERMINÁL FELSZERELÉSE (DUCKBILL)

A "duckbill" egy kacsacsőr formájú nyílást vagy fúvókát jelent, amelyeket úgy terveztek, hogy a fúvó által szállított levegőáramot célzottabb és pontosabb módon koncentrálja és irányítsa. A kacsacsőrű fúvóka egyedülálló formája segít irányított, fókuszált levegőáramlást létrehozni, így ideális a törmelékek vagy levelek eltávolítására egyes területekről, például járdák repedéseiből vagy más nehezen elérhető helyekről.

A "kacsacsőr" felszereléséhez egyszerűen helyezze közvetlenül a csőre, és illessze a csövön lévő kis fogat a "kacsacsőr" megfelelő fészkebe. A "kacsacsőr" eltávolításához egyszerűen forgassa el önmaga körül, és húzza le a csőről.

6 FELKÉSZÜLÉS A MUNKAVÉGZÉSRE

6.1 A GÉP ELLENŐRZÉSE



FIGYELEM

Bizonyosodjon meg arról, hogy az akkumulátor ne legyen behelyezve a helyére.

A munkavégzés megkezdése előtt tegye a következőket:

- ellenőrizze, hogy a hűtőlevegő nyílások ne legyenek eltömődve;
- ellenőrizze, hogy a gép markolata és védőelemei tiszták és szárazak, megfelelően felszerelve és szilárdan a géphez rögzítve legyenek;
- ellenőrizze, hogy a gépen ne legyenek kopásra, vagy ütések vagy egyéb okok miatt történt rongálódásra utaló jelek, és végezze el a szükséges javításokat;
- ellenőrizze, hogy az akkumulátor jó állapotban legyen, és hogy ne legyenek rajta rongálódásra utaló jelek. Ne használja a gépet sérült vagy elhasznált akkumulátorral;
- az akkumulátor töltését a *Az akkumulátor töltése*, 6.2 fejezetben leírt módokon végezze.

6.2 AZ AKKUMULÁTOR TÖLTÉSE

ÖVINTÉZKEDÉS

Bizonyosodjon meg arról, hogy a dugaszoló aljzatban a hálózati feszültség megfelelően az akkumulátortöltő adatkímekéjén található feszültségnek.

Az akkumulátornak (A) a gépből történő eltávolításához nyomja meg a gombot (B), és húzza ki az akkumulátort (A, 5. ábra). Az akkumulátor behelyezéséhez a gépbe, illessze az akkumulátort (A) a fészkebe. Bizonyosodjon meg arról, hogy az akkumulátor teljesen a helyére került (5. ábra).

6.2.1 Rendeltetészerű használat

- A töltési eljárás elindítása előtt gondosan ellenőrizze, hogy az akkumulátortöltő stabil és jól szellőző, víztől védett felületen helyezkedjen el.
- Ellenőrizze, hogy a hálózati feszültség a csatlakozóban megfelelően az adattábláján jelzett akkumulátortöltő specifikációknak (soha ne csatlakoztassa eltérő feszültséghez), bizonyosodjon meg arról, hogy az áramcsatlakozó optimális állapotban legyen.
- Töltés közben ne fedje le az akkumulátortöltőt és tartsa jól szellőzve. NE fedje le az akkumulátortöltő szellőzőrészeit és NE helyezze olyan puha felületre, mint egy takaró vagy egy párna. Bizonyosodjon meg arról hogy az akkumulátortöltő szellőzőrészei tiszták legyenek.
- Ne használjon olyan akkumulátorokat, amelyek túlmelegedtek a töltési eljárás közben, mert előfordulhat, hogy az akkumulátorcellák veszélyes károsodásokat szenvedtek.
- Soha ne töltsön vagy használjon túlmelegedett akkumulátorokat; azonnal cserélje le őket, ha lehetséges.
- Az akkumulátor egy olyan védelemmel rendelkezik, amely gátolja a töltést, ha a környezeti hőmérséklet más, mint 0 °C és +45 °C.
- Az akkumulátor mindig tölthető, akár részlegesen is, a károsodás veszélye nélkül.
- Soha ne mérítse le teljesen az akkumulátorcsomagot, mert az akkumulátorcsomag teljes lemerítése az akkumulátorcellák idő előtti elöregedéséhez vezet.

FIGYELEM

Csak eredeti akkumulátorokat használjon. A helytelen típusú akkumulátorok használata tűz és robbanásveszélyt, személyi sérülést okozhat.

6.2.2 Töltési mód (8. ábra)

- Illessze az akkumulátortöltő dugóját a hálózati aljzatba. A LED (B) zöld színnel kezd világítani.
- Bizonyosodjon meg arról, hogy az akkumulátor kompatibilis legyen az akkumulátortöltővel. Helyezze az akkumulátort az akkumulátortöltőbe az ábrán jelzett nyílak megfelelően, ügyelve arra, hogy hallható legyen a teljes bekattanása. Amikor kattánás hallatszik, azt jelzi, hogy megfelelően kerültek a helyükre, és hogy az akkumulátor telepítése sikeres. Ha az akkumulátortöltő csatlakozója csatlakozik az áramcsatlakozóhoz, egy LED (B) zöld fénnel villogni kezd a töltés elindulásának jelzésére.
- Az akkumulátor akkor teljesen feltöltött, amikor a LED (E) lámpák állandó zöld fénnel világítanak.

FIGYELEM

Az akkumulátor minden egyes feltöltését követően kösse le az akkumulátortöltőt a hálózatról.

**FIGYELEM**

Ha a tölthető akkumulátor nem töltődik, ellenőrizze, hogy a töltőkábel megfelelően csatlakozzon. Ha még mindig nem sikerül tölteni az akkumulátort, vegye fel a kapcsolatot egy hivatalos vevőszolgálati központtal. Az akkumulátor helyes feltöltése hozzájárul ahhoz, hogy hosszú ideig jól működjön. Az akkumulátort akkor kell tölteni, amikor a készüléknél teljesítményesés észlelhető.

HU

6.2.3 A töltési szint felügyelete (4. ábra)

- Amikor az akkumulátorcsomag rendszeresen töltődik, a LED1, LED2, LED3 és LED4 (C) folyamatjelző sáv gyanánt villog. Amikor az akkumulátorcsomag feltöltődött, a négy LED öt másodpercig tovább világít, majd hibernálódnak, amikor is az össze fény kialszik.
- Várakozási üzemmódban az akkumulátorcsomag egy nyomógombbal rendelkezik a töltési szint ellenőrzéséhez. Elég, ha megnyomja a gombot (B) az akkumulátorcsomag töltési szintjének leolvasásához, a LED kijelzőknek megfelelően (C):

Akkumulátor LED kijelző	A töltés állapota
4 LED ég	≥75% maradék kapacitás.
3 LED ég	≥50% maradék kapacitás.
2 LED ég	≥25% maradék kapacitás. Amint lehet szakítsa meg a munkát, és töltsse fel az akkumulátort.
1 LED ég	≥10% maradék kapacitás. Amint lehet szakítsa meg a munkát, és töltsse fel az akkumulátort. Ellenkező esetben az akkumulátor élettartama jelentősen csökken.
1 villogva világító LED	Amikor a LED villog, azt jelenti, hogy az akkumulátor maradék kapacitása ≤10%, de az akkumulátor továbbra is merül. Amikor a villogás frekvenciája emelkedik, meg kell szakítani a lemerítést és azonnal tölteni kell az akkumulátort, különben az akkumulátor károsodik. Töltsse fel az akkumulátort minél előbb. Ellenkező esetben az akkumulátor élettartama jelentősen csökken.

- Hibernált állapotban nyomja meg a gombot (B) a felébresztéséhez. Az akkumulátor 10 perc után újra hibernálódik.

6.2.4 Akkumulátortöltő LED kijelzők jelmagyarázata (B, 8. ábra)





LED kijelző	Az akkumulátortöltő állapota
Zöld fény	Várakozás üzemmód
Villogó zöld fény	Töltés alatt
Piros fény	Akkumulátortöltő rendellenesség
Villogó piros fény	Az akkumulátor rendellenes védelme

6.2.5 A töltés vége

- Kösse le a tápellátást, amikor a töltés befejeződött.
- Nyomja meg a gombot (B, 8. ábra) az akkumulátor kihúzásához.

6.3 KIJELZŐ (3. ÁBRA) (A BVI 570 - SAI 570 MODELL ESETÉN)

Kapcsolja be a kijelzőt az ON/OFF gomb egyszer történő megnyomásával (A).

Ikón	Leírás
	Riasztási ellenőrző lámpa. Azt jelzi, hogy a gépen olyan probléma jelentkezett, amelyet a kezelő meg tud oldani. Példa: az akkumulátor túlmelegedése vagy a gép túlzott használata. Szakítsa meg a munkát, és hagyja pihenni a gépet néhány percig. A szín a riasztás típusát jelzi: <ul style="list-style-type: none"> • Zöld: a gép reteszelt állapota • Világoskék: akkumulátor oldali probléma • Piros: gép/vezérlőegység oldali probléma (lehetséges túlmelegedés)
	Szerviz ellenőrző lámpa. Azt jelzi, hogy olyan probléma merülhetett fel, amit a kezelő nem tud megoldani. Azonnal szakítsa meg a munkát és minél előbb forduljon egy Felhatalmazott Vevőszolgálati Központhoz.
	Kék ellenőrző lámpa. Állandó fényrel felgyullad, amikor létrejött a csatlakozás a mobil eszközzel. Lásd <i>Mobil alkalmazás</i> , 7.3 fejezet.
	Az akkumulátor töltés mutatója. A gép használata közben a kijelző világít. A szín a töltési állapotot jelzi: <ul style="list-style-type: none"> • Zöld: töltés 50% felett • Sárga: töltés 50% - 10% között • Piros: töltés 10% alatt
	A levegőáramlás sebességének kijelzője. Három sebességi szint + Boost. Bekapcsolásnál a sebesség harmadik szinten áll. A sebességváltáshoz nyomja meg a BE/KI gombot (A). A sebesség csak növekvő sorrendben állítható (például: 1-2-3-1-2-3 satöbbi).

7 A GÉP HASZNÁLATA

7.1 GÉPINDÍTÁS (9. ÁBRA) (A BVI 570 - SAI 570MODELLEK ESETÉN)

A gép indítása előtt tegye be az akkumulátort (A) a helyére.

A gép indításához tegye a következőket:

1. Nyomja meg a BE/KI gombot (D). Bekapcsolásnál a levegőáramlási sebesség harmadik szinten áll.
2. Markolja szilárdan meg a gépet egy kézzel.
3. Működtesse a kapcsolókart (C).
4. A levegőáramlás sebessége a BE/KI gomb (D) megnyomásával állítható. A sebesség csak növekvő sorrendben állítható (például: 1-2-3-1-2-3 satöbbi).

A kikapcsolt állapotból való kilépéshez nyomja meg a kijelzőn lévő ON/OFF gombot (D).



FIGYELEM

Túlmelegedés esetén az akkumulátort biztonsági okokból a védő áramkör segítségével le kell választani. Vegye ki az akkumulátort a gépből, és hagyja lehűlni. Ha lehűlt, vissza lehet helyezni a gépbe, és folytatni lehet a munkát.

7.2 GÉPINDÍTÁS (10. ÁBRA) (A BVI 570R - SAI 570RMODELLEK ESETÉN)

A gép indítása előtt tegye be az akkumulátort (A) a helyére.

A gép indításához tegye a következőket:

1. Markolja szilárdan meg a gépet egy kézzel.
2. A gép indításához használja a kapcsolókart (C).

A gép a kapcsolókar (C) megnyomásával újraindítható.

A sebességtartó automatika kapcsolókar segítségével állandó és szabályozható levegőáramlás érhető el (*Sebességtartó automatika funkció (7. ábra) (Csak a BVI 570R - SAI 570Rmodell esetén), 7.6).*



FIGYELEM

Túlemegegedés esetén az akkumulátort biztonsági okokból a védő áramkör segítségével le kell választani. Vegye ki az akkumulátort a gépből, és hagyja lehűlni. Ha lehűlt, vissza lehet helyezni a gépbe, és folytatni lehet a munkát.

HU

7.3 MOBIL ALKALMAZÁS

7.3.1 Csatlakoztassa a gépet az alkalmazáshoz

Kapcsolja be a gépet. Kijelzővel ellátott gépeknél a kék ellenőrző lámpa állandó fénnel felgyullad, amikor létrejött a csatlakozás a mobil eszközzel. A keresés az akkumulátor eltávolításával és újra behelyezésével újra aktiválható. Az egyedi részletekre vonatkozóan tanulmányozza az utasításokat a dedikált alkalmazásban (Oleo-Mac Hub - Efcó Hub). Az alkalmazás ingyenes a mobil eszközökhöz, és kiterjesztett funkciókat kínál (a gépre vonatkozó kiegészítő információk, részletek, útmutatás, a gép részei és karbantartás). A beépített vezeték nélküli technológiával rendelkező gépek kapcsolódni tudnak a mobil eszközökhöz, és engedélyezhetnek kiegészítő funkciókat.

7.3.2 Az alkalmazás első használata

1. Töltse le az alkalmazást a mobil eszközére.
2. Regisztráljon az alkalmazásban.
3. Kövesse az utasításokat a gép csatlakoztatásához és regisztrációjához.

MEGJEGYZÉS

Az Oleo-Mac Hub - Efcó Hub alkalmazás letöltése minden piacon elérhető. Bővebb információkért forduljon egy Felhatalmazott Vevőszolgálati Központoz.

7.4 BOOST FUNKCIÓ (6. ÁBRA) (A BVI 570 - SAI 570MODELLEK ESETÉN)

Ez a gép rendelkezik a "Boost" funkcióval, amely lehetővé teszi a szállított levegő mennyiségének növelését.

A Boost funkció használatához kövesse a következő utasításokat:

1. Bizonyosodjon meg arról, hogy a gép be legyen kapcsolva, és megfelelően működjön.
2. Helyezze el a fogantyút szilárdan és stabil módon a stabil fogás megtartásával.
3. Működtesse a kapcsolókat (B), és utána nyomja meg hüvelykujjal vagy mutatóujjal a BE/KI gombot (A) az erősített levegőáramlás aktiválásához (Boost). Ez a művelet bármilyen levegőáramlási sebességnél elvégezhető. Az aktiválás után a Boost 50 másodpercig tart. A Boost használata közben világít a negyedik sebességi szint ellenőrző lámpa (C).
4. A Boost kikapcsolásához és a visszatéréshez a rendes fűvási módhoz nyomja meg a BE/KI gombot (A), vagy engedje el egy pillanatra a kapcsolókat (B).

MEGJEGYZÉS

- Csak akkor javasolt a Boost funkció alkalmazása, amikor nagyobb fűvőerő szükséges (például: a talajhoz tapadó levelek). Ne használja folyamatosan a Boost funkciót.
- A booster használata jelentősen csökkenti az akkumulátor időtartamát. Ezért ajánlatos a Boost funkciót takarékosan és megfelelően használni a fűvógép hatékonyságának optimalizálása érdekében.

7.5 SEBESSÉGTARTÓ AUTOMATIKA FUNKCIÓ (6. ÁBRA) (CSAK A BVI 570 - SAI 570MODELL ESETÉN)

Ez a gép sebességtartó funkcióval rendelkezik, amely lehetővé teszi, hogy állandó értéken tartsa a szállított levegő mennyiségét anélkül, hogy folyamatosan használni kellene a vezérlést. A funkció aktiválását álló gépnél lehet elvégezni. Egyszerűen nyomja meg és tartsa nyomva a gombot (A), és rögtön utána nyomja meg a kapcsolókat (B). Amikor a kijelzőn található LED lámpák villognak lehet elengedni a gombokat. A sebességtartó funkció aktiválása után a szállított levegő sebessége és mennyisége állandó marad, így nincs szükség további kézi beavatkozásra.

A funkció gyors kikapcsolásához nyomja meg az (A) vagy (B) gomb valamelyikét az automatikus sebességvezérlő rendszer azonnali leállításához. Ez nagyobb rugalmasságot és pontos irányítást biztosít a gép működése felett, lehetővé téve a gép azonnali hozzáigazítását a kezelő egyedi igényeihez.

7.6 SEBESSÉGTARTÓ AUTOMATIKA FUNKCIÓ (7. ÁBRA) (CSAK A BVI 570R - SAI 570RMODELL ESETÉN)

Ez a gép sebességtartó funkcióval rendelkezik, amely lehetővé teszi, hogy állandó értéken tartsa a szállított levegő mennyiségét anélkül, hogy folyamatosan használni kellene a vezérlést. A funkció aktiválását álló gépnél lehet elvégezni. A sebességtartó automatika sebességének beállításához egyszerűen nyomja meg a kart (A). A sebességtartó funkció aktiválása után a szállított levegő sebessége és mennyisége állandó marad, így nincs szükség további kézi beavatkozásra. A funkció kikapcsolásához állítsa vissza a kart (A) eredeti helyzetébe, hogy az automatikus sebességszabályozás azonnal leálljon. Ez nagyobb rugalmasságot és pontos irányítást biztosít a gép működése felett, lehetővé téve a gép azonnali hozzáigazítását a kezelő egyedi igényeihez.

7.7 LAPOS FÚVÓCSÓ TERMINÁL (DUCKBILL)

A lapos terminál (7, 1. ábra), ami "Duckbill" név alatt is ismert, kifejezetten a fúvócsóból kilépő levegő sebességének növelésére optimalizált belső geometriával készült. A levegőnek ez a felgyorsítása lehetővé teszi a nedves levelek, könnyű törmelékek és egyéb nem kívánt részecskék hatékony és pontos eltávolítását a munkavégzési területről.

7.8 A MOTOR LEÁLLÍTÁSA (10. ÁBRA)

A motor leállításához engedje el a kapcsolókart (C).

7.9 A GÉP KIKAPCSOLÁSA (9. ÁBRA) (EGYEDI KIJELEZŐS MODELLEKNÉL BVI 570 - SAI 570)

A motor leállítása után tartsa nyomva a BE/KI gombot (D) 5 másodpercig, a gép reteszelt állapotba kerül, és a riasztó ellenőrző lámpa a kijelzőn zölden világít. A gép reteszelt állapotában tartsa nyomva 5 másodpercig a kapcsolókart (C).

8 MŰVELETI MÓDOK ÉS MUNKAVÉGZÉSI TECHNIKÁK



FIGYELEM

Az önök és mások biztonsága érdekében:

1. Ne használja a gépet úgy, hogy előtte nem olvasta el figyelmesen az útmutatót. Tegyen szert a vezérlőelemekkel, és a gép megfelelő használatával való jártasságra. Tanulja meg a gép gyors leállítását.
2. Fennmaradó kockázatok - Minden biztonsági előírás betartása mellett is fennállhatnak egyes további kockázatok:
 - Apró darabok kilövése ami a szemet károsíthatja.
3. Ne feledje, hogy a kezelő vagy használó a felelős azokért a balesetekért vagy előre nem látható eseményekért, amelyek más személyeket, vagy azok tulajdonát érinthetik.
4. Viseljen megfelelő ruházatot a munkavégzés közben. Az Ön viszonteladója tud információt adni a legalkalmasabb balesetvédelmi eszközökről, hogy garantálható legyen a munkavégzés biztonsága.
5. Csak nappali fénynél és jó megvilágításnál dolgozzon.
6. Vizsgálja át alaposan a teljes munkaterületet, és távolítson el mindent, amit felpattinthat a gépben (ágak, vashuzalok, rejtett vezetékek, kavicsok, stb.).
7. Állítsa le a gépet, és távolítsa el az akkumulátort a helyéről:
 - ha a gép rendellenes módon vibrálni kezd: abban az esetben keresse meg azonnal a vibrációk okát, és végeztesse el az szükséges ellenőrzéseket egy felhatalmazott Vevőszolgálati Központban;
 - minden olyan esetben, ha őrizetlenül hagyja a gépet;
 - ellenőrzés előtt tisztítsa meg vagy dolgozzon a géppel;
 - miután egy idegen testbe ütközött. A gép újbóli használata előtt ellenőrizze, hogy nincs-e sérülés, és végezze el a szükséges javítást;
 - amikor a gép használaton kívül áll.
8. A tűzveszély elkerülése érdekében ne hagyja a túlhevült gépet falevelek vagy száraz fű között.

ÓVINTÉZKEDÉS

Soha ne feledje, hogy egy helytelen módomban használt elektromos gép másokat zavarhat. Mások és a környezet védelme érdekében:

- Kerülje a gép használatát olyan helyeken és időpontokban, amikor másokat zavarhat.
- Szigorúan tartsa be a keletkező anyagok ártalmatlanítására vonatkozó helyi előírásokat.
- Tartsa szigorúan be a használt alkatrészek, vagy bármilyen más, a környezetet súlyosan terhelő részegységek ártalmatlanítására vonatkozó helyi előírásokat.

FIGYELEM

A hosszú idejű kitétség a rezgéseknek sérüléseket és neurovaszkuláris zavarokat okozhat (ezeket „Raynaud jelenségnek”, vagy „fehér kéznek” is nevezik), különösen azoknál, akik keringési zavaroktól szenvednek. A szimptómák a kezeket, a csuklókat és az ujjakat érinthetik, és az érzékenység elvesztésével, zibbadtsággal, viszketéssel, fájdalommal, színvesztéssel jelentkeznek, vagy a bőr szerkezeti elváltozásával. Ezeket a hatásokat felerősítheti az alacsony környezeti hőmérséklet, és/vagy egy túlzott mértékű markolat fogás. A szimptómák megjelenésekor csökkenteni kell a géphasználati időt, és beszélni kell egy orvossal.

8.1 ÜZEMMÓDOK

Az akkumulátor egy olyan védelemmel rendelkezik, ami meggátolja annak teljes lemerülését.

A gép automatikusan kikapcsol, ha lemerül az akkumulátor. Ebben az esetben azonnal fel kell azt tölteni.

8.2 MUNKAVÉGZÉSI TECHNIKÁK

- Használat előtt ellenőrizze a fűvógép állapotát, különösen a beszívó bemenetet.
- Nagyon poros környezetben enyhén spriccelje be egy csővel a munkaterületet, vagy használjon porlasztócsatlakozást, ha rendelkezésre áll víz.
- Ügyeljen a gyerekekre, háziállatokra, autókra vagy nyitott ablakokra, és biztonságos módon fúvassa el a törmelékét.
- A fűvógép használata után tisztítsa meg, és dobja a törmelékeket a szemetes tartályba.
- Használja a fűvógép teljes hosszabbtóját úgy, hogy a légáramlatot a talaj közelében tudja alkalmazni.

FIGYELEM

Viselje az egyéni védőeszközöket (EVE), amelyek akkor szükségesek, amikor a fűvógéppel dolgozik:

- Szemvédelem.
- Fülvédő.
- Akusztikus védelem.
- Védőmaszk poros környezetben.

FIGYELEM

Ha sarokban dolgozik fúvasson a saroktól befelé, és belülről a munkaterület közepe felé.

8.3 A MUNKAVÉGZÉS VÉGE

A munka befejezése után állítsa le a motort a *A gép kikapcsolása (9. ábra)* (Egyedi kijelzős modelleknél BVi 570 - SAi 570), 7.9 és *A motor leállítása (10. ábra)*, 7.8 fejezetben leírtak szerint.

FIGYELEM

Hagyja lehűlni a gépet, mielőtt elhelyezné bármilyen környezetben.

A tűzveszély csökkentése érdekében tisztítsa le a gépről az ág és levél maradványokat; ne hagyja egy helyiség belsejében a keletkező anyagokat tartalmazó edényeket.

Minden egyes munkavégzés után célszerű szétszerelést követően megtisztítani a fűvócsövet és a védőrács nyílásait a maradványoktól és szennyeződésektől.

9 KARBANTARTÁS

FIGYELEM

- A karbantartási műveletek végzése közben mindig viseljen védőkesztyűt.
- Meleg motornál vagy akkumulátornál ne végezzen karbantartást. Állítsa le a gépet, és hagyja lehűlni. Kikapcsolt gépnél és eltávolított akkumulátor mellett végezze a karbantartást.
- A karbantartás elmaradása vagy nem megfelelő végzése, a biztonsági berendezések eltávolítása vagy módosítása és/vagy nem eredeti alkatrészek használata súlyos vagy halálos sérüléseket okozhat a kezelőnek vagy harmadik feleknek.

FIGYELEM

Figyelmesen olvassa el az akkumulátor és az akkumulátortöltő használati és karbantartási utasítását is!

9.1 RENDES KARBANTARTÁS

FIGYELEM

A gépen végzett bármely karbantartási művelet megkezdése előtt mindig távolítsa el az akkumulátort. Forduljon egy felhatalmazott vevőszolgálati központhoz a gép esetleges sérüléseinek javítása érdekében.

FIGYELEM

Az önök és mások biztonsága érdekében:

- Minden használat után távolítsa el az akkumulátort a helyéről, és ellenőrizze az esetleges sérüléseket.
- A megfelelő karbantartás alapvetően fontos a gép eredeti hatékonyságának és használati biztonságának időtálló megtartásában.
- Tartsa meghúzva az anyákat és csavarokat, hogy bizonyos lehessen a gép állandó működési biztonságában.
- Soha ne használja a gépet kopott vagy sérült alkatrészekkel. A sérült alkatrészeket mindig ki kell cserélni, soha nem szabad javítani.
- Csak eredeti alkatrészeket használjon. A nem egyenértékű minőséget képviselő alkatrészek megrongálhatják a gépet, és károsak a biztonságra.

FIGYELEM

A karbantartási műveletek közben távolítsa el az akkumulátort e helyéről.

Vizsgálja meg a gépet minden használat előtt, hogy ellenőrizze, ne legyenek elkopott vagy sérült részei. Ne használja, ha törött vagy elkopott részeket talál.

9.1.1 Motor hűtés

A motor túlmelegedése és sérülése elkerülése érdekében a hűtőlevegő beszívó rácsokat mindig tisztán, a levelektől és tömelékektől szabadon kell tartani.

9.1.2 Az akkumulátor karbantartása és tárolása

FIGYELEM

Figyelmesen olvassa el az akkumulátor és az akkumulátortöltő használati és karbantartási utasítását is!

- Az akkumulátorcsomagot a gyermekektől elzárva tárolja, sötét és száraz helyen, 0 – 23 °C közötti hőmérsékleten, pormentes vagy korrozív légkörtől védett helyen. Ne tárolja közvetlen napfénynek kitett helyen.
- Az akkumulátorcsomagot az eredeti csomagolásában tárolja és szállítsa.
- A használaton kívüli akkumulátort szegecsektől, pénzérméktől, kulcsoktól, szögektől, csavaroktól és egyéb fémtárgyaktól távol tartsa, ezek a kontaktusok rövidere zárását okozhatják. Ne zárja rövide az akkumulátorcsomagot.

- Az akkumulátorcsomagokat rendezetten tárolja. Kerülje a rendezetlen módon történő tárolásukat egy tárolóban, például egy dobozban vagy egy fiókban, ahol rövidzárlatot szenvedhetnek egymástól vagy egyéb fémtárgyaktól. Az akkumulátorcsomag érintkezői között létrejött rövidzárlat égési sérüléseket vagy tüzet okozhat.
- Tartsa az akkumulátorcsomag szellőzőrését portól és szennyeződéstől szabadon. Tisztítsa az akkumulátorcsomagot egy száraz és puha ronggyal. Makacs szennyeződés esetén használjon enyhén nedves ruhát.
- Végezzen rendszeres felülvizsgálatot az akkumulátorcsomagon. Látható sérülés, kopás jelei vagy egyéb probléma esetén szakítsa meg az akkumulátorcsomag használatát, és forduljon egy Felhatalmazott Vevőszolgálati Központhoz.
- Ne hagyja a nem használt akkumulátorcsomagot hosszú ideig az akkumulátortöltőn. Helyezze vissza az akkumulátorcsomagot az eredeti csomagolásába vagy egyéb száraz helyre.
- Ha hosszú ideig nem használja az akkumulátorcsomagot, végezzen teljes feltöltést a kezdeti eltárolásnál, majd utána minden 15 – 30 nap után, hogy megelőzhető legyen az állagromlása és a károsodása.
- Túltöltés vagy túlmelegedés esetén az akkumulátort biztonsági okokból automatikusan leköti a védő áramkör. Kösse le az akkumulátortöltőt a hálózati csatlakozóról és távolítsa el az akkumulátort. Hagyja teljesen lehűlni az akkumulátort. Miután az akkumulátor lehűlt, újraindítható a töltési eljárás.

9.1.3 Tárolás

Minden munkamenet befejezése után tisztítsa gondosan meg a gépet a portól és a lerakódásoktól, javítsa meg vagy cserélje ki a hibás részeket.

A gépet száraz, az időjárás viszonyosságoktól védett, és a gyermekek számára nem elérhető helyen kell tárolni.

9.1.4 Karbantartási táblázat

A következőkben található azoknak a karbantartási műveleteknek a listája, amelyeket el kell végezni a gépen. A tételek nagyobb részének a leírása a *Rendes karbantartás*, 9.1 szakaszban található. A felhasználónak csak a kezelői Használati utasításban leírt karbantartási és szervizműveleteket kell elvégeznie. A jelen kézikönyvben nem szereplő minden egyéb karbantartási műveletet hivatalos Vevőszolgálati Központnak kell végeznie.

Karbantartás	Napi karbantartás	Havi karbantartás
Tisztítsa meg a gép külsejét egy tiszta és száraz ruhával. Soha ne használjon vizet.	X	
Tartsa szárazon, tisztán, és olajtól és zsírtól mentesen a markolatokat.	X	
Bizonyosodjon meg róla, hogy a megszakító kar helyesen működik és nem sérült.	X	
Ellenőrizze, hogy a gép külső részei ne legyenek sérültek vagy töröttek.	X	
Ellenőrizze, hogy az anyák és csavarok jól meg legyenek húzva.	X	
Ellenőrizze az akkumulátor épségét.	X	
Ellenőrizze az akkumulátor töltöttségét.	X	
Ellenőrizze, hogy az akkumulátortöltő ép és működőképes legyen.	X	
Ellenőrizze az akkumulátor és a gép közötti csatlakozásokat, és ellenőrizze az akkumulátor és az akkumulátortöltő közötti csatlakozásokat is.		X

9.2 RENDKÍVÜLI KARBANTARTÁS

Intenzív használat esetén a szezon végén, normál használat esetén kétfévente szükséges a szervizhálózat szakemberével átnézetni a felszerelést.

Keresse meg a legközelebbi hivatalos vevőszolgálati központot: <https://www.myemak.com/int/filiali-e-distributori/distributori>.

FIGYELEM

- A jelen kézikönyvben nem szereplő minden egyéb karbantartási műveletet hivatalos Vevőszolgálati Központnak kell végeznie. A gép állandó és szabályos működésének biztosításához, ne feledje, hogy az esetleges alkatrészcserenél kizárólag EREDETI ALKATRÉSZT használjon.
- A nem engedélyezett esetleges módosítások és/vagy a nem eredeti alkatrészek használata a gépkezelő és harmadik személyek súlyos, akár halálos sérülését okozhatják, és a garancia azonnali megszűnésével járnak.

HU

10 SZÁLLÍTÁS

FIGYELEM

Ha a gépet járművön szállítja, ellenőrizze, hogy szíjjakkal megfelelő módon és erősen rögzítve legyen. A gépet vízszintesen kell szállítani, ezenfelül ellenőrizni kell, hogy az ilyen gépek szállítására vonatkozó érvényes előírások be legyenek tartva.

Az akkumulátoros elektromos fűvógép biztonságos mozgatása

Minden olyan alkalommal, amikor mozgatni vagy szállítani kell a gépet, tegye a következőket:

- állítsa le a gépet, várja meg a leállást, és távolítsa el az akkumulátort a helyéről;
- a gépet csak a fogantyújánál fogja meg.

Amikor gépjárművel szállítja a gépet, úgy kell elhelyezni, hogy ne jelentsen veszélyt senkire, és szilárdan kell rögzíteni.

11 TÁROLÁS

FIGYELEM

Figyelmesen olvassa el az akkumulátor és az akkumulátortöltő használati és karbantartási utasítását is!

Amikor a gép hosszú ideig működésen kívül van:

- Vegye le az akkumulátort (a helyes leszereléshez olvassa el az akkumulátor használati útmutatóját is).
- Végezze el a fent leírt karbantartási műveleteket.
- Tisztítsa meg tökéletesen a gépet, és kenje meg a fémrészeket.
- Járassa üresen a gépet, hogy teljesen kiürítse a nyomócsövet és az olajszivattyút is.
- Száraz helyen, lehetőleg a talajjal nem közvetlen kapcsolatban és hőforrásoktól távol tárolja a gépet.
- Helyezze el a gépet gyermekektől távol.
- A téli pihenőidő után az üzembe helyezési eljárások megegyeznek a gép normál indítási eljárásaival (lásd: 7.1 Gépindítás (9. ábra) (a BVi 570 - Sai 570modellek esetén) és Gépindítás (10. ábra) (a BVi 570R - Sai 570Rmodellek esetén), 7.2).

12 KÖRNYEZETVÉDELEM

A gép használata során a környezetvédelem jelentős és prioritást élvező szempont kell, hogy legyen a civil együttélés és a minket körülvevő környezet érdekében.

- Kerülni kell, hogy a gép egy zavaró elemmé váljon a szomszédság szemében.
- Tartsa szigorúan be a csomagolás, olaj, benzin, akkumulátor, szűrő, elhasznált alkatrészek, vagy bármilyen más, a környezetet súlyosan terhelő részegység ártalmatlanítására vonatkozó helyi előírásokat. Ezt a hulladékot nem szabad a szemétkosárba dobni, hanem szét kell válogatni, és a megfelelő gyűjtőhelyre kell vinni, ahol gondoskodnak az anyagok újrahasznosításáról.

12.1 BONTÁS ÉS MEGSEMMISÍTÉS

Üzemen kívül helyezéskor ne szennyezze a géppel a környezetet, hanem forduljon hulladékgyűjtő központhoz.

A gép gyártásához használt anyagok jó része újrahasznosítható; az összes fémes részt (acél, alumínium, sárgaréz) átadhatja egy normál fémhulladékgyűjtő telepnek. Az erre vonatkozó információkat a területi hulladékgyűjtő szolgáltatónál lehet beszerezni. A

talaj, a levegő és a vizek szennyezése nélkül, a környezet tisztelgetben tartásával kell elvégezni a gép lebontásakor keletkező hulladékok kezelését.

Minden esetben be kell tartani a helyileg érvényes hulladékkezelésre vonatkozó előírásokat.

A gép bontásával egyidejűleg semmisítse meg az EK jelölési címkét és a jelen utasítást.

13 A PROBLÉMÁK MEGOLDÁSA

FIGYELEM

- **Mindig állítsa le a gépet és távolítsa el az akkumulátort az alábbi táblázatban ajánlott minden korrekciós próba végrehajtása előtt, azokat az eseteket kivéve, amelyek kifejezetten igénylik a gép működését.**
- **Ha ellenőrizte az összes lehetséges okot, és a probléma nem oldódott meg, vegye fel a kapcsolatot a hivatalos Vevőszolgálattal. Ha a táblázatban nem szereplő probléma merül fel, vegye fel a kapcsolatot a Vevőszolgálattal.**

FIGYELEM

Soha ne próbálja a gépet megjavítani, ha nincsenek meg a szükséges eszközei, és nem rendelkezik a szükséges műszaki ismeretekkel. Minden rosszul végrehajtott beavatkozás esetén a Garancia automatikusan érvényét veszíti, és mentesíti a Gyártót mindennemű felelősség alól.

PROBLÉMA	LEHETSÉGES OKOK	MEGOLDÁS
A kapcsoló működtetésére nem indul el a motor	Hiányzó, vagy nem megfelelően behelyezett akkumulátor	Bizonyosodjon meg arról, hogy az akkumulátor megfelelően legyen elhelyezve
	Lemerült akkumulátor	Ellenőrizze a töltés állapotát, és töltsse fel az akkumulátort
A motor leáll munkavégzés közben	Hiányzó, vagy nem megfelelően behelyezett akkumulátor	Bizonyosodjon meg arról, hogy az akkumulátor megfelelően legyen elhelyezve
	Lemerült akkumulátor	Ellenőrizze a töltés állapotát, és töltsse fel az akkumulátort
Csökkent akkumulátor hatékonyság	Nehéz használati körülmények nagyobb áramfelvétellel	Optimalizálja a körülményeket
Az akkumulátortöltő nem végzi el az akkumulátor feltöltését (piros LED világít)	Szennyezett érintkezők	Tisztítsa meg az érintkezőket
Az akkumulátortöltő nem végzi el az akkumulátor feltöltését (egyik LED sem világít)	Hiányzik a feszültség az akkumulátortöltőnél	Ellenőrizze, hogy a csatlakozó be legyen illesztve, és hogy legyen feszültség az aljzatban
	Hibás akkumulátortöltő	Cserélje ki egy eredeti alkatrészre
A gép rendellenes módon rezeg	A forgótest sérült vagy törött	Forduljon egy hivatalos Vevőszolgálathoz

14 MEGFELELŐSÉGI NYILATKOZAT

Alulírott,

EMAK spa via Fermi, 4 - 42011 Bagnolo in Piano (RE) OLASZORSZÁG

saját felelőssége tudatában kijelenti, hogy az alábbi gép:

1. Fajta:

AKKUMULÁTOROS LOMBFÚVÓ

2. Márka: / Típus:

**Oleo-Mac BVi 570 - BVi 570R
Efco SAi 570 - SAi 570R**

3. Sorozatazonosító:

**C04 XXX 0001 - C04 XXX 9999 (OM BVi 570)
C05 XXX 0001 - C05 XXX 9999 (EF SAi 570)
C31 XXX 0001 - C32 XXX 9999 (OM BVi 570R)
C32 XXX 0001 - C32 XXX 9999 (EF SAi 570R)**

megfelel az irányelv / jogszabály és a későbbi módosítások vagy kiegészítések előírásainak:

2006/42/EK - 2014/30/EU - 2000/14/EK - 2011 /65/EK - 2014/53/EU

megfelel a következő harmonizált szabványok rendelkezéseinek:

**EN 62841-1:2015/A1:2025 – EN 62841-4-6:2024 – EN 55014-1:2021
– EN 55014-2:2021 – EN 62233:2008 –
ETSI EN 301 489-1 V2.2.3 - 2019 – ETSI EN 301 489-17 V3.2.4 - 2020
– ETSI EN 300 328 V2.2.2 - 2019**

A megfelelésértékelése céljából alkalmazott eljárások:

V. függelék - 2000/14/EK

Mért hangteljesítmény szintje:

97 dB (A)

Garantált hangteljesítményszint:

99 dB (A)

Kelt:

Bagnolo in piano (RE) Olaszország – via Fermi, 4

Dátum:

2026-04-01

Itt letétbe helyezett Műszaki dokumentáció:

Igazgatási székhely. - Műszaki Igazgatóság

  **Emak**[®]_{s.p.a.}

Luigi Bartoli - C.E.O.

15 GARANCIA TANÚSÍTVÁNY

A gépet a legmodernebb gyártási technológia szerint tervezték és állították össze. A Gyártó termékeire magán és hobby használat esetén a vásárlástól számított 24 hónapos garanciát vállal. Professzionális használat esetén a garanciális időszak 12 hónapra korlátozódik.

Általános garanciafeltételek

HU

1. A garancia a vásárlás időpontjától érvényes. A gyártó cég értékesítési és szervizhálózatán keresztül ingyenesen kicseréli az anyag-, megmunkálási vagy gyártási hibás alkatrészeket. A garancia nem vonja meg a vevő polgári törvénykönyvben előírt, az értékesített áru hibájának vagy hiányosságának következményeivel kapcsolatos jogait.
2. A szakemberek a munka megszerzéséhez szükséges időt figyelembe véve a lehető leghamarabb elvégzik a szükséges beavatkozást.
3. **A garanciális javítás igényléséhez az erre felhatalmazott személyhez el kell juttatni az alábbi garanciajegyet, minden adatot kitöltve, a vizonteladó által lepecsételve, valamint mellékelni kell a vásárlást igazoló számlát vagy adóhatóság által előírt blokkot, amely a vásárlás időpontját igazolja.**
4. A garancia érvényét veszti az alábbi esetekben:
 - A karbantartás nyilvánvaló hiánya,
 - A termék nem megfelelő és helytelen használata,
 - Nem megfelelő kenőanyag vagy üzemanyag használata,
 - Nem eredeti alkatrész vagy tartozék használata,
 - Arra fel nem hatalmazott személy valamilyen beavatkozást végzett a gépen.
5. A Gyártó cég kizárja a garanciából a fogyóanyagokat és a normál működési kopásnak kitett alkatrészeket.
6. A garancia kizárja a termék frissítését és feljavítását.
7. A garanciális idő alatt szükséges beállítás és karbantartás nem tartozik a garancia körébe.
8. A szállítás közben esetlegesen bekövetkező kárt haladéktalanul jelezni kell a fuvarozónak garanciális jogvesztés terhe mellett.
9. A garancia nem fedezi az esetleges közvetlen vagy közvetett személyi vagy anyagi károkat, melyek oka a gép meghibásodása vagy a gép hosszú ideig tartó használaton kívül helyezése.

Garanciaúrlap

Vágja ki és töltsse ki a kézikönyv hátulján található garanciaúrlapot.

A garanciaúrlap mezőinek leírása (WARRANTY FORM):

1. MODELL
2. SOROZATSZÁM
3. VÁSÁRLÓ
4. Ne küldje el! Csak az esetleges műszaki garancia igénye esetén kell mellékelni.
5. DÁTUM
6. VISZONTELADÓ.

WARRANTY FORM

<p>(1) MODEL</p> <hr/> <hr/>	<p>(5) DATE</p> <hr/> <hr/>
<p>(2) SERIAL No</p> <hr/> <hr/>	<p>(6) DEALER</p> <div style="border: 1px solid black; height: 100px; width: 100%;"></div>
<p>(3) BOUGHT BY MR/MS</p> <hr/> <hr/> <hr/>	
<p>(4) Do not send! Only attach to requests for technical warranties.</p>	

Mod. 543600588 - Feb/2026