



our **power**, your **passion**

# AM 162 (61.3 cm<sup>3</sup>)



P **MANUAL DE INSTRUÇÕES**

GR **ΕΓΧΕΙΡΙΔΙΟ ΧΡΗΣΗΣ ΚΑΙ ΣΥΝΤΗΡΗΣΗΣ**

TR **MOTORLU SİRT ATÖMİZÖRÜ**

CZ **NÁVOD K POUŽITÍ A ÚDRŽBĚ**

RUS  
UK **РУКОВОДСТВО ПО ЭКСПЛУАТАЦИИ**

PL **INSTRUKCJA OBSŁUGI I KONSERWACJI**

Pubbl. 56020143A rev.2 - Ott/2014



P

## INTRODUÇÃO

## TRADUÇÃO DAS INSTRUÇÕES ORIGINAIS

Para um emprego correto de atomizador e para evitar acidentes, não iniciar o trabalho sem ter lido este manual com a máxima atenção. Neste manual encontram-se as descrições de funcionamento dos diversos componentes e as instruções para o necessário controle e para a manutenção.

**N.B. As descrições e as ilustrações contidas neste manual não se consideram rigorosamente obrigatórias. A Empresa reserva-se o direito de realizar modificações sem ter que atualizar cada vez este manual.**

GR

## ΕΙΣΑΓΩΓΗ

## ΜΕΤΑΦΡΑΣΗ ΟΔΗΓΙΩΝ ΠΡΩΤΟΤΥΠΟΥ

Για μια πιο σωστή χρήση του ψεκαετηρα και για να αποφευχθούν ατυχήματα, μην εργαστείτε χωρίς πρώτα να διαβάσετε πολύ προσεκτικά το παρόν εγχειρίδιο. Στο παρόν εγχειρίδιο περιέχονται οι εξηγήσεις λειτουργίας των διαφόρων εξαρτημάτων και οι οδηγίες για τους απαραίτητους ελεγχούς και την συντήρηση.

**ΣΗΜΕΙΩΣΗ: Οι περιγραφές και οι εικόνες που περιέχονται στο παρόν εγχειρίδιο δεν είναι δεσμευτικές. Η Εταιρία διατηρεί το δικαίωμα να κάνει αλλαγές στο εγχειρίδιο χωρίς προηγούμενη ενημέρωση.**

TR

## GİRİŞ

## ORJİNAL TALİMATLARIN ÇEVİRİSİ

Sırt atomizörünü doğru kullanmak ve kazaları önlemek için nasıl çalıştığını ve bakımının nasıl yapılacağını öğrenen kullanım kılavuzunun tamamını dikkatle okumadan cihazınızı çalıştırmayın.

**Not: Bu kılavuzda hangi çizimlerin ve teknik özelliklerin bulunması gerektiği her bir ülkenin kanunlarına göre değişebileceğinden, imalatçı firma tarafından kullanıcıya bildirilmeden değiştirilebilir.**

CZ

## ÚVOD

## PŘEKLAD PŮVODNÍHO NÁVODU K POUŽITÍ

Nezačínajte práci, aniž si nejprve pečlivě přečtete tento návod k použití, předejdete tak nehodám a dozvíte se informace, jak správně používat motorový zádový rosič. Najdete zde vysvětlení, jak obsluhovat různé části stroje, a instrukce pro kontrolu a údržbu.

**POZN.: Ilustrace a specifikace, uvedené v tomto návodu, se mohou lišit podle požadavků jednotlivých zemí. Výrobce si vyhrazuje právo na provádění změn bez předchozího upozornění.**

RUS UK

## ВВЕДЕНИЕ

## ПЕРЕВОД ОРИГИНАЛЬНЫХ ИНСТРУКЦИЙ

Для правильной эксплуатации распылителя и предотвращения несчастного случая перед началом работы прочтите внимательно это руководство. Здесь вы найдете инструкции по использованию различных частей, а также инструкции необходимых проверок и соответствующего технического обслуживания.

**Примечание: Иллюстрации и детали могут меняться в зависимости от потребностей страны и без уведомления производителя.**

PL

## WPROWADZENIE

## TŁUMACZENIE INSTRUKCJI ORYGINALNYCH

Aby prawidłowo użytkować rozpylacz oraz aby uniknąć wypadków, nie należy rozpoczynać pracy bez wcześniejszego uważnego przeczytania niniejszego podręcznika. W podręczniku znajdują się wyjaśnienia dotyczące działania poszczególnych części urządzenia oraz instrukcje dotyczące przeprowadzania koniecznych kontroli i konserwacji.

**UWAGA: Opisy oraz ilustracje zawarte w niniejszym podręczniku nie są wiążące. Producent zastrzega sobie prawo wprowadzania modyfikacji nie zobowiązując się do każdorazowej aktualizacji podręcznika.**



ATENÇÃO!!!



## RISCO DE PREJUÍZO AUDITIVO

NAS NORMAIS CONDIÇÕES DE UTILIZAÇÃO, ESTA MÁQUINA PODE COMPORTAR PARA O OPERADOR ENCARREGADO UM NÍVEL DE EXPOSIÇÃO PESSOAL DIÁRIA AO RUIDO IGUAL OU SUPERIOR A

85 dB(A)



POZOR!!!



## NEBEZPEČÍ POŠKOZENÍ SLUCHU

PŘI NORMÁLNÍM POUŽÍVÁNÍ SE ' OBSLUHA TOHOTO PŘÍSTROJE VYSTAVUJE DENNÍ HLADINĚ HLUKU ROVNAJÍCÍ SE NEBO VĚTŠÍ NEŽ

85 dB(A)



ΠΡΟΣΟΧΗ!!!



## ΚΙΝΔΥΝΟΣ ΑΚΟΥΣΤΙΚΗΣ ΒΛΑΒΗΣ

ΣΕ ΚΑΝΟΝΙΚΕΣ ΣΥΝΘΗΚΕΣ ΧΡΗΣΗΣ ΑΥΤΟ ΤΟ ΜΗΧΑΝΗΜΑ ΜΠΟΡΕΙ ΝΑ ΠΡΟΚΑΛΕΣΕΙ, ΓΙΑ ΤΟΝ ΧΕΙΡΙΣΤΗ, ΕΝΑ ΠΟΣΟΣΤΟ ΗΜΕΡΗΣΙΑΣ ΠΡΟΣΩΠΙΚΗΣ ΕΚΘΕΣΗΣ ΣΤΟΝ ΘΟΡΥΒΟ ΙΣΗ Η ΑΝΩΤΕΡΗ ΤΗΣ.

85 dB(A)



ОСТОРОЖНО!!!



## РИСК ПОВРЕЖДЕНИЯ СЛУХА

ПРИ НОРМАЛЬНЫХ РАБОЧИХ УСЛОВИЯХ ПОЛЬЗОВАТЕЛЬ ЭТОЙ МАШИНЫ ЕЖЕДНЕВНО ПОДВЕРГАЕТСЯ ВОЗДЕЙСТВИЮ УРОВНЯ ШУМА, РАВНОМУ ИЛИ ПРЕВЫШАЮЩЕМУ

85 dB(A)



DİKKAT!!!



## İŞİTME KAYBI RİSKİ

NORMAL ŞARTLARDA BU MOTORUN KULLANIMI SİRASINDA KULLANICI, GÜNLÜK

85 dB(A)

VE ÜSTÜNDE BİR GÜRÜLTÜYE MARUZ KALABİLİR



UWAGA!!!



## ZAGROŻENIE USZKODZENIA SŁUCHU

W ZWYKŁYCH WARUNKACH UŻYTKOWANIA URZĄDZENIE TO POWODUJE NARAŻENIE OPERATORA NA DZIENNY POZIOM HAŁASU RÓWNY LUB WYŻSZY NIŻ

85 dB(A)

## P INDICE

INTRODUÇÃO _____	66	ARMAZENAGEM _____	106
EXPLICAÇÃO DOS SÍMBOLOS E ADVERTÊNCIAS DE SEGURANÇA _____	68	PREPARAÇÃO DA MÁQUINA PARA A DISTRIBUIÇÃO DE PRODUTOS EM PÓ _____	110
COMPONENTES DE ATOMIZADOR _____	69	DADOS TECNICO _____	114
NORMAS DE SEGURANÇA _____	70	DECLARAÇÃO DE CONFORMIDADE _____	119
MONTAGEM _____	76	TABELA DE MANUTENÇÃO _____	120
PARA DAR PARTIDA _____	82	RESOLUÇÃO DE PROBLEMAS _____	123
PARAGEM DO MOTOR _____	90	CERTIFICADO DE GARANTIA _____	126
UTILIZAÇÃO _____	90		
MANUTENÇÃO _____	102		

## CZ OBSAH

ÚVOD _____	66	ÚDRŽBA _____	103
VYSVĚTLENÍ SYMBOLŮ A BEZPEČNOSTNÍCH UPOZORNĚNÍ _____	68	SKLADOVÁNÍ _____	107
POPIS - URČENÍ ROSIČE _____	69	PŘÍPRAVA PŘÍSTROJE K ROZPRAŠOVÁNÍ PRÁŠKOVÝCH PRODUKTŮ _____	111
PRAVIDLA BEZPEČNOSTI _____	72	TECHNICKÉ ÚDAJE _____	114
MONTÁŽ _____	77	ES PROHLÁŠENÍ O SHODĚ _____	119
SPOUŠTĚNÍ _____	83	TABULKA ÚDRŽBY _____	121
VYPNUTÍ MOTORU _____	91	ŘEŠENÍ PROBLÉMŮ _____	124
POUŽITÍ _____	91	ZÁRUČNÍ PODMÍNKY _____	127

## GR ΠΕΡΙΕΧΟΜΕΝΑ

ΕΙΣΑΓΩΓΗ _____	66	ΑΠΟΘΗΚΕΥΣΗ _____	106
ΕΡΜΗΝΕΙΑ ΣΥΜΒΟΛΩΝ ΚΑΙ ΚΑΝΟΝΕΣ ΑΣΦΑΛΕΙΑΣ _____	68	ΠΡΟΕΤΟΙΜΑΣΙΑ ΤΟΥ ΜΗΧΑΝΗΜΑΤΟΣ ΓΙΑ ΔΙΑΣΠΟΡΑ ΠΡΟΪΟΝΤΩΝ ΣΕ ΣΚΟΝΗ _____	110
ΤΗΞΑΡΤΗΜΑΤΑ ΤΟΥ ΨΕΚΑΣΤΗΡΑ _____	69	ΤΕΧΝΙΚΑ ΣΤΟΙΧΕΙΑ _____	114
ΠΡΟΔΙΑΓΡΑΦΕΣ ΑΣΦΑΛΕΙΑΣ _____	70	ΔΗΛΩΣΗ ΠΙΣΤΟΤΗΤΑΣ _____	119
ΣΥΝΑΡΜΟΛΟΓΗΣΗ _____	76	ΠΙΝΑΚΑΣ ΣΥΝΤΗΡΗΣΗΣ _____	120
ΕΚΚΙΝΗΣΗ _____	82	ΑΝΤΙΜΕΤΩΠΙΣΗ ΠΡΟΒΛΗΜΑΤΩΝ _____	123
ΣΤΑΣΗ ΜΟΤΕΡ _____	90	ΠΙΣΤΟΠΟΙΗΤΙΚΟ ΕΓΓΥΗΣΗΣ _____	126
ΧΡΗΣΗ _____	90		
ΣΥΝΤΗΡΗΣΗ _____	102		

## RUS UK СОДЕРЖАНИЕ

ВВЕДЕНИЕ _____	66	ХРАНЕНИЕ _____	107
ЗНАЧЕНИЕ ПРЕДУПРЕДИТЕЛЬНЫХ СИМВОЛОВ И ПРАВИЛА БЕЗОПАСНОСТИ _____	68	ПОДГОТОВКА АГРЕГАТА К РАСПЫЛЕНИЮ ПОРОШКООБРАЗНЫХ ПРОДУКТОВ _____	111
ДЕТАЛИ РАСПЫЛИТЕЛЯ _____	69	ТЕХНИЧЕСКИЕ ХАРАКТЕРИСТИКИ _____	114
МЕРЫ ПРЕДОСТОРОЖНОСТИ _____	72	ЗАЯВЛЕНИЕ О СООТВЕТСТВИИ _____	119
СБОРКА _____	77	ТАБЛИЦА ТЕХОБСЛУЖИВАНИЯ _____	122
ВКЛЮЧЕНИЕ _____	83	ПОИСК И УСТРАНЕНИЕ НЕИСПРАВНОСТЕЙ _____	125
ОСТАНОВКА ДВИГАТЕЛЯ _____	91	ГАРАНТИЙНЫЙ СЕРТИФИКАТ _____	127
ПРАВИЛА ПОЛЬЗОВАНИЯ _____	91		
ТЕХНИЧЕСКОЕ ОБСЛУЖИВАНИЕ _____	103		

## TR İÇİNDEKİLER

GİRİŞ _____	66	BAKIM _____	102
SEMOLLER VE İKAZ İŞARETLERİNİN AÇIKLAMALARI _____	68	MUHAFAZA _____	106
SIRT ATOMİZÖRÜNÜN PARÇALARI _____	69	MAKİNENİN SPREYLEME İŞLEMİ İÇİN HAZIRLANMASI _____	110
GÜVENLİK ÖNLEMLERİ _____	71	TEKNİK ÖZELLİKLER _____	114
MONTAJ _____	76	UYGUNLUK BEYANI _____	119
ÇALIŞTIRMAYA GEÇİŞ _____	82	BAKIM TABLOSU _____	121
MOTOR DURDURULMASI _____	90	PROBLEM GİDERME _____	124
KULLANIM _____	90	GARANTI SERTİFİKASI _____	126

## PL SPIS TREŚCI

WPROWADZENIE _____	66	KONSERWACJA _____	103
ZNACZENIE SYMBOLI I OSTRZEŻEŃ PRZED ZAGROŻENIAMI _____	68	PRZECHOWYWANIE _____	107
CZĘŚCI SKŁADOWE ROZPYLACZA _____	69	PRZYGOTOWANIE URZĄDZENIA DO ROZPYLANIA PRODUKTÓW W PROSZKU _____	111
NORMY BEZPIECZEŃSTWA _____	73	DANE TECHNICZNE _____	114
MONTAŻ _____	77	DEKLARACJA ZGODNOŚCI _____	119
URUCHAMIANIE _____	83	TABELA KONSERWACJI _____	122
ZATRZYMANIE SILNIKA _____	91	ROZWIĄZYWANIE PROBLEMÓW _____	125
UŻYTKOWANIE _____	91	CERTYFIKAT GWARANCYJNY _____	127

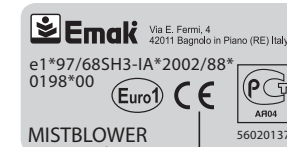

**P EXPLICAÇÃO DOS SÍMBOLOS E ADVERTÊNCIAS DE SEGURANÇA**

- 1) Perigo devido à utilização de substâncias tóxicas nos depósitos da mistura e dos líquidos.
- 2) Leia o manual de uso e manutenção
- 3) Obrigatório usar fatos de protecção
- 4) Obrigatório usar auriculares
- 5) Obrigatório o uso de máscara respiratória
- 6) Obrigatório usar calçado de segurança
- 7) Obrigatório usar luvas
- 8) Não descarregue líquidos residuais para o meio ambiente
- 9) Não beba
- 10) Não remova o dispositivo de protecção com a ventoinha em movimento
- 11) Projecção de material da máquina, permaneça a uma distância de segurança
- 12) Não utilizar a bomba "booster" sem líquidos
- 13) Este símbolo indica Atenção e Aviso.
- 14) Substância venenosa
- 15) Número de série
- 16) Marca CE de conformidade
- 17) Tipo de máquina: **ATOMIZADOR**
- 18) Ano de fabrico

**TR SEMBOLLER VE İKAZ İŞARETLERİNİN AÇIKLAMALARI**

- 1) Karışım ve sıvı tanklarında zehirli maddelerin kullanımı nedeniyle zehirlenme tehlikesi.
- 2) Kullanma ve bakım kitapçığını okuyunuz
- 3) Koruyucu kıyafetler giyme yükümlülüğü
- 4) Başlık takma yükümlülüğü
- 5) Solunum maskesi takmak zorunludur
- 6) Koruyucu ayakkabı giyme yükümlülüğü
- 7) Koruyucu eldiven giyme yükümlülüğü
- 8) Artan sıvıları çevreye dökmeyiniz
- 9) İçki almayınız
- 10) Cihaz çalışırken koruyucu cihazı ve fanı çıkarmayınız
- 11) Makine aksamları çalışırken güvenli bir mesafede durunuz
- 12) "Booster" pompasını sıvı olmaksızın kullanmayınız
- 13) Bu sembol Uyarı ve İkaz ifade eder.
- 14) Zehirli madde
- 15) Seri numarası
- 16) CE uygunluk işareti
- 17) Makine tipi: **ATOMİZÖR**
- 18) Üretim yılı

**RUS UK ЗНАЧЕНИЕ ПРЕДУПРЕДИТЕЛЬНЫХ СИМВОЛОВ И ПРАВИЛА БЕЗОПАСНОСТИ**

- 1) Опасность вследствие использования ядовитых веществ в емкостях для хранения топливной смеси и химикатов.
- 2) Ознакомьтесь с инструкцией по эксплуатации и техобслуживанию
- 3) Обязательно надевайте защитный комбинезон
- 4) Обязательно надевайте наушники
- 5) Необходимо надевать респиратор
- 6) Обязательно надевайте защитную обувь
- 7) Обязательно надевайте перчатки
- 8) Не выливайте остаток жидкости в окружающую среду
- 9) Не пейте
- 10) Не снимайте защитное устройство при работающем вентиляторе
- 11) Машина ведет опрыскивание, оставайтесь на безопасном расстоянии
- 12) Не используйте бустерный насос без химикатов
- 13) Этот символ означает "Внимание" и "Предупреждение".
- 14) Ядовитое вещество
- 15) Серийный номер
- 16) Марка соответствия требованиям CE
- 17) Тип машины: **РАСПЫЛИТЕЛИ**
- 18) Год выпуска

**GR ΕΡΜΗΝΕΙΑ ΣΥΜΒΟΛΩΝ ΚΑΙ ΚΑΝΟΝΕΣ ΑΣΦΑΛΕΙΑΣ**

- 1) Κίνδυνος λόγω της χρήσης τοξικών ουσιών στα ρεζερβουάρ μείγματος και υγρών.
- 2) Διαβάστε το εγχειρίδιο χρήσης και συντήρησης
- 3) Υποχρεωτική χρήση φόρμας προστασίας
- 4) Υποχρεωτική χρήση ωτοασπίδων
- 5) Πρέπει να χρησιμοποιείται υποχρεωτικά αναπνευστική μάσκα
- 6) Υποχρεωτική χρήση υποδημάτων ασφαλείας
- 7) Υποχρεωτική χρήση γαντιών
- 8) Μην αδειάζετε υπολείμματα υγρών στο περιβάλλον
- 9) Μην το πίνετε
- 10) Μην αφαιρείτε το σύστημα προστασίας με τον ανεμιστήρα σε κίνηση
- 11) Εκσφενδόνιση υλικού από το μηχάνημα. Διατηρείτε απόσταση ασφαλείας
- 12) Μη χρησιμοποιείτε την ενισχυτική αντλία ("booster") χωρίς υγρό
- 13) Το σύμβολο αυτό σημαίνει Προσοχή και Προειδοποίηση
- 14) Δηλητηριώδης ουσία
- 15) Αριθμός σειράς
- 16) Σήμα συμμόρφωσης CE
- 17) Τύπος μηχανήματος: **ΨΕΚΑΣΤΗΡΑΣ**
- 18) Έτος κατασκευής

**CZ VYSVĚTLENÍ SYMBOLŮ A BEZPEČNOSTNÍCH UPOZORNĚNÍ**

- 1) Nebezpečí vyvolané použitím toxických látek v nádržích směsi a kapaliny.
- 2) Přečtěte si pozorně návod k použití
- 3) Povinné nošení ochranného oděvu
- 4) Povinné nošení protihlukových sluchátek
- 5) Používejte vybavení pro ochranu dýchacích cest
- 6) Povinné nošení ochranné obuvi
- 7) Povinné nošení ochranných rukavic
- 8) Nevylévejte tekuté zbytky do okolního prostředí
- 9) Nepijte
- 10) Neodstraňujte ochranné zařízení, je-li ventilátor v chodu
- 11) Vymrštování předmětů přístrojem, dodržujte bezpečnou vzdálenost
- 12) Nepoužívejte čerpadlo "booster" bez kapaliny
- 13) Tento symbol označuje Pozor a Výstraha
- 14) Jedovatá látka
- 15) Sériové číslo
- 16) Značka CE o souladu s předpisy ES
- 17) Typ stroje: **MOTOROVÝ ROSIČ**
- 18) Rok výroby

**PL ZNACZENIE SYMBOLI I OSTRZEŻEN PRZED ZAGROŻENIAMI**

- 1) Niebezpieczeństwo powodowane przez użycie substancji toksycznych w zbiorniku mieszanki i zbiorniku płynów.
- 2) Zapoznać się z instrukcjami obsługi i konserwacji
- 3) Obowiązek noszenia odzieży ochronnej
- 4) Obowiązek noszenia ochroniaczy na uszy
- 5) Obowiązek korzystania z maski oddechowej
- 6) Obowiązek noszenia obuwia ochronnego
- 7) Obowiązek noszenia rękawic
- 8) Nie odprowadzać zużytych płynów do środowiska
- 9) Nie pić
- 10) Nie zdejmować urządzeń zabezpieczających, gdy wentylator pracuje.
- 11) Rozrzut materiału przez maszynę, zachować bezpieczną odległość
- 12) Nie korzystać z pompy booster bez płynów
- 13) Ten symbol oznacza Uwaga i Ostrzeżenie
- 14) Substancja trująca
- 15) Numer seryjny
- 16) Symbol zgodności CE
- 17) Typ urządzenia: **OPRYSKIWACZE TURBINOWE**
- 18) Rok produkcji



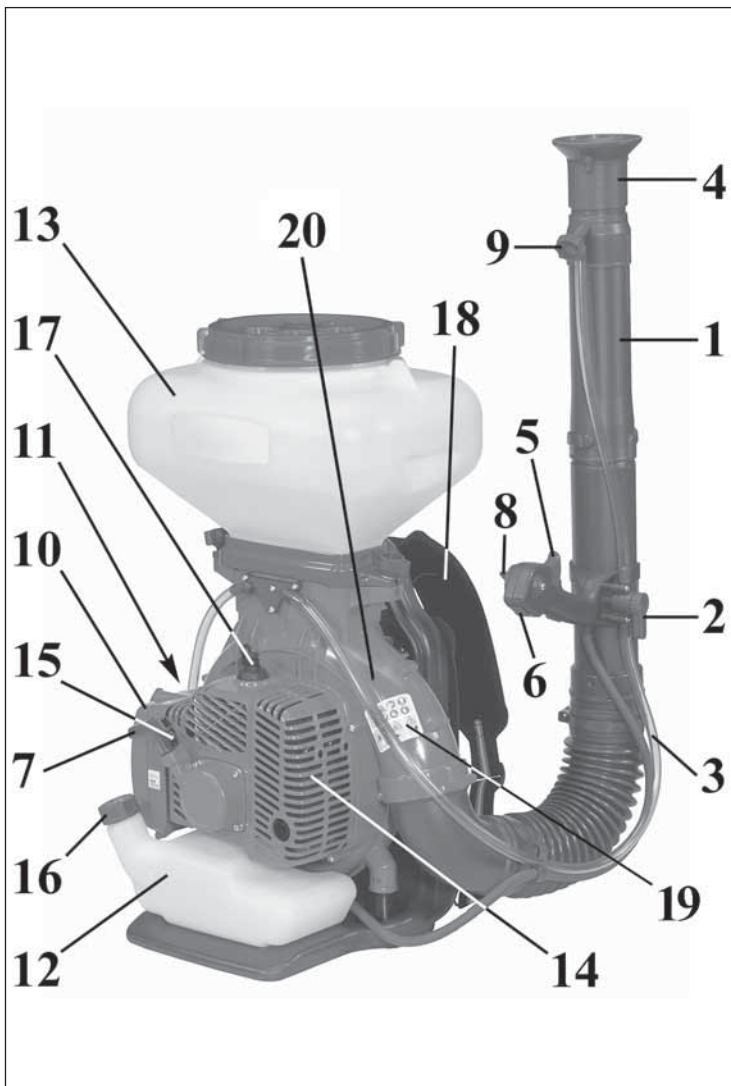

### P COMPONENTES DO ATOMIZADOR

- |                            |  |
|----------------------------|--|
| 1. Tubo de lançamento      | 12. Depósito combustível                       |
| 2. Torneria dos líquidos   | 13. Depósito dos líquidos                      |
| 3. Tubo dos líquidos       | 14. Panela de escape                           |
| 4. Difusor                 | 15. Tapa do filtro de ar                       |
| 5. Avaranca de acelerador  | 16. Tampão do reservatório do carburante       |
| 6. Interruptor de massa    | 17. Vela                                       |
| 7. Pega de arranque        | 18. As orreias                                 |
| 8. Limitador de aceleração | 19. Etiqueta de símbolos e avisos de segurança |
| 9. Dosador de líquido      | 20. Chapa de identificação                     |
| 10. Bulbo primer           |  |
| 11. Alavanca lift-starter  |  |

### GR ΕΞΑΡΤΗΜΑΤΑ ΤΗΣ ΨΕΚΑΕΤΗΡΑ

- |                         |  |
|-------------------------|--|
| 1. Σωλήνας ρίψης        | 12. Τάπα nτεροζιτου kausimwn               |
| 2. Ρουμπινέτο υγρών     | 13. Δοχείο υγρών                           |
| 3. Σωλήνας υγρών        | 14. Εξατμish                               |
| 4. Μπεκ                 | 15. Καπάκι φίλτρου αέρα                    |
| 5. ΜοcλοV epitacunshV   | 16. Τάπα ρεζερβουάρ                        |
| 6. GenikoV diakopthV    | 17. Μπουζί                                 |
| 7. Labh ekkinshV        | 18. Χρηση της ζωνη                         |
| 8. Περιοριστής γκαζιού  | 19. Ετικέτα συμβόλων και κανόνων ασφαλειας |
| 9. Δοσομετρητή υγρών    | 20. Πινακίδα αναγνώρισης                   |
| 10. Bolbo primer        |  |
| 11. Λεβιές lift-starter |  |

### TR SIRT ATOMİZÖRÜNÜN PARÇALARI

- |                          |  |
|--------------------------|--|
| 1. Üfleyci borusu        | 12. Yakıt tankı                          |
| 2. Sıvı valfi            | 13. Sıvı tankı                           |
| 3. Sıvı borusu           | 14. Susturucu                            |
| 4. Difüzör               | 15. Fava filtresi kapağı                 |
| 5. Manivela tetikleyici  | 16. Yakıt tankı kesicisi                 |
| 6. Açma/kapama düğmesi   | 17. Ateşleyici uç                        |
| 7. Startör kolu          | 18. Kayış                                |
| 8. Hız sınırlandırıcı    | 19. Semboller ve ikaz işaretleri etiketi |
| 9. Sıvı dozaj ayarlayıcı | 20. Tanım plakası                        |
| 10. Ateşleyici           |  |
| 11. Kaldırmalı startör   |  |

### CZ ČÁSTI ZÁDOVÉHO ROSIČE

- |                                 |   |
|---------------------------------|---|
| 1. Rozprašovací trubka          | 12. Palivová nádržka                                |
| 2. Kapalinový kohoutek          | 13. Kapalinová nádržka                              |
| 3. Kapalinová hadička           | 14. Tlumič výfuku                                   |
| 4. Rozprašovač                  | 15. Kryt vzduchového filtru                         |
| 5. Páčka plynu                  | 16. Víčko palivové nádrčky                          |
| 6. Vypínač                      | 17. Svíčka  |
| 7. Držadlo startéru             | 18. Popruh  |
| 8. Aretace plynu                | 19. Štítek se symboly a bezpečnostními upozorněními |
| 9. Dávko vač kapalin            | 20. Typový štítek                                   |
| 10. Balónek nastřikovače paliva |   |
| 11. Páčka sytiče                |   |

### RUS UK СОСТАВНЫЕ ЧАСТИ РАСПЫЛИТЕЛЯ

- |                            |   |
|----------------------------|---|
| 1. Труба распылителя       | 13. Бак для жидкости                                    |
| 2. Кран подачи жидкости    | 14. Глушитель   |
| 3. Трубка подачи жидкости  | 15. Крышка воздушного фильтра                           |
| 4. Диффузор                | 16. Колпачок топливного бака                            |
| 5. Рычаг акслратора        | 17. Свча  |
| 6. Выключатель             | 18. Наплчны рмни  |
| 7. Пусковая ручка          | 19. Этикетка с символами или указаниями по безопасности |
| 8. Ограничитель ускорния   | 20. Идентификационная табличка                          |
| 9. Дозатор подачи жидкости |   |
| 10. Кнопка заливки         |   |
| 11. Рычаг стартра          |   |
| 12. Топливный бак          |   |

### PL CZĘCI SKŁADOWE ROZPYLACZA

- |                               |  |
|-------------------------------|--|
| 1. Rura rozpylająca           | rozrusznika  |
| 2. Kurek płynów               | 12. Zbiornik paliwa                                    |
| 3. Rura płynów                | 13. Zbiornik płynów                                    |
| 4. Dyfuzor                    | 14. Tłumik   |
| 5. Dźwignia przyspieszenia    | 15. Pokrywa filtru powietrza                           |
| 6. Wyłącznik prądu            | 16. Korek zbiornika paliwa                             |
| 7. Uchwyt rozruchowy          | 17. Wieca zapłonowa                                    |
| 8. Ogranicznik przyspieszenia | 18. Pasy   |
| 9. Dozownik płynów            | 19. Nalepka z symbolami i ostrzeżeniami bezpieczeństwa |
| 10. Bańka primer              | 20. Tabliczka informacyjna                             |
| 11. Dźwignia uruchamiania     |  |

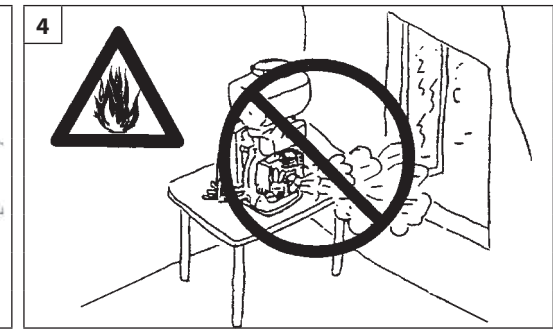
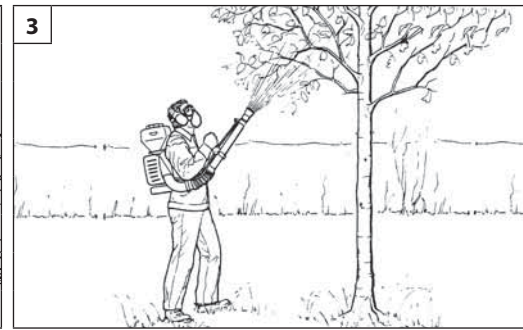
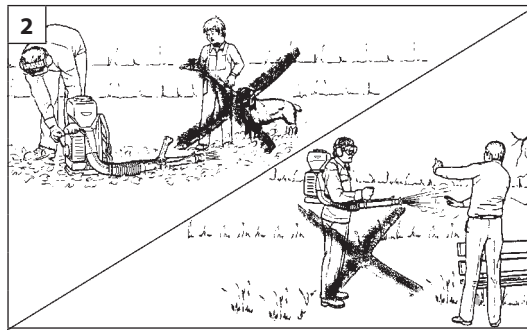

Português

Ελληνικά

## NORMAS DE SEGURANÇA

## ΚΑΝΟΝΕΣ ΑΣΦΑΛΕΙΑΣ

**⚠️ ATENÇÃO - Se utilizarem corretamente o atomizador, terão um instrumento de trabalho cómodo, rápido e eficaz; se utilizarem de modo incorreto ou sem as devidas precauções pode-se transformar num instrumento perigoso. Para que o vosso trabalho seja sempre agradável e seguro, queiram respeitar escrupulosamente as normas de segurança indicadas a seguir e no decorrer do manual.**

**⚠️ ATENÇÃO: O sistema de arranque da sua unidade produz um campo electromagnético de intensidade muito baixa. Este campo pode interferir com alguns pacemaker. Para reduzir o risco de lesões graves ou mortais, as pessoas com pacemaker deverão consultar o seu médico e o fabricante do pacemaker antes de utilizar esta máquina.**

**⚠️ ATENÇÃO! – A regulamentação nacional pode limitar o uso da máquina.**

- 1- Não utilize o atomizador antes de ter conhecimento específico a respeito do seu uso. Antes da primeira experiência, o operador deve praticar antes da utilização no campo.
- 2- O atomizador deve ser utilizada somente por pessoas adultas, em boas condições físicas e com o conhecimento das normas de uso.
- 3- Não use o pulverizador em condições de fadiga física ou sob o efeito de álcool ou drogas (Fig. 1).
- 4- Não use cachecol, pulseiras ou outras coisas que possam se prender na turbina. Use os DPI, em especial luvas, fato-macaco, óculos de protecção e auriculares (vide pag. 74-75).
- 5- Não permita que outras pessoas ou animais permaneçam no raio de ação do atomizador durante o arranque e o uso (Fig. 2).
- 6- Trabalhar sempre em posição estável e segura (Fig. 3).
- 7- Não aproxime as mãos à turbina ou efetue a manutenção quando o motor estiver em funcionamento.
- 8- Controle diariamente o atomizador para assegurar-se que cada dispositivo, de segurança ou não, funcione.
- 9- Não efetue nunca operações ou reparações que não sejam de manutenção normal. Dirija-se às oficinas especializadas e autorizadas.
- 10- Ponha o atomizador a trabalhar só em lugares bem arejados. Não utilize em atmosfera explosiva, em ambientes fechados ou próximo de substâncias inflamáveis (Fig. 4).

- 11- É proibido aplicar na tomada de corrente do atomizador uma turbina que não seja àquela fornecida pelo fabricante.
- 12- Em caso de necessidade de colocação fora de serviço do atomizador, não o deve abandonar no ambiente, mas entregá-lo ao Revendedor ou a um centro de recolha de resíduos.
- 13- Entregue ou empreste o atomizador somente para pessoas expertas e com o conhecimento do funcionamento e da correta utilização da máquina. Entregue também o manual com as instruções de utilização, para que seja lido antes de começar o trabalho.
- 14- Guarde com cuidado o presente Manual e consulte-o todas as vezes antes de utilizar a máquina.
- 15- Mantenha todas as etiquetas com os sinais de perigo e de segurança em perfeitas condições. Em caso de danos ou deterioramentos, é necessário substituir as etiquetas imediatamente (vide pag.68).
- 16- Ponha turbina na atomizador antes de iniciar o trabalho. Nunca trabalhe com a bomba em seco, vai causar sérias avarias além de se retirar a garantia.
- 17- Não utilize o pulverizador próximo de aparelhos eléctricos e linhas eléctricas (Fig.5).
- 18- Não bata ou force as pás da turbina; não trabalhe com a turbina estragada.
- 19- Não use o atomizador com substâncias **inflamáveis** e/ou **corrosivas**.
- 20- Não monte a turbina em outros motores ou transmissões de potência.
- 21- Não obstrua ou feche a tomada de entrada do ar da turbina.
- 22- Não utilize a máquina para usos diferentes dos indicados no manual (vide pag. 92).
- 23- Não abandonar a máquina com o motor ligado.
- 24- De salientar que o proprietário ou o operador é responsável pelos acidentes ou riscos sofridos por terceiros ou bens de sua propriedade.

**⚠️ ΠΡΟΣΟΧΗ–Το ψεκαετρη, αν χρησιμοποιηθει σωστα, ειναι ενα γρηγορο εργαλειο εργασιας, βολικο και ικανο εαν χρησιμοποιηθει με λανθασμενο τροπο η χωρις τις πρεπουσες προφυλαξεις μπορει να αποδειχθει ενα επικυνδυνο εργαλειο. Για να ειναι η εργασια σας παντα ευχαριστη και ασφαλης, να τηρειτε με ακριβεια τους κανονισμους ασφαλειας που αναφερονται παρακατω καθως και σε ολο το εγχειριδιο.**

**⚠️ ΠΡΟΣΟΧΗ: Το σύστημα ενεργοποίησης του μηχανήματός σας παράγει ένα ηλεκτρομαγνητικό πεδίο πολύ χαμηλής έντασης. Το πεδίο αυτό μπορεί να προκαλέσει παρεμβολές σε ορισμένους βηματοδότες. Για να μειωθεί ο κίνδυνος σοβαρών ή θανατηφόρων τραυματισμών, τα άτομα με βηματοδότη πρέπει να επικοινωνήσουν με τον ιατρό τους και τον κατασκευαστή του βηματοδότη πριν από τη χρήση του μηχανήματος αυτού.**

**⚠️ ΠΡΟΣΟΧΗ! - Η χρήση του μηχανήματος μπορεί να περιορίζεται από εθνικούς κανονισμούς.**

- 1- Μην χρησιμοποιείτε τον ψεκαετρη προτου ενημερωθειτε τελεια σχετικα με την χρηση του. Οι αρχάριοι χειριστές πρέπει να εξασκηθούν πριν από τη χρήση στο χώρο εργασίας.
- 2- Το ψεκαετρη θα πρεπει να χρησιμοποιειται μονο απο ατομα ενηλικα, με καλη φυσικη κατασταση και που ειναι γνωστες των κανονισμων λειτουργιας.
- 3- Μην χρησιμοποιείτε τον ψεκαετρη σε συνθήκες σωματικής κόπωσης ή υπό την επήρεια οινοπνεύματος και ναρκωτικών (εικ. 1).
- 4- Μην φοράτε κασκόλ, βραχιολία ή οτιδήποτε που μπορεί να μπλεχτεί στο φτερωτή. Χρησιμοποιείτ τα ΜΑΠ και προπαντός γάντια, φόρμα, προστατευτικά γυαλιά και ωτοασπίδες (βλέπε σελ. 74-75).
- 5- Μην επιτρεπετε σε αλλα ατομα να στεκονται κοντα στο ψεκαετρη κατα την διαρκεια (εικ. 2).
- 6- Παντα σε μια θεση σταθερη και σιγουρη (εικ. 3).
- 7- Μην πλησιάζετε τα χέρια στη φτερωτή και μην κανετε εργασίες συντηρησης οταν το αλυσοπριονιο λειτουργει.
- 8- Ελεγγχετε καθημερινα το ψεκαετρη, για να βεβαιωθειτε οτι καθε εξαρτημα προστασιας και μη, λειτουργει.
- 9- Μην χρησιμοποιηθει ενα ψεκαετρη που ειναι ελαττωματικο, κακως επιδιορθωμενο, κακως συναρμολογημενο η που εχει υποστει μετατροπες. Μην αφαιρειτε και μη θετετε εκτος λειτουργιας οποιαδηποτε διαταξη λειτουργιας.



Ελληνικά

## ΚΑΝΟΝΕΣ ΑΣΦΑΛΕΙΑΣ

- 10 - Χρησιμοποιείτε τον ψεκαητηρα, μονον σε χωρους καλα αερισμενους. Απαγορευεται η χρηση του σε εκκρηκτικη ατμοσφαιρα, σε κλειστο περιβαλλον η πλησιον εκκρηκτικων υλων (εικ. 4).
- 11 - Απαγορεύεται η εγκατάσταση στο δυναμοδότη του ψεκαστήρα μιας φτερωτής που είναι διαφορετική από εκείνη που χορηγείται από τον κατασκευαστή.
- 12 - Σε περίπτωση απόσυρσης, ο ψεκαστήρας δεν πρέπει να απορρίπτεται στο περιβάλλον αλλά να παραδίδεται στον προμηθευτή ή σε ένα κέντρο συλλογής αποβλήτων.
- 13 - Δανειζετε τον ψεκαητηρα μονο σε ατομα που γνωριζουν την σωστη χρηση και λειτουργια του μηχανηματος. Παραδωστε σε αυτα τα ατομα και το εγχειριδιο με τις οδηγιες, ωστε να το συμβουλευτουں πριν την χρηση.
- 14 - Φυλαξετε με επιμελεια το παρων εγχειριδιο και συμβουλευτετε το πριν καθε χρηση του μηχανηματος.
- 15 - Διατηρείτε όλες τις ετικέτες και τα σήματα κινδύνου και ασφαλείας σε άριστη κατάσταση. Σε περίπτωση βλάβης ή φθοράς, φροντίστε για την έγκαιρη αντικατάστασή τους (βλέπε σελ. 68).
- 16 - Σας συνιστούμε να μην θεσετε σε εκκίνηση ποτε το φτερωτή. Το αποτελεσμα μπορεί να είναι τυχόν σοβαρές ζημιές στα εξαρτήματα του μοτέρ και η άμεση λήξη ισχύος της εγγυησης.
- 17 - Μη χρησιμοποιείτε τον ψεκαστήρα κοντά σε ηλεκτρικές συσκευές και ηλεκτρικά καλώδια (εικ. 5).
- 18 - Μη χτυπάτε ή ζορίζετε τα πτερύγια της φτερωτής. Μην εργάζεστε με τη φτερωτή χαλασμένη.
- 19 - Μη χρησιμοποιείτε τον ψεκαστήρα με **εύφλεκτες** και/ή **διαβρωτικές** ουσίες.
- 20 - Μην εγκαθιστάτε τη φτερωτή σε άλλους κινητήρες ή μονάδες μετάδοσης ισχύος.
- 21 - Μη φράζετε ή κλείνετε το στόμιο εισόδου αέρα της φτερωτής.
- 22 - Μη χρησιμοποιείτε το μηχανήμα για χρήσεις που δεν προβλέπονται από το παρόν εγχειρίδιο (βλέπε σελ. 92).
- 23 - Μην αφήνετε το μηχανήμα με αναμμένο κινητήρα.
- 24 - Μην ξεχνάτε ότι ο ιδιοκτήτης ή ο χειριστής του μηχανήματος είναι υπεύθυνος για ατυχήματα, βλάβες ή υλικές ζημιές τρίτων.

Türkçe

## GÜVENLİK ÖNLEMLERİ

- ⚠ DİKKAT: Doğru kullanıldığında, sırt atomizörü kullanımı kolay ve etkin bir alettir. Yanlış kullanıldığında ya da gerekli önlemler alınmadığında tehlikeli olabilir. Sorunsuz ve emniyetli kullanım için güvenlik önlemlerini uygulayın.**
- ⚠ DİKKAT: Ünitenizin açılması çok düşük yoğunlukta bir manyetik alan üretir. Bu alan bazı pacemaker'ları (kalp pili) etkileyebilir. Ciddi yaralanma veya ölüm riskini azaltmak için, pacemaker kullanan kişiler bu makineyi kullanmadan önce doktorlarına ve pacemaker üreticisine danışmalıdır.**
- ⚠ DİKKAT! – Ulusal yönetmelikler makinenin kullanımını kısıtlayabilir.**
- 1 - Kullanmasını iyice öğrenmeden sırt atomizörü ı çalıştırmayın. İlk kez kullanıyor olması halinde operatör sahada kullanmadan önce deneme yapmalıdır.
  - 2 - Sırt atomizörünü sadece doğru kullanım kurallarını bilen sağlıklı kişiler kullanmalıdır.
  - 3 - Fiziksel bir yorgunluk, alkol veya bir ilaç etkisinde olma gibi durumlarda atomizörü kullanmayınız (Şekil. 1).
  - 4 - Kullanırken makinaya dolanabilecek giysiler (eşarp gibi) giymeyin; bilezik ya da künye v.s. gibi eşyalar takmayın. Özellikle eldiven, gözlük, kulaklık ve kask gibi kişisel korunma araçları kullanınız. (Daha sayfa 74-75).
  - 5 - Çalışma alanınızda insanların bulunmasına izin vermeyin (Şekil. 2).
  - 6 - Ayağınızı yere sıkı basın ve emniyetli bir pozisyonda spreyleme yapın.
  - 7 - Rotoru dokunmayın. Motor çalışırken bakım yapmayın (Şekil. 3).
  - 8 - Her gün motorunuzun hem kullanım, hem de güvenlik açısından kontrolünü yapın.
  - 9 - Hiçbir zaman bozuk, üzerinde bazı değişiklikler yapılmış, doğru tamir edilmemiş, ya da tamir edilen parçaları doğru takılmamış sırt atomizörlerini kullanmayın. Güvenliğinizi sağlayan parçaların hiçbirini çıkarmayın, kırmayın ya da kullanılmaz hale getirmeyin.

- 10 - Sırt atomizörünü hava akımı olan yerlerde kullanın. Parlayıcı ya da patlayıcı kimyasalların bulunduğu ortamlarda kullanmayın (Şekil. 4).
- 11 - Sadece imalatçı tarafından onaylanan rotorları kullanın.
- 12 - Servis dışı kalması gerektiğinde atomizatörü açıkta bırakmayınız, Satıcıya veya bir atık toplama merkezine teslim ediniz.
- 13 - Sırt atomizörünüzü doğru kullanmasını bilen ve daha önce kullanmış kişilere ödünç verin. Kullanmadan önce kullanım kılavuzunu okumalarını tavsiye edin.
- 14 - Kullanım kılavuzunu kaybetmeyin ve her kullanımdan önce okuyun.
- 15 - Tehlike uyarı etiketlerinin ve güvenlik etiketlerinin her zaman iyi bir durumda olmasını sağlayınız. Herhangi bir aksamın hasar görmes, veya kötü hale gelmesi durumunda, zamanında gerekli değişikliği yapınız (Daha sayfa 68).
- 16 - Cihazınızı rotorsuz çalıştırmayın. Rotorsuz çalıştırma makinenin parçalarına zarar verebileceği gibi garantisinin iptaline neden olacaktır.
- 17 - Atomizörü elektrikli ekipmanların ve elektrik hatlarının yakınında kullanmayınız (Şekil. 5).
- 18 - Rotor bıçaklarını zorlamayın ya da zedelemeyin; hiçbir zaman hasarlı rotor kullanmayın.
- 19 - Yanıcı, parlayıcı ya da tahriş edici maddeler püskürtmeyin.
- 20 - Rotoru bir başka motora ya da güç kaynağına monte etmeyin.
- 21 - Rotoru hava girişini kapatmayın ya da engellemeyin.
- 22 - Makineyi, kitapçığında belirtilen amaçlar dışında kullanmayınız (Daha sayfa 92).
- 23 - Makineyi motoru çalışır halde bırakmayız.
- 24 - Üçüncü şahısların veya sahip oldukları malların maruz kaldığı kazalardan veya risklerden makine sahibinin veya operatörün sorumlu tutulduğunu unutmayınız.



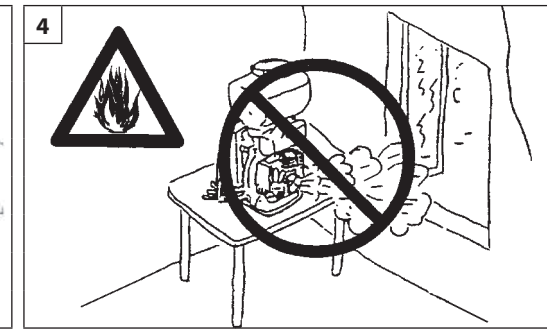
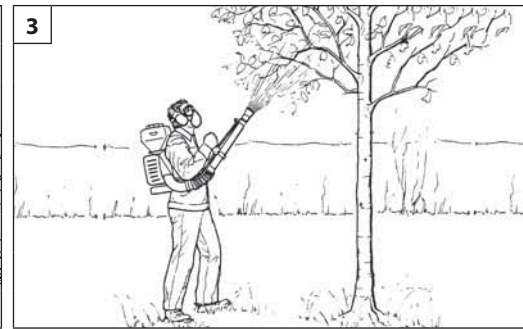
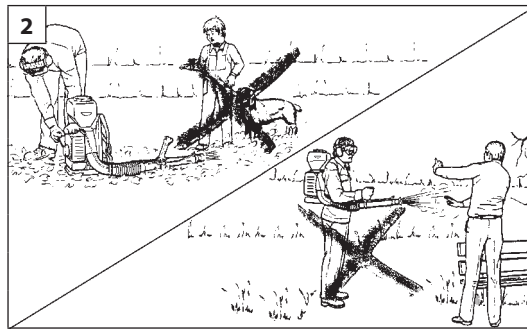

Česky

Русский

## PRÁVIDLA BEZPEČNOSTI

## МЕРЫ ПРЕДОСТОРОЖНОСТИ

**⚠ Upozornění:** Pokud je správně používán, je motorový zádový rosič rychlým pomocníkem a účinným nástrojem. Pokud je používán nesprávně nebo v rozporu s pravidly bezpečnosti, může se stát nebezpečným nástrojem. Aby byla vaše práce příjemná a bezpečná, dodržujte vždy přísně bezpečnostní pravidla, která jsou uvedena v tomto návodu k použití.

**⚠ POZOR:** Systém zapalování v jednotce vytváří elektromagnetické pole velmi slabé intenzity. Toto pole může rušit některé kardiostimulátory. Pro snížení nebezpečí vážných nebo smrtelných zranění by osoby s kardiostimulátorem měly používání stroje konzultovat se svým lékařem a výrobcem.

**⚠ UPOZORNĚNÍ!** - Národní zákonné úpravy mohou omezit používání stroje.

- 1 - Nepoužívejte motorový zádový rosič, dokud zcela neporozumíte speciálním postupům při práci. Postřikovací přípravky připravujte, aplikujte a manipulujte s nimi podle instrukcí výrobce přípravku. Po naplnění nádrže rosiče pečlivě dotáhněte víčko nádrže. Osoby bez zkušeností by se měly před vlastním použitím přístroje rádně seznámit s jeho ovládním.
- 2 - Motorový zádový rosič může být používán pouze dospělými osobami a osobami v dobré fyzické kondici, které jsou seznámené s používáním stroje v rozsahu tohoto návodu.
- 3 - Nepoužívejte motorový zádový rosič, pokud jste unaveni, pokud jste požíli alkohol nebo omamné látky (obr. 1).
- 4 - Při práci nikdy nenoste volně vlající šátky, náramky nebo jiné věci, které by mohly být zachyceny pohyblivými částmi stroje. Při práci vždy používejte prostředky osobní ochrany, zejména rukavice, pracovní oděv, ochranné brýle a chrániče sluchu (viz strana 74-75).
- 5 - Nikdy nedovolte okolostojícím osobám nebo zvířatům, aby zůstávaly v pracovním prostoru při startování nebo při práci se zádovým rosičem (obr. 2). Při práci pak nenatáčejte trubici rosiče proti osobám nebo zvířatům.
- 6 - Pracujte vždy ve stabilní a jisté poloze (obr. 3).
- 7 - Při běžícím motoru udržujte ruce v dostatečné vzdálenosti od rotujících nebo horkých částí a neprovádějte žádnou údržbu.

- 8 - Každý den si překontrolujte motorový zádový rosič, abyste se ujistili, že je jeho používání bezpečné, a že všechna zařízení jsou funkční.
- 9 - Nikdy nepoužívejte poškozený, pozměněný, nesprávně opravený nebo smontovaný motorový rosič. Neodstraňujte nebo nedeaktivujte bezpečnostní zařízení.
- 10 - Motorový zádový rosič používejte pouze v dobře větraných prostorách. Nepracujte s motorovým zádovým rosičem ve výbušném, hořlavém prostředí nebo v uzavřených prostorách nebo v blízkosti hořlavých látek (obr. 4).
- 11 - Ventilátory, které nejsou dodány výrobcem stroje, nesmí být upínány na výstupní hřídel.
- 12 - Po ukončení životnosti přístroje, nebo pokud jej již nebudete dále používat, odevzdejte rosič zpět prodejci nebo do sběrného dvora odpadů.
- 13 - Váš motorový zádový rosič půjčujte pouze takovým uživatelům, kteří jsou zcela seznámeni s návodem k použití. Dejte návod k použití dalším uživatelům k dispozici, tak aby si mohli před použitím motorového zádového rosiče návod k použití přečíst.
- 14 - Tento návod k použití uchovávejte tak, aby byl v případě potřeby po ruce.
- 15 - Výstražné štítky, které jsou na stroji umístěny z důvodu upozornění obsluhy na nebezpečí, udržujte v čitelném stavu. V případě poškození štítky vyměňte za nové (viz strana 68).
- 16 - Nikdy nestartujte stroj bez ventilátoru. Toto způsobí vážné poškození části motoru a ztrátu záruky.
- 17 - Nepoužívejte rosič v blízkosti elektrických zařízení a elektrických vedení (obr. 5).
- 18 - Neklapejte ani silou nepůsobte na lopatky ventilátoru; nikdy nepracujte s poškozeným ventilátorem.
- 19 - Nepoužívejte rosič pro hořlavé nebo korozivní látky.
- 20 - Nemontujte ventilátor rosiče na jiné motory nebo převodovky.
- 21 - Neucpávejte nebo neuzavírejte přístup vzduchu k motoru.
- 22 - Nepoužívejte zádový rosič k jiným účelům, než ke kterým je doporučen výrobcem v tomto návodu k použití (viz strana 93).
- 23 - Neopouštějte stroj se zapnutým motorem.
- 24 - Uvědomte si, že majitel nebo pracovník je odpovědný za úrazy nebo nebezpečí, které se stanou třetím osobám nebo jejich majetku.

**⚠ ПРЕДУПРЕЖДЕНИЕ** – Распылитель является легким в использовании, эффективным агрегатом только в том случае, если его правильно эксплуатировать. Если вы не будете соблюдать меры предосторожности или будете использовать агрегат не по назначению, то это может привести к неисправности машины. Для правильной и безопасной работы всегда строго соблюдайте правила безопасности, с которыми вы сможете ознакомиться в данной инструкции.

**⚠ ВНИМАНИЕ!** При включении вашей машины создается электромагнитное поле с очень малой напряженностью. Это поле может создать помехи для работы некоторых кардиостимуляторов. Во избежание риска серьезных или даже летальных последствий лица с вживленными кардиостимуляторами должны проконсультироваться со своим врачом и изготовителем кардиостимулятора перед тем, как приступать к эксплуатации машины.

**⚠ ВНИМАНИЕ!** - Использование машины может регламентироваться национальным законодательством.

- 1 - Не рекомендуется начинать работу до тех пор, пока вы полностью не ознакомитесь со всеми функциями данного распылителя. Не имеющий опыта пользователь должен потренироваться в работе с машиной перед тем, как приступать к ее практическому применению.
- 2 - Распылителем могут пользоваться только взрослые люди в хорошей физической форме, умеющие следовать инструкциям.
- 3 - Не используйте распылитель в состоянии физического утомления или под воздействием алкоголя или наркотических средств (рис. 1).
- 4 - Всегда снимайте серьги, браслеты и другие предметы подобного рода, которые могут быть утеряны в результате работы с ротором. Надевайте индивидуальные защитные средства, в частности, перчатки, комбинезон, защитные очки и наушники (стр. 74-75).
- 5 - Следите за тем, чтобы на обрабатываемой аппаратурой поверхности отсутствовали посторонние предметы, мешающие работе (рис. 2).
- 6 - Всегда храните распылитель с выключенным двигателем (рис. 3).
- 7 - Всегда работайте стоя.





Русский	Polski	
МЕРЫ ПРЕДОСТОРОЖНОСТИ	ZASADY BEZPIECZEŃSTWA	
<p>8 - Рекомендуется осуществлять внешний осмотр отдельных частей распылителя каждый раз перед началом для того, чтобы убедиться, что каждая из них находится в исправном состоянии.</p> <p>9 - Никогда не пользуйтесь неисправным распылителем. Запрещается удалять или повреждать предохранительные приспособления.</p> <p>10 - Используйте распылитель в хорошо проветриваемых местах. Запрещается проводить работы в закрытом помещении, вблизи огнеопасных и взрывчатых предметов (рис. 4).</p> <p>11 - Следует использовать только те роторы, которые поставлены производителем данной продукции.</p> <p>12 - При необходимости вывода распылителя из эксплуатации не оставляйте его в окружающей среде, а сдайте своему дилеру или в центр сбора отходов.</p> <p>13 - Доверяйте использование распылителя только опытным специалистам, которые полностью знакомы с его функциями и правильной эксплуатацией аппарата. Менее опытным пользователям следует прочитать данную инструкцию перед началом работы.</p> <p>14 - Держите в руках инструкцию и сверяйтесь с ней перед использованием каждой части распылителя.</p> <p>15 - Сохраняйте в целости все этикетки с предохранительными символами или указаниями по безопасности. В случае повреждения или износа их следует немедленно заменить (стр. 68).</p> <p>16 - Никогда не запускайте машину без ротора. Это приведет к серьезным повреждениям двигателя, а также к отсутствию гарантийного обслуживания.</p> <p>17 - Не используйте распылитель вблизи от электрооборудования и линий электропередачи (рис. 5).</p> <p>18 - Не ударяйте и не применяйте силу к пластинам ротора. Никогда не работайте с испорченным ротором.</p> <p>19 - Не используйте распылитель с легковоспламеняющимися и/или вызывающими коррозию материалами.</p> <p>20 - Не устанавливайте ротор на другие двигатели или силовые трансмиссии.</p> <p>21 - Не закрывайте воздушную заслонку ротора.</p> <p>22 - Не используйте машину по назначению, отличному от указанного в настоящем руководстве (стр. 93).</p> <p>23 - Не оставляйте без присмотра машину с включенным двигателем.</p> <p>24 - Не забывайте, что владелец или оператор изделия несет ответственность за несчастные случаи или создание опасных ситуаций для третьих лиц или их собственности.</p>	<p><b>⚠ UWAGA - Правильно użytkowany rozpylacz jest szybkim, wygodnym oraz efektywnym narzędziem pracy. Jeśli jest on użytkowany nieprawidłowo lub bez koniecznych środków ostrożności, może stać się niebezpiecznym narzędziem. Aby jego użytkowanie było zawsze przyjemne i bezpieczne, należy rygorystycznie przestrzegać norm bezpieczeństwa podanych poniżej i w dalszej części podręcznika.</b></p> <p><b>⚠ UWAGA: System uruchamiania Waszego urządzenia wytwarza pole elektromagnetyczne o bardzo niskiej intensywności. Pole to może kolidować z pracą niektórych sztucznych rozruszników serca. Celem zmniejszenia ryzyka poważnych lub śmiertelnych obrażeń, osoby z wszczepionym rozrusznikiem powinny poradzić się lekarza i skonsultować z producentem rozrusznika przed rozpoczęciem pracy z urządzeniem.</b></p> <p><b>⚠ UWAGA! - Przepisy krajowe mogą ograniczać korzystanie z urządzenia.</b></p> <ol style="list-style-type: none"> <li>1 - Nie używać rozpylacza, jeśli nie zna się zasad jego prawidłowego użytkowania. Operator, który korzysta z urządzenia po raz pierwszy, powinien poćwiczyć pracę z opryskiwaczem przed zastosowaniem go w praktyce.</li> <li>2 - Rozpylacz powinny obsługiwać osoby dorosłe, o dobrej kondycji fizycznej i znające zasady obsługi.</li> <li>3 - Nie pracować z rozpylaczem, gdy odczuwa się zmęczenie fizyczne oraz będąc pod wpływem alkoholu lub narkotyków (Rys. 1).</li> <li>4 - Nie zakładać szalików, bransoletek i innych przedmiotów, które mogłyby zostać wciągnięte przez wirnik. Nosić odpowiednie zabezpieczenia osobiste, a w szczególności rękawice, odzież ochronną, okulary oraz słuchawki ochronne (patrz Str. 74-75).</li> <li>5 - Podczas uruchamiania i pracy rozpylacza należy dopilnować, aby w jego zasięgu nie pozostawały osoby lub zwierzęta (Rys. 2).</li> <li>6 - Pracować zawsze w stabilnej i bezpiecznej pozycji (Rys. 3).</li> <li>7 - Nie zbliżać rąk do wirnika oraz nie wykonywać konserwacji, kiedy silnik pracuje.</li> <li>8 - Codziennie kontrolować rozpylacz, aby upewnić się, że każde urządzenie zabezpieczające i inne jest sprawne.</li> <li>9 - Nie używać rozpylacza, jeśli jest on uszkodzony,</li> </ol>	<p>niewłaściwie naprawiony, źle zmontowany lub przerobiony według własnego uznania. Nie odłączać, nie uszkadzać, nie dezaktywować żadnego urządzenia zabezpieczającego.</p> <ol style="list-style-type: none"> <li>10 - Używać rozpylacza tylko w miejscach dobrze wentylowanych. Nie stosować go w atmosferze wybuchowej, w zamkniętych pomieszczeniach lub w pobliżu substancji łatwopalnych (Rys. 4).</li> <li>11 - Zabrania się podłączania do urządzenia poboru mocy rozpylacza innego wirnika niż dostarczony przez producenta.</li> <li>12 - W przypadku konieczności wycofania opryskiwacza turbinowego z użytku, nie należy go wyrzucać wraz z innymi odpadami, ale oddać go do Dystrybutora bądź do odpowiedniego punktu zbiórki odpadów.</li> <li>13 - Udostępniać lub pożyczać rozpylacz wyłącznie osobom z doświadczeniem, znającym zasady działania i prawidłowej obsługi urządzenia. Przekazać im także podręcznik z instrukcją obsługi, który powinny przeczytać przed przystąpieniem do pracy.</li> <li>14 - Przechowywać niniejszy podręcznik w odpowiednich warunkach i korzystać z niego przed każdym użyciem urządzenia.</li> <li>15 - Wszystkie oznaczenia niebezpieczeństw oraz informacje BHP powinny być utrzymywane w idealnym stanie. W przypadku uszkodzeń lub pogorszenia ich stanu, należy je jak najszybciej wymienić (patrz Str. 68).</li> <li>16 - Ostrzegamy, aby <b>nigdy nie uruchamiać</b> urządzenia <b>bez wirnika</b>. Może to spowodować poważne uszkodzenia części silnika oraz natychmiastową utratę gwarancji.</li> <li>17 - Nie używać rozpylacza w pobliżu urządzeń elektrycznych oraz linii elektrycznych (Rys. 5).</li> <li>18 - Nie uderzać ani nie popychać na siłę łopatek wirnika; nie pracować nigdy z uszkodzonym wirnikiem.</li> <li>19 - Nie używać do rozpylacza substancji <b>łatwopalnych</b> i/lub <b>korozyjnych</b>.</li> <li>20 - Nie montować wirnika w innych silnikach lub pędniach.</li> <li>21 - Nie zatykać ani nie zamykać otworu wlotu powietrza wirnika.</li> <li>22 - Nie używać urządzenia do celów innych niż wskazane w instrukcji (patrz Str. 93).</li> <li>23 - Nie oddalać się od maszyny, jeśli ma ona włączony silnik.</li> <li>24 - Należy pamiętać, że właściciel lub użytkownik ponosi odpowiedzialność za wypadki lub ryzyko ponoszone przez osoby trzecie lub należące do nich mienie.</li> </ol>



Size 41 p.n. 001001079A  
 Size 42 p.n. 001001080A  
 Size 43 p.n. 001001081A  
 Size 44 p.n. 001001082A  
 Size 45 p.n. 001001083A



Português	Ελληνικά	Türkçe
<p><b>DISPOSITIVOS DE PROTECÇÃO INDIVIDUAL</b></p>	<p><b>ΜΕΣΑ ΑΤΟΜΙΚΗΣ ΠΡΟΣΤΑΣΙΑΣ</b></p>	<p><b>KİŞİSEL KORUNMA ARAÇLARI</b></p>
<p><b>⚠ Use os DPI quando trabalhar com o pulverizador e sempre que manusear os produtos fitossanitários (transporte, conservação, mistura, manutenção das ferramentas, etc.).</b> A utilização dos dispositivos de protecção individual é indispensável para evitar a exposição do operador aos produtos fitossanitários. O seu revendedor pode aconselhá-lo na escolha do vestuário adequado.</p> <p>O vestuário deve ser adequado e não deve atrapalhar o operador. Utilize sempre um vestuário de protecção aderente. <b>Um fato-macaco (Fig.1) é o ideal.</b> Não utilize roupas, cachecóis, gravatas ou colares que possam ficar presos nas moitas. Prenda os cabelos e os proteja com um lenço, boné, capacete, etc.</p> <p><b>Calce sapatos ou botas de segurança com sola de borracha e biqueira de aço (Fig. 2).</b></p> <p><b>⚠ Utilize óculos ou uma viseira de protecção (Fig. 3-4)! Use um respirador homologado antes de espargir os líquidos ou os pós (Fig. 5).</b></p> <p><b>Utilize protecções contra o rumor; auriculares (Fig. 6) ou tampões.</b> A utilização de tais meios requer mais atenção e cautela do operador pois diminui-se a percepção de sinais de perigo como gritos e alarmes.</p> <p><b>Calce luvas (Fig.7) que permitam a máxima absorção das vibrações e protejam do contacto com as substâncias químicas.</b></p> <p><b>Oleo-Mac oferece uma gama completa de equipamentos de segurança.</b></p>	<p><b>⚠ Όταν γράζοις τον ψκαστήρα, καθώς και σ όλες τις φάσεις χρήσης προϊόντων φυτοπροστασίας (µταφορά, αποθήκυση, ανάµιξη, συντήρηση ξοπλισµού κλπ.) πρέπει να χρησιµοποιήτ πάντα τα ΜΑΠ. Η χρήση των μέσων ατοµικής προστασίας ίναι αναγκαία για να αποφύγεται η έκθεση του χιριστή στα προϊόντα φυτοπροστασίας. Συµβουλευθείτε τó κατάστηµα της εμπιστοσύνης σας για την επιλογή της κατάλληλης ενδυµασίας.</b></p> <p>Η ενδυµασία πρέπει να είναι κατάλληλη και να µη εµποδίζει. Χρησιµοποιείτε εφαρµοστά προστατευτικά ενδύµατα. <b>Η ολόσωµη φόρµα (Εικ.1) ίναι η πλέον νδιδιγµένη</b> Μη χρησιµοποιείτε ενδύµατα, κασκόλ, γραβάτες ή κοσµήµατα που µπορούν να µπερδευτούν στους θάµνους. Μαζέψτε τα µακριά µαλλιά και προστατέψτε τα (π.χ. µε ένα φουλάρι, καπέλο, κράνος κλπ.).</p> <p><b>Χρησιµοποιείτε υποδήµατα ασφαλείας µε αντιολισθητικές σόλες και ασάλινο προστατευτικό δακτύλων (Εικ.2).</b></p> <p><b>⚠ Χρησιµοποιείτε γυαλιά ή μάσκα προστασίας (Εικ.3-4)! Φορέστε έναν αναπνευστήρα πριν ψεκάσετε υγρά ή σκόνες(εικ. 5).</b></p> <p><b>Χρησιµοποιείτε προστατευτικά ακοής όπως καλύµµατα (Εικ.6) ή ωτοασπίδες.</b> Η χρήση μέσων προστασίας για την ακοή απαιτεί µεγαλύτερη προσοχή και σύννεση, γιατί περιορίζει τη δυνατότητα να γίνουν αντιληπτά ηχητικά σήµατα κινδύνου (φωνές, συναγερµοί κλπ.).</p> <p><b>Χρησιµοποιήτ γάντια (Εικ.7) που πιτρέπουν τη µέγιστη απορρόφηση των κραδασµών και προστατεύουν από την παφή µ τις χηµικές ουσίες.</b></p> <p><b>Η Oleo-Mac διαθέτει πλήρη σειρά εξοπλισµού ασφαλείας.</b></p>	<p><b>⚠ Fitosaniter ürünlerin kullanıldığı tüm durumların (taşıma, muhafaza, karıştırma, ekipman bakımı) yanı sıra, atomizatör ile çalışırken de her zaman kişisel korunma araçları kullanınız.</b> Operatörün fitosaniter ürünlere maruz kalmaması için kişisel korunma araçlarının kullanılması gerekmektedir. Uygun koruyucu giysiler seçimi hakkında bilgi almak için satıcınız ile temasa geçiniz.</p> <p>Koruyucu giysi size uygun olmalı ve hareketinizi engellememelidir. <b>Komple vücudu örten bir önlük (Şek. 1) idealdir.</b> Hareketli aksamalara takılabilecek nitelikte elbiseler, eşarplar, boyun bağları veya kolyeler kullanmayınız. Saçlarınızı toplayınız ve korumaya alınız (örneğin, bir eşarp, başlık, bir kask v.s. ile).</p> <p><b>Takviyeli, kaymayan ve burnu çelik takviyeli olan güvenlik ayakkabıları giyiniz (Şekil 2).</b></p> <p><b>⚠ Koruyucu gözlük veya şapka siperi takınız (Şekil 3-4)! Sıvı ve toz püskürtürken yetkililerce onaylanmış solunum cihazı kullanın (Şekil. 5).</b></p> <p><b>Gürültü önleyici aparat takınız; örneğin kep (Şekil 6) veya susturucu aparatlar gibi.</b> İşitme kaybını önleyici koruma aparatlarının kullanımı büyük bir dikkat ve ihtimam gerektirir, çünkü akustik tehlike uyarı seslerini (ikaz sesi, alarmlar, v.s.) duyamayabilirsiniz.</p> <p><b>Titreşimleri maksimum seviyede emen ve kimyasal maddelerin temasından koruyan eldivenler (Şek. 7) kullanınız.</b></p> <p><b>Oleo-Mac, güvenlik için geniş bir ürün yelpazesi sunmaktadır.</b></p>





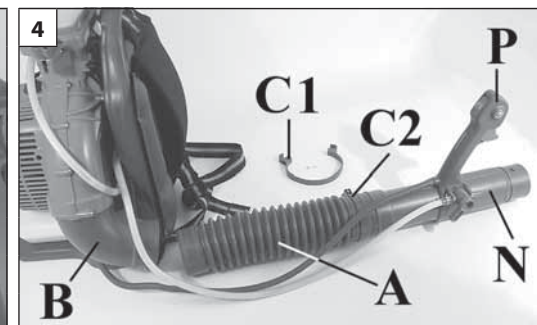
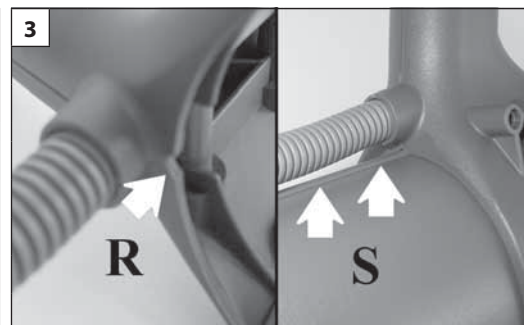
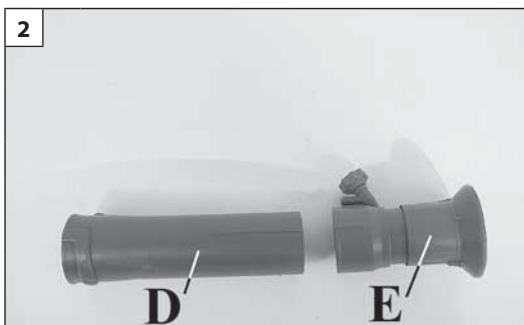
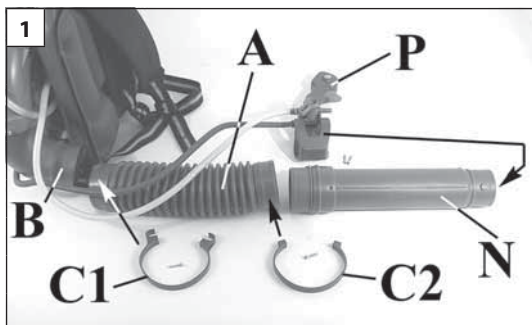

Português

Ελληνικά

Türkçe

## MONTAGEM

A máquina é fornecida predisposta para o uso de produtos líquidos. É disponível um kit de transformação para os pós.  
A máquina apresenta-se tal como ilustrado nas Fig.s 1-2.

### Montagem dos tubos/pega

1. Introduza o punho (P, Fig. 1-4) no tubo (N), tomando atenção para que a cavidade (R, Fig. 3) do punho se introduza no sítio (S) do tubo.
2. Ligue o tubo flexível (A, Fig.1) no tubo de saída da ventoinha (B) utilizando o anel de aperto (C1). Ligue o tubo flexível (A, Fig.1) no tubo (N) utilizando o anel de aperto (C2). Ao efectuar a montagem, certifique-se de que os dois entalhes do tubo flexível (G, Fig. 5) e dos tubos (F) ficam unidos. Antes de apertar o parafuso do anel de aperto (C1, Fig. 6), insira o tubo do cabo de aceleração (H) no respectivo alojamento e o tubo de líquidos (T).
3. Fixe o tubo do soprador (D, Fig.2) e o tubo (N), encaixando os dois pernos (L, Fig. 9) nas duas ranhuras (M). Rode na direcção da seta (2) até ambos os tubos estarem devidamente bloqueados. Os tubos montados ficam tal como ilustrado na Fig. 10.
4. Introduza o difusor (E, Fig. 2-7) no tubo (D), tomando atenção às duas sedes evidenciadas na Fig. 7. Depois aparafuse o botão (V) no sentido dos ponteiros do relógio.
5. Ligue o tubo da água (X, Fig. 8), prendendo-o com as duas braçadeiras (U) aos pernos do tubo (N) e do difusor (E).

## ΕΥΝΑΡΜΟΛΟΓΗΣΗ

Το μηχάνημα χορηγείται έτοιμο για τη χρήση υγρών προϊόντων.  
Το μηχάνημα διατίθεται όπως στις Εικ. 1-2.

### Τοποθέτηση των σωλήνων/Χειρολαβή

1. Τοποθετήστε τη λαβή (P, Εικ.1-4) στο σωλήνα (N), έτσι ώστε η κοιλότητα της λαβής (R, Εικ.3) να προσαρμόσει στην υποδοχή (S) του σωλήνα.
2. Συνδέστε τον εύκαμπτο σωλήνα (A, Εικ.1) στο σωλήνα εξόδου του ανεμιστήρα (B) με το κολάρο στερέωσης σωλήνα (C1). Συνδέστε τον εύκαμπτο σωλήνα (A, Εικ.1) στο σωλήνα εξόδου του ανεμιστήρα (N) με το σωλήνα (C2). Κατά την τοποθέτηση, προσέξτε ώστε να προσαρμόσουν μεταξύ τους οι δύο εγκοπές στον εύκαμπτο σωλήνα (G, Εικ. 5) και στο σωλήνα (F). Πριν σφίξετε τη βίδα του κολάρου (C1, Εικ. 6), προσαρμόστε στην ειδική υποδοχή το σωλήνα της ντίζας γκαζιού (H) και ο σωλήνας υγρών (T).
3. Συνδέστε το σωλήνα φυσστήρα (D, Εικ.2) και το σωλήνα (N) προσαρμόζοντας τους δύο πείρους (L, Εικ. 9) στις δύο εγκοπές (M). Γυρίστε προς την κατεύθυνση του βέλους (2) έως ότου ασφαλίσει. Οι σωλήνες μονταρισμένοι εμφανίζονται όπως στην Εικ. 10.
4. Τοποθετήστε το μπεκ (E, Εικ.2-7) στο σωλήνα (D), δίνοντας προσοχή στις δύο υποδοχές που διακρίνονται στην Εικ. 7. (tm)τη συνέχεια βιδώστε το πόμολο (V) δεξιόστροφα.
5. Συνδέστε το σωλήνα νερού (X, Εικ.8) και στερεώστε τον με τα δύο κολάρα (U) στους πείρους του σωλήνα (N) και του μπεκ (E).

## MONTAJ

Standart olarak toz spreyleme kiti sırt atomizörüyle birlikte verilmektedir.  
Makine şekil 1-2'de gösterildiği gibi temin edilmektedir.

### Bağlantı borularının/kavramanın montajı

1. Kabzanın soketinin (R, Şekil-3) borunun merkezine (S) doğru ilerlediğine dikkat ederek kabzayı (P, Şekil 1-4) boru (N) üzerine yerleştiriniz.
2. Şerit/bant (C1) yardımı ile esnek boruyu (A, Şekil-1) pervanenin (B) çıkışındaki boruya takınız. Şerit/bant (C2) yardımıyla esnek boruyu (A, Şekil-1) (N) borusuna takınız. Montaj işlemini gerçekleştirirken, esnek boru üzerine (G, Şekil-5) ve aralarına akuple edilmiş borular (F) üzerine yerleştirilmiş olan iki ökçeye dikkat ediniz. Şeridin (C1, Şekil-6) vidalarını sıkılamadan önce, kablo (H) ve boru sıvısını (T) koyarak boruyu doğru bir şekilde konumlandırınız.
3. Üfleme borusu (D, Şekil-2) ile iki yiv (M) üzerine yerleştirilmiş bulunan iki adet dayanak notasını (L, Şekil-9) besleyen (N) borusunu birleştiriniz. Kilitleninceye (oturuncaya) kadar ok (2) yönünde döndürünüz. Şekil 10'da görüldüğü gibi boruların montajını tamamlayın.
4. Şekil 7'de gösterilen iki merkez noktasına dikkat ederek difüzörü (E, Şekil 2-7) boru (D) üzerine takınız. Daha sonra, çentik kısmından (V) saat yönünde döndürerek sıkılaştırınız.
5. Su borusunu (X, Şekil-8), iki adet şeridi (U) kullanarak borunun (N) ve difüzörün (E) mafsal/destek noktalarına takınız.

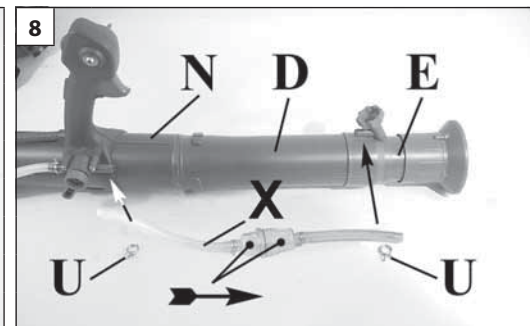
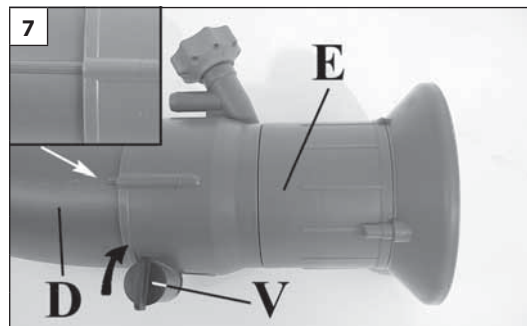
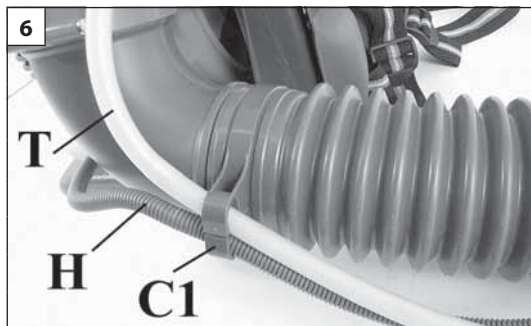
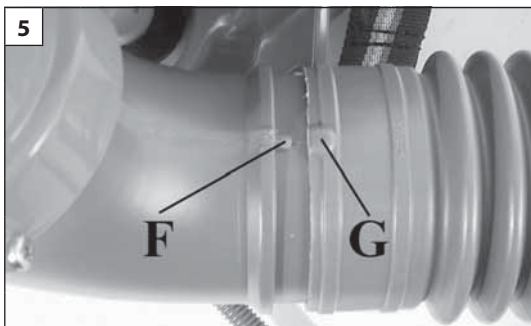

Česky	Русский	Polski
<p align="center"><b>MONTÁŽ</b></p>	<p align="center"><b>СБОРКА</b></p>	<p align="center"><b>MONTAŻ</b></p>
<p>Stroj je standardně balen jako rosič a sada pro práškování je dodávána zvlášť jako možné příslušenství. Přístroj je zobrazen na obrázku 1-2.</p> <p><b>Montáž trubek/držadla</b></p> <ol style="list-style-type: none"> <li>Držadlo (P, obr. 1-4) nasuňte na trubku (N); dávejte pozor, aby zářez (R, obr. 3) držadla zapadl do příslušného místa (S) na trubce.</li> <li>Ohebnou hadici (A, obr. 1) připojte pomocí svorky (C1) k trubce na výstupu ventilátoru (B). Ohebnou hadici (A, obr. 1) připojte pomocí svorky (C2) k trubce (N). Při provádění montáže dbejte na to, aby si dvě rysky na hadici (G, obr. 5) a na trubkách (F) odpovídaly. Před utažením šroubu svorky (C1, obr. 6) zasuňte do příslušné polohy trubku kabelu plynu (H) a kapalinovou hadičku (T).</li> <li>Zasuňte foukací trubku (D, obr. 2) a trubku (N) tak, aby dva čepy (L, obr. 9) zapadly do dvou žlábků (M). Otočte ve směru šipky (2) až k zarážce. Smontované trubky by měly vypadat jako na obr. 10.</li> <li>Rozprašovač (E, obr. 2-7) nasuňte na trubku (D); dávejte pozor na dvě uložení zvýrazněná na obr. 7. Pak zašroubujte knoflík (V) směrem doprava.</li> <li>Připojte hadičku na kapalinu (X, obr. 8) tak, že ji upevníte dvěma svorkami (U) k čepům trubky (N) a rozprašovače (E).</li> </ol>	<p>В стандартную модель входят распылитель и набор для распыления. Внешний вид аппарата показан на Рис. 1-2.</p> <p><b>Монтаж труб/ручки</b></p> <ol style="list-style-type: none"> <li>Установить ручку (P, Рис. 1-4) на трубу (N), следя за тем, чтобы выемка (R, Рис. 3) ручки оказалась в гнезде (S) трубы.</li> <li>Подсодинить гибкий шланг (A, Рис. 1) к труб на выход от клапана (B), пользуясь хомутом (C1). Подсодинить гибкий шланг (A, Рис. 1) к труб (N), пользуясь хомутом (C2). При выполнении монтажа следит убедиться, чтобы две отметки, имеющиеся на гибком шланге (G, Рис. 5) и на трубах (F), оказались совмещенными. Прежде чем зажимать винтами хомут (C1, Рис. 6), необходимо вставить в соответствующее гнездо трубку для кабеля акселератора (H) и трубку подачи жидкости (T).</li> <li>Содинить нагнетательную трубу (D, Рис. 2) и трубу (N) так, чтобы два выступа (L, Рис. 9) попали в две канавки (M). Поворот в направлении стрелки (2) до упора. Смонтированные трубы показаны на Рис. 10.</li> <li>Надеть диффузор (E, Рис. 2-7) на трубу (D), следя за двумя выемками, показанными на Рис. 7. Затем закрутить ручку (V) по часовой стрелке.</li> <li>Подсодинить трубку подачи воды (X, Рис. 8), закрепив двумя зажимами (U) на выступах трубы (N) и диффузора (E).</li> </ol>	<p>Urządzenie jest dostarczane w stanie przygotowanym do rozpylania produktów płynnych. Dostępny jest zestaw umożliwiający stosowanie proszku. Urządzenie wygląda jak na Rys.1-2.</p> <p><b>Montaż rur/uchwyty</b></p> <ol style="list-style-type: none"> <li>Umocować uchwyt (P, Rys.1-4) na rurze (N), zwracając uwagę aby dokładnie wsadzić wgłębienie (R, Fig.3) uchwytu do osady (S) rury.</li> <li>Połączyć wąż (A, Rys.1) z rurą wychodzącą z wirnika (B) przy pomocy zacisku (C1). Połączyć wąż (A, Rys.1) z rurą (N) przy pomocy zacisku (C2). Podczas montażu, zwracać uwagę na dwa nacięcia umieszczone na węźle (G, Rys.5) i na rurach (F) które muszą się ze sobą połączyć. Przed dokręceniem śruby zacisku (C1, Rys.6), włożyć do właściwej oprawy przewód przyspieszenia (H) oraz rurę płynów (T).</li> <li>Zazębnić dyszę rozpylającą (D, Rys.2) i rurę (N) wkładając dwa czopy (L, Rys.9) do dwóch rowków (M). Kręcić w kierunku strzałki (2) aż do zablokowania. Zmontowane rury będą wyglądały jak na Rys.10.</li> <li>Nałożyć dyfuzor (E, Rys.2-7) na rurę (D), zwracając uwagę na dwie osady zaznaczone na Rys.7. Należy więc wkręcić gałkę (V) zgodnie z kierunkiem obrotu wskazówek zegara.</li> <li>Połączyć rurę wodną (X, Rys.8), umocowując za pomocą dwóch zacisków (U) do czopów rury (N) i dyfuzora (E).</li> </ol>

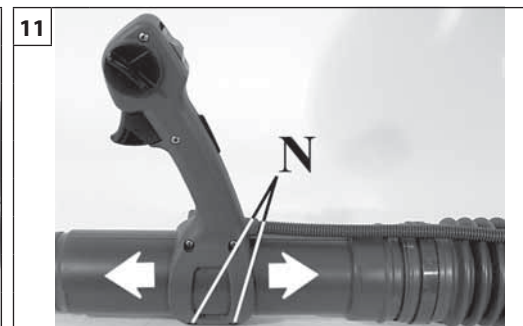
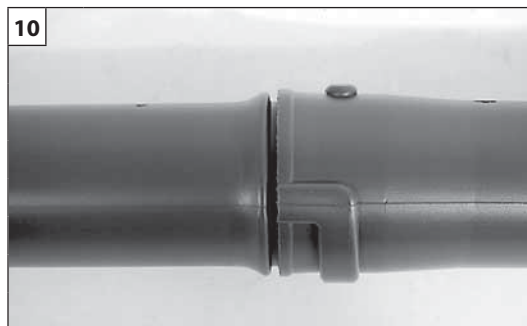
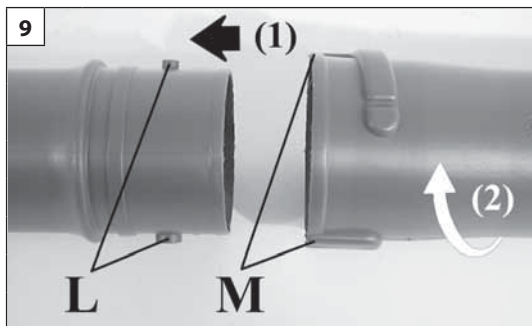

Português

Ελληνικά

Türkçe

**MONTAGEM**

**ΕΥΝΑΡΜΟΛΟΓΗΣΗ**

**MONTAJ**

**Pega**

A pega pode ser regulada de acordo com as exigências do operador desapertando-se, para tal, os dois parafusos (N, Fig. 11) e deslocando-a para a frente ou para trás, sobre o tubo. Uma vez encontrada a posição desejada, aperte os dois parafusos (N).

A pega pode, além disso, ser virada para a direita ou para a esquerda (Fig. 12) durante o trabalho, por forma a facilitar ao operador o uso do atomizador.

**Χειρολαβή**

Η χειρολαβή μπορεί να ρυθμιστεί ανάλογα με τις ανάγκες του χειριστή, ξεβιδώνοντας τις δύο βίδες (N, Εικ. 11) και μετακινώντας τη χειρολαβή εμπρός ή πίσω στο σωλήνα. Αφού βρείτε τη σωστή θέση, βιδώστε τις δύο βίδες (N).

Η χειρολαβή μπορεί επίσης να περιστραφεί δεξιά ή αριστερά (Εικ. 12), κατά τη διάρκεια της εργασίας, για να διευκολύνει τη χρήση του ψεκαετηρα.

**Kabza**

Kabza kısmı, iki vidayı (N, Şekil-11) gevşeterek ve kabzayı boru üzerinde ileri geri yönde hareket ettirmek suretiyle operatörün isteğine göre ayarlanabilir. İsteddiğiniz pozisyona getiriniz ve iki vidayı da (N) sıkılayınız.

Böylece kabza kısmı, üfleme fonksiyonunun operatör tarafından kullanımını kolaylaştırmak için iş yaparken sağ veya sol yönde hareket ettirilebilir (Şekil 12).



--	--	--	--

Česky	Русский	Polski
MONTÁŽ	СБОРКА	MONTAŻ
<p><b>Držadlo</b> Držadlo je možné seřídit podle požadavků obsluhy vyšroubováním dvou šroubů (N, obr. 11) a posunutím držadla na trubce dopředu nebo dozadu. Po nalezení správné polohy oba šrouby dobře utáhněte (N). Ke snazší manipulaci s rozprašovací trubicí je možné držadlem při práci otáčet doprava nebo doleva (obr. 12).</p>	<p><b>Ручка</b> Положни ручки могут быть отрегулированы в соответствии с требованиями пользователя. Для этого необходимо открутить два винта (N, Рис. 11) и сместить ручку по трубе вперед или назад. После установки необходимо положить закрутить два винта (N). Ручка может быть при работе повернута вправо или влево (Рис. 12) с целью обеспечения удобства работы оператора.</p>	<p><b>Uchwyt</b> Uchwyt można wyregulować według potrzeb operatora przy wykręceniu dwóch śrub (N, Rys.11) i przesuwanie uchwytu na rurze do przodu lub do tyłu. Po znalezieniu odpowiedniego położenia, wkręcić śruby (N). Podczas pracy uchwyt można obracać w prawo i w lewo (Rys.12), aby ułatwić operatorowi UŻYTKOWANIE dyszy rozpylającej.</p>

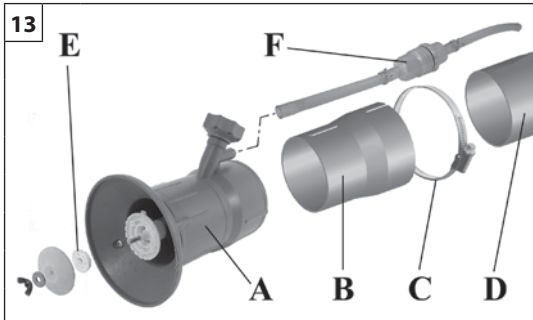

Português

### MONTAGEM

Kit ULV cod. 365200203A

**⚠ CUIDADO** - O kit ULV deve ser utilizado para tratamentos que necessitem de pouco produto ou em que se deva molhar pouco a folha. Portanto, o kit ULV não serve para aumentar o caudal, mas para reduzir o volume do jacto.

Desmonte o difusor de série e monte o novo (A, Fig. 13), utilizando o adaptador (B) que deve ser fixo ao tubo de descarga (D) do atomizador através da abraçadeira (C). Para obter uma maior nebulização, é necessário montar o disco ULV (E) e o filtro de líquidos (F). Este deve ser montado no lugar do tubo de PVC existente.

**⚠ AVISO:** aquando da montagem do filtro de líquidos (F), adapte os dois tubos de PVC, cortando-os depois de identificar a posição correcta do manípulo.

Ελληνικά

### ΕΥΝΑΡΜΟΛΟΓΗΣΗ

ULV kit p.n. 365200203A

**⚠ ΠΡΟΣΟΧΗ** - Το κιτ ULV πρέπει να χρησιμοποιείται για ψεκασμό με μικρή ποσότητα προϊόντος ή όταν απαιτείται περιορισμένη διαβροχή των φύλλων. Συνεπώς, το κιτ ULV δεν προορίζεται για βελτίωση της απόδοσης ψεκασμού προς τα πάνω, αλλά για μείωση του όγκου του ψεκασμού.

Αφαιρέστε το στόμιο και τοποθετήστε το καινούργιο (A, Εικ. 13), χρησιμοποιώντας τον αντάπτορα (B) που πρέπει να στερεωθεί στο σωλήνα εκτόξευσης (D) του ψεκαστήρα με το κολάρο (C).

Για να έχετε μεγαλύτερο ψεκασμό πρέπει να τοποθετήσετε το μικρό δίσκο ULV (E) και το φίλτρο υγρών (F). Αυτό το τελευταίο πρέπει να τοποθετηθεί στη θέση του υπάρχοντος σωλήνα από PVC.

**⚠ ΠΡΟΕΙΔΟΠΟΙΗΣΗ:** κατά την τοποθέτηση του φίλτρου υγρών (F), προσαρμόστε τους δύο σωλήνες από PVC, κόβοντάς τους αφού πρώτα προσδιορίσετε τη σωστή θέση της λαβής.

Türkçe

### MONTAJ

Kit ULV p.n. 365200203A

**⚠ UYARI** - ULV kiti az miktarda ürün kullanımını gerektiren muamelelerde veya yaprağın az ıslatılması gerektiğinde kullanılmalıdır. Yani ULV kiti akış performansını yükseltmek için kullanılmaz, jet hacmini düşürmek için kullanılır.

Difüzör serisini çıkartınız ve yerine yenisini (A, Şekil 13) adaptörü (B) kullanmak suretiyle atomizörün (D) borusuna/kovanına (C) kelepçesi vasıtasıyla takınız.

Daha kapsamlı bir fıskiye etkisi için ULV disketini (E) ve sıvı filtresini (F) takmak gerekmektedir. Bu en son takacagparçayı mevcut PVC'de borunun yerine takınız.

**⚠ UYARI:** Sıvı filtresi (F) tertibatında, kavrama pozisyonunu belirledikten sonra, kesmek suretiyle PVC'ye iki adet boru takınız.

--	--	--	--

Česky	Русский	Polski
MONTÁŽ	СБОРКА	MONTAŻ
<p><b>Kit ULV p.n. 365200203A</b></p> <p><b>⚠ POZOR - Souprava ULV se má používat pro ošetření, kde je zapotřebí málo postřikové látky nebo se list smí smočít pouze málo. Souprava ULV tedy neslouží pro zlepšení výkonu do výšky, ale pro zmenšení objemu rosení.</b></p> <p>Odmontujte sériový rozprašovač a namontujte nový (A, obr. 13) s použitím redukce (B), kterou je nutné namontovat na rozprašovací trubku (D) rozprašovače pomocí svorky (C).</p> <p>K dokonalejšímu rozprašování namontujte disk ULV (E) a kapalinový filtr (F). Na místo trubky z PVC namontujte kapalinový filtr.</p> <p><b>⚠ UPOZORNĚNÍ!</b> - Při montáži kapalinového filtru (F) upravte dvě hadice z PVC tak, že je po stanovení správné polohy držadla oříznete.</p>	<p><b>Kit ULV p.n. 365200203A</b></p> <p><b>⚠ ВНИМАНИЕ!</b> - Комплект ULV следует использовать только тогда, когда для обработки растений требуется небольшое количество средства или когда оно должно лишь немного смочить листву. Таким образом, комплект ULV служит не для улучшения распыления в направлении вверх, а для уменьшения объема струи.</p> <p>Снимите серийный диффузор и установите вместо него новый (A, Рис.13), используя адаптер (B), закрепляемый на напорной трубке (D) пульверизатора с помощью хомута (C).</p> <p>Для достижения большего распыления необходимо установить жиклер ULV (E) и жидкостной фильтр (F). Этот последний следует установить на место имеющейся ПХВ трубки.</p> <p><b>⚠ ПРЕДОСТЕРЕЖЕНИЕ:</b> при установке жидкостного фильтра (F) подгоните длину обеих ПХВ трубок, обрезав их в соответствии с нужным положением ручки.</p>	<p><b>Kit ULV p.n. 365200203A</b></p> <p><b>⚠ OSTROŻNIE - Z zestawu ULV należy korzystać do oprysków, przy których wystarcza niewielka ilość produktu bądź w przypadku, gdy liście mogą być zraszane w niewielkim stopniu. Zestaw ULV nie służy więc do poprawy natężenia strumienia kierowanego do góry, ale do zmniejszenia strumienia.</b></p> <p>Zdemontować dyfuzor zakładany seryjnie i zamontować nowy (A, Fig.13), przy użyciu złączki zwężkowej (B), którą należy zamocować do rury wylotowej (D) atomizatora za pomocą opaski zaciskowej (C).</p> <p>Aby uzyskać zwiększone rozpylenie konieczne jest zamontowanie tarczy ULV (E) i filtra cieczy (F). Filtr należy zamontować w miejscu, gdzie znajdowała się rurka z PCV.</p> <p><b>⚠ OSTROŻNIE:</b> przy montażu filtra cieczy (F), dopasować dwie rurki z PCV, przycinając je po określeniu prawidłowego położenia uchwytu.</p>



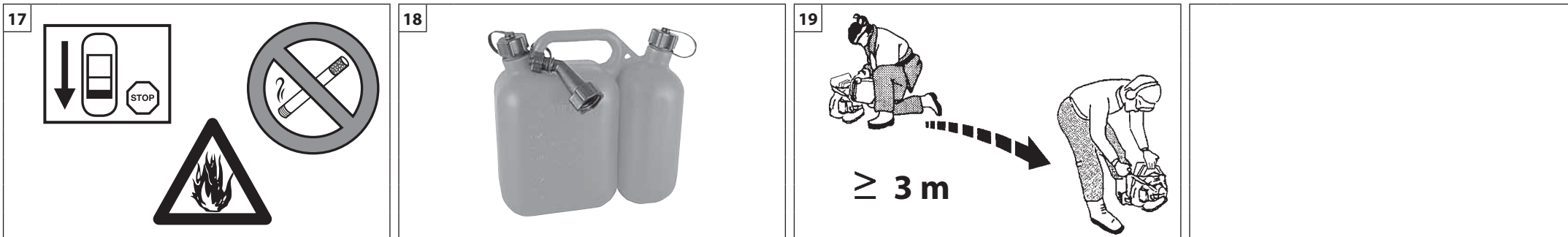

Português	Ελληνικά	Türkçe
<p align="center"><b>PARA DAR PARTIDA</b></p>	<p align="center"><b>ΕΚΚΙΝΗΣΗ</b></p>	<p align="center"><b>ÇALIŞTIRMAYA GEÇİŞ</b></p>
<p><b>COMBUSTÍVEL</b></p> <p><b>⚠ ATENÇÃO:</b> a gasolina é um combustível extremamente inflamável. Usar de extrema cautela quando se manuseia a gasolina ou uma mistura de combustíveis. Não fumar ou levar fogo ou chamas para as proximidades do combustível ou do atomizador (Fig. 17).</p> <ul style="list-style-type: none"> <li>• Para reduzir o risco de incêndios e de queimaduras, manusear o combustível com cuidado. É altamente inflamável.</li> <li>• Agitar e colocar o combustível num recipiente aprovado para esse fim (Fig. 18).</li> <li>• Misturar os combustíveis ao ar livre onde não existam faíscas ou chamas.</li> <li>• Posicionar no solo, parar o motor e deixar arrefecer antes de efectuar o reabastecimento.</li> <li>• Desapertar lentamente o bujão do combustível para aliviar a pressão e para evitar a fuga de combustível.</li> <li>• Apertar convenientemente o bujão do combustível após o reabastecimento. As vibrações podem causar folgas no bujão e a fuga de combustível.</li> <li>• Limpe o combustível que tenha vertido da unidade. Deslocar a máquina para 3 metros de distância do local de reabastecimento antes de ligar o motor (Fig. 19).</li> <li>• Nunca tentar, em nenhuma circunstância, queimar o combustível vertido.</li> <li>• Não fumar durante o manuseamento do combustível ou durante o funcionamento do atomizador.</li> <li>• Armazenar o combustível num local limpo, seco e bem ventilado</li> <li>• Não armazenar o combustível em locais com folhas secas, palha, papel, etc.</li> <li>• Conservar a unidade e o combustível em locais nos quais os vapores do combustível não fiquem em contacto com faíscas ou chamas vivas, caldeiras de água para aquecimento, motores eléctricos ou interruptores, fornos, etc.</li> <li>• Não retire o bujão do depósito enquanto o motor estiver a funcionar.</li> <li>• Não utilizar combustível para operações de limpeza.</li> <li>• Prestar atenção para não entornar combustível no vestuário.</li> </ul>	<p><b>ΚΑΥΣΙΜΟ</b></p> <p><b>⚠ ΠΡΟΣΟΧΗ:</b> η βενζίνη είναι ιδιαίτερα εύφλεκτο καύσιμο. Απαιτείται εξαιρετική προσοχή κατά το χειρισμό της βενζίνης ή μειγμάτων καυσίμου. Μην καπνίζετε και μη χρησιμοποιείτε φωτιά ή φλόγα κοντά στο καύσιμο ή στον ψεκαστήρα (εικ. 17).</p> <ul style="list-style-type: none"> <li>• Για να μειωθεί ο κίνδυνος πυρκαγιάς και πρόκλησης εγκαυμάτων, πρέπει να χειρίζεστε το καύσιμο με προσοχή. Είναι εξαιρετικά εύφλεκτο.</li> <li>• Ανακινήστε και τοποθετήστε το καύσιμο σε ένα δοχείο εγκεκριμένο για το καύσιμο (εικ. 18).</li> <li>• Αναμείξτε το καύσιμο σε εξωτερικό χώρο χωρίς σπινθήρες ή φλόγες.</li> <li>• Τοποθετήστε το μηχάνημα στο έδαφος, σβήστε τον κινητήρα και περιμένετε να κρυώσει πριν προχωρήσετε στον ανεφοδιασμό.</li> <li>• Ξεβιδώστε αργά την τάπα καυσίμου, ώστε να εκτονωθεί η πίεση και να αποφευχθεί η διαρροή καυσίμου.</li> <li>• Σφίξτε καλά την τάπα καυσίμου μετά τον ανεφοδιασμό. Η τάπα μπορεί να χαλαρώσει λόγω των δονήσεων, με αποτέλεσμα να χυθεί καύσιμο.</li> <li>• Σκουπίστε το καύσιμο που έχει χυθεί από το μηχάνημα. Απομακρύνετε το μηχάνημα σε απόσταση 3 μέτρων από το χώρο ανεφοδιασμού πριν βάλετε μπροστά τον κινητήρα (εικ. 19).</li> <li>• Μην επιχειρήσετε ποτέ να προκαλέσετε την ανάφλεξη καυσίμου που έχει χυθεί σε οποιαδήποτε περίπτωση.</li> <li>• Μην καπνίζετε κατά το χειρισμό του καυσίμου ή κατά τη διάρκεια της λειτουργίας του ψεκαστήρα.</li> <li>• Αποθηκεύετε το καύσιμο σε δροσερό, στεγνό και καλά αεριζόμενο χώρο.</li> <li>• Μην αποθηκεύετε το καύσιμο σε χώρο με ξερά φύλλα, άχυρα, χαρτιά, κλπ.</li> <li>• Αποθηκεύετε το μηχάνημα και το καύσιμο σε χώρο όπου οι αναθυμιάσεις του καυσίμου δεν έρχονται σε επαφή με σπινθήρες ή γυμνές φλόγες, λέβητες νερού για θέρμανση, ηλεκτρικούς κινητήρες ή διακόπτες, φούρνους, κλπ.</li> <li>• Μην αφαιρείτε την τάπα του ρεζερβουάρ όταν ο κινητήρας λειτουργεί.</li> <li>• Μη χρησιμοποιείτε καύσιμο για εργασίες καθαρισμού.</li> <li>• Λάβετε τις απαιτούμενες προφυλάξεις, ώστε να μη χυθεί καύσιμο στα ρούχα σας.</li> </ul>	<p><b>YAKIT</b></p> <p><b>⚠ DİKKAT:</b> Benzin oldukça yanıcı bir yakittir. Benzini veya bir yanıcı madde karışımını kullanırken yoğun dikkat gösteriniz. Yakıtın veya atomizatörün yanına ateş ya da alevle yaklaşmayınız (Şekil 17).</p> <ul style="list-style-type: none"> <li>• Yangın ve yanma riskini azaltmak için, yakıtı dikkatli şekilde kullanınız. Yüksek derecede yanıcıdır.</li> <li>• Yanıcı maddeyi yakıt için onaylanmış bir kabın içerisine koyunuz ve çalkalayınız (Şekil 18).</li> <li>• Yanıcı maddeyi kıvılcım veya alevlerden uzak, açık ortamlarda karıştırınız.</li> <li>• Yere koyunuz, motoru durdurunuz ve yakıt doldurma işlemini gerçekleştirmeden önce soğumasını bekleyiniz.</li> <li>• Basıncı gidermek ve yakıtın çıkmasını engellemek için yakıt kapağını yavaşça gevşetiniz.</li> <li>• Yakıt doldurma işleminden sonra yakıt kapağını sıkıca kapatınız. Titreşimler kapağın gevşemesine ve yakıtın çıkmasına neden olabilir.</li> <li>• Üniteden çıkan yanıcı maddeyi kurutunuz. Motoru çalıştırmadan önce makineyi yakıt doldurma yerinin 3 metre uzağına taşıyınız. (Fig.19).</li> <li>• Hiçbir durumda, çıkan yanıcı maddeyi yakmaya çalışmayınız.</li> <li>• Yanıcı maddenin kullanılması esnasında veya atomizatörün çalıştırılması esnasında sigara içmeyiniz.</li> <li>• Yakıtı serin, kuru ve iyi havalandırılmalı bir yerde muhafaza ediniz.</li> <li>• Yanıcı maddeyi kuru yaprak, saman, kağıt, vs. bulunan yerlerde muhafaza etmeyiniz.</li> <li>• Yakıtı ve üniteli yakıt buharlarının açık alev veya kıvılcımlar, ısıtma amaçlı su kazanları, elektrikli motorlar veya siviçler, fırınlar vs. ile temas etmeyecekleri yerlerde saklayınız.</li> <li>• Motor çalışmaktayken deponun kapağını çıkarmayınız.</li> <li>• Yanıcı maddeyi temizlik işlemleri için kullanmayınız.</li> <li>• Yakıtı giysilerinizin üzerine dökmemeye dikkat ediniz.</li> </ul>

--	--	--	--

Česky	Русский	Polski
SPOUŠTĚNÍ	ВКЛЮЧЕНИЕ	URUCHAMIANIE
<p><b>PALIVO</b></p> <p><b>⚠ POZOR: benzín je velice hořlavé palivo. Manipulaci s benzinem nebo se směsí paliva věnujte maximální pozornost. Zákaz kouření a manipulace s otevřeným ohněm v blízkosti paliva nebo rosiče (obr. 17).</b></p> <ul style="list-style-type: none"> <li>• Pro snížení rizika požáru nebo popálenin zacházejte s palivem opatrně. Je vysoce hořlavé.</li> <li>• Palivo míchejte a skladujte pouze v nádobě schválené pro daný typ paliva (obr. 18).</li> <li>• Palivo míchejte venku, kde nehrozí výskyt jisker nebo ohně.</li> <li>• Před doléváním paliva stroj položte na zem, vypněte motor a počkejte až vychladne.</li> <li>• Pomalu povolte víčko palivové nádrže, aby mohl uniknout přetlak a aby se vyloučilo vylití paliva.</li> <li>• Po dolití palivové víčko řádně dotáhněte. Vibrace mohou způsobit povolení víčka a únik paliva.</li> <li>• Případně rozlité palivo pečlivě utřete. Před spuštěním motoru odejděte alespoň 3 metry od místa, kde jste dolévali palivo (obr. 19).</li> <li>• Nikdy se nesnažte spálit palivo rozlité za jakýchkoli okolností.</li> <li>• Během manipulace s palivem a během činnosti rosiče nekuřte.</li> <li>• Palivo skladujte na chladném, suchém a dobře větraném místě.</li> <li>• Palivo neskladujte v místech se suchým listím, slámou, papírem atd.</li> <li>• Motorovou jednotku a palivo skladujte v místech, kde výpary paliva nepřijdou do styku s jiskrami, otevřeným plamenem, ohříváči vody, kotly topení, elektrickými motory, spínači, sporáky, troubami atd.</li> <li>• Nikdy neodstraňujte víčko z nádrže, když je motor v chodu.</li> <li>• Palivo nepoužívejte na čištění.</li> <li>• Dávejte pozor, aby se palivo nedostalo na součásti oblečení.</li> </ul>	<p><b>ТОПЛИВО</b></p> <p><b>⚠ ВНИМАНИЕ! Бензин является чрезвычайно огнеопасным видом топлива. При обращении с бензином или топливной смесью будьте максимально осторожны. Не курите и не подносите источники открытого пламени к топливу или распылителю (Рис.17).</b></p> <ul style="list-style-type: none"> <li>• Для снижения опасности возгорания и получения ожогов будьте осторожны при обращении с топливом. Оно является чрезвычайно огнеопасным.</li> <li>• Размешивайте и храните топливо в специальной канистре (Рис.18).</li> <li>• Смешивайте топливо на открытом воздухе – на участке, на котором отсутствуют искры или пламя.</li> <li>• Перед заправкой опустите машину на землю и заглушите двигатель.</li> <li>• Медленно открутите крышку заливочной горловины для снятия давления и во избежание утечек топлива.</li> <li>• После заправки плотно закрутите крышку. Вибрации могут привести к ослаблению крышки и к утечке топлива.</li> <li>• Вытрите пролившееся топливо. Перед тем как приступить к запуску двигателя, отнесите машину на расстояние не менее 3 м от места заправки (Рис.19).</li> <li>• Ни при каких обстоятельствах не пытайтесь поджигать пролившееся топливо.</li> <li>• Не курите при обращении с топливом или в ходе использования распылителя.</li> <li>• Храните топливо в сухом, прохладном и хорошо вентилируемом месте.</li> <li>• Не храните топливо рядом с сухими листьями, соломой, бумагой и т.д.</li> <li>• Держите машину и топливо в таких местах, в которых исключена возможность контакта топливных паров с искрами или открытым пламенем, бойлерами, электромоторами, выключателями, печами и т.д.</li> <li>• Не снимайте крышку заправочной горловины при работающем двигателе.</li> <li>• Не используйте топливо для чистки.</li> <li>• Будьте осторожны и не допускайте попадания топлива на свою одежду.</li> </ul>	<p><b>PALIWO</b></p> <p><b>⚠ UWAGA: benzyna jest paliwem skrajnie łatwopalnym. Korzystając z benzyny lub mieszanki paliw, należy się z nimi obchodzić z jak największą ostrożnością. Nie palić tytoniu ani nie zapalać ognia lub płomieni w pobliżu paliwa lub opryskiwacza (Rys. 17).</b></p> <ul style="list-style-type: none"> <li>• Celem zmniejszenia ryzyka pożaru i oparzeń, należy obchodzić się z paliwem bardzo ostrożnie. Jest wysoce łatwopalne.</li> <li>• Potrząsać i umieścić paliwo w pojemniku odpowiednim do przechowywania paliwa (Rys. 18).</li> <li>• Mieszać paliwo na otwartym powietrzu, w miejscu wolnym od obecności iskier i płomieni.</li> <li>• Złożyć na ziemi, zatrzymać silnik i odczekać aż ostygnie przed rozpoczęciem uzupełniania paliwa.</li> <li>• Powoli odkręcać korek wlewu paliwa, aby zwolnić ciśnienie i uniknąć wylania się paliwa.</li> <li>• Dobrze dokręcić korek wlewu paliwa po jego uzupełnieniu. Drgania mogą spowodować poluzowanie się korka i wyciek paliwa.</li> <li>• Wytrzeć paliwo, które wyciekło ze zbiornika. Odsunąć maszynę na odległość 3 metrów od miejsca uzupełnienia paliwa przed uruchomieniem silnika (Rys. 19).</li> <li>• Pod żadnym pozorem nie próbować nigdy spalić wyciekniętego paliwa.</li> <li>• Nie palić tytoniu podczas mieszania lub nalewania benzyny ani też w czasie pracy opryskiwacza.</li> <li>• Przechowywać benzynę w suchym, chłodnym i dobrze wentylowanym miejscu.</li> <li>• Nie przechowywać benzyny w miejscach, w których znajdują się suche liście, słoma, papier, itp.</li> <li>• Przechowywać urządzenie oraz paliwo w miejscach, w których opary paliwa nie mają możliwości wejścia w kontakt z iskrami lub otwartym ogniem, warników wody grzewczej, silników elektrycznych lub wyłączników elektrycznych, pieców, itp.</li> <li>• Nie zdejmować korka ze zbiornika, gdy silnik jest włączony.</li> <li>• Nie używać paliwa do prac czyszczenia,</li> <li>• Uważać na to, by nie poplamzić paliwem własnej odzieży.</li> </ul>



20

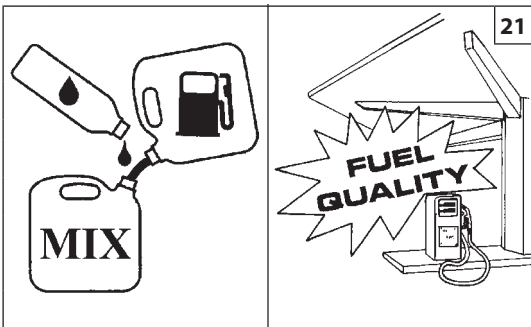

21

GASOLINA - BENZIN BENZIN - BENZIN БЕНЗИН - BENZYN	OLEO - ΛΑΛΙ - YAĞ OLEJ - МАСЛО - OLEJU				
	ℓ	ℓ	(cm <sup>3</sup> )	(cm <sup>3</sup> )	
		2% - 50:1	4% - 25:1		
	1	0,02	(20)	0,04	(40)
	5	0,10	(100)	0,20	(200)
	10	0,20	(200)	0,40	(400)
	15	0,30	(300)	0,60	(600)
	20	0,40	(400)	0,80	(800)
	25	0,50	(500)	1,00	(1000)

22

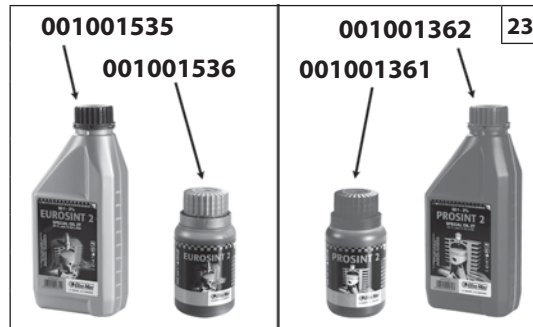

23

Português

Ελληνικά

Türkçe

## PARA DAR PARTIDA

## ΕΚΚΙΝΗΣΗ

## ÇALIŞTIRMAYA GEÇİŞ

## COMBUSTÍVEL

Este produto é accionado por um motor a 2 tempos e requer a pré-mistura de gasolina e de óleo para motores a 2 tempos. Pré-misturar a gasolina sem chumbo e o óleo para motores a dois tempos num recipiente limpo aprovado para a gasolina (Fig. 20).

**COMBUSTÍVEL ACONSELHADO:** ESTE MOTOR ESTÁ CERTIFICADO PARA FUNCIONAR COM GASOLINA SEM CHUMBO DE 89 OCTANAS ((R + M) / 2) PARA UTILIZAÇÃO AUTOMOBILÍSTICA OU COM UM NÚMERO MAIOR DE OCTANAS (Fig. 21).

Misturar o óleo para motores de dois tempos com a gasolina, de acordo com as instruções na embalagem.

Recomendamos a utilização de óleo para motores de 2 tempos Óleo-Mac a **2% (1:50)** formulado especificamente para todos os motores a dois tempos arrefecidos a ar Óleo-Mac.

As proporções correctas de óleo/combustível indicadas no catálogo (Fig. 22) são adequadas quando se utiliza óleo para motores Óleo-Mac **PROSINT 2 e EUROSINT 2** (Fig. 23) ou um óleo de motor equivalente de alta qualidade (**especificações JASO FD ou ISO L-EGD**). Quando as especificações do óleo **NÃO** são equivalentes ou não são conhecidas, usar uma relação de mistura óleo/combustível de **4% (1:25)**.

**ATENÇÃO: NÃO UTILIZAR ÓLEO PARA VEÍCULOS AUTOMÓVEIS OU ÓLEO PARA MOTORES FORA DE BORDA a 2 TEMPOS.**

**CUIDADO:**

- Adquirir apenas a quantidade de combustível necessário com base nos seus consumos; não adquirir mais do que será utilizado num ou dois meses;
- Conservar a gasolina num recipiente fechado hermeticamente, em local seco e fresco.

**CUIDADO** - Para a mistura, nunca use um combustível com uma percentagem de etanol superior a 10%; são aceitáveis gasohol (mistura de gasolina e etanol) com uma percentagem de etanol até 10% ou combustível E10.

**NOTA** - Prepare apenas a mistura necessária à utilização; não a deixe no reservatório ou no bidão por muito tempo. É aconselhável utilizar estabilizador para combustível **Emak ADDITIX 2000** cód.001000972, para conservar a mistura durante um período de 30 dias (Fig.24).

## Gasolina alquilada

**CUIDADO** - A gasolina alquilada não tem a mesma densidade da gasolina normal. Portanto, os motores testados com a gasolina normal podem necessitar de uma regulação diferente do parafuso H. Para esta operação, é necessário dirigir-se a um Centro de Assistência Autorizado.

## REABASTECIMENTO (Fig.26)

Agitar o recipiente da mistura antes de proceder ao reabastecimento (Fig. 25).

## ΚΑΥΣΙΜΟ

Το προϊόν αυτό διαθέτει δίχρονο κινητήρα και χρησιμοποιεί μείγμα βενζίνης και λαδιού για δίχρονους κινητήρες. Αναμείξτε αμύλυδη βενζίνη και λάδι για δίχρονους κινητήρες σε ένα καθαρό δοχείο, κατάλληλο για χρήση με βενζίνη (εικ. 20).

**ΣΥΝΙΣΤΩΜΕΝΟ ΚΑΥΣΙΜΟ:** Ο ΚΙΝΗΤΗΡΑΣ ΑΥΤΟΣ ΕΧΕΙ ΠΙΣΤΟΠΟΙΗΘΕΙ ΓΙΑ ΛΕΙΤΟΥΡΓΙΑ ΜΕ ΑΜΟΛΥΒΔΗ ΒΕΝΖΙΝΗ ΑΥΤΟΚΙΝΗΤΩΝ 89 ΟΚΤΑΝΙΩΝ ((R + M) / 2) ΚΑΙ ΑΝΩ (εικ. 21).

Αναμείξτε το λάδι για δίχρονους κινητήρες με τη βενζίνη ακολουθώντας τις οδηγίες που αναγράφονται στη συσκευασία.

Συνιστάται η χρήση του λαδιού για δίχρονους κινητήρες Óleo-Mac **2% (1:50)**, που παρασκευάζεται αποκλειστικά για όλους τους δίχρονους αερόψυκτους κινητήρες Óleo-Mac.

Η σωστή αναλογία λαδιού/καυσίμου που αναφέρεται στον πίνακα (εικ. 22) αφορά τη χρήση λαδιού για κινητήρες Óleo-Mac **PROSINT 2** και **EUROSINT 2** (εικ. 23) ή λαδιού για κινητήρες αντίστοιχης υψηλής ποιότητας (**προδιαγραφές JASO FD ή ISO L-EGD**). Εάν οι προδιαγραφές του λαδιού **ΔΕΝ** είναι αντίστοιχες με τις συνιστώμενες ή εάν δεν είναι γνωστές, η αναλογία λαδιού/καυσίμου πρέπει να είναι **4% (1:25)**.

**ΠΡΟΣΟΧΗ: ΜΗ ΧΡΗΣΙΜΟΠΟΙΕΙΤΕ ΛΑΔΙ ΓΙΑ ΟΧΗΜΑΤΑ Ή ΛΑΔΙ ΓΙΑ ΔΙΧΡΟΝΟΥΣ ΕΞΩΛΕΜΒΙΟΥΣ ΚΙΝΗΤΗΡΕΣ.**

**ΠΡΟΣΟΧΗ:**

- Αγοράζετε μόνο τις ποσότητες καυσίμου που απαιτούνται ανάλογα με την κατανάλωση. Μην αγοράζετε μεγαλύτερες ποσότητες από εκείνες που θα χρησιμοποιήσετε σε ένα ή δύο μήνες.
- Αποθηκεύετε τη βενζίνη σε ερμητικά κλειστό δοχείο και σε στεγνό και δροσερό χώρο.

**ΠΡΟΣΟΧΗ** - Μην χρησιμοποιείτε ποτέ καύσιμο με ποσοστό αιθανόλης άνω του 10%. Μπορεί να χρησιμοποιηθεί βενζόλη (μείγμα βενζίνης και αιθανόλης) με ποσοστό αιθανόλης έως 10% ή καύσιμο E10.

**ΣΗΜΕΙΩΣΗ** - Προετοιμάστε μόνο την απαιτούμενη ποσότητα μείγματος για χρήση. Μην αφήνετε το μείγμα στο ρεζερβουάρ ή σε δοχείο για μεγάλο χρονικό διάστημα. Συνιστάται η χρήση του σταθεροποιητή καυσίμου **Emak ADDITIX 2000** κωδ.001000972 για διατήρηση του μείγματος για διάστημα 30 ημερών (εικ.24).

## Αλκυλική βενζίνη

**ΠΡΟΣΟΧΗ** - Η αλκυλική βενζίνη δεν έχει την ίδια πυκνότητα με την κανονική βενζίνη. Για το λόγο αυτό, οι κινητήρες στους οποίους χρησιμοποιείται κανονική βενζίνη μπορεί να χρειάζονται διαφορετική ρύθμιση της βίδας H. Για τη διαδικασία αυτή, απευθυνθείτε σε ένα εξουσιοδοτημένο κέντρο τεχνικής υποστήριξης.

## ΑΝΕΦΟΔΙΑΣΜΟΣ (εικ. 26)

Ανακινήστε το δοχείο μείγματος πριν από τον ανεφοδιασμό (εικ. 25).

## YAKIT

Bu ürün 2 devirli bir motor ile çalıştırılır ve 2 devirli motorlar için benzin ve yağ önkarışımı gerektirir. Benzin ve iki devirli motorlar için olan kurşunsuz yağ benzin için uygun olan temiz bir kapta karıştırınız (Şekil 20).

**ÖNERİLEN YAKIT:** BU MOTOR OTOMOBİLDE KULLANIM İÇİN 89 OKTANLIK ((R + M) / 2) YA DA YÜKSEK OKTAN NUMARALI KURŞUNSUZ BENZİN İLE ÇALIŞTIRILMAK İÇİN ONAYLIDIR (Şekil 21).

2 devirli motorlar için olan yağ ve benzini ambalajın üzerindeki talimatlara uygun şekilde karıştırınız.

Óleo-mac havada soğutulan tüm 2 devirli motorlar için özel olarak formüle edilmiş olan %2'lik (1:50) Óleo-Mac yağını kullanmanızı önermekteyiz.

Tabloda verilen yağ/yakıt karışımının doğru oranları (Şekil 22) eğer Óleo-Mac **PROSINT 2** ve **EUROSINT 2** (Şekil 23) veya yüksek kaliteli eşdeğerde bir motor yağı (**JASO FD özellikleri veya ISO L-EGD**) kullanılıyor ise uygundur. Yağ özellikleri eşdeğer **DEĞİL** ise veya bilinmiyorsa, yağ/yakıt karışımı için %4 (1:25) oranını kullanınız.

**UYARI: MOTORLU ARAÇLAR VEYA 2 DEVİRLİ TAKMA MOTORLAR İÇİN OLAN YAĞLARI KULLANMAYINIZ.**

**UYARI:**

- Tüketime bağlı olarak sadece gereken miktarda yakıt alınız; bir veya iki aylık bir dönemde kullanacaksanız gereğinden fazla almayınız;
- Benzini hava geçirmez şekilde kapatılmış bir kapta, serin ve kuru bir yerde muhafaza ediniz.

**UYARI** - Karışım için hiçbir zaman %10'dan fazla etanol içeren bir yakıt kullanmayın; %10'a kadar etanol içeren gazohol (benzin ve etanol karışımı) veya E10 yakıtı kullanılabilir.

**NOT** - Yalnızca kullanımda gerekli olan karışımı hazırlayın: Hazne ya da yakıt deposu içinde uzun süre bırakmayın. Karışımı 30 günlük bir süreliğine korumak için 001000972 kodlu **Emak ADDITIX 2000** yakıt stabilizatörü kullanılması önerilir (Şekil 24).

## Alkil benzin

**UYARI** - Alkil benzin normal benzin ile aynı yoğunluğa sahip değildir. Bu nedenle, normal benzin ile çalıştırılan motorlar H vidasının farklı şekilde ayarlanmasını gerektirebilir. Bu işlem için Yetkili Destek Merkezine başvurmak gereklidir.

## YAKIT DOLDURMA (Şekil 26)

Karışımı yakıt doldurmadan önce iyice karıştırınız (Şekil 25).



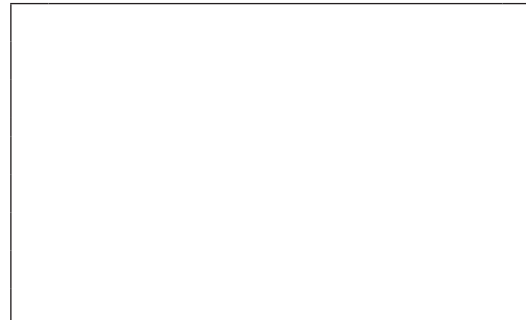
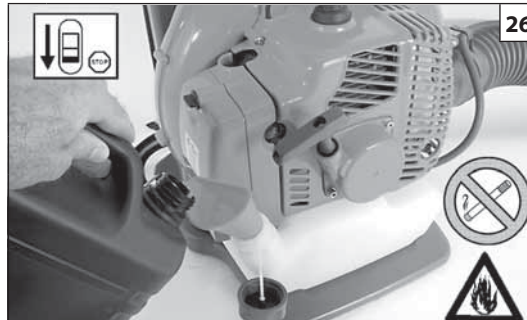

Česky <b>SPOUŠTĚNÍ</b>	Русский <b>ВКЛЮЧЕНИЕ</b>	Polski <b>URUCHAMIANIE</b>
<p><b>PALIVO</b> Tento přístroj má pohon dvoutaktním motorem a vyžaduje tedy směs benzínu a oleje pro dvoutaktní motory. Směs bezolovnatého benzínu a oleje pro dvoutaktní motory si připravte předem v čisté nádobě schválené pro benzin (obr. 20). <b>DOPORUČENÉ PALIVO:</b> TENTO MOTOR JE SCHVÁLEN PRO ČINNOST S BEZOLOVNATÝM AUTOMOBILOVÝM BENZÍNEM S OKTANOVÝM ČÍSLEM 89 ((R + M) / 2) NEBO VYŠŠÍM (OBR. 21). Olej pro dvoutaktní motory smíchejte s benzínem podle pokynů na obalu. Doporučujeme používat olej pro dvoutaktní motory Oleo-Mac v množství <b>2 % (1:50)</b>, který byl vyvinut speciálně pro dvoutaktní motory Oleo-Mac chlazené vzduchem. Správný míchací poměr olej/palivo, uvedený v prospektu (obr. 22), je vhodný jak pro používání motorového oleje Oleo-Mac <b>PROSINT 2</b> a <b>EUROSINT 2</b> (obr. 23), tak pro ekvivalentní motorové oleje vysoké jakosti (specifikace <b>JASO FD</b> nebo <b>ISO L-EGD</b>). Když specifikace oleje <b>NEJSOU</b> ekvivalentní nebo nejsou známé, použijte míchací poměr olej/palivo <b>4% (1:25)</b>.</p> <p><b>UPOZORNĚNÍ: NEPOUŽÍVEJTE OLEJ PRO AUTA ANI OLEJ PRO DVOUAKTNÍ MOTORY PRO ČLUNY.</b></p> <p><b>UPOZORNĚNÍ:</b> - Kupujte pouze potřebné množství paliva podle vlastní spotřeby; nekupujte více, než se spotřebuje za jeden nebo dva měsíce; - Benzin uchovávejte v hermeticky uzavřené nádobě, na chladném a suchém místě.</p> <p><b>UPOZORNĚNÍ - Pro palivovou směs nikdy nepoužívejte palivo s podílem etanolu větším než 10 %; přípustné jsou gasohol (směs benzínu a etanolu) s podílem etanolu do 10 % nebo palivo E10.</b></p> <p><b>POZNÁMKA -</b> Připravujte pouze takové množství paliva, které potřebujete k práci, nenechávejte směs v nádrži nebo kanystru příliš dlouho. Pro skladování směsi po dobu 30 dnů doporučujeme použít stabilizátor paliva <b>Emak ADDITIX 2000</b> kód 001000972 (obr.24).</p> <p><b>Alkylový benzin</b></p> <p><b>UPOZORNĚNÍ -</b> alkylový benzin nemá stejnou hustotu jako normální benzin. Proto mohou motory seřízené s normálním benzínem vyžadovat jiné seřízení šroubu H. K tomu je třeba se obrátit na autorizované servisní středisko.</p> <p><b>DOLÉVÁNÍ PALIVA (obr. 26)</b> Kanystrem se směsí před dolitím zatřepejte (obr. 25).</p>	<p><b>ТОПЛИВО</b> Данная машина приводится в действие 2-тактным двигателем и подлежит заправке предварительно приготовленной бензино-масляной смесью для 2-тактных двигателей. Предварительно смешайте неэтилированный бензин с маслом для двухтактных двигателей в чистой емкости, пригодной для хранения бензина (Рис. 20). <b>РЕКОМЕНДУЕМОЕ ТОПЛИВО:</b> ДАННЫЙ ДВИГАТЕЛЬ СЕРТИФИЦИРОВАН ДЛЯ РАБОТЫ С НЕЭТИЛИРОВАННЫМ БЕНЗИНОМ ДЛЯ АВТОТРАНСПОРТНЫХ СРЕДСТВ С ОКТАНОВЫМ ЧИСЛОМ 89 ((R + M) / 2) ИЛИ БОЛЬШИМ (Рис.21). Смешивайте бензин с маслом для двухтактных двигателей в соответствии с указаниями, приведенными на таре. Мы рекомендуем использовать масло для 2-тактных двигателей Oleo-Mac в концентрации <b>2% (1:50)</b>, специально разработанное для всех двухтактных двигателей с воздушным охлаждением Oleo-Mac. Соотношения масла/бензина, приведенные в следующей таблице (Рис.22), являются верными при использовании масла Oleo-Mac <b>PROSINT 2</b> или <b>EUROSINT 2</b> (Рис.23) или эквивалентного ему высококачественного масла (<b>удовлетворяющего стандарту JASO FD или ISO L-EGD</b>). Когда характеристики масла <b>НЕ</b> являются эквивалентными указанным или неизвестны, смешивайте масло/бензин в соотношении <b>4% (1:25)</b>.</p> <p><b>ВНИМАНИЕ! НЕ ИСПОЛЬЗУЙТЕ МАСЛО ДЛЯ АВТОМОБИЛЕЙ ИЛИ МАСЛО ДЛЯ ЗАБОРТНЫХ ДВУХТАКТНЫХ ДВИГАТЕЛЕЙ</b></p> <p><b>ВНИМАНИЕ!</b> - Приобретайте топливо исключительно в количествах, соответствующих вашему объему потребления; не приобретайте больше топлива, чем вы расходуете в течение одного-двух месяцев; - Храните бензин в герметичной емкости в сухом и прохладном месте.</p> <p><b>ВНИМАНИЕ! Никогда не используйте для топливной смеси топливо с содержанием этанола больше 10 %; допускается использовать газохол (смесь бензина с этанолом) с содержанием этанола до 10 % или топливо E10.</b></p> <p><b>ПРИМЕЧАНИЕ -</b> Готовьте только необходимое для работы количество смеси; не оставляйте готовую смесь в баке машины или в канистре на долгое время. Рекомендуется использовать стабилизирующую присадку для топлива <b>Emak ADDITIX 2000</b> код 001000972, позволяющую хранить топливную смесь в течение 30 дней (Рис.24).</p> <p><b>Алкилированный бензин</b></p> <p><b>ВНИМАНИЕ! Плотность алкилированного бензина отлична от плотности обычного бензина. Поэтому на двигателях, отрегулированных для работы с обычным бензином, может потребоваться изменение регулировки винта H. Для выполнения этой операции следует обращаться в авторизованный сервисный центр.</b></p> <p><b>ЗАПРАВКА ТОПЛИВНОЙ СМЕСЬЮ (Рис.26)</b> Перед заправкой взболтайте канистру со смесью (Рис.25).</p>	<p><b>PALIWO</b> Niniejsze urządzenie jest napędzane silnikiem dwusuwowym i wymaga wstępnego sporządzenia mieszanki benzyny z olejem do silników dwusuwowych. Zmieszać benzynę bezołowiową i olej do silników dwusuwowych w czystym pojemniku, odpowiednim do przechowywania benzyny (Rys. 20). <b>ZALECANE PALIWO:</b> TEN SILNIK JEST PRZYSTOSOWANY DO PRACY NA BENZYNIE BEZOŁOWIOWEJ, PRZEZNACZONEJ DO UŻYTKU W POJAZDACH SAMOCHODOWYCH, O LICZBIE OKTANOWEJ 89 ((R + M) / 2) LUB WYŻSZEJ (Rys. 21). Zmieszać olej do silników dwusuwowych z benzyną zgodnie z instrukcjami podanymi na opakowaniu. Zalecamy korzystanie z oleju do silników dwusuwowych Oleo-Mac <b>2% (1:50)</b> opracowanego specjalnie dla silników dwusuwowych chłodzonych powietrzem Oleo-Mac. Prawidłowe proporcje oleju/benzyny podane w prospekcie (Rys. 22) są odpowiednio, jeśli korzysta się z oleju do silników Oleo-Mac <b>PROSINT 2</b> i <b>EUROSINT 2</b> (Rys. 23) lub równorzędnej jakości silnikowego wysokiej jakości (<b>zgodnego z normą JASO FD lub ISO L-EGD</b>). Jeżeli specyfikacja oleju <b>NIE</b> jest równorzędna lub jest nieznaną, należy zmieszać olej z benzyną w proporcji <b>4% (1:25)</b>.</p> <p><b>OSTROŻNIE: NIE KORZYSTAĆ Z OLEJU DO POJAZDÓW SAMOCHODOWYCH LUB OLEJÓW DO DWUSUWOWYCH SILNIKÓW ZABURTOWYCH.</b></p> <p><b>OSTROŻNIE:</b> - Dostosować ilość kupowanej benzyny do jej rzeczywistego zużycia; nie kupować więcej paliwa, niż jest się w stanie wykorzystać w ciągu jednego lub dwóch miesięcy; - Przechowywać benzynę w hermeticznym zamkniętym pojemniku w suchym i chłodnym miejscu.</p> <p><b>OSTROŻNIE: Do mieszanki nie należy nigdy używać paliwa zawierającego więcej niż 10% etanolu; dopuszczalne są mieszanki benzyny i etanolu zawierające etanol w stężeniu do maks. 10% lub paliwo typu E10.</b></p> <p><b>UWAGA -</b> Przygotować tyle tylko mieszanki, ile zostanie zużyte w ciągu dnia pracy. Nie pozostawiać mieszanki w zbiorniku lub w kaniestrze zbyt długo. Zaleca się stosowanie stabilizatora do paliwa <b>ADDITIX 2000 marki Emak</b> o kodzie 001000972. Pozwala on zachować właściwości mieszanki przez okres 30 dni (Rys.24).</p> <p><b>Benzyna alkiLOWANA</b></p> <p><b>OSTROŻNIE: Benzyna alkiLOWANA nie posiada takiej samej gęstości, jak standardowa. Z tego powodu silniki wyregulowane ze standardową benzyną mogą wymagać innej regulacji śruby H. W celu przeprowadzenia tej procedury należy się zwrócić do autoryzowanego serwisu.</b></p> <p><b>UZUPEŁNIANIE PALIWA (Rys. 26)</b> Potrząsać zbiornikiem z mieszanką przed rozpoczęciem uzupełniania paliwa (Rys. 25).</p>

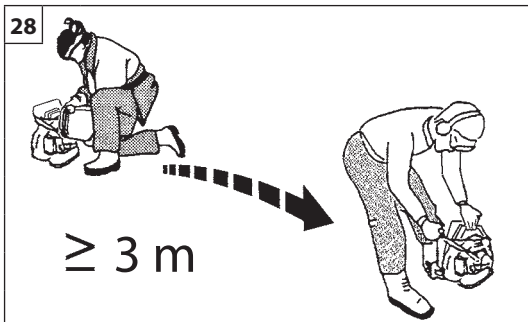

Português	Ελληνικά	Türkçe
<p align="center"><b>PARA DAR PARTIDA</b></p>	<p align="center"><b>EKKINHSHH</b></p>	<p align="center"><b>ÇALIŞTIRMAYA GEÇİŞ</b></p>
<p><b>⚠ ATENÇÃO:</b> observar as instruções de segurança para o manuseamento do combustível. Desligar sempre o motor antes de realizar o reabastecimento. Nunca adicionar combustível a uma máquina com o motor a funcionar ou quente. Afastar-se pelo menos 3 m da posição em que foi realizado o reabastecimento antes de ligar o motor (fig. 28). <b>NÃO FUMAR!</b></p> <ol style="list-style-type: none"> <li>1. Limpar a superfície em redor do bujão do combustível para evitar contaminações.</li> <li>2. Desapertar lentamente o bujão do combustível.</li> <li>3. Deitar a mistura do combustível no depósito com cuidado. Evitar derrames.</li> <li>4. Antes de voltar a colocar o bujão do combustível, limpar e verificar a junta.</li> <li>5. Volte a colocar imediatamente o bujão do combustível apertando-o manualmente. Remover eventuais derrames de combustível.</li> </ol> <p><b>⚠ ATENÇÃO:</b> verificar se existem perdas de combustível e, se existirem, eliminá-las antes da utilização. Se necessário, contactar o serviço de assistência do seu revendedor.</p> <p><b>Motor encharcado</b></p> <ul style="list-style-type: none"> <li>- Coloque o interruptor on/off na posição <b>STOP</b>.</li> <li>- Force a carcaça da vela de ignição para levantar (<b>3, Fig. 29</b>).</li> <li>- Desaperte e seque a vela de ignição.</li> <li>- Abra completamente o acelerador.</li> <li>- Puxe o cordão de arranque várias vezes para esvaziar a câmara de combustão.</li> <li>- Volte a montar a vela de ignição e ligue a carcaça da vela de ignição, pressione <b>firmemente</b> para baixo – volte a montar as outras peças.</li> <li>- Coloque o interruptor on/off na posição I, a posição de arranque.</li> <li>- Coloque a alavanca de arranque na posição OPEN – mesmo com o motor frio.</li> <li>- De seguida, ligue o motor.</li> </ul>	<p><b>⚠ ΠΡΟΣΟΧΗ:</b> Τηρείτε τις οδηγίες ασφαλείας για το χειρισμό του καυσίμου. Σβήνετε πάντα τον κινητήρα πριν από τον ανεφοδιασμό. Μην προσθέτετε ποτέ καύσιμο στο μηχάνημα όταν ο κινητήρας λειτουργεί ή είναι ζεστός. Πριν βάλετε μπροστά τον κινητήρα, απομακρυνθείτε τουλάχιστον 3 m από το σημείο όπου πραγματοποιήθηκε ο ανεφοδιασμός (εικ. 28). <b>ΜΗΝ ΚΑΠΝΙΖΕΤΕ!</b></p> <ol style="list-style-type: none"> <li>1. Καθαρίστε την επιφάνεια γύρω από την τάπα καυσίμου, για να αποφευχθεί τυχόν ρύπανση.</li> <li>2. Χαλαρώστε αργά την τάπα καυσίμου.</li> <li>3. Προσθέστε προσεκτικά το μείγμα καυσίμου στο ρεζερβουάρ. Μη χύνετε το καύσιμο.</li> <li>4. Πριν τοποθετήσετε ξανά την τάπα καυσίμου, καθαρίστε και ελέγξτε το λάστιχο.</li> <li>5. Τοποθετήστε αμέσως την τάπα καυσίμου σφίγγοντάς την με το χέρι. Καθαρίστε τυχόν καύσιμο που έχει χυθεί.</li> </ol> <p><b>⚠ ΠΡΟΣΟΧΗ:</b> Ελέγξτε εάν έχει χυθεί καύσιμο και καθαρίστε τυχόν διαρροές πριν από τη χρήση. Εάν απαιτείται, επικοινωνήστε με το τμήμα τεχνικής υποστήριξης του προμηθευτή σας.</p> <p><b>Ο κινητήρας είναι μπουκωμένος.</b></p> <ul style="list-style-type: none"> <li>- Θέστε το διακόπτη on/off στη θέση <b>STOP</b>.</li> <li>- Αφαιρέστε την πίπα του μπουζι (<b>3, Εικ. 29</b>).</li> <li>- Ξεβιδώστε και στεγνώστε το μπουζί.</li> <li>- Ανοίξτε τέρμα το γκάζι.</li> <li>- Τραβήξτε το σκοινί εκκίνησης αρκετές φορές για να καθαρίσει ο θάλαμος καύσης.</li> <li>- Επανατοποθετήστε το μπουζί και συνδέστε την πίπα, πιέστε τη κάτω <b>γερά</b> – επανασυναρμολογήστε τα άλλα εξαρτήματα.</li> <li>- Θέστε το διακόπτη on/off στη θέση I, εκκίνησης.</li> <li>- Θέστε το μοχλό τσοκ κινητήρα στην ΑΝΟΙΚΤΗ (OPEN) θέση – ακόμη και εάν ο κινητήρας είναι κρύος.</li> <li>- Τώρα εκκινήστε τον κινητήρα.</li> </ul>	<p><b>⚠ DİKKAT:</b> yakıt karıştırma ile ilgili talimatlara uyunuz. Yakıt doldurmadan önce motoru daima kapatınız. Motoru çalışır veya sıcak haldeki arabaya asla yakıt koymayınız. Yakıt doldurma işleminden sonra motoru çalıştırmadan önce bulunduğunuz konumdan en az 3 m uzaklaşınız (şekil 28). <b>SİGARA İÇMEYİNİZ!</b></p> <ol style="list-style-type: none"> <li>1. Kirlenmesini önlemek için yakıt kapağının etrafını temizleyiniz.</li> <li>2. Yakıt kapağını yavaşça gevşetiniz.</li> <li>3. Yakıt karışımını dikkatli bir şekilde tanka doldurunuz. Etrafa dökülmesini önleyiniz.</li> <li>4. Yakıt kapağını yerine yerleştirmeden önce, contayı temizleyiniz ve kontrol ediniz.</li> <li>5. Yakıt kapağını derhal yerine yerleştirerek elinizle sıkılayınız. Dökülen yakıtı temizleyiniz.</li> </ol> <p><b>⚠ DİKKAT:</b> Yakıt kaçağı olup olmadığını kontrol ediniz, varsa kullanmadan önce temizleyiniz. Gerektiği takdirde, teknik servise veya satıcınıza danışınız.</p> <p><b>Yakıt taşırmış motor</b></p> <ul style="list-style-type: none"> <li>- On/off (açma/kapama) sivicini <b>STOP (DURDURMA)</b> durumuna getiriniz.</li> <li>- Buji botunu kaldırınız (<b>3, Şekil 29</b>).</li> <li>- Bujiyi açınız ve kurutunuz.</li> <li>- Gazı tam açınız.</li> <li>- Yanma odasını temizlemek için çalıştırma ipini bir kaç kez çekiniz.</li> <li>- Bujiyi tekrar yerleştiriniz ve buji botunu <b>yavaşça</b> bastırarak takınız – diğer parçaları tekrar monte ediniz.</li> <li>- On/off sivicini I, çalıştırma pozisyonuna getiriniz.</li> <li>- Takoz kolunu OPEN pozisyonuna getiriniz – motor soğuk olsa bile.</li> </ul>

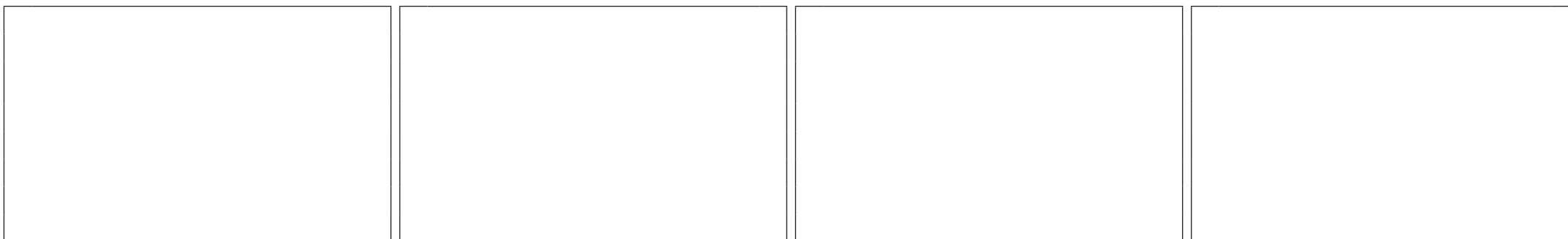

Česky	Русский	Polski
SPOUŠTĚNÍ	ВКЛЮЧЕНИЕ	URUCHAMIANIE
<p><b>⚠ POZOR: dodržujte bezpečnostní předpisy pro manipulaci s palivem. Před dolitím benzínu vždy nejdříve vypněte motor. Nelijte nikdy palivo do stroje s motorem v činnosti nebo zahřátým motorem. Před nastartováním motoru odejděte alespoň 3 m od místa, kde se dolévalo palivo (obr. 28). NEKURŤE!</b></p> <ol style="list-style-type: none"> <li>1. Povrch kolem víčka palivové nádrže očistěte, aby nedošlo k znečištění.</li> <li>2. Palivové víčko pomalu povolte.</li> <li>3. Směs paliva pozorně nalijte do nádrže. Dejte pozor, abyste ji nerozlili.</li> <li>4. Před vložením a zašroubováním víčka zkontrolujte a očistěte jeho těsnění.</li> <li>5. Palivové víčko ihned vložte do nalévacího hrdla a dotáhněte rukou. Případné rozlité palivo odstraňte.</li> </ol> <p><b>⚠ POZOR: zkontrolujte, jestli nedochází k úniku paliva, případné netěsnosti opravte před používáním stroje. Pokud je to nutné, spojte se servisním střediskem prodejce.</b></p> <p><b>Motor je zahlcený</b></p> <ul style="list-style-type: none"> <li>- Nastavte vypínač Zap/Vyp na <b>STOP</b>.</li> <li>- Pákou kabelovou koncovku zapalovací svíčky odstraňte (<b>3, obr. 29</b>).</li> <li>- Vyšroubujte a vysušte zapalovací svíčku.</li> <li>- Zcela stiskněte páčku plynu.</li> <li>- Několikrát zatáhněte za lanko, aby se spalovací komora vyčistila.</li> <li>- Zapalovací svíčku vložte zpět a připojte koncovku zapalovací svíčky, <b>pevně</b> ji přitlačte - znovu sestavte další díly.</li> <li>- Přesuňte spínač Zap/Vyp do polohy I, startování.</li> <li>- Páčku sytiče nastavte do polohy OTEVŘENO (OPEN), i když je motor studený.</li> <li>- Nyní nastartujte motor.</li> </ul>	<p><b>⚠ ВНИМАНИЕ! При обращении с топливом соблюдайте установленные правила техники безопасности. Перед заправкой выключайте двигатель. Никогда не выполняйте заправку бака машины при еще горячем или работающем двигателе. Перед тем как запускать двигатель, отойдите не менее, чем на 3 м от места выполнения заправки (Рис.28). НЕ КУРИТЕ!</b></p> <ol style="list-style-type: none"> <li>1. Во избежание засорений прочистите поверхность вокруг заливочной горловины.</li> <li>2. Медленно отвинтите крышку заливочной горловины.</li> <li>3. Осторожно залейте в бак бензино-масляную смесь. Не допускайте проливания топлива.</li> <li>4. Перед тем как устанавливать на место крышку заливочной горловины, прочистите прокладку и проверьте ее состояние.</li> <li>5. Сразу же после заправки установите на место крышку заливочной горловины и закрутите ее вручную. В случае пролива топлива вытрите его.</li> </ol> <p><b>⚠ ВНИМАНИЕ! Проверяйте, нет ли утечек топлива из машины, и в случае обнаружения таковых устраняйте их перед тем, как приступать к работе. При необходимости обращайтесь в авторизованный сервисный центр.</b></p> <p><b>Двигатель залит топливом</b></p> <ul style="list-style-type: none"> <li>- Установите переключатель в положение <b>СТОП (STOP)</b>.</li> <li>- Снимите колпак свечи (<b>3, Рис. 29</b>).</li> <li>- Отвинтите и снимите свечу зажигания.</li> <li>- Широко откройте дроссельную заслонку.</li> <li>- Несколько раз дерните за шнур стартера, чтобы очистить камеру сгорания.</li> <li>- Установите на место свечу зажигания, установите колпак и сильно нажмите на него – затем установите на место остальные детали.</li> <li>- Установите выключатель в I - положение пуска.</li> <li>- Установите рычаг воздушной заслонки в положение "Открыто" (OPEN), даже если двигатель еще не прогрет.</li> <li>- Теперь запустите двигатель.</li> </ul>	<p><b>⚠ UWAGA: przestrzegaj instrukcji bezpieczeństwa dotyczących obchodzenia się z paliwem. Wyłącz silnik przed rozpoczęciem uzupełniania paliwa. Nigdy nie dolewać paliwa do urządzenia z uruchomionym bądź gorącym silnikiem. Odsunąć się na odległość przynajmniej 3 m od miejsca, w którym przeprowadzono uzupełnianie paliwa przed uruchomieniem silnika (rys. 28). NIE PALIĆ TYTONIU!</b></p> <ol style="list-style-type: none"> <li>1. Wyczyścić powierzchnię dookoła korka wlewu paliwa, aby uniknąć przedostawania się zanieczyszczeń.</li> <li>2. Powoli odkręcić korek wlewu paliwa.</li> <li>3. Ostrożnie wlać mieszkankę paliwa do zbiornika. Unikać rozlewania paliwa.</li> <li>4. Przed ponownym założeniem korka wlewu paliwa, wyczyścić i sprawdzić stan uszczelki.</li> <li>5. Natychmiast ponownie założyć korek wlewu paliwa, dokręcając go ręcznie. Usunąć ewentualne rozlane paliwo.</li> </ol> <p><b>⚠ UWAGA: upewnić się, że nie ma wycieków paliwa, a jeśli do nich doszło, usunąć je przed rozpoczęciem użytkowania. Jeśli pojawi się taka potrzeba, należy skontaktować się z lokalnym dystrybutorem urządzeń.</b></p> <p><b>Silnik jest zalany</b></p> <ul style="list-style-type: none"> <li>- Ustawić przełącznik wł./wył w pozycji <b>ZATRZYMANIA (STOP)</b>.</li> <li>- Podważyć i wyjąć fajkę ze świecą zapłonową (<b>3, rys. 29</b>).</li> <li>- Odkręcić i osuszyć świecę zapłonową.</li> <li>- Szeroko otworzyć przepustnicę.</li> <li>- Kilka razy pociągnąć linkę rozrusznika w celu opróżnienia komory spalania.</li> <li>- Ponownie zamocować świecę zapłonową i podłączyć fajkę, naciskając ją <b>mocno</b> w dół. Zamontować pozostałe elementy.</li> <li>- Ustawić przełącznik wł./wył. w pozycji uruchamiania.</li> <li>- Ustawić dźwignię ssania w pozycji OTWARCIA (OPEN) — nawet jeśli silnik jest zimny.</li> <li>- Uruchomić silnik.</li> </ul>



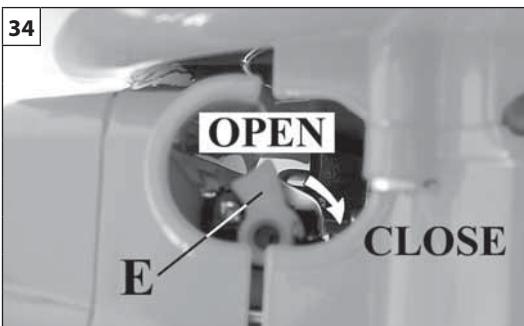
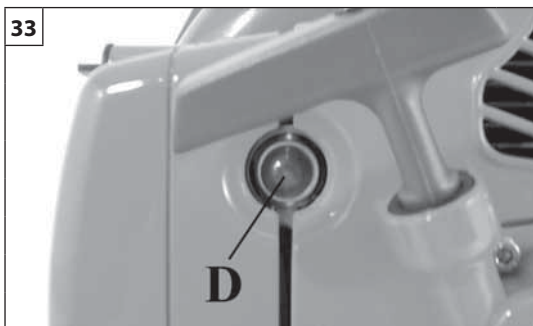
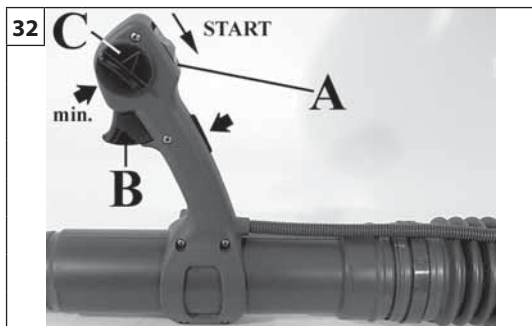

Português	Ελληνικά	Türkçe
<p align="center"><b>PARA DAR PARTIDA</b></p>	<p align="center"><b>ΕΚΚΙΝΗΣΗ</b></p>	<p align="center"><b>ÇALIŞTIRMAYA GEÇİŞ</b></p>
<p><b>ARRANQUE DO MOTOR</b>            Certifique-se de que a alavanca do acelerador (B, Fig. 32) funciona correctamente e de que a limitador de aceleração (C) está posicionada no mínimo. Carregue o carburador pressionando o bolbo várias vezes (D, Fig. 33). Coloque o interruptor (A, Fig. 32) na posição START. Coloque o starter (E, Fig. 34) na posição "CLOSE". Coloque o soprador no chão, numa posição estável. Mantendo o soprador firme (Fig. 35), puxe energicamente o cabo de arranque algumas vezes até fazer arrancar o aparelho. <b>Espera 10 segundos</b> e accione depois o botão do acelerador (B, Fig. 32) para desbloquear o dispositivo do arranque automático. O starter (E, Fig. 34) deve regressar à posição original "OPEN".</p> <p><b>⚠ ATENÇÃO!</b> - Quando o motor já estiver quente, não utilize o arrancador automático (E, Fig. 34) para o arranque.</p> <p><b>AMACIAMENTO DO MOTOR</b>            O motor debita a sua potência máxima após 5÷8 horas de trabalho. Durante o período de amaciamento não deixe o motor em marcha lenta no regime máximo de rotações para não sobrecarregá-lo.</p> <p><b>⚠ ATENÇÃO!</b> - Durante o período de amaciamento não varie a carburação para tentar aumentar a potência pois tal danifica o motor.</p> <p><b>NOTA:</b> é normal que um motor novo emita fumo durante e depois da primeira utilização.</p>	<p><b>ΕΚΚΙΝΗΣΗ ΚΙΝΗΤΗΡΑ</b>            Βεβαιωθείτε ότι ο λεβιές γκαζιού (B, Εικ.32) λειτουργεί κανονικά και ότι το Περιοριστής γκαζιού (C) βρίσκεται στο ρελαντί. Αντλήστε το καύσιμο πιέζοντας επανειλημμένα την αντλία (D, Εικ.33). Μετακινήστε το διακόπτη (A, Εικ.32) στη θέση START. Μετακινήστε το λεβιέ του starter (E, Εικ.34) στη θέση "CLOSE". Στηρίξτε το φυσητήρα στο έδαφος σε σταθερή θέση. Κρατώντας ακίνητο το φυσητήρα (Εικ.35), τραβήξτε με δύναμη το σχοινάκι εκκίνησης έως ότου πάρει εμπρός ο κινητήρας. <b>Περιμένετε 10 δευτερόλεπτα</b> και στη συνέχεια μετακινήστε το λεβιέ του γκαζιού (B, Εικ.32) για να απελευθερωθεί το σύστημα του αυτόματου starter. Ο λεβιές starter (E, Εικ.34) πρέπει να επιστρέψει στην αρχική θέση "OPEN".</p> <p><b>⚠ ΠΡΟΣΟΧΗ!</b> - Όταν ο κινητήρας είναι ζεστός, μη χρησιμοποιείτε το αυτόματο starter (E, Εικ.34) για την εκκίνηση.</p> <p><b>ΡΟΝΤΑΡΗΣΜΑ ΚΙΝΗΤΗΡΑ</b>            Ο κινητήρας φτάνει στη μέγιστη απόδοση μετά από 5÷8 ώρες λειτουργίας. Κατά τη διάρκεια του χρόνου αυτού, μην αφήντ τον κινητήρα να λειτουργί χωρίς φορτίο μ το μέγιστο αριθμό στροφών για να αποφυγτ υπερβολικές καταπονήσις.</p> <p><b>⚠ ΠΡΟΣΟΧΗ!</b> - Κατά τη διάρκεια του ρονταρίσματος μην αλλάζτ τη ρύθμιση του καρμπυρατέρ για να αυξήστ την ισχύ. Μπορί να προκληθούν θλάβς στον κινητήρα.</p> <p><b>ΣΗΜΕΙΩΣΗ:</b> Είναι φυσιολογικό ένας καινούριος κινητήρας να εκπέμπει καπνό κατά τη διάρκεια, καθώς και μετά την πρώτη χρήση.</p>	<p><b>MOTORUN ÇALIŞTIRILMASI</b>            Hızlandırma kolunun (B, Şekil 32) doğru bir şekilde çalıştığından ve hız sınırlayıcısının (C) minimum konumunda olduğundan emin olunuz. Ateşleyiciye birkaç kez basarak (D, Şekil 33) karbüratörü çalıştırınız. Düğmeyi "START" konumuna getiriniz (A, Şekil 32). Ateşleyici/harekete geçirci manivelayı (E, Şekil 34) "CLOSE" konumuna getiriniz. Üfleyiciyi uygun bir pozisyonda yere koyunuz. Üfleyiciyi (Şekil 35) sıkıca tutarak, çalışana kadar çalıştırma kordonunu birkaç defa çekip enerji yükleyiniz. <b>10 saniye bekleyiniz</b> ve daha sonra otomatik namlu cihazının startörünün kilidini açmak için hız manivelasını (B, Şekil 32) kullanınız. Manivela/kollu startör (E, Şekil 34) "OPEN" konumuna geri gelmelidir.</p> <p><b>⚠ DİKKAT!</b> - Motor ısınmış olduğu zaman yeniden çalıştırmak için startörü (E, Şekil 34) kullanmayınız.</p> <p><b>MOTOR RODAJI</b>            Motor, 5÷8 saatlik çalışmadan sonra maksimum gücüne erişir. Bu rodaj periyodu süresince, aşırı yıpranmayı önlemek amacıyla motoru rölantide yani boşta iken maksimum hızda çalıştırmayınız.</p> <p><b>⚠ DİKKAT!</b> - Bu rodaj periyodu süresince, öngörülen güç artışını elde etmek için yakıt tipini değiştirmeyin; motor hasar görebilir.</p> <p><b>NOT:</b> yeni bir motorun ilk kullanımında veya sonrasında duman çıkarması normaldir.</p>



--	--	--	--

Česky	Русский	Polski
SPOUŠTĚNÍ	ВКЛЮЧЕНИЕ	URUCHAMIANIE
<p><b>SPOUŠTĚNÍ MOTORU</b> Zkontrolujte, zda páčka plynu (B, obr. 32) správně funguje a zda je aretace plynu (C) nastavena na minimum. Několikerým stiskem balónku naplňte karburátor (D, obr. 33). Vypínač (A, obr. 32) uveďte do polohy START. Páčku sytiče (E, obr. 34) dejte do polohy "CLOSE" (ZAVŘENO). Rosič opřete o zem, aby byl stabilní. Držte jej pevně (obr. 35) a několikrát energicky zatáhněte za spouštěcí lanko, dokud motor nenaskočí. <b>Počkejte 10 vteřin</b> a pak stiskněte páčku plynu (B, obr. 32) k odblokování automatického sytiče. Páčka sytiče (E, obr. 34) se musí vrátit do původní polohy "OPEN" (OTEVŘENO)."</p> <p><b>⚠ UPOZORNĚNÍ!</b> - Je-li motor již teplý, automatický sytič (E, obr. 34) ke spuštění nepoužívejte.</p> <p><b>ZÁBĚH MOTORU</b> Motor dosáhne svého maximálního výkonu po 5÷8 hodinách práce. V době záběhu nenechávejte motor běžet naprázdno na maximální počet otáček, aby se příliš nezatežoval.</p> <p><b>⚠ POZOR!</b> - V době záběhu neměňte karburaci s cílem zvýšit výkon; motor by se mohl poškodit.</p> <p><b>POZNÁMKA:</b> je normální, když nový motor během a po prvním používání kouří.</p>	<p><b>ЗАПУСК ДВИГАТЕЛЯ</b> Убедиться в том, что рычаг акселератора (B, рис. 32) работат должным образом и ограничить акселератора (C) установлн в положни, соответствующ минимуму. Заполнить карбюратор, нажимая несколько раз на кнопку (D, рис. 33). Установить выключатель (A, рис. 32) в положни "START" (ПУСК). Установить рычаг пускатля (E, рис. 34) в позицию "CLOSE" (ЗАКРЫТО). Поставить агрегат на змлю в устойчиво положни. Прочно удрживая агрегат (Рис. 35), энергично дргать за пусковой шнур до тх пор, пока н произойдт запуск двигателя. <b>Подождать 10 секунд</b>, а затм привв дйстви рычаг акселератора (B, Рис. 32), чтобы освободить автоматический стартр. Рычаг стартра (E, Рис. 34) должн вrnуться в исходно положни "OPEN" (ОТКРЫТО).</p> <p><b>⚠ ВНИМАНИЕ!</b> - Н используйте автоматический стартр (E, Рис. 34) для запуска уж прогртого двигателя.</p> <p><b>ОБКАТКА ДВИГАТЕЛЯ</b> Двигатель достигает своей максимальной мощности после 5÷8 часов работы. Во время этого периода обкатки не пользуйтесь пилой на максимальных оборотах двигателя во избежание чрезмерных нагрузок.</p> <p><b>⚠ ВНИМАНИЕ!</b> - Во время обкатки не изменяйте карбюрацию с целью достижения большей мощности; это может привести к выходу двигателя из строя.</p> <p><b>ПРИМЕЧАНИЕ:</b> испускание дыма новым двигателем при его первом использовании и после него является нормальным явлением.</p>	<p><b>URUCHAMIANIE SILNIKA</b> Upewnić się, że dźwignia przyspieszenia (B, Rys.32) działa prawidłowo i ogranicznik przyspieszenia (C) jest nastawiony na minimum. Ładować gaźnik naciskając kilkakrotnie na bańkę (D, Rys.33). Ustawić wyłącznik (A, Rys.32) w pozycji "START". Ustawić dźwignię rozrusznika (E, Rys.34) w pozycji "CLOSE". Oprzeć rozpylacz na stabilnej powierzchni. Trzymając urządzenie w stabilnej pozycji (Rys.35), ciągnąć energicznie kilka razy uchwyt rozruchowy. Czynność powtarzać aż do momentu uruchomienia silnika. <b>Odczekać 10 sekund</b>, po czym uruchomić dźwignię przyspieszenia (B, Rys.32), aby odblokować automatyczne urządzenie rozrusznika. Ustawić dźwignię rozrusznika (E, Rys.34) w początkowej pozycji "OPEN".</p> <p><b>⚠ UWAGA!</b> - Gdy silnik jest rozgrzany, nie używać automatycznego rozrusznika do uruchamiania (E, Rys.34).</p> <p><b>DOCIERANIE SILNIKA</b> Silnik osiąga swoją moc maksymalną po 5÷8 godzinach pracy. Podczas okresu docierania silnika, nie wolno operować silnikiem na maksymalnych obrotach bez pracy, aby uniknąć nadmiernych obciążeń.</p> <p><b>⚠ UWAGA!</b> - Podczas docierania, nie wolno zmieniać paliwa, aby osiągnąć lepsze wyniki pracy, ponieważ można uszkodzić silnik.</p> <p><b>UWAGA:</b> jest zjawiskiem normalnym, że nowy silnik wytwarza dym podczas i po pierwszym użyciu.</p>

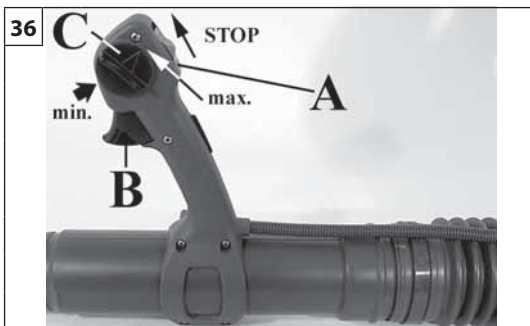

Português	Ελληνικά	Türkçe
<p align="center"><b>PARAGEM DO MOTOR</b></p>	<p align="center"><b>ΣΤΑΣΗ ΜΟΤΕΡ</b></p>	<p align="center"><b>MOTORUN DURDURULMASI</b></p>
<p>Coloque a alavanca do acelerador (B, Fig. 36) e a limitador (C) no mínimo. Desligue o motor, reposicionando o interruptor de massa (A) na posição STOP.</p>	<p>Μετακινήστε το λεβιέ γκαζιού (B, Εικ.36) και το Περιοριστής γκαζιού (C) στο ρελαντί. Σβήστε τον κινητήρα, επαναφέροντας το διακόπτη γείωσης (A) στη θέση STOP.</p>	<p>Sınırlayıcı/hız manivelasını (B, Şekil 36) minimum (C) ayarına getiriniz. Açma-kapama düğmesini (A) “STOP” konumuna getirerek motoru kapatınız.</p>
<p align="center"><b>UTILIZAÇÃO</b></p>	<p align="center"><b>ΧΡΗΣΗ</b></p>	<p align="center"><b>KULLANIM</b></p>
<p><b>NORMAS DE UTILIZAÇÃO</b>          O pulverizador desta série foi concebido para usos agrícolas. Os materiais usados resistem aos normais produtos químicos para irrigação (ou deservagem) agrícola utilizados à data de construção.          Não são permitidos usos diferentes e o fabricante não se responsabiliza por eventuais danos resultantes de químicos agressivos, densos ou que tendem a colar.  <b>É ABSOLUTAMENTE PROIBIDA A UTILIZAÇÃO POR PESSOAS COM MENOS DE 18 ANOS DE IDADE.</b>          O presente manual é válido para pulverizadores portáteis com ventoinhas axiais para tratamentos fitosanitários em pomares e vinhas, bem como para culturas em fileiras de vários géneros.          Planifique atentamente o seu trabalho. Não comece a trabalhar enquanto não tiver definido claramente a zona de trabalho.</p> <p><b>⚠ ATENÇÃO - Verifique constantemente a zona em que está a trabalhar: não dirigir o jacto para pessoas ou animais. Parar imediatamente o motor se alguém se aproximar.</b></p>	<p><b>ΚΑΝΟΝΕΣ ΧΡΗΣΗΣ</b>          Ο ψεκαστήρας της σειράς αυτής προορίζεται για γεωργική χρήση. Τα υλικά που χρησιμοποιούνται είναι ανθεκτικά στα συνήθη χημικά προϊόντα για γεωργικό ψεκασμό (ή ζιζανιοκτονία) που χρησιμοποιούνται κατά την ημερομηνία κατασκευής.          Διαφορετικές χρήσεις απαγορεύονται και ο κατασκευαστής δεν φέρει ευθύνη για βλάβες από διαβρωτικά, πυκνά ή προσκολλούμενα χημικά προϊόντα.  <b>ΑΠΑΓΟΡΕΥΕΤΑΙ ΑΥΣΤΗΡΑ Η ΧΡΗΣΗ ΑΠΟ ΑΤΟΜΑ ΚΑΤΩ ΤΩΝ 18 ΕΤΩΝ.</b>          Το παρόν εγχειρίδιο αναφέρεται σε ψεκαστήρες ώμου με αξονικούς ανεμιστήρες για διανομή προϊόντων φυτοπροστασίας σε δενδρόκηπους και αμπελώνες, καθώς και για καλλιέργειες δένδρων διαφόρων ειδών και τύπων σε σειρές.          Προγραμματίστε προσεκτικά την εργασία σας. Μην ξεκινήσετε εάν δεν έχετε ήδη καθορίσει με σαφήνεια τη ζώνη εργασίας.</p> <p><b>⚠ ΠΡΟΣΟΧΗ - Ελέγχετε συνεχώς το χώρο εργασίας: μην κατευθύνετε τη δέσμη προς άτομα ή ζώα. Σβήνετε αμέσως τον κινητήρα όταν πλησιάζει κάποιο άτομο στο χώρο εργασίας.</b></p>	<p><b>KULLANMA ÖNLEMLERİ</b>          Bu model atomizörler zirai amaçlar için üretilmiştir. Temin edilen malzemeler, zirai amaçlı serpmeye (ottan arındırma) işlemlerinde kullanılmak üzere kimyasal ürünlere karşı dayanıklı bir şekilde tasarlanmıştır.          Diğer çeşitli amaçlar için kullanımına izin verilmez ve yoğun veya yapışkanlık özelliği gösteren agresif kimyasal ürünler için kullanımı uygun değildir.  <b>18 YAŞINDAN KÜÇÜKLERİN KULLANMASI KESİNLİKLE YASAKTIR.</b>          Bu kitapçık, meyve bahçeleri ve üzüm bağlarında ve bu tür bitkilerin yetiştirildiği yerlerde bitki bakım işleri için kullanılan aksenel pervaneli atomizörler için geçerlidir.          Çalışmanızı dikkatlice planlayınız. Çalışma alanını net bir şekilde tanımlamadan çalışmaya başlamayınız.</p> <p><b>⚠ UYARI – Çalıştığınız alanı devamlı olarak kontrol ediniz: jeti insanlara veya hayvanlara doğru tutmayınız. Birinin yaklaşması halinde motoru derhal durdurunuz.</b></p>

--	--	--	--

Česky	Русский	Polski
<b>VYPNUTÍ MOTORU</b>	<b>ОСТАНОВКА ДВИГАТЕЛЯ</b>	<b>ZATRZYMANIE SILNIKA</b>
Páčku plynu (B, obr. 36) a aretaci (C) uveďte do minimální polohy. Vypněte motor uvedením vypínače (A) do polohy STOP.	Установить рычаг акселератора (B, рис. 36) и ограничитель акселератора (C) в положение, соответствующее минимуму. Выключить двигатель, пружина выключателя (A) в положение "STOP" (СТОП).	Ustawić dźwignię przyspieszenia (B, Rys.36) i ogranicznik (C) w pozycji minimalnej. Wyłączyć silnik, ustawiając wyłącznik prądu (A) w pozycji "STOP".
<b>POUŽITÍ</b>	<b>ПРАВИЛА ПОЛЬЗОВАНИЯ</b>	<b>UŻYTKOWANIE</b>
<p><b>POKyny k pouŽívání</b></p> <p>Zádový rosič této série je určen k zemědělskému použití. Použité materiály jsou odolné vůči normálním chemickým prostředkům k zavlažování (nebo herbicidům) používaným v zemědělství v době konstrukce výrobku.</p> <p>Jiná použití nejsou přípustná a výrobce neodpovídá za případné škody způsobené agresivními, hustými nebo lepivými chemickými prostředky.</p> <p><b>POUŽÍVÁNÍ OSOBAMI MLADŠÍMI 18 LET JE PŘÍSNĚ ZAKÁZÁNO.</b></p> <p>Tato příručka platí pro zádobové rosiče s axiálními ventilátory k fytosanitárnímu ošetřování v ovocných sadech, vinicích a stromových alejích různých druhů a typů.</p> <p>Svou práci si pozorně naplánujte. Nezačínajte s prací, dokud jste si jasně neurčili pracovní oblast.</p> <p><b>⚠ POZOR - Neustále kontrolujte prostor, v němž se pracuje: nikdy nestříkejte proti osobám ani zvířatům. Jakmile se někdo přibližuje, ihned vypněte motor.</b></p>	<p><b>ПРАВИЛА ПРИМЕНЕНИЯ</b></p> <p>Распылители данной серии предназначены для использования в сельскохозяйственных целях. Он изготовлен из материалов, устойчивых к воздействию химических продуктов, обычно применяемых в сельском хозяйстве для уничтожения вредителей и сорняков и имеющихся в продаже на момент изготовления.</p> <p>Использование в других целях не разрешается; изготовитель не отвечает за ущерб, могущий быть вызванным применением агрессивных, густых или липяющих химических продуктов.</p> <p><b>КАТЕГОРИЧЕСКИ ЗАПРЕЩАЕТСЯ ЭКСПЛУАТАЦИЯ МАШИНЫ ЛИЦАМИ, НЕ ДОСТИГШИМИ 18 ЛЕТ.</b></p> <p>Настоящая инструкция действительна для ранцевых распылителей с осевыми вентиляторами, применяющимися для фитосанитарной обработки садов и виноградников, а также древесных насаждений различного типа.</p> <p>Тщательно планируйте свою работу. Не начинайте работу до тех пор, пока четко не определите для себя границы рабочей зоны.</p> <p><b>⚠ ВНИМАНИЕ! – Постоянно следите за обрабатываемым участком: не направляйте струю на людей или животных. При приближении человека или животного немедленно останавливайте двигатель.</b></p>	<p><b>ZASADY UŻYTKOWANIA</b></p> <p>Rozpylacz tej serii został zaprojektowany do celów rolniczych. Użyte materiały są odporne na działanie zwykłych środków chemicznych służących do zastosowań rolniczych (lub odchwaszczenia), jakie są stosowane w momencie wyprodukowania niniejszego urządzenia.</p> <p>Niedopuszczalne jest stosowanie do innych celów. Producent nie będzie odpowiadać za żadne szkody spowodowane przez agresywne, zagęszczone środki chemiczne.</p> <p><b>BĘZ WZGLĘDNIĘ ZABRANIA SIĘ EKSPLOATACJI URZĄDZENIA PRZEZ OSOBY PONIŻEJ 18 ROKU ŻYCIA.</b></p> <p>Niniejsza instrukcja dotyczy rozpylaczy zawierających dodatkowo wentylator osiowy do zastosowań w sadach oraz winnicach, jak również do szkótek leśnych różnego typu.</p> <p>Szczegółowo zaplanować pracę jaką chce się wykonać. Nie rozpoczynać pracy przed uprzednim jasnym określeniem obszaru robót.</p> <p><b>⚠ UWAGA - Stale kontrolować przestrzeń, na której się pracuje: nigdy nie kierować strumienia w stronę osób lub zwierząt. Jeśli ktoś się zbliża, należy natychmiast zatrzymać silnik.</b></p>



Português	Ελληνικά	Türkçe
<p align="center"><b>UTILIZAÇÃO</b></p>	<p align="center"><b>ΧΡΗΣΗ</b></p>	<p align="center"><b>KULLANIM</b></p>
<p><b>PRECAUÇÕES PARA A ZONA DE TRABALHO</b></p> <ul style="list-style-type: none"> <li>- Não trabalhar junto a fios eléctricos ou edifícios.</li> <li>- Trabalhe apenas quando a visibilidade e a luz são suficientes para ver claramente.</li> <li>- Não caminhar para trás.</li> <li>- Parar o motor antes de apoiar o atomizador.</li> <li>- Prestar especial atenção e cuidado, quando se usam as protecções, porque estes equipamentos podem limitar a capacidade de ouvir os sons que indicam os riscos (chamamentos, sinais, avisos, etc.).</li> <li>- Seja extremamente cauteloso quando trabalhar em inclinações ou terrenos irregulares.</li> </ul> <p><b>USOS PROIBIDOS</b> São absolutamente proibidas utilizações com os seguintes produtos:</p> <ul style="list-style-type: none"> <li>- tintas de qualquer tipo.</li> <li>- Solventes ou diluentes para tintas de qualquer tipo.</li> <li>- Combustíveis ou lubrificantes de qualquer tipo.</li> <li>- GPL ou gases de qualquer tipo.</li> <li>- Líquidos inflamáveis de qualquer tipo.</li> <li>- Líquidos alimentares, quer animais quer humanos.</li> <li>- Líquidos contendo grânulos ou sólidos consistentes.</li> <li>- Misturas de vários produtos químicos não compatíveis entre si.</li> <li>- Adubos líquidos pretos ou em suspensão com grumos e/ou particularmente densos.</li> <li>- Líquidos com temperaturas superiores a 40°C.</li> <li>- Não utilize o atomizador para operações de limpeza por jacto de areia ou semelhantes.</li> <li>- A máquina não foi concebida para resistir a explosões ou incêndios do material contido.</li> <li>- Todos os produtos não adequados ao uso específico da máquina.</li> <li>- <b>Não utilizar para apagar incêndios. O atomizador não é um dispositivo de combate a incêndios.</b></li> </ul> <p><b>FUNCIONAMENTO DE CORTESIA</b></p> <ul style="list-style-type: none"> <li>- Seguir as normas e regulamentos locais quando utilizar os atomizadores. Não utilizar de manhã cedo ou muito tarde no decurso do dia.</li> <li>- Verificar a direcção e a intensidade do vento. Não dirigir o jacto para pessoas, animais, automóveis ou casas.</li> <li>- Nunca direcione o jacto para janelas abertas ou portas.</li> </ul>	<p><b>ΠΡΟΦΥΛΑΞΕΙΣ ΓΙΑ ΤΟ ΧΩΡΟ ΕΡΓΑΣΙΑΣ</b></p> <ul style="list-style-type: none"> <li>- Μην εκτελείτε εργασίες κοντά σε ηλεκτρικά καλώδια ή κτήρια.</li> <li>- Πρέπει να εργάζεστε μόνο όταν οι συνθήκες ορατότητας και φωτισμού είναι ικανοποιητικές.</li> <li>- Μην περπατάτε προς τα πίσω.</li> <li>- Σβήνετε τον κινητήρα πριν τοποθετήσετε τον ψεκαστήρα στο έδαφος.</li> <li>- Απαιτείται ιδιαίτερη προσοχή όταν χρησιμοποιούνται μέσα προστασίας, καθώς ενδέχεται να περιορίσουν την ικανότητα αντίληψης ήχων που υποδεικνύουν κίνδυνο (εντολές, σήματα, προειδοποιήσεις, κλπ.).</li> <li>- Πρέπει να είστε εξαιρετικά προσεκτικοί όταν εκτελείτε εργασίες σε επικλινή ή ανώμαλα εδάφη.</li> </ul> <p><b>ΑΠΑΓΟΡΕΥΜΕΝΕΣ ΧΡΗΣΕΙΣ</b> Απαγορεύονται αυστηρά χρήσεις με τα ακόλουθα προϊόντα:</p> <ul style="list-style-type: none"> <li>- Βερνίκια παντός είδους και τύπου.</li> <li>- Διαλύτες ή αραιωτικά για βερνίκια παντός είδους και τύπου.</li> <li>- Καύσιμα ή λιπαντικά παντός είδους και τύπου.</li> <li>- Υγραέριο ή αέρια παντός είδους και τύπου.</li> <li>- Ευφλεκτα υγρά παντός είδους και τύπου.</li> <li>- Πόσιμα υγρά για ζώα ή ανθρώπους.</li> <li>- Υγρά που περιέχουν κόκκους ή στερεά μεγάλων διαστάσεων.</li> <li>- Μίγματα διαφόρων ασύμβατων μεταξύ τους χημικών προϊόντων.</li> <li>- Υγρά λιπάσματα αποβλήτων ή σε διάλυμα με κόκκους ή/και ιδιαίτερα πυκνά.</li> <li>- Υγρά με θερμοκρασίες άνω των 40°C.</li> <li>- Μη χρησιμοποιείτε τον ψεκαστήρα για εργασίες αμμοβολής ή άλλες παρόμοιες.</li> <li>- Βάσει σχεδιασμού, το μηχάνημα δεν είναι ανθεκτικό σε έκρηξη ή ανάφλεξη του περιεχομένου του.</li> <li>- Όλα τα προϊόντα που δεν προβλέπονται για τον προορισμό χρήσης του μηχανήματος.</li> <li>- <b>Μη χρησιμοποιείτε το μηχάνημα για την κατάσβεση πυρκαγιάς. Ο ψεκαστήρας δεν προορίζεται για χρήση ως εξοπλισμός πυρόσβεσης.</b></li> </ul> <p><b>ΣΩΣΤΗ ΛΕΙΤΟΥΡΓΙΑ</b></p> <ul style="list-style-type: none"> <li>- Ακολουθείτε τους τοπικούς κανονισμούς σχετικά με τη χρήση ψεκαστήρων. Μη χρησιμοποιείτε το μηχάνημα νωρίς το πρωί ή πολύ αργά κατά τη διάρκεια της ημέρας.</li> <li>- Ελέγχετε την κατεύθυνση και την ένταση του ανέμου. Μην κατευθύνετε τη δέσμη προς άτομα, ζώα, αυτοκίνητα ή σπίτια.</li> <li>- Μην κατευθύνετε ποτέ τη δέσμη ψεκασμού προς ανοιχτά παράθυρα ή πόρτες.</li> </ul>	<p><b>ÇALIŞMA ALANI İÇİN TEDBİRLER</b></p> <ul style="list-style-type: none"> <li>- Elektrik kablolarının veya binaların yakınında çalışmayınız.</li> <li>- Sadece görüş mesafesi ve ışık yeterli iken çalışınız.</li> <li>- Geri geri yürümeyiniz.</li> <li>- Atomizatörü yere indirmeden önce motoru durdurunuz.</li> <li>- Koruyucuları giydiğinizde özellikle dikkat ediniz ve tetikte olunuz çünkü bu gibi teçhizatlar tehlike işareti veren sesleri (çağrılar, sinyaller, uyarılar, vb.) duymanızı engelleyebilir.</li> <li>- Eğimli veya engebeli arazi üzerinde çalışırken çok dikkatli olunuz.</li> </ul> <p><b>KULLANIMIN YASAK OLDUĞU HALLER</b> Aşağıdaki ürünlerle birlikte kullanılması kesinlikle yasaktır:</p> <ul style="list-style-type: none"> <li>- Herhangi bir çeşit veya türden vernik/vila.</li> <li>- Herhangi bir çeşit veya türden verniğin çözücü veya seyrelticileri.</li> <li>- Herhangi bir çeşit veya türden yağ veya yakıt.</li> <li>- Herhangi bir çeşit veya türden LPG veya gaz.</li> <li>- Herhangi bir çeşit veya türden yanıcı sıvı.</li> <li>- Gerek insan gerekse hayvan gıda sıvıları.</li> <li>- Partiküller veya katı madde içerikli sıvılar.</li> <li>- Uyumlu olmayan kimyasal ürün karışımları.</li> <li>- Koyu sıvılar veya daha yoğun madde veya partiküllerle süspansiyon halindeki sıvılar.</li> <li>- Sıcaklığı 40°C değerinin üstündeki sıvılar.</li> <li>- Atomizatörü kumlama veya benzeri çalışmalar için kullanmayınız.</li> <li>- Bu makine, içerdiği maddenin patlamasına veya yanmasına dayanabilecek şekilde tasarlanmamıştır.</li> <li>- Makinenin kullanım amaçları içerisinde dahil olmayan tüm ürünler.</li> <li>- <b>Yangın söndürmek için kullanmayınız. Atomizatör bir yangın söndürme aleti değildir.</b></li> </ul> <p><b>SAYGILI ÇALIŞTIRMA</b></p> <ul style="list-style-type: none"> <li>- Atomizatörlerin kullanılma zamanları ile ilgili yerel kural ve düzenlemelere uyunuz. Sabah erken veya günün geç saatlerinde kullanmayınız.</li> <li>- Rüzgarın yönünü ve şiddetini kontrol ediniz. jeti insanlara, hayvanlara, arabalara veya evlere doğru tutmayınız.</li> <li>- Hava çıkışını asla açık pencerelere veya kapılara doğru yöneltmeyiniz.</li> </ul>

Česky	Русский	Polski
POUŽITÍ	ПРАВИЛА ПОЛЬЗОВАНИЯ	UŻYTKOWANIE
<p><b>UPOZORNĚNÍ PRO PRACOVNÍ OBLAST</b></p> <ul style="list-style-type: none"> <li>- Nikdy nepracujte v blízkosti elektrického vedení či budov.</li> <li>- Pracujte pouze tehdy, kdy jsou světelné podmínky dostačující pro zřetelnou viditelnost.</li> <li>- Necouvejte.</li> <li>- Před položením rosiče vypněte motor.</li> <li>- Postupujte zvláště opatrně, když se používají ochranné prostředky, protože některé prostředky osobní ochrany mohou omezit schopnost slyšet zvuky označující nebezpečí (výzvy, signály, upozornění atd.).</li> <li>- Velkou pozornost věnujte práci ve svahu a nesoudržném terénu.</li> </ul> <p><b>ZAKÁZANÉ POUŽITÍ</b> Používání s následujícími výrobky je výslovně zakázáno:</p> <ul style="list-style-type: none"> <li>- laky všech druhů a typů.</li> <li>- rozpouštědly nebo ředidly všech druhů a typů</li> <li>- palivy nebo mazadly všech druhů a typů.</li> <li>- zkapalněným propanem nebo plyny všech druhů a typů.</li> <li>- hořlavými kapalinami všech druhů a typů.</li> <li>- potravinovými tekutinami určenými pro zvířata i lidi.</li> <li>- kapalinami obsahujícími pevné granule nebo částice.</li> <li>- směsí více chemických prostředků, které nejsou vzájemně slučitelné.</li> <li>- černými močovkami nebo v suspenzi s usazeninami a/nebo obzvláště hustými.</li> <li>- kapalinami s teplotami vyššími než 40°C.</li> <li>- Rozprašovač nepoužívejte pro pískování ani podobné činnosti.</li> <li>- Stroj nebyl projektován, aby odolal výbuchu nebo požáru obsaženého materiálu.</li> <li>- všemi produkty, které neodpovídají určenému použití přístroje.</li> <li>- <b>Nepoužívejte k hašení požárů. Rozprašovač není hasicí přístroj.</b></li> </ul> <p><b>PRAVIDLA CHOVÁNÍ</b></p> <ul style="list-style-type: none"> <li>- Dodržujte místní pravidla a nařízení pro používání rosičů. Nepoužívejte přístroj brzy ráno ani pozdě večer.</li> <li>- Kontrolujte směr a intenzitu větru. Nestříkejte proti osobám, zvířatům, automobilům ani věcem.</li> <li>- Proud nikdy nesměrujte proti otevřeným oknům ani dveřím.</li> </ul>	<p><b>МЕРЫ ПРЕДОСТОРОЖНОСТИ В ОТНОШЕНИИ РАБОЧЕЙ ЗОНЫ</b></p> <ul style="list-style-type: none"> <li>- Не работайте вблизи зданий и электрических проводов</li> <li>- Работайте только в условиях хорошей видимости и освещения.</li> <li>- При использовании машины не поворачивайтесь назад.</li> <li>- Выключайте двигатель перед тем, как опускать распылитель на землю.</li> <li>- Будьте особо внимательны при использовании средств индивидуальной защиты, т.к. такие средства могут ограничивать вашу способность слышать предупреждающие звуковые сигналы (крики, гудки и т.д.).</li> <li>- Будьте максимально осторожны при работе на наклонных или неровных участках.</li> </ul> <p><b>ПРОДУКТЫ, ЗАПРЕЩЕННЫЕ К ПРИМЕНЕНИЮ</b> Категорически запрещается использование следующих продуктов:</p> <ul style="list-style-type: none"> <li>- красок любого типа.</li> <li>- Растворителей (в том числе для краски) любого типа.</li> <li>- Горюче-смазочных материалов любого типа.</li> <li>- Сжиженного нефтяного газа или любой другого газа любого типа.</li> <li>- Горючих жидкостей любого типа.</li> <li>- Жидкостей, предназначенных для питания людей или животных.</li> <li>- Жидкостей, содержащих гранулы или твердые вещества</li> <li>- Смесей из нескольких несовместимых между собой химических продуктов.</li> <li>- Жидких черных удобрений или удобрений в виде суспензии со сгустками и/или с очень густой консистенцией.</li> <li>- Жидкостей температурой выше 40°C.</li> <li>- Не используйте распылитель для пескоструйной обработки и других подобных операций.</li> <li>- Конструкцией машины не предусматривается устойчивость к взрывам или возгораниям содержащихся в ней средств.</li> <li>- Всех тех продуктов, использование которых не предусматривается специфическим назначением машины</li> <li>- <b>Не используйте машину для тушения возгораний. Распылитель не является противопожарным средством.</b></li> </ul> <p><b>СОБЛЮДЕНИЕ НОРМ И ПРАВИЛ</b></p> <ul style="list-style-type: none"> <li>- При эксплуатации распылителя соблюдайте местные нормы и правила. Не эксплуатируйте машину ранним утром и поздним вечером.</li> <li>- Следите за направлением и за силой ветра. Не направляйте струю на людей, животных, автомобили и дома.</li> <li>- Не направляйте струю в открытые двери или окна.</li> </ul>	<p><b>ŚRODKI OSTROŻNOŚCI W STREFIE ROBOCZEJ</b></p> <ul style="list-style-type: none"> <li>- Nie pracować w pobliżu przewodów elektrycznych lub budynków.</li> <li>- Pracować tylko wtedy gdy widoczność i oświetlenie są wystarczające, aby dobrze widzieć.</li> <li>- Nie chodzić tyłem.</li> <li>- Wyłączyć silnik przed złożeniem opryskiwacza.</li> <li>- Zachować szczególną uwagę i stan gotowości, gdy korzysta się z osłon, ponieważ takie środki mogą ograniczyć zdolność słyszenia dźwięków informujących o niebezpieczeństwie (sygnałów, ostrzeżeń, itp.).</li> <li>- Bądźcie niezwykle ostrożni podczas pracy na terenach nachylonych lub nierównych.</li> </ul> <p><b>NIEDOZWOLONE UŻYCIE</b> Bezwzględnie zakazuje się pracy z zastosowaniem następujących produktów:</p> <ul style="list-style-type: none"> <li>- lakiery wszelkiego typu i rodzaju.</li> <li>- rozpuszczalniki do lakierów wszelkiego typu i rodzaju.</li> <li>- materiały łatwopalne lub paliwa wszelkiego typu i rodzaju.</li> <li>- LPG lub gazy wszelkiego typu i rodzaju.</li> <li>- płyny łatwopalne wszelkiego typu i rodzaju.</li> <li>- płyny spożywcze, tak dla zwierząt jak i dla ludzi.</li> <li>- płyny zawierających granule lub cząstki stałe.</li> <li>- mieszanki kilku produktów chemicznych niekompatybilnych ze sobą.</li> <li>- gnojowica czarna lub w zawiesinie z grudkami lub wyjątkowo gęsta.</li> <li>- płyny o temperaturze powyżej 40°C</li> <li>- Nie używać opryskiwacza do piaskowania lub podobnych czynności.</li> <li>- Urządzenie nie zostało zaprojektowane w sposób zapewniający odporność na wybuchy lub pożary zawartego w nim materiału.</li> <li>- wszystkie produkty, które nie wchodzą w konkretny zakres zastosowania urządzenia.</li> <li>- <b>Nie używać do gaszenia pożarów. Opryskiwacz nie jest sprzętem przeciwpożarowym.</b></li> </ul> <p><b>TROSKA O INNYCH W CZASIE PRACY</b></p> <ul style="list-style-type: none"> <li>- Przestrzegać lokalnych norm i rozporządzeń na temat godzin użytkowania opryskiwaczy turbinowych. Nie korzystać z nich wcześniej rano ani bardzo późno wieczorem.</li> <li>- Sprawdzić kierunek i siłę wiatru. Nie kierować strumienia w stronę osób, zwierząt, samochodów lub budynków mieszkalnych.</li> <li>- Nie kierować nigdy strumienia ku otwartym oknom lub drzwiom.</li> </ul>

Português	Ελληνικά	Türkçe
<p align="center"><b>UTILIZAÇÃO</b></p>	<p align="center"><b>ΧΡΗΣΗ</b></p>	<p align="center"><b>KULLANIM</b></p>
<p>- Estar sempre atento à passagem de pessoas. - Não deixar o atomizador a funcionar quando desacompanhado. - Usar a velocidade mais baixa possível do motor para realizar o trabalho.</p> <p><b>REDUÇÃO DE POEIRAS</b></p> <p>- Não utilizar o atomizador para deslocar materiais excessivamente poeirentos. - Nunca dirigir o jacto de ar para os seguintes materiais:</p> <ul style="list-style-type: none"> <li>· Grande quantidade de lama ou lama poeirenta</li> <li>· Sujidade de obras de construção</li> <li>· Pó de gesso</li> <li>· Pó de cimento e de betão</li> <li>· Camada superficial seca do jardim</li> <li>· Materiais em combustão</li> <li>· Poeiras de silicatos</li> <li>· Materiais com amianto</li> </ul> <p><b>UTILIZAÇÃO DE PRODUTOS QUÍMICOS</b></p> <p>Todos os produtos antiparasitários ou de deservagem podem ser prejudiciais quer para o homem quer para o meio ambiente se utilizados de forma incorrecta ou inadvertidamente. Assim, aconselha-se a utilização apenas a pessoas devidamente qualificadas e, em todo o caso, somente depois de lerem atentamente as instruções de utilização fornecidas na embalagem.</p> <p><b>⚠ ATENÇÃO!! Alguns produtos fitiátricos podem, sobretudo em altas concentrações, revelar-se agressivos para os componentes da máquina; em caso de dúvida ou para informações sobre as características dos produtos utilizados, consulte os serviços de assistência responsáveis pelos produtos fitiátricos.</b></p> <p><b>NORMAS A SEGUIR PARA A UTILIZAÇÃO DE PRODUTOS QUÍMICOS</b></p> <p>Alguns meios para prevenir danos e acidentes:</p> <ul style="list-style-type: none"> <li>- Armazenagem atenta em locais devidamente protegidos, com acesso interdito a estranhos e a crianças.</li> <li>- Manuseie os produtos com atenção, usando luvas de borracha anti-ácido, óculos - máscaras ou capacetes de protecção, fatos realizados em tecidos hidropelentes ou TIVEK, sapatos de borracha e similares.</li> </ul>	<p>- Πρέπει να είστε πάντα προσεκτικοί όταν υπάρχουν διερχόμενα άτομα. - Μην αφήνετε τον ψεκαστήρα να λειτουργεί χωρίς επιτήρηση. - Χρησιμοποιείτε τη χαμηλότερη δυνατή ταχύτητα κινητήρα για την εκτέλεση της εργασίας σας.</p> <p><b>ΜΕΙΩΣΗ ΣΚΟΝΗΣ</b></p> <p>- Μην χρησιμοποιείτε τον ψεκαστήρα για τη μετακίνηση υλικών με υπερβολική σκόνη. - Μην κατευθύνετε ποτέ τη δέσμη αέρα προς τα παρακάτω υλικά:</p> <ul style="list-style-type: none"> <li>· Μεγάλη ποσότητα χαλικιών ή σκόνης χαλικιών</li> <li>· Ακάθαρτα υλικά εργοταξίου</li> <li>· Γυψοκονίαμα</li> <li>· Τσιμεντοκονίαμα και σκυρόδεμα</li> <li>· Ξερό, επιφανειακό χώμα κήπου</li> <li>· Υλικά καύσης</li> <li>· Σκόνη πυριτίου</li> <li>· Υλικά με αμιάντο</li> </ul> <p><b>ΧΡΗΣΗ ΧΗΜΙΚΩΝ ΠΡΟΪΟΝΤΩΝ</b></p> <p>Όλα τα αντιπαρασιτικά ή ζιζανιοκτόνα προϊόντα μπορούν να είναι επιβλαβή τόσο για τον άνθρωπο όσο και για το περιβάλλον εάν χρησιμοποιούνται με λανθασμένο ή αλόγιστο τρόπο. Συνιστάται κατά συνέπεια η χρήση μόνο από κατάλληλα εκπαιδευμένα άτομα (με ειδική άδεια) και σε κάθε περίπτωση μόνο μετά από προσεκτική ανάγνωση των οδηγιών χρήσης που αναγράφονται στη συσκευασία.</p> <p><b>⚠ ΠΡΟΣΟΧΗ!! Ορισμένα φυτοφάρμακα, ειδικά σε υψηλές συγκεντρώσεις, μπορεί να προκαλέσουν διάβρωση των εξαρτημάτων του μηχανήματος. Σε περίπτωση αμφιβολιών ή για πληροφορίες σχετικά με τα χαρακτηριστικά των προϊόντων που χρησιμοποιούνται, απευθυνθείτε στο τμήμα υποστήριξης για φυτοφάρμακα.</b></p> <p><b>ΚΑΝΟΝΕΣ ΠΟΥ ΠΡΕΠΕΙ ΝΑ ΤΗΡΟΥΝΤΑΙ ΓΙΑ ΤΗ ΧΡΗΣΗ ΧΗΜΙΚΩΝ ΠΡΟΪΟΝΤΩΝ</b></p> <p>Ορισμένα μέτρα για την πρόληψη βλαβών και ατυχημάτων:</p> <ul style="list-style-type: none"> <li>- Προσεκτική αποθήκευση σε κατάλληλα προστατευμένους χώρους με απαγορευμένη πρόσβαση σε τρίτους και σε παιδιά.</li> <li>- Χειρίζεστε τα προϊόντα προσεκτικά φορώντας γάντια ανθεκτικά στα οξέα, γυαλιά - μάσκες ή κράνη, φόρμες από υδροαπωθητικό ύφασμα ή TIVEK, μπότες από λάστιχο και συναφή υλικά.</li> </ul>	<p>- Yanınızdan geçen insanlara karşı daima dikkatli olunuz. - Atomizatörü denetimsiz iken çalışır halde bırakmayınız. - İşinizi yaparken en düşük motor hızını kullanınız.</p> <p><b>TOZ AZALTMA</b></p> <p>- Atomizatörü asla aşırı tozlu nesnelere uzaklaştırmak için kullanmayınız. - Hava çıkışını asla şu materyallere doğru yöneltmeyiniz:</p> <ul style="list-style-type: none"> <li>· Çok miktarda çakıl veya çakıl tozu</li> <li>· Bina avlusu çöpleri</li> <li>· Sıva tozları/artıkları</li> <li>· Çimento ve beton tozları</li> <li>· Bahçenin kuru yüzeysel tabakası</li> <li>· Yanar durumdaki materyaller</li> <li>· Silikat tozları</li> <li>· Asbestli materyaller</li> </ul> <p><b>KİMYASAL ÜRÜNLERİN KULLANIMI</b></p> <p>Tüm böcek veya bitki ilaçları, eğer doğru bir şekilde kullanılmazsa veya dikkatsizce kullanılırsa insana ve çevreye zarar verebilir. Dolayısıyla cihazın sadece iyi eğitilmiş kişilerce (kalifiye) ve ancak ürün kiti içerisindeki kullanım talimatları dikkatlice okunduktan sonra kullanılması tavsiye edilir.</p> <p><b>⚠ DİKKAT!! Bazı fitoyatrik ürünler, özellikle de yüksek konsantrasyona sahip olanlar, makinenin bileşenleri için aşındırıcı olabilirler; kullanılan ürünlerin özellikleri hakkında sorularınız varsa veya bilgi edinmek istiyorsanız fitoyatrik ürünlerden sorumlu teknik destek servisine danışınız.</b></p> <p><b>KİMYASAL ÜRÜNLERİ KULLANIRKEN UYULACAK KURALLAR</b></p> <p>Kaza ve yaralanmalardan korunmak için aşağıdaki önlemler alınmalıdır:</p> <ul style="list-style-type: none"> <li>- Çocukların ve yetkisiz kişilerin ulaşamayacağı yerlerde dikkatle muhafaza ediniz.</li> <li>- Koruyucu eldiven takmak, koruyucu gözlük, maske veya kask kullanmak suretiyle ve su geçirmez veya TIVEK cinsi ya da benzeri kauçuk botlar giyerek cihazı dikkatle kullanınız.</li> </ul>



Česky	Русский	Polski
<p align="center"><b>POUŽITÍ</b></p>	<p align="center"><b>ПРАВИЛА ПОЛЬЗОВАНИЯ</b></p>	<p align="center"><b>UŻYTKOWANIE</b></p>
<p>- Stále dávejte pozor na procházející osoby.  - Nenechávejte rosič v činnosti bez dozoru.  - Pro práci vždy používejte jenom nejnižší nutnou rychlost motoru.</p> <p><b>SNÍŽENÍ PRAŠNOSTI</b></p> <p>- Nepoužívejte rosič pro přemístění velmi prašných materiálů.  - Nikdy nesměřujte proud vzduchu na tyto materiály:</p> <ul style="list-style-type: none"> <li>· Velké množství štěrků nebo štěrku s prachem</li> <li>· Nečistoty na staveništi</li> <li>· Prach ze sádry</li> <li>· Prach z cementu a betonu</li> <li>· Suchá vrchní vrstva zahrady</li> <li>· Hořící materiály</li> <li>· Prach ze silikátů</li> <li>· Materiály s azbestem</li> </ul> <p><b>POUŽITÍ CHEMICKÝCH PŘÍPRAVKŮ</b>  Všechny přípravky proti parazitům nebo herbicidy mohou být škodlivé jak pro člověka, tak i pro okolní prostředí, nejsou-li používány správným způsobem, nebo jsou-li použity omylem. Doporučujeme proto, aby je používaly pouze řádně vyškolené osoby (s osvědčením), a v každém případě pouze po přečtení návodu k použití uvedeného na nádobě.</p> <p><b>⚠ POZOR!!</b> Některé fytopatologické přípravky, zvláště ve vysokých koncentracích mohou být agresivní pro součásti stroje; v případě pochyb nebo potřeby informací o vlastnostech používaných přípravků se spojte s asistenční službou zabývající se fytopatologickými přípravky.</p> <p><b>PŘEDPISY K POUŽÍVÁNÍ CHEMICKÝCH PŘÍPRAVKŮ</b>  Několik rad k bezpečnému používání:</p> <ul style="list-style-type: none"> <li>- Bezpečné skladování na vhodném způsobem chráněných místech se zákazem vstupu pro cizí osoby a děti.</li> <li>- S přípravky zacházejte opatrně, chraňte se gumovými rukavicemi odolnými proti kyselinám, ochrannými brýlemi - filtrační maskou nebo helmou, kalhotami z látky odpuzující vodu nebo TIVEK, gumovými holítkami a podobnými pomůckami.</li> </ul>	<p>- Всегда внимательно следите, нет ли вблизи посторонних.  - Не оставляйте без присмотра работающий распылитель.  - Работайте на минимально возможной скорости двигателя.</p> <p><b>УДАЛЕНИЕ ПЫЛИ</b></p> <p>- Не используйте распылитель для перемещения материалов, содержащих очень большое количество пыли.  - Никогда не направляйте струю воздуха на следующие материалы:</p> <ul style="list-style-type: none"> <li>· Большие количества гальки или сильно запыленную гальку</li> <li>· Строительный мусор</li> <li>· Гипсовую пыль</li> <li>· Цементную пыль и бетонную крошку</li> <li>· Поверхностный высохший слой садового грунта</li> <li>· Горящие материалы</li> <li>· Силикатные порошки</li> <li>· Материалы, содержащие асбест</li> </ul> <p><b>ИСПОЛЬЗОВАНИЕ ХИМИЧЕСКИХ ПРОДУКТОВ</b>  Все пестициды и гербициды могут быть опасными как для человека, так и для окружающей среды в случае неверного использования или применения по незнанию. Поэтому рекомендуется, чтобы их использовали только лица, прошедшие соответствующую подготовку (имеющие разрешение) и, в любом случае, после внимательного ознакомления с руководством по применению, приведенном на упаковке.</p> <p><b>⚠ ВНИМАНИЕ!!!</b> Некоторые фитосанитарные средства, в особенности обладающие высокой концентрацией, могут оказаться агрессивными для компонентов машины; в случае сомнений, а также для получения сведений о характеристиках применяемых средств обращайтесь в службы, предназначенные для информирования потребителей о свойствах фитосанитарных средств.</p> <p><b>ПРАВИЛА ПО ИСПОЛЬЗОВАНИЮ ХИМИЧЕСКИХ ПРОДУКТОВ</b>  Некоторые правила, которых следует придерживаться во избежание несчастных случаев:</p> <ul style="list-style-type: none"> <li>- Храните химические продукты в защищенном месте, в которое невозможен доступ посторонних лиц и детей.</li> <li>- Обращайтесь с ними осторожно, при этом надевайте резиновые противокислотные перчатки, защитные очки-маски или шлемы, комбинезоны, выполненные из водоотталкивающих тканей или TIVEK, резиновые сапоги.</li> </ul>	<p>- Uważać zawsze na przechodzące osoby.  - Nie zostawiać opryskiwacza z włączonym silnikiem bez nadzoru.  - Używać najniższej prędkości silnika do wykonania pracy.</p> <p><b>REDUKCJA PYŁÓW</b></p> <p>- Nie używać o do przemieszczania nadmiernie pyłących materiałów.  - Nigdy nie kierować strumienia powietrza w stronę następujących materiałów:</p> <ul style="list-style-type: none"> <li>· Dużych ilości żwiru lub zapylonego żwiru</li> <li>· Odpadków z placów budowy</li> <li>· Pyłu gipsowego</li> <li>· Pyłu cementowego lub betonowego</li> <li>· Wierzchniej, suchej warstwy w ogrodzie</li> <li>· Pałących się materiałów</li> <li>· Pyłu krzemianowego</li> <li>· Materiałów zawierających azbest</li> </ul> <p><b>UŻYCIE PRODUKTÓW CHEMICZNYCH</b>  Wszystkie produkty przeciw pasożytom oraz chwastobójcze mogą być szkodliwe dla człowieka oraz dla środowiska, jeśli będą używane niewłaściwie lub nierozważnie. W związku z tym, zaleca się, aby urządzenie eksploatowały jedynie osoby specjalnie przeszkolone. Zawsze należy zapoznać się z instrukcją użycia podaną na opakowaniu.</p> <p><b>⚠ UWAGA!!</b> Niektóre środki ochrony roślin, zwłaszcza w dużych stężeniach, mogą agresywnie działać na części urządzenia; w razie wątpliwości lub w celu uzyskania informacji dotyczących właściwości stosowanych produktów, należy się zwrócić do serwisów obsługi klienta producentów środków ochrony roślin.</p> <p><b>ZASADY STOSOWANIA PRODUKTÓW CHEMICZNYCH</b>  Poniżej wymieniono środki ostrożności, które pozwolą na zapobieżenie szkodom oraz wypadkom:</p> <ul style="list-style-type: none"> <li>- Staranne przechowywanie w specjalnie do tego celu wyznaczonych miejscach, gdzie osoby obce oraz dzieci nie mają wstępu.</li> <li>- Ostrożne obchodzenie się z produktami, zakładanie rękawiczek gumowych zabezpieczających przed kwasami, osłon na oczy lub uszy, ubrań ochronnych wykonanych z materiałów wodoodpornych lub TIVEK, obuwia gumowego itp.</li> </ul>

Português	Ελληνικά	Türkçe
<p align="center"><b>UTILIZAÇÃO</b></p>	<p align="center"><b>ΧΡΗΣΗ</b></p>	<p align="center"><b>KULLANIM</b></p>
<ul style="list-style-type: none"> <li>- Em caso de contacto com os olhos ou ingestão de produtos químicos ou mistura de produtos, consulte um médico trazendo consigo a etiqueta do produto ingerido.</li> <li>- Lave cuidadosamente, antes de voltar a utilizar, todas as roupas que entrem em contacto com a mistura química, quer seja pura ou diluída.</li> <li>- Não fume, beba ou coma durante a preparação ou a distribuição da mistura e nas proximidades ou no interior de parcelas tratadas.</li> <li>- Proceda ao tratamento respeitando as distâncias de segurança de povoações, cursos de água, estradas, centros desportivos, espaços verdes ou caminhos de uso público.</li> <li>- Lave cuidadosamente as embalagens dos fitofármacos passando-as várias vezes por água limpa e coloque-as em sacos de plástico apropriados depois de secas. Os líquidos de lavagem podem ser utilizados para o tratamento.</li> <li>- As embalagens vazias devem ser entregues nos respectivos centros de recolha, respeitando a legislação nacional e as directivas emitidas a nível local. As embalagens não devem ser abandonadas no meio ambiente nem devem ser reutilizadas para outros fins.</li> <li>- Terminada a irrigação, lave cuidadosamente o pulverizador diluindo os resíduos com uma quantidade de água pelo menos 10 vezes superior ao mesmo resíduo redistribuindo a mistura obtida no campo tratado.</li> <li>- Se utilizar produtos químicos agressivos, intensifique os controlos das membranas; após cada utilização do hidróxido de cobre, é necessário lavar o sistema.</li> <li>- É necessário dispor de água limpa próximo do local onde é efectuado o tratamento.</li> </ul> <p><b>PRECAUÇÕES CONTRA OS INCÊNDIOS</b> Não aproxime chamas ou fontes de calor do atomizador.</p> <p><b>CONDIÇÕES METEOROLÓGICAS</b> É aconselhável proceder ao tratamento nas primeiras horas da manhã ou nas últimas horas da tarde, evitando as horas mais quentes do dia. Nunca proceda ao tratamento em caso de ameaça de chuva, chuva propriamente dita ou nevoeiro. Não efectue o tratamento em presença de vento forte ou, em todo o caso, superior a 3/5 metros por segundo.</p>	<ul style="list-style-type: none"> <li>- Σε περίπτωση επαφής με τα μάτια ή κατάποσης χημικών προϊόντων ή μιγμάτων του προϊόντος, ζητήστε συμβουλή ιατρού επιδεικνύοντας την ετικέτα του προϊόντος.</li> <li>- Πλύνετε προσεκτικά πριν τη χρήση όλα τα ρούχα που έρχονται σε επαφή με το καθαρό ή αραιωμένο χημικό προϊόν.</li> <li>- Μην καπνίζετε, μην πίνετε και μην καταναλώνετε τρόφιμα κατά την προετοιμασία ή τη διανομή του μίγματος και κοντά ή εντός των ψεκασμένων εκτάσεων.</li> <li>- Ψεκάzte τηρώντας τις αποστάσεις ασφαλείας από κατοικημένες περιοχές, ρεύματα νερού, δρόμους, αθλητικές εγκαταστάσεις, δημόσια πάρκα ή μονοπάτια δημόσιας χρήσης.</li> <li>- Πλέντ προσεκτικά τα δοχεία των φυτοφαρμάκων ξπλώνοντας πολλές φορές μ καθαρό νρό και στη συνέχεια φυλάξτ τα σγνά σ ιδιούκούς πλαστικούκ σάκουκ. Τα υγρά του πλουσίματοκ μπουρούν να χρησιμοποιηθούν για ψκακό.</li> <li>- Τα κνά δοχία πρέπν να παραδίδοντα σ ιδικά κέντρα συγκέντρωσης σύμφωνα μ την θνική νομοθσία και τουκ τοπικούκ κανονισμούκ. Τα δοχία δν πρέπν να γκαταλίποντα ποτέ στο πριβάλλον και δν πρέπν να χρησιμοποιούντα για κανέναν άλλο σκοπό.</li> <li>- Μετά τον ψκακό, πλύνετε προσεκτικά τον ψκακόστηρα διαλύοντα τα υπολείμματα με ποσότητα νερού τουλάχιστον 10 φορές μεγαλύτερο από το υπόλειμμα και ψκακόζοντα το μίγμα στο χωράφι.</li> <li>- Με τη χρήση διαβρωτικούκ χημικούκ προϊόντωκ εντείνετε τουκ ελέγχοκ των μεμβρανών. Μετά από κάθε χρήση υδροξειδίου του χαλκού πρέπν να πλύνετε την εγκατάσταση.</li> <li>- Είναι αναγκαίο να υπάρχι καθαρό νρό κοντά στο σημείο στο οποίο κτλούντα οι ργασίκ.</li> </ul> <p><b>ΜΕΤΡΑ ΠΡΟΛΗΨΗΣ ΠΥΡΚΑΓΙΩΝ</b> Μην πλησιάζετε φλόγκεκ ή πηγέκ θερμότητακ στα ψκακετηρα.</p> <p><b>ΚΛΙΜΑΤΙΚΕΣ ΣΥΝΘΗΚΕΣ</b> Συνιστάται να ψκακόζετε τις πρώτεκ πρωινέκ ώρεκ και αργά το απόγευμα, αποφεύγοντακ τις πιο ζεστέκ ώρεκ της ημέρακ. Μην ψκακόζετε ποτέ εάν υπάρχι πιθανότητα βροχόπτωσικ ή σε περίπτωση βροχίκ και ομίχληκ. Μην ψκακόζετε με ισχυρό άνεμο η ταχύτητα του οποίου υπερβαίνει τα 3/5 μέτρα ανά δευτερόλεπτο.</p>	<ul style="list-style-type: none"> <li>- Kimyasal ürün veya karışımla görünüşün temas etmesi veya yutmanız halinde, bu kimyasal ürünün etiketini yanınıza alarak derhal bir doktor yardımına başvurunuz.</li> <li>- Giysilerinizin saf veya sulandırılmış kimyasal ürünlerle temas etmesi halinde, bunları tekrar kullanmadan önce iyice yıkayınız.</li> <li>- Kimyasal karışım hazırlanması veya dağıtımı esnasında sigara içmeyiniz, içecek içmeyiniz ve birşeyler yemeyiniz, ve kimyasal ürünü uyguladığınız yere basmayınız.</li> <li>- Su arkları, yollar, spor merkezleri, kamuya açık yeşil alanlar, yollar gibi halka açık yerlere yakın çalışırken, güvenlik mesafesine riayet etmeyi unutmayınız.</li> <li>- Fitofarmasi kutularını temiz su ile birkaç kez çalkalayarak dikkatle yıkayınız, daha sonra özel plastik torbalara kuru halde yerleştiriniz. Yıkama sıvıları bakım için kullanılabilir.</li> <li>- Boş kutular, ulusal mevzuatlar ve bölgesel seviyede verilmiş direktifler/tüzükler doğrultusunda, özel toplama merkezlerine teslim edilmelidir. Kutular kesinlikle çevreye atılmamalı ve farklı amaçlarla tekrar kullanılmamalıdır.</li> <li>- Serpme işlemini bitirdikten sonra, olası kalıntıları ve görünmeyen noktalardaki karışım kalıntılarını temizlemek amacıyla atomizörün bol miktarda su ile ve en az 10 dakika boyunca yıkayınız.</li> <li>- Agresif kimyasal ürünler kullanmanız halinde, membranlar ile ilgili kontrolleri yoğunlaştırınız; her bir bakır oksit kullanımından sonra tesisatı yıkamak gereklidir.</li> <li>- Bakım işleminin yapılacağı yerin yakınında temiz su bulundurmamak gerekmektedir.</li> </ul> <p><b>YANGINA KARŞI ALINACAK ÖNLEMLER</b> Atomizörünün açık alevle veya ısı kaynakları ile yaklaşmayınız.</p> <p><b>METEOROLOJİ ŞARTLARI</b> Uygulama için, günün sıcak olduğu saatlerden sakınarak, sabahın ilk saatlerini veya öğleden sonra geç saatleri seçmeniz önerilir. Havanın yağışlı olması ihtimali varsa, yağmur yağıyorsa veya sis durumunda uygulama yapmayınız. Cihazı, sert rüzgarlı havada veya rüzgar hızı saniyede 3/5 metreden yüksek olduğu zaman kullanmayınız.</p>

Česky	Русский	Polski
<p align="center"><b>POUŽITÍ</b></p>	<p align="center"><b>ПРАВИЛА ПОЛЬЗОВАНИЯ</b></p>	<p align="center"><b>UŻYTKOWANIE</b></p>
<ul style="list-style-type: none"> <li>- V případě zasažení očí nebo polknutí chemických přípravků nebo jejich směsí se obraťte na lékaře a ukažte mu typový štítek výrobku.</li> <li>- Před dalším použitím oděvů, které byly ve styku s chemickou směsí, čistou nebo zředěnou, je nutné oděvy pečlivě vyprat.</li> <li>- Při přípravě nebo rozdělování směsí v její blízkosti nebo na ošetřovaných pozemcích nekuřte, nepijte ani nejezte.</li> <li>- Při ošetřování dbejte na bezpečnou vzdálenost od obytných míst, vodních toků, silnic, sportovišť, veřejné zeleně nebo veřejných cest.</li> <li>- Nádoby na přípravky k ošetřování rostlin pečlivě umyjte, několikrát je propláchněte čistou vodou a pak je uložte do vhodných plastových pytlů. Kapaliny, použité k mytí, můžete potom použít k ošetřování.</li> <li>- Prázdné nádoby je nutné odevzdat do příslušných sběrných středisek v souladu se státními předpisy a platnými územními směrnici. Nádoby nikdy nenechávejte v přírodě a nepoužívejte je k žádnému dalšímu účelu.</li> <li>- Po skončení postřiku umyjte pečlivě rozprašovač a usazeniny rozpustěte v nejméně 10x větším množství vody, než je množství usazeniny, a vzniklou směs použijte na ošetřovaném pozemku.</li> <li>- Při používání agresivních chemických přípravků provádějte častější kontroly membrány; po každém použití hydroxidu mědi je nutné zařízení umýt.</li> <li>- V blízkosti místa ošetřování je nutné připravit čistou vodu.</li> </ul>	<ul style="list-style-type: none"> <li>- В случае попадания химических продуктов или их смесей в глаза или в пищеварительный тракт обратитесь к врачу, взяв с собой описание соответствующего продукта.</li> <li>- Перед повторным использованием тщательно выстирайте всю одежду, на которую попали химические продукты, будь они чистые или растворенные.</li> <li>- Не курите, не пейте и не ешьте во время приготовления или распределения смеси и на территории обработанного участка или вблизи него.</li> <li>- Ведите обработку, соблюдая безопасное расстояние от жилых районов, водоемов, дорог, спортивных центров, общественных зеленых зон или тропинок, используемых людьми.</li> <li>- Тщательно мойте емкости из под фитосанитарных средств, несколько раз споласкивая их чистой водой; после того, как они высохнут, складывайте их в пластиковые мешки. Воду, использовавшуюся для такой промывки, можно затем применять для обработки растений.</li> <li>- Пустые емкости следует сдавать в специальные пункты приемки отходов в соответствии с положениями национального законодательства и местными нормами. Ни в коем случае нельзя бросать пустые емкости или использовать их для каких-либо других целей.</li> <li>- По окончании обработки тщательно вымойте распылитель, растворив остатки смеси в десятикратном количестве воды; полученную жидкость распределите по обработанному участку.</li> <li>- При использовании агрессивных химических средств используйте контроль мембран; после каждого использования гидроксида меди промывайте агрегат.</li> <li>- Необходимо располагать чистой водой вблизи места выполнения обработки.</li> </ul>	<ul style="list-style-type: none"> <li>- W przypadku styczności produktów chemicznych lub mieszanki produktów z oczami, lub w przypadku ich połknięcia, należy skontaktować się z lekarzem i pokazać mu etykietę połkniętego produktu.</li> <li>- Przed ponownym użyciem, starannie wyprać wszystkie ubrania mające styczność z mieszanką chemiczną, zarówno czystą jak i rozcieńczoną.</li> <li>- Nie palić, nie pić i nie jeść podczas przygotowywania oraz rozprowadzania mieszanki oraz w pobliżu lub wewnątrz obszarów roboczych.</li> <li>- Rozpylać w bezpiecznej odległości od miejsc mieszkalnych, cieków wodnych, ulic, zieleni miejskiej oraz ścieżek publicznych.</li> <li>- Starannie myć zbiorniki środków fitosanitarnych i kilkakrotnie płukać je czystą wodą, a następnie suche odłożyć w specjalnych plastikowych workach. Do czyszczenia można stosować płynów do mycia.</li> <li>- Puste zbiorniki można oddawać do specjalnych punktów zbiórki zgodnie z przepisami prawa krajowego oraz lokalnego. Zbiorników nie wolno nigdy wyrzucać wraz z innymi odpadami, ani ponownie wykorzystywać do innych celów.</li> <li>- Po zakończeniu pracy, przemyć starannie rozpylacz, rozpuścić resztki pozostałe w rozpylaczu dużą ilością wody - co najmniej 10 razy większą od resztek - i rozlać powstałą mieszanekę po polu.</li> <li>- Jeśli stosowane są agresywne środki chemiczne należy zwiększyć liczbę kontroli membran; po każdym użyciu wodorotlenku miedzi należy przemyć instalację.</li> <li>- Należy zapewnić czystą wodę w pobliżu miejsca, w którym przeprowadza się czynności.</li> </ul>
<p><b>OPATŘENÍ PROTI POŽÁRU</b> K přístrojům se nepřibližujte s otevřeným ohněm nebo tepelným zdrojem.</p>	<p><b>МЕРЫ ПРОТИВОПОЖАРНОЙ БЕЗОПАСНОСТИ</b> Не подносите к обработке открытое пламя или источники тепла.</p>	<p><b>RODKI OSTROŻNOCI P-POŻ.</b> Nie zbliżać rozpylać do ognia ani źródeł ciepła.</p>
<p><b>POČASÍ</b> Doporučujeme provádět postřik vždy po ránu nebo navečer, mimo nejteplejší hodiny dne. Ošetření neprovádějte, pokud se blíží déšť, prší nebo v případě mlhy. Nepostříkujte za silného větru a obecně za větru silnějšího než 3-5 metrů za vteřinu.</p>	<p><b>МЕТЕОРОЛОГИЧЕСКИЕ УСЛОВИЯ</b> Рекомендуется вести обработку рано утром или вечером и не использовать для этого самые жаркие часы суток. Никогда не выполняйте фитосанитарную обработку в тех случаях, когда собирается или идет дождь, или стоит туман. Не ведите обработку при сильном ветре или во всяком случае при ветре, превышающем 3-5 метров в секунду.</p>	<p><b>WARUNKI METEOREOLOGICZNE</b> Zaleca się rozpylanie we wczesnych godzinach rannych oraz w późnych godzinach popołudniowych - unikając najbardziej gorących pór dnia. Nie pracować, jeżeli zanosí się na deszcz, gdy pada lub w przypadku mgły. Nie rozpylać przy silnym wietrze (silniejszym niż 3/5 metrów na sekundę).</p>



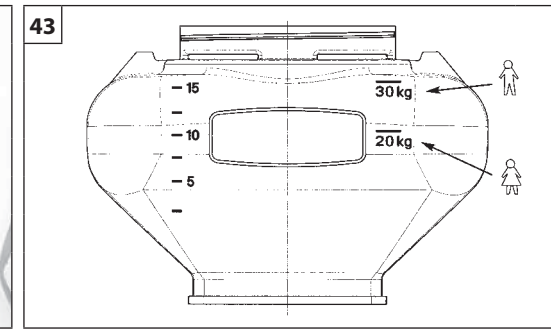
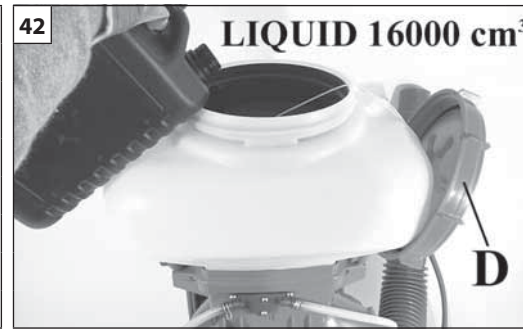
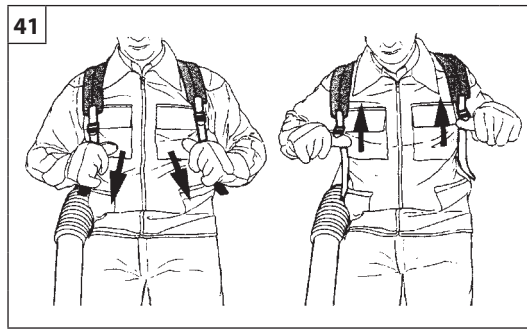
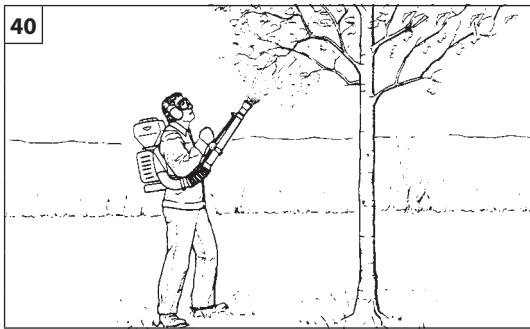

Português <b>UTILIZAÇÃO</b>	Ελληνικά <b>ΧΡΗΣΗ</b>	Türkçe <b>KULLANIM</b>
<p><b>UTILIZAÇÃO (Fig. 40)</b></p> <ol style="list-style-type: none"> <li>1. Ajuste a armação de transporte de maneira que a máquina seja fácil de transportar (Fig. 41).</li> <li>2. Encha o tanque dos líquidos (Fig. 42). Feche a tampa (D) assegurando-se da vedação.</li> </ol> <p><b>⚠ ATENÇÃO!</b> Estão indicados no reservatório dos líquidos (Fig. 43) o enchimento dos mesmos, para não ultrapassar os pesos aconselhados, que são para os homens 30 kg, e para as mulheres 20 kg.</p> <ol style="list-style-type: none"> <li>3. Antes de ligar o motor, certifique-se de que a torneira de líquidos está fechada (Fig. 44).</li> <li>4. Arranque o motor seguindo os procedimentos em anexo (pág. 88).</li> <li>5. Abra a torneira dos líquidos (Fig. 44)</li> <li>6. Regule a capacidade dos líquidos mediante o dosador (E, Fig. 45).</li> </ol> <p>A velocidade do jacto de ar é regulada com o comando da válvula reguladora (B, Fig. 46). Dependendo das diferentes áreas de utilização, seleccione a velocidade apropriada. Após ter sido escolhida, e para a poder manter e encontrar rapidamente com exactidão, é possível utilizar o limitador de aceleração (C, Fig. 46). A aceleração máxima obtém-se movendo totalmente para elevado o referido limitador (C).</p> <p><b>⚠ ATENÇÃO</b> – Verifique o espaço circundante: <b>nunca direcione o jacto de ar à pessoas ou animais (Fig. 47)</b>. O soprador poderá arremessar pequenos objectos a alta velocidade.</p>	<p><b>ΧΡΗΣΗ (Εικ.40)</b></p> <ol style="list-style-type: none"> <li>1. Ρυθμίστε τον ιμάντα ώστε να είναι άνετο το σήκωμα του μηχανήματος (Εικ. 41).</li> <li>2. Γεμίστε το δοχείο υγρών (Εικ. 42). Κλείστε την τάπα (D) στεγανά.</li> </ol> <p><b>⚠ ΠΡΟΣΟΧΗ!</b> - (tm)το δοχείο υγρών (Εικ. 43) αναγράφονται οι στάθμες πλήρωσης για να αποφεύγεται η υπέρβαση του βάρους που είναι 30 kg για τους άνδρες και 20 kg για τις γυναίκες.</p> <ol style="list-style-type: none"> <li>3. Πριν βάλετε μπροστά τον κινητήρα, βεβαιωθείτε ότι η στρόφιγγα υγρών είναι κλειστή (Εικ. 44).</li> <li>4. Θέστε σε λειτουργία τον κινητήρα ακολουθώντας τις οδηγίες του επισυνάπτονται (Σελ. 88).</li> <li>5. Ανοίξτε το ρουμπινέτο υγρών (Εικ. 44).</li> <li>6. Ρυθμίστε την παροχή υγρών με το δοσομετρητή (Ε, Εικ. 45).</li> </ol> <p>Η ταχύτητα του ρεύματος αέρα ρυθμίζεται από το μοχλό του γκαζιού (B, Εικ. 46). Διαλέξτε ταχύτητα ανάλογα με τις ανάγκες της εργασίας. Όταν την ντοπίστ, για να την διατηρήστ και να την βρίσκτ ύκολα και μ ακρίβια, μπορίτ να χρησιμοποιήστ τον προριστή πιτάχυνσης (C, Εικ. 46). Φουλ γκάζι έχετε όταν ο Περιοριστής γκαζιού (C) είναι τέρμα κάτω πατημένος.</p> <p><b>⚠ ΠΡΟΣΟΧΗ</b> - Ελέγχετε το γύρω περιβάλλον: <b>μη κατευθύνετε ποτέ τον αέρα σε ανθρώπους ή ζώα (Εικ. 47)</b>. Ο φυσητήρας μπορεί να εκσφενδονίσει μικρά αντικείμενα με μεγάλη ταχύτητα.</p>	<p><b>KULLANIM (Şekil 40)</b></p> <ol style="list-style-type: none"> <li>1. Makinenin taşınması kolay olacak şekilde omuz askısını ayarlayınız (Şekil 41).</li> <li>2. Kimyasal sıvı tankını doldurunuz (Şekil 42). Kapağı (D) sıkılayınız ve contayı kontrol ediniz.</li> </ol> <p><b>⚠ DİKKAT!</b> – Erkek için 30 kg. ve kadınlar için 20 kg. olarak tavsiye edilen ağırlıkları aşmamak için sıvı tanklarını doldururken üzerindeki belirtileri dikkate alınız (Şekil 43).</p> <ol style="list-style-type: none"> <li>3. Motoru çalıştırmadan önce, sıvı musluğunun kapalı olduğundan emin olunuz (Şek. 44).</li> <li>4. Sayfa 88'deki prosedürü takip ederek motoru çalıştırınız.</li> <li>5. Sıvı valfini açınız (Şekil 44).</li> <li>6. Debi-ölçeri kullanarak (E, Şekil 45) sıvı tahliyesini ayarlayınız.</li> </ol> <p>Hava üfleme jetinin hızı, kısma vanası ile ayarlanabilir (B, Şekil 46). Daha sonraki bir iş için daha uygun bir hız seçiniz. Ayarları yaptıktan sonra, bu ayarları korumak ve daha sonra tekrar aynı ayarlara getirmek için hız sınırlayıcısını kullanmak mümkündür (C, Şekil 46). Maksimum ayar, sınırlayıcı (C) tam olarak yukarı konuma getirildiğinde elde edilir.</p> <p><b>⚠ DİKKAT</b> – Ortam şartlarını kontrol ediniz: <b>diğer kişilere veya hayvanlara doğru üfleme yapmayınız (Şekil 47)</b>. Üfleyici ufak nesnelere yüksek hızla fırlatabilir.</p>

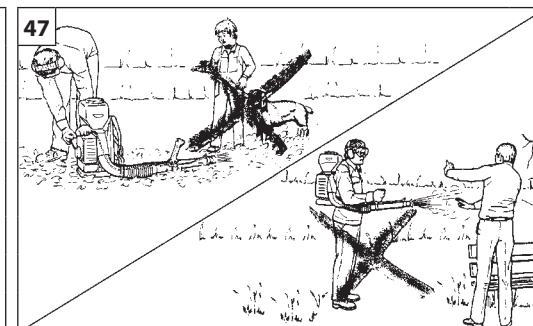
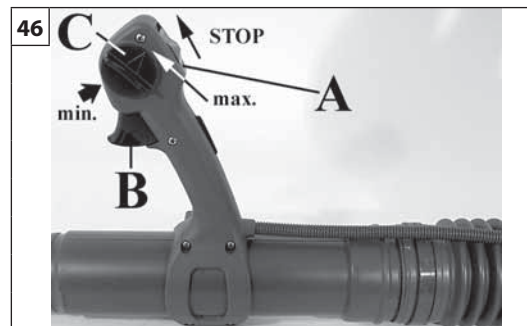
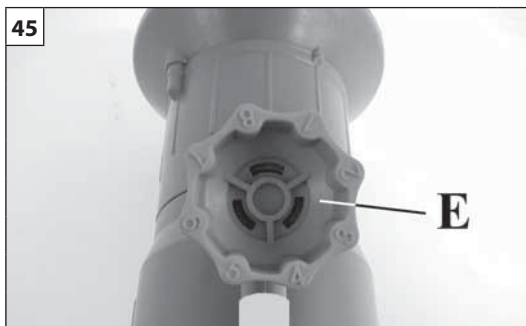
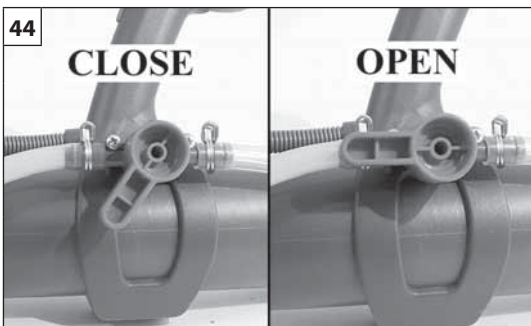

Česky	Русский	Polski
<p align="center"><b>POUŽITÍ</b></p>	<p align="center"><b>ПРАВИЛА ПОЛЬЗОВАНИЯ</b></p>	<p align="center"><b>UŻYTKOWANIE</b></p>
<p><b>POUŽITÍ (obr. 40)</b></p> <ol style="list-style-type: none"> <li>Seřídte si popruh tak, aby se vám přístroj dobře nosil (obr. 41).</li> <li>Naplňte kapalinovou nádržku (obr. 42). Zavřete uzávěr (D) a zkontrolujte, zda je dobře utažený.</li> </ol> <p><b>⚠ UPOZORNĚNÍ!</b> - Na kapalinové nádržce (obr. 43) je vyznačeno její plnění, aby nedocházelo k překročení doporučené hmotnosti, 30 kg pro muže a 20 kg pro ženy.</p> <ol style="list-style-type: none"> <li>Před spuštěním motoru se ujistěte, že kohout kapaliny je zavřený (obr. 44).</li> <li>Spusťte motor podle pokynů v této příručce na str. 89.</li> <li>Otevřete kapalinový kohoutek (obr. 44).</li> <li>Seřídte průtok kapalin pomocí dávkovače (E, obr. 45).</li> </ol> <p>Rychlost proudu vzduchu se seřizuje pomocí páčky plynu (B, obr. 46). Zvolte rychlost, která se nejlépe hodí k provedení daného úkolu. Po zvolení rychlosti je možné ji udržovat a opět rychle přesně nalézt pomocí aretace plynu (C, obr.46). Plného výkonu dosáhnete nastavením aretace (C) do úplné horní polohy.</p> <p><b>⚠ UPOZORNĚNÍ!</b> - Sledujte pracovní okolí: <b>nikdy nesměřujte vyfukovaný vzduch na jiné osoby nebo na zvířata (obr. 47).</b> Malé předměty by rozprašovací trubka mohla prudce odfouknout do výšky.</p>	<p><b>ПРАВИЛА ПОЛЬЗОВАНИЯ (Рис. 40)</b></p> <ol style="list-style-type: none"> <li>Отрегулировать длину наплечных ремней таким образом, чтобы было удобно преносить агрегат (Рис. 41).</li> <li>Заполнить бак для жидкости (Рис. 42). Плотно закрыть колпачок (D).</li> </ol> <p><b>⚠ ВНИМАНИЕ!</b> - На бак для жидкости имеются метки (Рис. 43) предельных значений веса: 30 кг - для мужчин, 20 кг - для женщин.</p> <ol style="list-style-type: none"> <li>Перед запуском двигателя убедитесь, что кран подачи жидкости закрыт (Рис. 44).</li> <li>Запустить двигатель, следуя указаниям, приведенным на стр. 89.</li> <li>Открыть кран подачи жидкости (Рис. 44).</li> <li>Отрегулировать расход жидкости посредством дозатора (E, Рис. 45).</li> </ol> <p>Скорость выброса воздуха регулируется с помощью акселератора (B, Рис.46). Следует выбирать скорость, соответствующую конкретному случаю использования. После того как скорость была определена, для сохранения этого значения, а также для быстрого точного восстановления той же скорости может быть использован ограничитель ускорения (C, Рис. 46). Режим работы с максимальной скоростью достигается, когда ограничитель (C) установлен в предельно верхнее положение.</p> <p><b>⚠ ВНИМАНИЕ</b> - Необходимо контролировать рабочую зону: <b>никогда не направляйте струю в сторону людей или животных (Рис. 47).</b> Воздуходувка может разбрасывать мелкие предметы с большой скоростью.</p>	<p><b>UŻYTKOWANIE (Rys.40)</b></p> <ol style="list-style-type: none"> <li>Uregulować pas przez ramię tak, aby urządzenie było łatwe do przenoszenia (Rys.41).</li> <li>Napełnić zbiornik płynem (Rys.42). Zakręcić korek (D) upewniając się, że jest on szczelny.</li> </ol> <p><b>⚠ UWAGA!</b> – Na zbiorniku płynów (Rys.43) zaznaczone zostały poziomy napełnienia, aby nie przekraczać zalecanych ciężarów (dla mężczyzn 30 kg - dla kobiet 20 kg).</p> <ol style="list-style-type: none"> <li>Przed uruchomieniem silnika należy sprawdzić, czy zawór płynów jest zamknięty (Rys. 44).</li> <li>Uruchomić silnik postępując zgodnie z załączonymi procedurami (s.89).</li> <li>Odkręcić kurek płynów (Rys.44).</li> <li>Wyregulować przepływ płynu za pomocą dozownika (E, Rys.45).</li> </ol> <p>Prędkość rzutu powietrza rozpylacza można regulować za pośrednictwem przyspiesznika (B, Rys.46). Najodpowiedniejszą prędkość ustalać w zależności od rodzaju pracy. Po znalezieniu odpowiedniej prędkości, można ją utrzymać i ponownie odnaleźć przy pomocy ogranicznika przyspieszenia (C, Rys.46). Maksymalną liczbę obrotów silnika można uzyskać wtedy, gdy ogranicznik (C) jest całkowicie podniesiony do góry.</p> <p><b>⚠ UWAGA</b> - Skontrolować otaczające środowisko: <b>nigdy nie rozpylać w kierunku innych osób lub zwierząt (Rys.47).</b> Z rozpylacza mogą wyskakiwać małe przedmioty o dużej prędkości.</p>



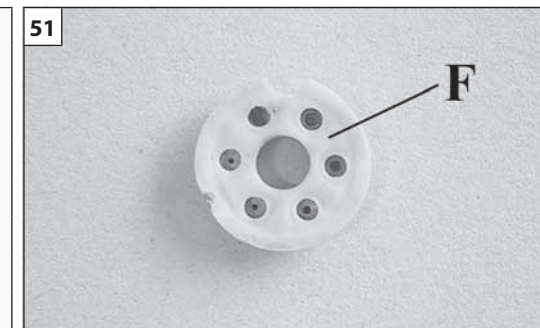
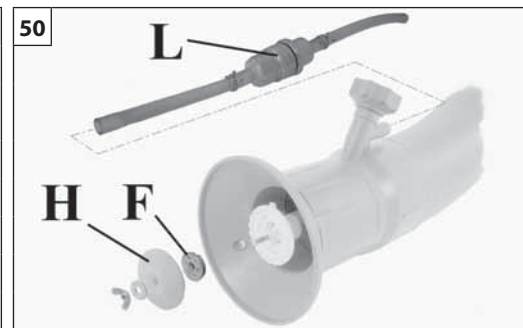
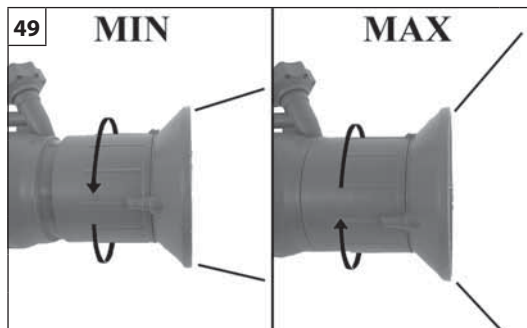
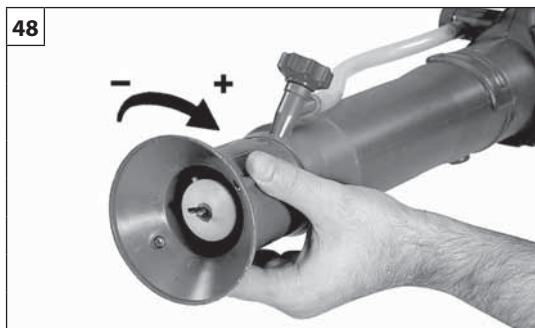

Português

Ελληνικά

Türkçe

## UTILIZAÇÃO

## ΧΡΗΣΗ

## KULLANIM

**⚠ CUIDADO - O kit ULV deve ser utilizado para tratamentos que necessitem de pouco produto ou em que se deva molhar pouco a folha. Portanto, o kit ULV não serve para aumentar o caudal, mas para reduzir o volume do jacto.**

**Regulação da amplidão do jacto (Fig. 48-49) –** O ângulo de abertura do jacto pode ser facilmente regulado, apenas com uma mão sem interromper o trabalho, adequando-o segundo o alcance da cultura na qual se deseja efectuar o tratamento.

**Regulação da nebulização (Fig. 50÷52) –** Fornece-se o kit ULV (Fig. 50) que permite uma óptima nebulização dos líquidos à saída, garantindo um tratamento adequado e evitando inúteis dispersões ou desperdícios. O filtro ULV (F, Fig. 50-51) é fornecido com 6 furos calibrados. O furo escolhido deverá ser colocado em correspondência com a abertura (G, Fig. 52) da tampa (H). A grande nebulização garantida pelos furos calibrados permite ao operador grande autonomia de trabalho.

**⚠ ATENÇÃO! –** É de fundamental importância a montagem do filtro dos líquidos (L, Fig. 50), para evitar a obstrução dos furos calibrados do filtro ULV (F).

**⚠ ATENÇÃO! – Nunca** retire o protecção (D, Fig. 53) com o motor a funcionar. A ventoinha (E) poderia provocar lesões graves nas mãos.

**⚠ ΠΡΟΣΟΧΗ -** Το kit ULV πρέπει να χρησιμοποιείται για ψεκασμό με μικρή ποσότητα προϊόντος ή όταν απαιτείται περιορισμένη διαβροχή των φύλλων. Συνεπώς, το kit ULV δεν προορίζεται για βελτίωση της απόδοσης ψεκασμού προς τα πάνω, αλλά για μείωση του όγκου του ψεκασμού.

**Ρύθμιση εύρους ψεκασμού (Εικ. 48-49) -** Η γωνία ανοίγματος ψεκασμού ρυθμίζεται εύκολα, με ένα μόνο χέρι, χωρίς να διακόπτεται η εργασία, ώστε να προσαρμόζεται στο μέγεθος των φυτών που ψεκάζετε.

**Ρύθμιση ψεκασμού (Fig. 50÷52) -** Το διατιθέμενο kit ULV (Εικ. 50) επιτρέπει τον κατάλληλο ψεκασμό των υγρών στην έξοδο, εξασφαλίζοντας άριστα αποτελέσματα και αποτρέποντας τον άσκοπο διασκορπισμό ή σπατάλες. Το φίλτρο ULV (F, Εικ. 50-51) διαθέτει 6 διαβαθμισμένες οπές. Η επιλεγμένη οπή πρέπει να συμπίπτει με το άνοιγμα (G, Εικ. 52) του καπακιού (H). Ο ισχυρός ψεκασμός που εξασφαλίζουν οι διαβαθμισμένες οπές επιτρέπει στο χειριστή μεγάλη αυτονομία εργασίας.

**⚠ ΠΡΟΣΟΧΗ! -** Η τοποθέτηση του φίλτρου υγρών (L, Εικ. 50) είναι απαραίτητη για να μη βουλώσουν οι διαβαθμισμένες οπές του φίλτρου ULV (F).

**⚠ ΠΡΟΣΟΧΗ! -** Μην αφαιρείτε ποτέ γρίλια (D, Εικ. 53) με το μοτέρ σε λειτουργία. Ο ανεμιστήρας (E) μπορεί να προκαλέσει σοβαρούς τραυματισμούς στα χέρια.

**⚠ UYARI –** ULV kiti az miktarda ürün kullanımını gerektiren muamelelerde veya yaprağın az ıslatılması gerektiğinde kullanılmalıdır. Yani ULV kiti akış performansını yükseltmek için kullanılmaz, jet hacmini düşürmek için kullanılır.

**Μικtar ayarlama jeti (Şekil 48-49) –** Jet menfezinin/ ağzının açısını, çalışma ayarının değerini değiştirecek şekilde işi kesintiye uğratmadan ve tek elinizle kolayca ayarlayabilirsiniz.

**Δuman Çıkış Ayarı (Şekil 50÷52) –** Yararsız dağılım veya atıkları önlemeyi ve amacına uygun bir işlemi garanti eden ve çıkış (egzoz) kısmında duman çıkışını sağlayan bir ULV ekipman kitidir (Şekil 50). ULV Filtresi (F, Şekil 50-51) kalibrasyon için 6 adet delikle donatılmıştır. Önceden ayarlanmış olan delik, kapağın (H) menfezine (G, Şekil 52) denk getirilmelidir. Kalibrasyon delikleri sayesinde ayarlanabilen güçlü duman ayarı operatöre işi kendine göre en iyi şekilde yapma imkanı sunar.

**⚠ DİKKAT –** Kalibrasyon ULV (F) filtresinin deliklerinin tıkanmasını önleyebilmek için sıvı filtresinin (L, Şekil 50) monte edilmesi temel öneme sahiptir.

**⚠ DİKKAT –** Motor çalışırken ızgarayı/parmaklığı (D, Şekil 53) asla çıkarmayınız. Pervane/fan (E) ellerin ciddi şekilde yaralanmasına neden olabilir.



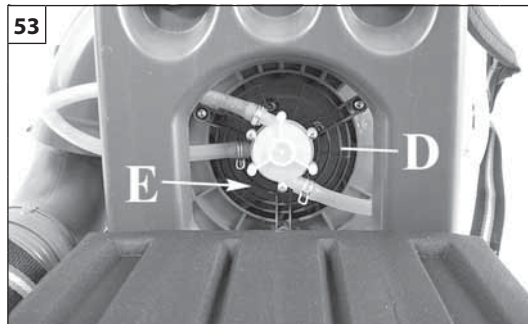
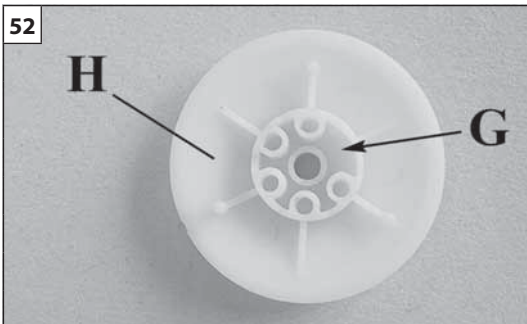

Česky	Русский	Polski
<p align="center"><b>POUŽITÍ</b></p>	<p align="center"><b>ПРАВИЛА ПОЛЬЗОВАНИЯ</b></p>	<p align="center"><b>UŻYTKOWANIE</b></p>
<p><b>⚠ POZOR - Souprava ULV se má používat pro ošetření, kde je zapotřebí málo postřikové látky nebo se list smí smočít pouze málo. Souprava ULV tedy neslouží pro zlepšení výkonu do výšky, ale pro zmenšení objemu rosení.</b></p> <p><b>Seřízení úhlu rozstříku (obr. 48-49) - Úhel rozstříku lze snadno seřídit pouze jednou rukou bez přerušení práce a přizpůsobit jej tak rozměrům kultury, kterou chcete ošetřit.</b></p> <p><b>Regulace rozprašování (obr. 50÷52) - Součástí vybavení je souprava ULV (obr. 50), která umožňuje dokonalé rozptýlení kapaliny na výstupu a tím zaručuje cílené ošetřování bez zbytečného plýtvání postřikem. Filtr ULV (F, obr. 50-51) je vybaven 6 kalibrovánými otvory. Předem zvolený otvor musí odpovídat otvoru (G, obr. 52) v krytu (H). Kalibrované otvory jsou zárukou silného rozprašení, které pracovníkovi umožňuje dlouhodobou samostatnou práci.</b></p> <p><b>⚠ UPOZORNĚNÍ! - Montáž filtru na kapaliny (L, obr. 50) je bezpodmínečně nutná, protože tento filtr brání zanesení kalibrovaných otvorů filtru ULV (F).</b></p> <p><b>⚠ UPOZORNĚNÍ - Nikdy neodstraňujte mřížku (D, obr. 53), je-li motor v chodu. Ventilátor (E) by vás mohl vážně zranit na rukou.</b></p>	<p><b>⚠ ВНИМАНИЕ! - Комплект ULV следует использовать только тогда, когда для обработки растений требуется небольшое количество средства или когда оно должно лишь немного смочить листву. Таким образом, комплект ULV служит не для улучшения распыления в направлении вверх, а для уменьшения объема струи.</b></p> <p><b>Ргулировка амплитуды струи (Рис. 48-49) - Угол размаха струи лгко ргулируется одной рукой, бз пркращния работы. Это угол настраивается в соответствии с размером обрабатываемого участка.</b></p> <p><b>Ргулировка распыления (Рис. 50÷52) - В комплект поставки входит набор ULV (Рис.50), который обспчивает высоко качество распыления на выход. Струя распыляемой жидкости имт нужную направлнность, и при этом отсутствуют избыточный расход жидкости или брызги. В фильтр ULV (Y, Рис.50-51) прдусмотрно 6 калиброванных отверстий. Выбранно отверсти должно быть установлно соответствующим образом относительно отверстия (G, Рис. 52) крышки (H). Высокая стпнь распыления, обспчиваемая калиброванными отверстиями, создат условия для продолжительной автономной работы.</b></p> <p><b>⚠ ВНИМАНИЕ! - Установка фильтра для очистки жидкости (L, Рис.50) являются обязательной. Это позволят избежать засорения калиброванных отверстий фильтра ULV (F).</b></p> <p><b>⚠ ВНИМАНИЕ - Запрщатся снимать рштку (D, Рис. 53) при работающм двигатл. Внтилятор (E) можт стать причиной тяжелой травмы рук.</b></p>	<p><b>⚠ OSTROŻNIE - Z zestawu ULV należy korzystać do oprysków, przy których wystarcza niewielka ilość produktu bądź w przypadku, gdy liście mogą być zraszane w niewielkim stopniu. Zestaw ULV nie służy więc do poprawy natężenia strumienia kierowanego do góry, ale do zmniejszenia strumienia.</b></p> <p><b>Wyregulowanie szerokości rzutu (Rys.48-49) – Kąt otwarcia rzutu można łatwo wyregulować jedną tylko ręką i bez przerywania pracy, dostosowując do szerokości upraw.</b></p> <p><b>Regulacja rozpylania (Fig.50÷52) – Zestaw ULV (Rys.50) umożliwi doskonałe rozpylenie płynów, gwarantuje zamierzony cel bez niepotrzebnych rozprożeń i marnowania. Filtr ULV (F, Rys.50-51) jest wyposażony w 6 otworów kalibrowanych. Wybrany otwór należy połączyć z odpowiednim otworem (G, Rys.52) pokrywy (H). Intensywne rozpylenie zagwarantowane przez otwory kalibrowane umożliwi operatorowi długą, niezależną pracę.</b></p> <p><b>⚠ UWAGA! – Montaż filtru płynów (L, Rys.50) jest konieczny, aby nie zatkać otworów kalibrowanych filtru ULV (F).</b></p> <p><b>⚠ UWAGA - Nie przesuwać nigdy kratki (D, Rys.53) gdy silnik pracuje. Wirnik (E) może wywołać silne obrażenia rąk.</b></p>

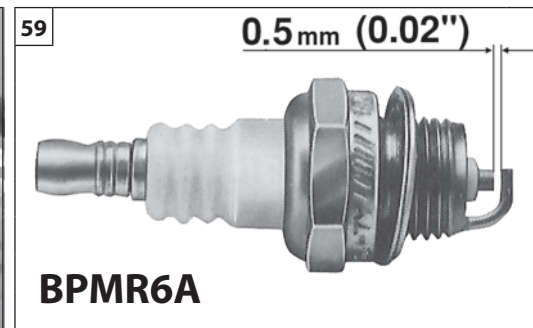
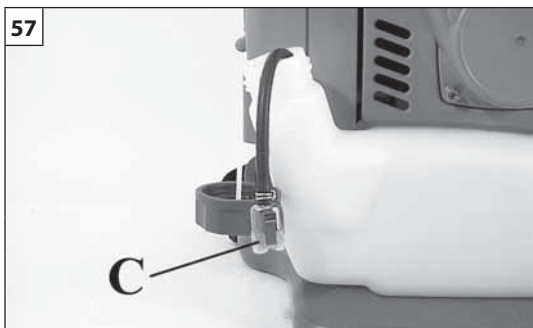
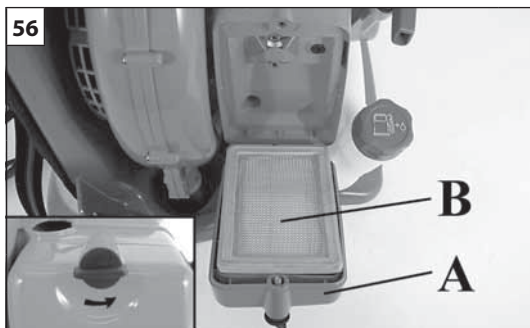

Português	Ελληνικά	Türkçe
<p align="center"><b>MANUTENÇÃO</b></p>	<p align="center"><b>ΣΥΝΤΗΡΗΣΗ</b></p>	<p align="center"><b>BAKIM</b></p>
<p>Siga sempre as nossas instruções e as operações de manutenção.</p> <p>Não efetue nunca operações ou reparações que não sejam de manutenção normal. Dirija-se às oficinas especializadas e autorizadas.</p> <p>Não use combustível (mistura) para operações de limpeza.</p> <p>Tire a tampa da vela para a manutenção, limpeza ou trabalhos de reparação.</p> <p><b>⚠ ATENÇÃO! – Durante as operações de manutenção, calce sempre as luvas de protecção. Não efectue as operações de manutenção com o motor quente.</b></p> <p><b>FILTRO DO AR</b> – Em caso de sensível diminuição da potência do motor, abra a cobertura externa (A, Fig. 56), controlar o filtro ar (B). Substituí-lo se está entupido ou danificado. Antes de montar o novo filtro, eliminar a sujidade grossa do lado interno da tampa e da zona em volta do filtro.</p> <p><b>FILTRO DO CARBURANTE</b> – Verifique regularmente as condições do filtro do carburante (C). Substitua-o, em caso de sujidade excessiva (Fig. 57).</p> <p><b>FILTRO DOS LIQUIDOS</b> – Lave o filtro (D, Fig. 60) em um fluido detergente limpo e não inflamável (por exemplo: uma solução de água quente e sabão) e de seguida seque-o.</p> <p><b>FILTRO ULV</b> – Limpe com ar comprimido os seis furos calibrados (Fig. 61).</p> <p><b>MOTOR</b> – Limpe regularmente as aletas do cilindro com um pincel ou ar comprimido (Fig. 58). A acumulação de impurezas no cilindro pode provocar superaquecimentos, passíveis de prejudicar o funcionamento do motor.</p> <p><b>VELA</b> – Recomenda-se a limpeza periódica da vela de ignição e o controlo da distância dos eléctrodos (Fig. 59). Utilize velas NGK BPMR6A ou de uma outra marca de grau térmico equivalente.</p>	<p>Ακολουθήτε πάντα τις οδηγίες μας σχετικές με τις εργασίες συντήρησης.</p> <p>Μην πραγματοποιείτε μόνοι σας εργασίες επιδιορθωσης και μη εκτός και αν προκειται για εργασίες τακτικής συντήρησης. Απευθυνθήτε αποκλειστικά σε εξουσιοδοτημένα και ειδικευμένα κεντρα σερβις.</p> <p>Μην χρησιμοποιείτε καυσιμο (μιγμα) για τον καθαρισμο.</p> <p>Βγάλτε την πιπα του μπουζί κάθε φορά που συντηρείτε, καθαρίζετε ή επισκευάζετε το μηχανημα.</p> <p><b>⚠ ΠΡΟΣΟΧΗ! - Κατά τη διάρκεια της συντήρησης πρέπει να χρησιμοποιείτε πάντα τα προστατευτικά γάντια. Μην κάνετε τη συντήρηση με τον κινητήρα ζεστό.</b></p> <p><b>ΦΙΛΤΡΟ ΑΕΡΑ</b> - Σε περίπτωση αισθητής μείωσης της ισχύος του κινητήρα, ανοίξτε το καπάκι (A, Εικ. 56) ελέγξτε το φίλτρο αέρα (B). Αντικαταστήστε το αν έχει βουλώσει ή πάθει ζημιά. Πριν τοποθετήσετε το καινούριο φίλτρο, αφαιρέστε τις βρωμίες από την εσωτερική πλευρά του καπακιού και από την περιοχή γύρω από το φίλτρο.</p> <p><b>ΦΙΛΤΡΟ ΚΑΥΣΙΜΟΥ</b> - Ελέγχετε περιοδικά την κατάσταση του φίλτρου καυσίμου (C). Σε περίπτωση υπερβολικής ρύπανσης, αντικαταστήστε το (Εικ. 57).</p> <p><b>ΦΙΛΤΡΟ ΥΓΡΩΝ</b> – Πλύνετε το φίλτρο (D, Εικ. 60) σε καθαρό απορρυπαντικό υγρό που δεν είναι εύφλεκτο (π.χ. ζεστό νερό και σαπούνι) και στη συνέχεια στεγνώστε το.</p> <p><b>ΦΙΛΤΡΟ ULV</b> - Καθαρίστε με πεπιεσμένο αέρα τις έξι διαβαθμισμένες οπές (Εικ.61).</p> <p><b>ΚΙΝΗΤΗΡΑΣ</b> - Καθαρίζετε περιοδικά τα πτερύγια του κινητήρα με πινέλο ή πεπιεσμένο αέρα (Εικ. 58). Η συσσώρευση ρύπων στον κύλινδρο μπορεί να προκαλέσει επικίνδυνη υπερθέρμανση για τη λειτουργία του κινητήρα.</p> <p><b>ΜΠΟΥΖΙ</b> - Συνιστάται να καθαρίζετε περιοδικά το μπουζί και να ελέγχετε την απόσταση των ηλεκτροδίων (Εικ. 59). χρησιμοποιείτε μπουζί NGK BPMR6A ή άλλης μάρκας με ισοδύναμο θερμικό βαθμό.</p>	<p>Bakım ve kullanım kılavuzunda yazanlara uyun.</p> <p>Rutin bakımın haricinde kendi başınıza sırt atomizörünüze bakım yapmaya kalkmayın. Bakım yaptırmak için yetkili servislere başvurun.</p> <p>Cihazınızı temizlemek için benzin kullanmayın.</p> <p>Bakım, tamir ya da temizlik yaparken daima bujiyi çıkarın.</p> <p><b>⚠ DİKKAT! – Bakım işleri esnasında daima koruyucu eldiven giyiniz. Motor sıcakken herhangi bir bakım işi yapmayınız.</b></p> <p><b>HAVA FİLTRESİ</b> – Motor gücünün belirgin bir şekilde düşmesi durumunda, kapağı (A, Şekil 56) açınız ve hava filtresini (B) kontrol ediniz. Filtre yuvası veya filtrenin kendisi hasarlı ise değiştiriniz. Yeni bir filtre takmadan önce, kapağın iç kısmındaki ve filtrenin etrafındaki pisliği temizleyiniz.</p> <p><b>YAKIT FİLTRESİ</b> – Yakıt filtresini (C) periyodik olarak kontrol ediniz. Aşırı miktarda toprak olması durumunda, filtreyi değiştiriniz (Şekil 57).</p> <p><b>SIVI FİLTRESİ</b> – Filtreyi (D, Şekil 60), yanıcı bir deterjan olmayan temiz bir sıvı içerisinde (örneğin, ılık sabunlu su) temizleyiniz ve kurulayınız.</p> <p><b>ULV FİLTRESİ</b> – Altı ayar deliğini komprese hava ile temizleyiniz (Şekil 61).</p> <p><b>MOTOR</b> – Boya fırçası veya komprese hava ile silindir yüzeylerini periyodik olarak temizleyiniz (Şekil 58). Silindir üzerinde biriken pislik motorun çalışması esnasında zararlı olabilecek aşırı ısınmalara neden olabilir.</p> <p><b>ATEŞLEME BUJİSİ</b> – Periyodik olarak ateşleme bujisini temizleyiniz ve elektrot mesafesini kontrol ediniz (Şekil 59). NGK BPMR6A veya aynı termal dereceye sahip başka bir marka kullanınız.</p>



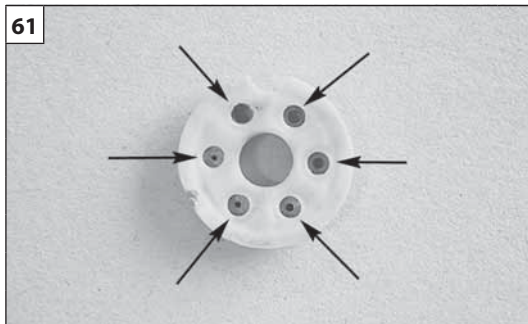
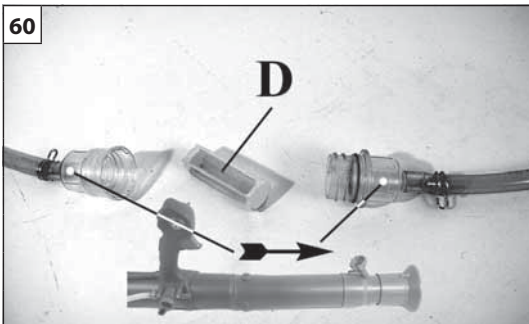

Česky	Русский	Polski
<p align="center"><b>ÚDRŽBA</b></p>	<p align="center"><b>ТЕХНИЧЕСКОЕ ОБСЛУЖИВАНИЕ</b></p>	<p align="center"><b>KONSERWACJA</b></p>
<p>Při údržbě dodržujte pokyny výrobce. Při výměně dílů nebo součástí používejte pouze originální náhradní díly. Kromě rutinních prací na údržbě, nikdy neprovádějte opravy nebo servisní úkony sami. Vždy vyhledejte specializovanou nebo autorizovanou dílnu. Pro čištění nikdy nepoužívejte palivo. Při každé údržbě, čištění nebo opravě sejměte elektrický přívod k zapalovací svíčke.</p> <p><b>⚠ UPOZORNĚNÍ! - Při údržbových pracích vždy používejte ochranné rukavice. Údržbu neprovádějte, je-li motor ještě teplý.</b></p> <p><b>VZDUCHOVÝ FILTR</b> - Dojde-li ke značnému snížení výkonu motoru, otevřete kryt (A, obr. 56) a zkontrolujte vzduchový filtr (B). Je-li filtr znečištěný nebo poškozený, vyměňte jej. Před namontováním nového filtru odstraňte nečistoty usazené na vnitřní straně krytu a uvnitř filtru.</p> <p><b>PALIVOVÝ FILTR</b> - Pravidelně kontrolujte stav filtru karburátoru (C). Je-li příliš znečištěný, vyměňte jej (obr. 57).</p> <p><b>KAPALINOVÝ FILTR</b> - Filtr (D, obr. 60) umyjte v roztoku nehořlavého čisticího prostředku (např. v teplé mýdlové vodě) a dobře jej osušte.</p> <p><b>FILTR ULV</b> - Šest kalibrovaných otvorů čistěte stlačeným vzduchem (obr. 61).</p> <p><b>MOTOR</b> - Pravidelně čistěte žebra válce štětcem nebo stlačeným vzduchem (obr. 58). Nahromaděním nečistot může dojít k přehřátí, které je nebezpečné pro chod motoru.</p> <p><b>SVÍČKA</b> - Doporučujeme pravidelné čištění svíčky a kontrolu vzdálenosti elektrod (obr. 59). Používejte svíčky NGK BPMR6A nebo jinou značku odpovídající tepelné hodnoty.</p>	<p>Всегда следуйте правилам пользования данным распылителем. Никогда не видоизменяйте и не ремонтируйте аппарат самостоятельно. В случае неисправности распылителя обратитесь к специалистам. Никогда не используйте бензин для очистки каких-либо деталей распылителя. Снимайте колпак свечи зажигания каждый раз после того, как проводилась чистка или ремонт машины.</p> <p><b>⚠ ВНИМАНИЕ! - Всегда надевайте защитные перчатки при проведении любых работ по техническому обслуживанию. Нельзя выполнять операции по техническому обслуживанию при горячем двигателе.</b></p> <p><b>ВОЗДУШНЫЙ ФИЛЬТР</b> - В случае значительного снижения мощности двигателя открыть крышку (A, Рис. 56) и проверить состояние воздушного фильтра (B). Если фильтр засорен или поврежден, заменить его. Прежде чем устанавливать новый фильтр, удалить грязь с внутренней стороны крышки и из зоны вокруг фильтра.</p> <p><b>ТОПЛИВНЫЙ ФИЛЬТР</b> - Следует периодически проверять состояние топливного фильтра (C). Если фильтр окажется засоренным, его следует заменить (Рис. 57).</p> <p><b>ФИЛЬТР ДЛЯ ОЧИСТКИ ЖИДКОСТИ</b> - Вымыть фильтр (D, Рис. 60) в чистом растворе негорючего моющего средства (например, в теплой мыльной воде) и высушить его.</p> <p><b>ФИЛЬТР ULV</b> - Выполнить очистку калиброванных отверстий струей сжатого воздуха (Рис. 61).</p> <p><b>ДВИГАТЕЛЬ</b> - Периодически очищать ребра цилиндра кисточкой или струей сжатого воздуха (Рис. 58). Отложения грязи на цилиндре могут привести к серьезным повреждениям двигателя вследствие перегрева.</p> <p><b>СВЕЧА ЗАЖИГАНИЯ</b> - Рекомендую периодически выполнять чистку свечи и проверку искрового промежутка (рис. 59). Следует использовать свечу модели NGK BPMR6A или другой модели с такой же тепловой характеристикой.</p>	<p>Postępować zawsze zgodnie z podanymi instrukcjami podczas czynności konserwacyjnych. Nie wykonywać nigdy samodzielnie żadnych operacji lub napraw innych niż związane ze zwykłą konserwacją. Zwracać się wyłącznie do wyspecjalizowanych, autoryzowanych serwisów. Nie stosować paliwa (mieszanki) do czyszczenia. Zdjąć nasadkę świecy zawsze, gdy wykonywana jest konserwacja, czyszczenie lub naprawy.</p> <p><b>⚠ UWAGA! - Podczas wykonywania czynności konserwacyjnych należy zawsze zakładać rękawice ochronne. Nie wykonywać konserwacji, kiedy silnik jest rozgrzany.</b></p> <p><b>FILTR POWIETRZA</b> - W przypadku znacznego spadku mocy silnika, otworzyć pokrywę (A, Rys.56) i sprawdzić filtr powietrza (B). Wymienić go jeśli jest zatkany lub uszkodzony. Przed założeniem nowego filtru usunąć brud od strony wewnętrznej pokrywy oraz z miejsca otaczającego filtru.</p> <p><b>FILTR PALIWA</b> - Sprawdzać okresowo stan filtra paliwa (C). W przypadku nadmiaru brudu wymienić go (Rys.57).</p> <p><b>FILTR PŁYNÓW</b> - Płukać filtr (D, Rys.60) w płynnych środkach czyszczących, trudnozapalnych (np. ciepła woda z mydłem), po czym osuszyć go.</p> <p><b>FILTR ULV</b> - Czyścić powietrzem sprężonym 6 otworów kalibrowanych (Rys.61).</p> <p><b>SILNIK</b> - Czyścić okresowo żebra cylindra pędzlem lub powietrzem sprężonym (Rys.58). Nagromadzenie się zanieczyszczeń na cylindrze może wywołać szkodliwe przegrzanie się silnika.</p> <p><b>ŚWIECA</b> - Zaleca się okresowe czyszczenie świecy oraz kontrolę odległości elektrod (Rys.59). Używać świec NGK BPMR6A lub innej marki o takiej samej wartości cieplnej.</p>



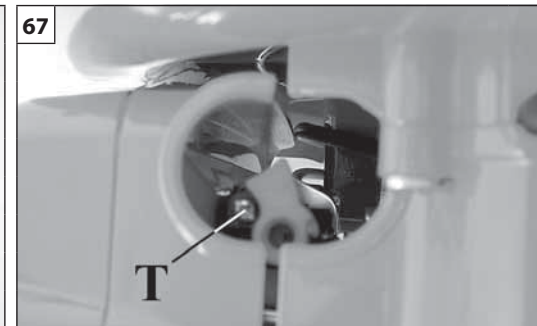
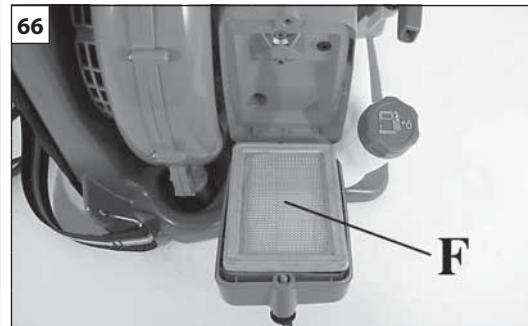
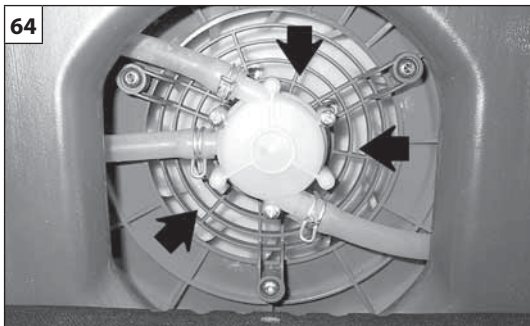

Português	Ελληνικά	Türkçe
<p align="center"><b>MANUTENÇÃO - TRANSPORTE</b></p>	<p align="center"><b>ΣΥΝΤΗΡΗΣΗ - ΜΕΤΑΦΡΑ</b></p>	<p align="center"><b>BAKIM - NAKLİYE</b></p>
<p><b>GRELHA DE PROTECÇÃO</b> – Limpe regularmente a grelha de protecção da ventoinhá (Fig. 64), eliminando eventuais detritos e sinais de sujidade.</p> <p><b>⚠ ATENÇÃO!</b> – Nunca retire o protecção (Fig. 64) com o motor a funcionar. A ventoinhá poderia provocar lesões graves nas mãos.</p> <p><b>TUBO DE ESCAPAMENTO</b> - Remova semanalmente a rede quebrachama e limpe-a eliminando os resíduos de carbono. Substitua em caso de avaria (Fig. 65).</p> <p><b>GRUPO DE ARRANQUE</b></p> <p><b>⚠ ATENÇÃO:</b> A mola helicoidal está sob pressão e pode voar para longe, causando lesões graves. Nunca tentar desmontá-la ou modificá-la.</p> <p><b>GUARNIÇÕES</b> A utilização de produtos químicos, particularmente prejudiciais para as misturas de borracha nitrílica, pode provocar rupturas precoces das membranas; nestas condições, intensifique os controlos. Se efectuar tratamentos com hidróxido de cobre, é necessário prestar muita atenção à limpeza do equipamento, lavando-o após cada tratamento.</p> <p><b>CARBURADOR</b> Antes de efectuar o ajuste do mínimo, limpe o filtro do ar (F, Fig. 66) e aqueça o motor. Este motor foi concebido e fabricado de acordo com a aplicação das directivas 97/68/CEE e 2002/88/CEE.</p> <p><b>⚠ ATENÇÃO</b> – Não faça alterações no carburador.</p> <p>O parafuso do mínimo (T) (Fig. 67) é ajustado para se obter um regime de funcionamento do motor 2100±100 rotações/minuto.</p> <p><b>TRANSPORTE</b> Transporte o atomizador com o motor apagado.</p> <p><b>⚠ ATENÇÃO</b> – Para o transporte do pulverizador no veículo, certifique-se da correcta e sólida fixação ao veículo através de correias. O pulverizador deve ser transportado na posição vertical com o depósito vazio, certificando-se ainda de que não viola as normas de transporte em vigor para estas máquinas.</p>	<p><b>ΓΡΙΛΙΑ ΠΡΟΣΤΑΣΙΑΣ</b> - Καθαρίζετε περιοδικά τη γρίλια προστασίας του ανεμιστήρα (Εικ. 64) από τυχόν υπολείμματα και ακαθαρσίες.</p> <p><b>⚠ ΠΡΟΣΟΧΗ!</b> - Μην αφαιρείτε ποτέ γρίλια (Εικ. 64) με το μωτέρ σε λειτουργία. Ο ανεμιστήρας μπορεί να προκαλέσει σοβαρούς τραυματισμούς στα χέρια.</p> <p><b>ΞΕΑΤΜΙΣΗ</b> – Βγάζετε εβδομαδιαία το δίχτυ εγκλωβισμού της φλογας, απο την εξάτμιση και καθαρίστε το απο τα υπολοιπα ανθρακα. Αντικαταστήστε το σε περίπτωση θραυσης του (Εικ. 65).</p> <p><b>ΣΥΣΤΗΜΑ ΕΚΚΙΝΗΣΗΣ</b></p> <p><b>⚠ ΠΡΟΣΟΧΗ:</b> Το ελικοειδές ελατήριο βρίσκεται υπό τάση και μπορεί να εκτιναχθεί μακριά, με αποτέλεσμα να προκληθούν σοβαροί τραυματισμοί. Μην επιχειρήσετε ποτέ να το αποσυναρμολογήσετε ή να το τροποποιήσετε.</p> <p><b>ΤΣΙΜΟΥΧΕΣ</b> Η χρήση χημικών προϊόντων που είναι ιδιαίτερα επιζήμια για τα μίγματα ελαστικού νιτριλίου, μπορεί να προκαλέσει πρόωρη φθορά των μεμβρανών. Στην περίπτωση αυτή εντείνετε τους ελέγχους. Εάν ψεκάσετε υδροξείδιο του χαλκού, απαιτείται ιδιαίτερη προσοχή στον καθαρισμό της εγκατάστασης με πλύσιμο μετά από κάθε χρήση.</p> <p><b>ΚΑΡΜΠΙΡΑΤΕΡ</b> Πριν τη ρύθμιση του ρελαντί, καθαρίστε το φίλτρο αέρα (F, Εικ. 66) και αφήστε τον κινητήρα να ζεσταθεί. Ο κινητήρας αυτός έχει μελετηθεί και κατασκευαστεί σύμφωνα με τις οδηγίες 97/68/ΕΚ και 2002/88/ΕΚ.</p> <p><b>⚠ ΠΡΟΣΟΧΗ!</b> - Μην ανοίγετε το καρμπυρατέρ.</p> <p>Η βίδα του ρελαντί T (Εικ. 67) είναι ρυθμισμένη ώστε ο κινητήρας να λειτουργεί ανάμεσα 2100±100 στροφές/λεπτό.</p> <p><b>ΜΕΤΑΦΡΑ</b> Μεταφέρετε το ψεκαητρα με την λαμα προς τα πωσ.</p> <p><b>⚠ ΠΡΟΣΟΧΗ</b> - Για τη μεταφορά του ψεκαστήρα με αυτοκίνητο βεβαιωθείτε για τη σωστή και σταθερή στερέωση χρησιμοποιώντας ιμάντες. Ο ψεκαστήρας πρέπει να μεταφέρεται σε κατακόρυφη θέση και με τρόπο ώστε να μην παραβιάζονται οι ισχύοντες κανόνες μεταφοράς για παρόμοια μηχανήματα.</p>	<p><b>KORUMA IZGARASI</b> – Oluşabilecek kum ve toprak birikimlerine karşı pervane (Şekil 64) koruyucu ızgarasını periyodik olarak temizleyiniz.</p> <p><b>⚠ DİKKAT</b> – Motor çalışırken ızgarayı/parmaklığı (Şekil 64) <b>asla</b> çıkarmayınız. Pervane/fan ellerin ciddi şekilde yaralanmasına neden olabilir.</p> <p><b>SUSTURUCU/EGZÖZ</b> – Alevden dolayı egzoz kısmında biriken kalıntıyı ve karbon kalıntılarını her hafta temizleyiniz. Delinme varsa değiştiriniz (Şekil 65).</p> <p><b>ÇALIŞTIRMA TERTİBATI</b></p> <p><b>⚠ DİKKAT:</b> Spiral yay basınç altındadır ve fırlayarak ciddi yaralanmalara neden olabilir. Asla çıkarmaya veya değiştirmeye çalışmayınız.</p> <p><b>AMBALAJ</b> Özellikle de nitril kauçuk maddeleri için zararlı olan kimyasal ürünlerin kullanılması, koruyucu diyaframların/zarfların zamanından önce aşınmasına neden olabilir; bu durumda, kontrolleri sıklaştırınız. Hidrosit türü ürünleri kullanarak uygulama yaparken, her uygulamadan sonra sistemin temizliğine daha çok dikkat ve özen gösterilmelidir.</p> <p><b>KARBÜRATÖR</b> Minimum ayarına getirmeden önce, hava filtresini (F, Şekil 66) temizleyiniz ve moturu ısıtınız. Bu motor, yürürlükteki geçerli 97/68/EC ve 2002/88/EC direktiflerine uygun bir şekilde tasarlanmış ve üretilmiştir.</p> <p><b>⚠ DİKKAT - Karbüratöre elinizle dokunmayınız.</b></p> <p>Motorun 2100 ± 100 devir/dakika çalışmasını sağlamak için minimum ayar T vidaları (Şekil 67) ile ayar yapılır.</p> <p><b>NAKLİYE</b> Taşırken sırt atomizörünün motorunu durdurun.</p> <p><b>⚠ DİKKAT</b> – Atomizörün araçla nakliyesi için, şerit ve bantlarla sabitlemek suretiyle cihazı doğru bir şekilde sağlamlaştırınız. Buna ek olarak atomizörün nakliyesi, dikey bir konumda, tankı boş haldeyken ve yürürlükteki ilgili nakliye normları göz önünde bulundurularak yapılmalıdır.</p>

T – Sistema ralenti  
 T – Ρελαντί  
 T – Balata vidasi ayarı  
 T – Seřizovací řroub otáček volnoběhu  
 T – Винт регулировки холостого хода  
 T – Obroty minimalne

Česky	Русский	Polski
<p align="center"><b>ÚDRŽBA - PŘEPRAVA</b></p>	<p align="center"><b>ТЕХНИЧЕСКОЕ ОБСЛУЖИВАНИЕ - ТРАНСПОРТИРОВКА</b></p>	<p align="center"><b>KONSERWACJA - TRANSPORT</b></p>
<p><b>OCHRANNÁ MŘÍŽKA</b> - Pravidelně čistěte ochrannou mřížku ventilátoru (obr. 64), případné usazeniny a nečistoty odstraňte.</p> <p><b>⚠ UPOZORNĚNÍ</b> - Nikdy neodstraňujte mřížku (obr. 64), je-li motor v chodu. Ventilátor by vás mohl vážně zranit na rukou.</p> <p><b>TLUMIČ VÝFUKU</b> - Jednou za týden vyjměte sítku lapače jisker v tlumiči a vyčistěte zbytky spalín. Jestliže tlumič praskne, vyměňte jej (obr. 65).</p> <p><b>STARTOVACÍ JEDNOTKA</b></p> <p><b>⚠ POZOR:</b> Spirálová pružina je napnutá a mohla by se vymrštit a způsobit vážná zranění. Nikdy se ji nesazte demontovat ani upravit.</p> <p><b>TĚSNĚNÍ</b>    Používání chemických přípravků, obzvláště škodlivých pro směsi nitrilové pryže, může způsobit předčasné prasknutí membrány; za těchto podmínek provádějte častější kontroly. Při ošetřování hydroxidem mědi věnujte velkou pozornost čištění zařízení a myjte jej po každém použití.</p> <p><b>KARBURÁTOR</b>    Před seřizováním volnoběhu vyčistěte vzduchový filtr (F, obr. 66) a zahřejte motor. Tento motor byl navržen a vyroben v souladu s požadavky směrníc 97/88/ES a 2002/88/ES.</p> <p><b>⚠ UPOZORNĚNÍ!</b> - Neupravujte karburátor.</p> <p>Šroub pro nastavení volnoběhu T (obr. 67) je seřizen pro chod motoru na 2100 ± 100 otáček/minutu.</p> <p><b>PŘEPRAVA</b>    Motorový zářový rosič přenášejte se zastaveným motorem.</p> <p><b>⚠ UPOZORNĚNÍ</b> - Při přepravě zářového rosiče na vozidle se přesvědčte, že je správně umístěn a dobře upevněn pomocí popruhů. Rosič přepravujte ve svislé poloze s prázdnou nádržkou a zkontrolujte, zda doprava probíhá podle platných předpisů.</p>	<p><b>ЗАЩИТНАЯ РЕШЕТКА</b> - Приодически выполнять чистку защитной ршткы внтилятора (Рис. 64) от накопившихся отходов и грязи.</p> <p><b>⚠ ВНИМАНИЕ</b> - Запрщатся снимать рштку (Рис. 64) при работающм двигатл. Внтилятор можт стать причиной тяжелой травмы рук.</p> <p><b>ГЛУШИТЕЛЬ</b> - Еждльно снимать стку пламгаситля глушитля и очищать от углродистых остатков. В случа поломки глушитля замнить го (Рис. 65).</p> <p><b>УЗЕЛ ПУСКА</b></p> <p><b>⚠ ВНИМАНИЕ!</b> Спиральная пружина натянута и может отлететь на большое расстояние и причинить серьезные травмы. Никогда не пытайтесь демонтировать или изменять ее конструкцию.</p> <p><b>ПРОКЛАДКИ</b>    Использование химических продуктов, особо вредных для составов из нитриловой резины, может вызвать преждевременный выход мембран из строя; в этом случае следует усилить контроль за их состоянием. При обработке гидроокисью меди необходимо уделять большое внимание чистке машины, промывая ее после каждой обработки.</p> <p><b>КАРБЮРАТОР</b>    Прд ргулировкой минимального числа оборотов почистить воздушный фильтр (F, рис. 66) и разогреть двигатель. Данный двигатель разработан и изготовлен в соответствии с директивами 97/68/ЕС и 2002/88/ЕС.</p> <p><b>⚠ ВНИМАНИЕ</b> - Не вносите несанкционированные изменения в конструкцию карбюратора.</p> <p>Ргулировочный винт (Т, рис. 67) настроен так, чтобы минимальная скорость вращения двигателя составляла 2100 ± 100 об/мин.</p> <p><b>ТРАНСПОРТИРОВКА</b>    Держите руки на безопасном расстоянии от ротора во время работы двигателя распылителя.</p> <p><b>⚠ ВНИМАНИЕ</b> - При транспортировке распылителя его следует надежно закрепить на транспортном средстве с помощью ремней. Распылитель следует транспортировать в вертикальном положении с пустым баком, предварительно удостоверившись в том, что Вы не нарушаете действующие нормы транспортировки такого оборудования.</p>	<p><b>KRATKA OCHRONNA</b> - Oczyścić okresowo kratkę ochronną wirnika (Rys.64) z ewentualnych odpadków i brudu.</p> <p><b>⚠ UWAGA</b> - Nie przesuwac nigdy kratki (Rys.64) gdy silnik pracuje. Wirnik może wywołać silne obrażenia rąk.</p> <p><b>TLUMIK</b> - Wyjmować co tydzień siatkę tłumika płomieni i oczyścić ją z resztek. Wymienić ją w przypadku pęknięcia (Rys.65).</p> <p><b>ZESPÓŁ ROZRUSZNIKA</b></p> <p><b>⚠ UWAGA:</b> Sprężyna śrubowa jest napięta i może odskoczyć, powodując poważne obrażenia ciała. Pod żadnym pozorem nie wolno próbować jej demontować ani modyfikować.</p> <p><b>USZCZELNIENIA</b>    Użycie produktów chemicznych szczególnie szkodliwych dla mieszanek z kauczuku nifrylowego może prowadzić do przedwczesnego uszkodzenia membran. W przypadku ich stosowania często przeprowadzać kontrole. Rozpylając wodorotlenek miedzi, należy zachować szczególną uwagę na utrzymanie urządzenia w czystości. Po każdym użyciu należy dokładnie przemyć instalację.</p> <p><b>GAŹNIK</b>    Przed wyregulowaniem na minimum, wyczyścić filtr powietrza (F, Rys.66) i rozgrzać silnik. Silnik został zaprojektowany i skonstruowany zgodnie z dyrektywami 97/88/EC i 2002/88/EC.</p> <p><b>⚠ UWAGA!</b> - Nie przerabiać gaźnika.</p> <p>Śrubę minimum T (Rys.67) można regulować w celu otrzymania prędkości obrotowej silnika równej 2100 ± 100 obrotów na minutę.</p> <p><b>TRANSPORT</b>    Przenosić rozpylacz przy wyłączonym silniku.</p> <p><b>⚠ UWAGA</b> - W celu przetransportowania rozpylacza pojazdem, należy sprawdzić, czy zamocowanie pasami jest prawidłowe oraz mocne. Rozpylacz należy transportować w pozycji pionowej, z pustym zbiornikiem oraz w zgodzie ze wszystkimi zasadami transportu takich maszyn.</p>

Português	Ελληνικά	Türkçe
<p align="center"><b>MANUTENÇÃO - ARMAZENAGEM</b></p>	<p align="center"><b>ΣΥΝΤΗΡΗΣΗ – ΑΠΟΘΗΚΕΥΣΗ</b></p>	<p align="center"><b>BAKIM - MUHAFAZA</b></p>
<p>Após cada tratamento, limpe bem as ferramentas, lavando-as com água e enxaguando devidamente. Ferramentas sujas muito perigosas para as pessoas e, em particular, para as crianças. É proibida a descarga dos resíduos de lavagem para o meio ambiente sem precauções, devido à poluição das águas. Distribua os resíduos em campos ou culturas onde não produza danos.</p> <p><b>⚠ ATENÇÃO! Não vire a máquina ao contrário para fazer sair os resíduos de líquido do depósito.</b></p> <p><b>MANUTENÇÃO EXTRAORDINÁRIA</b> No final de cada estação, em caso de uso intenso, ou de dois em dois anos com uso normal, é aconselhável proceder a um controlo geral a efectuar com um técnico especializado da rede de assistência.</p> <p><b>⚠ ATENÇÃO! – Todas as operações de manutenção não mencionadas no presente manual devem ser efectuadas por uma oficina autorizada.</b> Para garantir um funcionamento constante e regular do soprador, lembre-se de que eventuais substituições de componentes deverão ser exclusivamente efectuadas com <b>PEÇAS SOBRESSELENTES ORIGINAIS.</b></p> <p><b>ARMAZENAGEM</b> Quando tiver de deixar a máquina parada por longos períodos de tempo:</p> <ul style="list-style-type: none"> <li>- Faça funcionar com água pura o atomizador de líquidos, enxugue-o muito bem.</li> <li>- Esvazie e limpe o reservatório do carburante num local bem ventilado. Para esvaziar o carburador, ligue o motor e aguarde que este pare (deixar a mistura no carburador poderá originar danos nas membranas).</li> <li>- Os procedimentos de activação após uma armazenagem durante o Inverno são os mesmos que os efectuados para o arranque normal da máquina (pág.82-88).</li> </ul>	<p>Μετά από κάθε ψεκασμό, καθαρίζετε προσεκτικά τον εξοπλισμό πλένοντας με νερό και στεγνώνοντάς τον προσεκτικά. Ο βρώμικος εξοπλισμός είναι πολύ επικίνδυνος για τους ανθρώπους και ιδίως για τα παιδιά. Η εκκένωση των υπολειμμάτων από το πλύσιμο στο περιβάλλον χωρίς προληπτικά μέτρα απαγορεύεται, καθώς προκαλεί μόλυνση του υδροφόρου ορίζοντα. Ψεκάζετε τα υπολείμματα στο χωράφι ή σε καλλιέργειες όπου δεν προκαλούν ζημίες.</p> <p><b>⚠ ΠΡΟΣΟΧΗ! Μην αναποδογυρίζετε το μηχάνημα για να απομακρύνετε τα υπολείμματα υγρών από το δοχείο.</b></p> <p><b>ΕΚΤΑΚΤΗ ΣΥΝΤΗΡΗΣΗ</b> Στο τέλος της εποχής μετά από εντατική χρήση ή κάθε δύο χρόνια με φυσιολογική χρήση, είναι σκόπιμο να πραγματοποιείται ένας γενικός έλεγχος από εξειδικευμένο τεχνικό του Σέρβις.</p> <p><b>⚠ ΠΡΟΣΟΧΗ! - Όλες οι επεμβάσεις συντήρησης που δεν αναφέρονται στο παρόν εγχειρίδιο, πρέπει να πραγματοποιούνται από εξουσιοδοτημένο σέρβις.</b> Για να εξασφαλιστεί η σταθερή και ομαλή λειτουργία του φυσητήρα, για την αντικατάσταση εξαρτημάτων πρέπει να χρησιμοποιείτε πάντα <b>ΓΝΗΣΙΑ ΑΝΤΑΛΛΑΚΤΙΚΑ.</b></p> <p><b>ΑΠΟΘΗΚΕΥΣΗ</b> Όταν ο φυσητήρας δεν πρόκειται να χρησιμοποιηθεί για μεγάλο χρονικό διάστημα:</p> <ul style="list-style-type: none"> <li>- Βάλτε τον ψεκαστήρα υγρών να λειτουργήσει με καθαρό νερό, στεγνώστε τον καλά.</li> <li>- Αδειάστε και καθαρίστε το ρεζερβουάρ σε καλά αεριζόμενο χώρο. Για να αδειάσετε το καρμπυρατέρ, βάλτε εμπρός τον κινητήρα και περιμένετε να σβήσει (αφήνοντας μίγμα στο καρμπυρατέρ μπορούν να υποστούν βλάβες οι μεμβράνες).</li> <li>- Οι διαδικασίες για τη θέση σ λειτουργία μετά από χιμρινή αποθήκευση ίναι ίδις μ κίνς που απαιτούνται για την κανονική κκίνηση του μηχανήματος (σλ.82-88).</li> </ul>	<p>Her uygulamadan sonra, ekipmanı su ile yıkayarak ve güzel bir şekilde kurulayarak temiz tutunuz. Kirli ekipmanlar kişiler için ve özellikle de çocuklar için daha tehlikelidir. Yıkamadan sonra ortaya çıkan atıkların önlem alınmaksızın atılması, kirlilik yaratacağından yasaktır. Temizlik atıklarını, tehlike arz etmeyen yerlerde toprağa serpiniz.</p> <p><b>⚠ DİKKAT! Depoda kalan sıvıları boşaltmak için makineyi ters çevirmeyiniz.</b></p> <p><b>EKSTRA BAKIM</b> Eğer cihaz yoğun bir şekilde kullanıldıysa, uygulama sezonu sonunda, normal olarak gerçekleştirilen genel kontrollere ek olarak her iki yıllık kullanımdan sonra cihazı uzman teknisyene kontrol ettiriniz.</p> <p><b>⚠ DİKKAT! – Bu kitapçıkta belirtilmeyen diğer tüm bakım işleri yetkili bir Servis Merkezi tarafından gerçekleştirilmelidir.</b> Üfleyicinin devamlı ve düzenli çalışmasını sağlamak için, eski parçaların sadece <b>ORIJINAL YEDEK PARÇALAR</b> ile değiştirilmesi gerektiğini unutmayınız.</p> <p><b>MUHAFAZA</b> Makine uzun bir süre boyunca çalıştırılmadığı zaman:</p> <ul style="list-style-type: none"> <li>- Temiz bir su kullanarak üfleyiciyi bir kaç dakika boyunca çalıştırınız.</li> <li>- Yakıt tankını iyi havalandırılan bir ortamda boşaltıp temizleyiniz. Karbüratörü boşaltmak için motoru çalıştırınız ve durdurmaya çalışınız (karbüratörde karışım kalması halinde diyaframlar hasar görebilir).</li> <li>- Bir kış mevsiminden sonra tekrar çalıştırma ile ilgili prosedürler, makinenin normal çalıştırma için geçerli prosedürleri ile aynıdır (syf. 82-88).</li> </ul>



**ÚDRŽBA - SKLADOVÁNÍ**

Po každém ošetřování pečlivě vyčistěte vybavení, umyjte jej vodou a dobře osušte. Znečištěné vybavení je velmi nebezpečné, zejména pro děti. Vypouštění zbytků po mytí do okolního prostředí bez řádných opatření je zakázáno, protože znečišťuje životní prostředí. Zbytky rozprašte na poli nebo na pozemcích, kde nebudou škodit.

**⚠ POZOR! Pro vylití zbytku kapaliny z nádrže stroj nepřevracujte.**

**MIMOŘÁDNÁ ÚDRŽBA**

V případě intenzivního používání doporučujeme provést celkovou kontrolu odborným technikem servisu na konci sezóny, v případě normálního používání každé dva roky.

**⚠ UPOZORNĚNÍ! - Všechny údržbové práce, které nejsou uvedené v této příručce, smí provádět pouze autorizovaná dílna.** Chcete-li, aby Vám zahradní rosič pravidelně a dlouho sloužil, dbejte na to, abyste k případné výměně součástí používali výhradně **ORIGINÁLNÍ NÁHRADNÍ DÍLY**.

**SKLADOVÁNÍ**

Jestliže nebudete přístroj po delší dobu používat:

- Rozprašovač kapalin nechte nějakou dobu běžet s čistou vodou a pak jej pečlivě osušte.
- Palivovou nádržku vyprázdněte a vyčistěte na dobře větraném místě. Karburátor vyprázdněte tak, že spustíte motor, a počkáte, až se zastaví (zbylá směs v karburátoru by mohla poškodit membrány).
- Postup uvedení do provozu po zimním uložení je stejný, jako postup při normálním spouštění přístroje (str. 83-89).

**ТЕХНИЧЕСКОЕ ОБСЛУЖИВАНИЕ  
ХРАНЕНИЕ**

После каждой обработки тщательно вычистите оборудование, промойте его водой и вытрите. Грязное оборудование очень опасно для людей, в особенности для детей. Запрещается сливать на землю отходы промывки без соблюдения мер предосторожности, т.к. это может привести к загрязнению водоносных слоев. Отходы промывки следует распределить по полю или участку там, где они не причинят ущерб.

**⚠ ВНИМАНИЕ! Не переворачивайте машину, чтобы слить остатки жидкости из бака.**

**ТЕХОСМОТР**

Рекомендуется по окончании сезона в случае интенсивной эксплуатации и раз в два года при нормальной эксплуатации обращаться к специалисту по сервисному обслуживанию для проведения полного техосмотра.

**⚠ ВНИМАНИЕ! - Вс работы по тхобслуживанию, н описаны в этом руководств, должны проводиться в авторизованном срвисном центр.** Для обеспечения правильной и длительной работы воздухоудовки помнит, что при замене деталей и узлов должны использоваться исключительно **ФИРМЕННЫЕ ЗАПЧАСТИ**.

**ХРАНЕНИЕ**

Если предполагается оставить агрегат неиспользованным в течение продолжительного срока, то следует выполнить следующие операции:

- Привести в действие распылитель, используя в нем чистую воду, а затем тщательно высушить его.
- Опорожнить и почистить топливный бак в хорошо проветриваемом месте. Опорожнить карбюратор следующим образом: запустить двигатель и оставить его работающим до самостоятельной остановки (необходимо выпустить имеющуюся в карбюратор топливную смесь с тем, чтобы предотвратить повреждение мембран).
- Процедура ввода в эксплуатацию после периода зимнего хранения идентична той, которая используется при обычном запуске машины (стр. 83-89).

**KONSERWACJA - PRZECHOWYWANIE**

Po każdym użyciu, należy dokładnie oczyścić wyposażenie przemysłowe je wodą oraz dokładnie suszyć. Brudne wyposażenie może stanowić niebezpieczeństwo dla osób, a w szczególności dla dzieci. Odprowadzanie pozostałości po myciu bezpośrednio do środowiska jest zakazane, ponieważ powoduje powstanie zanieczyszczeń. Rozprowadzić pozostałości po polu lub po uprawach tam, gdzie nie spowoduje to szkód.

**⚠ UWAGA! Nie odwracać urządzenia do góry nogami, aby usunąć ze zbiornika pozostałości cieczy.**

**KONSERWACJA NADZWYCZAJNA**

Na koniec sezonu, w przypadku intensywnego użytkowania, lub co dwa lata, w przypadku zwykłego użytkowania, zlecić ogólny przegląd przez wyspecjalizowanego technika z serwisu technicznego.

**⚠ UWAGA: Wszystkie czynności konserwacyjne, które nie są opisane w niniejszym podręczniku powinny być wykonywane przez autoryzowany serwis.** Aby zagwarantować stałe i prawidłowe działanie rozpylacza, należy pamiętać, że przy ewentualnej wymianie części należy stosować wyłącznie **ORYGINALNE CZĘŚCI ZAMIENNE**.

**PRZECHOWYWANIE**

Jeśli urządzenie nie będzie używane przez dłuższy okres:

- Uruchomić rozpylacz płynów stosując czystą wodę, następnie dokładnie go osuszyć.
- Opróżnić i oczyścić zbiornik paliwa w dobrze wentylowanym miejscu. Aby opróżnić gaźnik, należy uruchomić silnik i odczekać aż się wyłączy (pozostawienie mieszanki w gaźniku mogłoby uszkodzić membrany).
- Procedura uruchomienia po sezonie zimowym jest taka sama jak podczas zwykłego uruchomienia urządzenia (str. 83-89).

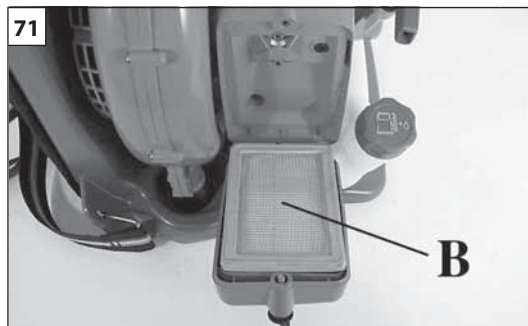
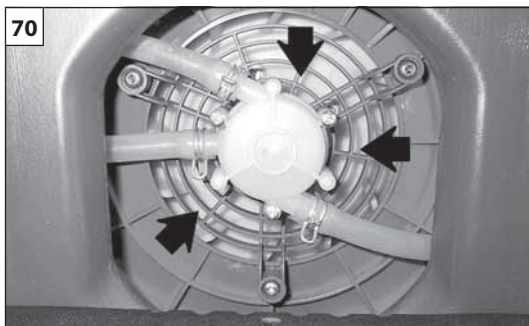
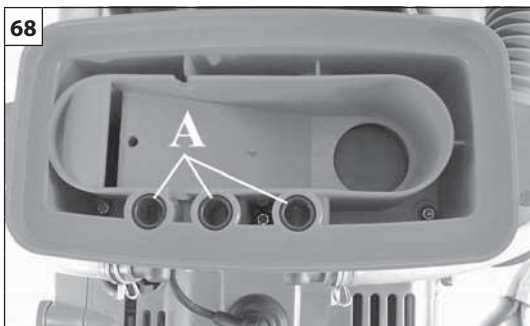

Português	Ελληνικά	Türkçe
<p align="center"><b>ARMAZENAGEM</b></p>	<p align="center"><b>ΑΠΟΘΗΚΕΥΣΗ</b></p>	<p align="center"><b>MUHAFAZA</b></p>
<p>- Elimine o combustível e o óleo segundo as normas e respeitando o meio ambiente.</p> <p>- Limpe cuidadosamente as ranhuras da grelha de protecção (Fig. 70), o filtro do ar (B, Fig. 71), as aletas do cilindro (Fig. 72) e os tubos.</p> <p><b>⚠ ATENÇÃO!</b> – Quando se desmonta o reservatório dos líquidos para efectuar a sua limpeza e ao voltar a montar, tome muita atenção para com:</p> <ul style="list-style-type: none"> <li>- a introdução na própria sede dos três anéis OR (A, Fig. 68), lubrificando-os com silicone líquido.</li> <li>- a introdução na própria sede da junta de retenção do reservatório (C, Fig. 69), lubrificando-a com silicone líquido.</li> </ul> <p>Estes cuidados irão garantir a perfeita retenção do circuito dos líquidos.</p> <p>- Conserve a máquina num local seco, de preferência não em contacto directo com o solo e longe de fontes de calor.</p> <p><b>DEMOLIÇÃO E ELIMINAÇÃO</b></p> <p>Quando o pulverizador for definitivamente descartado, por esgotamento do serviço, é aconselhável lavá-lo com a máxima atenção para remover resíduos de produto químico. Boa parte dos materiais usados na construção do pulverizador são recicláveis; todos os metais (aço, alumínio, latão) podem ser entregues a um ferro-velho comum. Para mais informações, dirija-se ao normal serviço de recolha de resíduos da sua área de residência. A eliminação dos resíduos resultantes da demolição da máquina deverá ser efectuada no pleno respeito com o meio ambiente, evitando poluir o solo, o ar e a água.</p> <p><b>Em qualquer caso, devem respeitar-se as legislações locais em vigor na matéria.</b></p>	<p>- Τα καύσιμα και τα λάδια πρέπει να απορρίπτονται σύμφωνα με τη νομοθεσία και με τρόπο ασφαλή για το περιβάλλον.</p> <p>- Καθαρίστε προσεκτικά τις σχισμές της γρίλιας προστασίας (Εικ. 70), το φίλτρο αέρα (B, Εικ. 71), τα πτερύγια του κυλίνδρου (Εικ. 72) και τους σωλήνες.</p> <p><b>⚠ ΠΡΟΣΟΧΗ!</b> - Όταν βγάζετε το δοχείο υγρών για να το καθαρίσετε, προσέξτε κατά την τοποθέτηση ώστε:</p> <ul style="list-style-type: none"> <li>- να προσαρμόσουν στην υποδοχή τους οι τρεις τσιμούχες OR (A, Εικ.68), λιπαίνοντας με υγρή σιλικόνη.</li> <li>- να προσαρμόσει στην υποδοχή της η τσιμούχα του δοχείου (C, Εικ.69), λιπαίνοντας με υγρή σιλικόνη.</li> </ul> <p>Οι ενέργειες αυτές εξασφαλίζουν τέλεια στεγανότητα στο κύκλωμα υγρών.</p> <p>- Φυλάξτε το μηχάνημα σε στεγνό χώρο, κατά προτίμηση χωρίς να έρχεται σε επαφή με το δάπεδο και μακριά από πηγές θερμότητας.</p> <p><b>ΔΙΑΛΥΣΗ ΚΑΙ ΔΙΑΘΕΣΗ</b></p> <p>Όταν ο ψεκαστήρας τίθεται εκτός υπηρεσίας, είναι σκόπιμο να πλένεται πολύ προσεκτικά για να απομακρυνθούν τα υπολείμματα χημικών προϊόντων. Πολλά από τα υλικά που χρησιμοποιούνται για την κατασκευή του ψεκαστήρα είναι ανακυκλώσιμα. Όλα τα μέταλλα (χάλυβας, αλουμίνιο, ορείχαλκος) μπορούν να παραδοθούν σε ειδικά κέντρα ανακύκλωσης. Για πληροφορίες απευθυνθείτε στην υπηρεσία ανακύκλωσης απορριμμάτων της περιοχής σας. Η διάθεση των απορριμμάτων από τη διάλυση του μηχανήματος πρέπει να γίνεται σύμφωνα με τους κανόνες προστασίας του περιβάλλοντος, αποφεύγοντας τη ρύπανση του εδάφους, του αέρα και του νερού.</p> <p><b>Σε κάθε περίπτωση πρέπει να τηρείται η ισχύουσα τοπική νομοθεσία.</b></p>	<p>- Yakıtı ve yağı çevresel koşullara dikkat ederek ve yönetmeliklere uygun şekilde imha ediniz.</p> <p>- Koruma ızgarasının pervazlarını (Şekil 70), hava filtresini (B, Şekil 71), silindir yüzeylerini (Şekil 72) ve boruları iyice temizleyiniz.</p> <p><b>⚠ DİKKAT!</b> – Temizleme amacıyla tanktan sıvı boşaltıldığında, yeniden monte ederken aşağıdaki hususlara dikkat ediniz:</p> <ul style="list-style-type: none"> <li>- Üç OR muhafazasının (A, Şekil 68) sıvı silikonla yağlanarak kendi merkezlerine yerleştirildiğine.</li> <li>- Tank muhafazasının (C, Şekil 69) sıvı silikonla yağlanarak kendi merkezine yerleştirildiğine.</li> </ul> <p>Aşağıdaki işlemler sıvı devrelerinin/hatlarının mükemmel durumda kalmasını sağlar.</p> <p>- Makineyi kuru bir yerde muhafaza ediniz, zemin ile direk temas etmemesi ve ısı kaynaklarından uzak tutulması tercih edilmelidir.</p> <p><b>İMHA VE DE-MONTAJ</b></p> <p>Atomizer cihazı artık bir daha kullanılmamak üzere kaldırılacak ise, kimyasal ürün kalıntılarını yok etmek amacıyla cihazı çok dikkatli bir şekilde yıkayıp temizlemek uygun olacaktır. Tedarik edilen pulverizatör malzemelerinden iyi durumda olanlar yeniden dönüşüme tabi tutulabilirler; tüm metal aksamlar (çelik, alüminyum, piring) normal bir demir geri-dönüştürme merkezine verilebilir. Daha detaylı bilgi için, bölgenizdeki yerel toplama servisine danışınız. Atılan/imha edilen cihazdan geri kalan demonte aksamlar toprak, hava ve suyu kirletmemeye dikkat ederek yok edilmelidir.</p> <p><b>Her zaman için bu konu ile ilgili yürürlükteki yerel kanunlara riayet edilmelidir.</b></p>

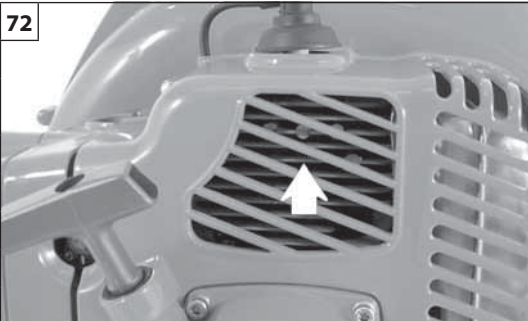

72

Česky

Русский

Polski

## SKLADOVÁNÍ

- Palivo likvidujte podle předpisů a s ohledem na ochranu životního prostředí.
- Vyčistěte důkladně štěrbinu ochranné mřížky (obr. 70), vzduchový filtr (B, obr. 71), žebra válce (obr. 72) a trubky.

**⚠ UPOZORNĚNÍ!** - Jestliže kvůli čištění odmontujete kapalinovou nádržku, při opětné montáži dbejte především na:

- správné zasunutí tří těsnících kroužků (A, obr. 68) a jejich namazání tekutým silikonem.
- správné zasunutí těsnění nádržky (C, obr. 69) a jeho namazání tekutým silikonem.

Tímto postupem dosáhnete dokonalého těsnění kapalinového okruhu.

- Přístroj skladujte na suchém místě, pokud možno ne přímo na zemi, a v dostatečné vzdálenosti od tepelných zdrojů.

## DEMONTÁŽ A LIKVIDACE

Jestliže rozprašovač už nechcete používat a chcete jej vyřadit z provozu, pečlivě jej umyjte, abyste odstranili zbytky chemických přípravků.

Velká část materiálů použitých k jeho výrobě je recyklovatelná; všechny kovy (ocel, hliník, mosaz) je možné odevzdat do normální sběrný železných kovů.

Informace o sběrných získáte na obecním či městském úřadě v místě svého bydliště.

Likvidace odpadu z výrobku musí probíhat v souladu s ochranou životního prostředí a nesmí dojít ke znečištění půdy, vzduchu a vody.

**V každém případě je nutné dodržet příslušné platné místní předpisy.**

## ХРАНЕНИЕ

- Утилизируйте топливо и масло согласно находящемуся в силе законодательству о защите окружающей среды.
- Тщательно почистить отверстия защитной решетки (Рис. 70), воздушный фильтр (B, Рис. 71), ребра цилиндра (Рис. 72) и трубы.

**⚠ ВНИМАНИЕ!** - При повторной установке бака для жидкости, снятого для его чистки, следует обратить особое внимание на следующее:

- три прокладки OR (A, Рис.68) должны быть правильно вставлены в свои гнезда и смазаны при этом жидким силиконом.
- прокладка бака (C, Рис.69) должна быть правильно вставлена в свое гнездо и быть смазана жидким силиконом.

Эти меры обеспечат нужную герметичность системы подачи жидкости.

- Следует хранить агрегат в сухом месте, вдали от источников тепла и, по возможности, не оставляя его непосредственно на грунте.

## УТИЛИЗАЦИЯ

В случае окончательного вывода распылителя из эксплуатации его следует промыть с максимальной тщательностью для удаления остатков химических продуктов.

Значительная часть материалов, использованных в конструкции распылителя, может быть вторично использована; все металлы (сталь, алюминий, латунь) можно сдать в обычные пункты приема металлов.

За информацией обращайтесь в местную службу по приемке и сбору отходов.

Утилизацию машины следует производить с соблюдением норм защиты окружающей среды, не допуская при этом загрязнения почвы, воздуха и воды.

**В любом случае необходимо соблюдение действующих в этом отношении местных норм.**

## PRZECHOWYWANIE

- Zutylizować paliwo i olej zgodnie z obowiązującymi przepisami, w sposób przyjazny dla środowiska.
- Dokładnie czyścić szpary kraty ochronnej (Rys.70), filtr powietrza (B, Rys.71), żebra cylindra (Rys.72) i rury.

**⚠ UWAGA!** – Podczas wyjęcia zbiornika w celu oczyszczenia i przy jego ponownym montażu zwracać szczególną uwagę:

- na wprowadzenie do właściwego gniazda trzech uszczeliek OR (A, Rys.68), smarując je płynnym silikonem.
  - na wprowadzenie do właściwego gniazda uszczelki zbiornika (C, Rys.69), smarując ją płynnym silikonem.
- Te środki gwarantują doskonałą szczelność układu płynów.

- Przechowywać urządzenie w suchym pomieszczeniu, w miarę możliwości nie bezpośrednio na podłożu i daleko od źródeł ciepła.

## DEMONTAŻ ORAZ UTYLIZACJA

Gdy rozpylacz ma ostatecznie być złomowany w związku z zakończeniem jego przydatności, należy go przemyć, zwracając szczególną uwagę, aby usunąć pozostałości produktów chemicznych.

Większa część materiałów wykorzystanych do budowy urządzenia nadaje się na surowce wtórne; wszystkie metale (stal, aluminium, mosiądz) można oddać w punktach skupu złomu.

Aby uzyskać dalsze informacje, należy skontaktować się z lokalnym punktem utylizacji odpadów.

Utylizacja odpadów powstałych w wyniku demontażu urządzenia powinna zostać przeprowadzona zgodnie z przepisami dotyczącymi ochrony środowiska i w taki sposób, aby nie zanieczyścić gleby, powietrza ani wody.

**W każdym przypadku należy przestrzegać obowiązujących przepisów.**



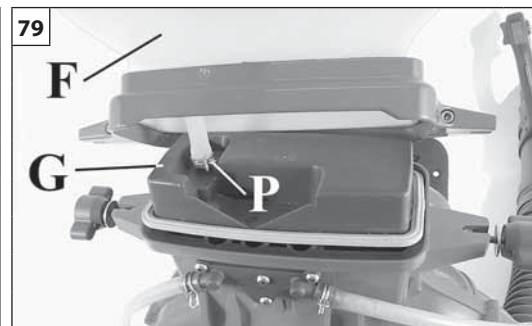
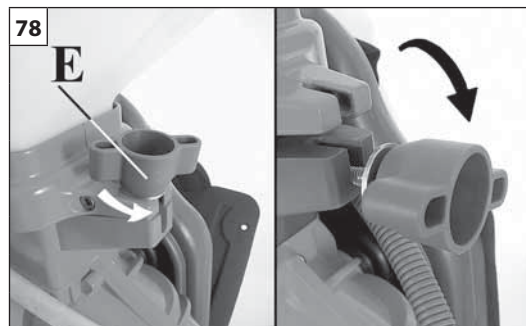
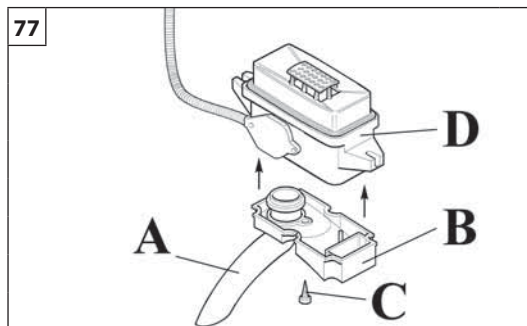
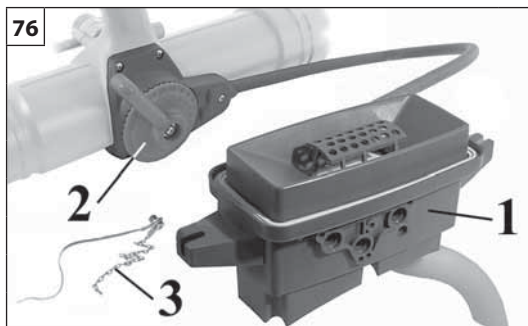

Português

Ελληνικά

Türkçe

### PREPARAÇÃO DA MÁQUINA PARA A DISTRIBUIÇÃO DE PRODUTOS EM PÓ

### ΠΡΟΕΤΟΙΜΑΣΙΑ ΤΟΥ ΜΗΧΑΝΗΜΑΤΟΣ ΓΙΑ ΤΗ ΔΙΑΣΠΟΡΑ ΠΡΟΪΟΝΤΩΝ ΣΕ ΣΚΟΝΗ

### MAKİNENİN SPREYLEME İŞLEMİ İÇİN HAZIRLANMASI

#### Kit para distribuição dos pós OPCIONAL (Fig. 76):

1. Grupo doseador
2. Alavanca de comando
3. Cabo anti-estático fornecido com corrente

#### ΠΡΟΑΙΡΕΤΙΚΟ ΚΙΤ διασποράς προϊόντων σε σκόνη (Εικ.76):

1. (tm)ύστημα δοσομέτρησης
2. Μοχλός ελέγχου
3. Καλώδιο γείωσης με αλυσίδα

#### OPSİYONEL Toz Dağıtım Kiti (Şekil 76):

1. Doz ayarlayıcı grubu
2. Komut kolu
3. Zincirli antistatik kablo

#### PREPARAÇÃO

- Introduza o tubo (A, Fig. 77) no suporte (B). Depois prenda o suporte (B) ao dispositivo agitador dos pós (D) através os três parafusos (C).
- Desaparafuse os dois botões (E, Fig. 78) para soltar o reservatório e para o poder retirar. Os dois manípulos (E) devem ser reutilizados para fixar o depósito no suporte para produtos em pó.
- Retire o reservatório (F, Fig. 79) e o canalizador (G).
- Desaparafuse os seis parafusos (H, Fig. 80) para desmontar o suporte do reservatório dos líquidos (L).
- Retire do grupo do reservatório o filtro (M, Fig. 81) e o tubo (N) desmontando a braçadeira (P, Fig. 79).
- Desmonte a bomba booster (P, Fig. 82), desaparafusando os três parafusos (R). Retire os três tubos retirando as três braçadeiras (S).

#### ΠΡΟΕΤΟΙΜΑΣΙΑ

- Τοποθετήστε το σωλήνα (A, Εικ.77) στη βάση (B). (tm)τη συνέχεια στερεώστε τη βάση (B) στον αναδευτήρα σκόνης (D) χρησιμοποιώντας τις τρεις βίδες (C).
- Ξεβιδώστε τα δύο πόμολα (E, Εικ.78) για να ελευθερώσετε και να αφαιρέσετε το δοχείο. Τα δύο πόμολα (E) θα πρέπει να χρησιμοποιηθούν ξανά για να στερεώσετε το δοχείο στη βάση για σκόνης.
- Βγάλτε το δοχείο (F, Εικ.79) και το συλλέκτη (G).
- Ξεβιδώστε τις έξι βίδες (H, Εικ.80) για να βγάλετε τη βάση του δοχείου υγρών (L).
- Βγάλτε από το σύστημα του δοχείου το φίλτρο (M, Εικ.81) και το σωλήνα (N) αφαιρώντας το κολάρο (P, Εικ.79).
- Βγάλτε την αντλία booster (P, Εικ. 82) ξεβιδώνοντας τις τρεις βίδες (R). Αποσυνδέστε τους τρεις σωλήνες αφαιρώντας τα κολάρα (S).

#### HAZIRLAMA

- Boruyu (A, Şekil 77) destek kısmına (B) takınız. Daha sonra desteği (B) vidayı (C) kullanarak toz karıştırma/çalkalama cihazına (D) takınız.
- Tankin bağlantısını kesmek ve çıkartabilmek için iki çentik kısmını (E, Şekil 78) açınız. Tankin toz destek kısmının üzerine monte edilebilmesi için tekrar iki bağlantı kelebeğini (E) kullanınız.
- Tankı (F, Şekil 79) ve tahrikini (G) çıkartınız.
- Sıvı tankı desteğini (L) çıkartmak için altı adet olan vidaları (H, Şekil 80) çıkartınız.
- Tank grup filtresini (M, Şekil 81) ve boruyu (N) şerit/bant kısmını (P, Şekil 79) sökerek çıkartınız.
- Üç vidayı (R) da sökerek pompa booster (P, Şekil 82) çıkartınız. Üç bağlantı şeridini/bandını (S) çıkartarak üç boruyu da sökünüz.

**⚠ ATENÇÃO! – Não utilize a bomba booster para distribuir produtos em pó, pois pode estragá-la gravemente.**

**⚠ ΠΡΟΣΟΧΗ! - Μη χρησιμοποιείτε την αντλία booster με προϊόντα σε σκόνη. Μπορεί να υποστεί σοβαρές βλάβες.**

**⚠ DİKKAT! – Tozun dağıtımını sağlamak için pompa booster kullanmayınız. Ciddi bir hasara yol açabilir.**

- Desmontar o difusor (T, Fig. 83) e o tubo (U), retirando a braçadeira (V).

- Βγάλτε το μπεκ (T, Εικ.83) και το σωλήνα (U), αφαιρώντας το κολάρο (V).

- (V) Bandını/şeridini sökerek difüzörü (T, Fig.83) ve boruyu (U) çıkartınız.

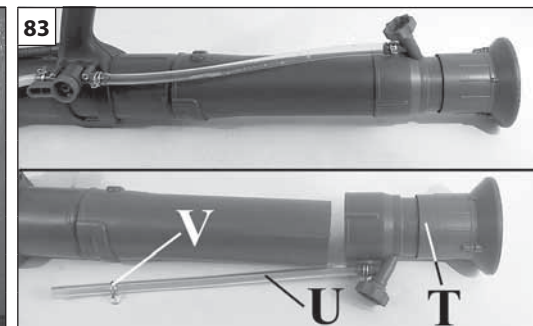
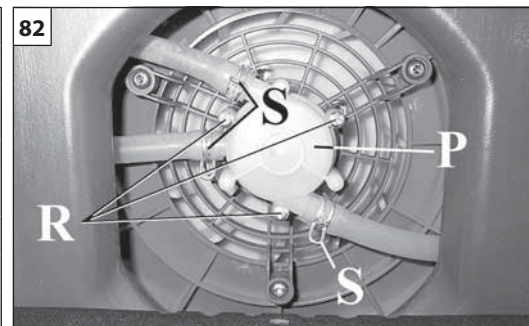
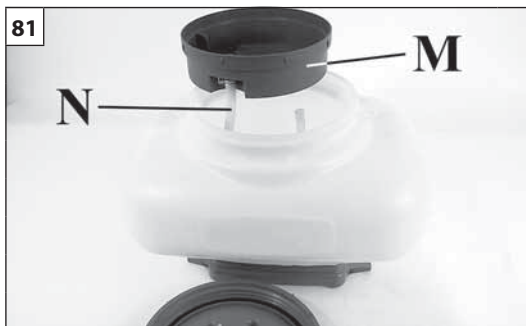
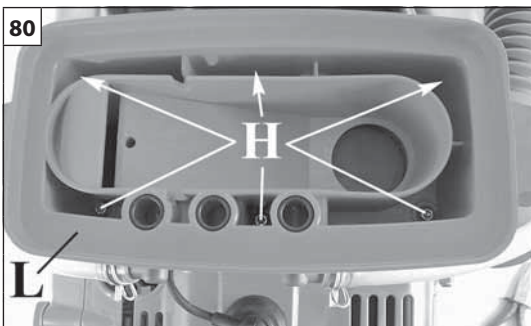

Česky

Русский

Polski

### PŘÍPRAVA PŘÍSTROJE K ROZPRAŠOVÁNÍ PRÁŠKOVÝCH PRODUKTŮ

### ПОДГОТОВКА АГРЕГАТА К РАСПЫЛЕНИЮ ПОРОШКООБРАЗНЫХ ПРОДУКТОВ

### PRZYGOTOWANIE URZĄDZENIA DO ROZPYLANIA PRODUKTÓW W PROSZKU

#### Souprava k rozprašování práškových produktů VOLITELNÉ (obr. 76):

1. Dávkovací jednotka
2. Ovládací páčka
3. Antistatický kabel s řetízkem

#### Комплект для распыления порошкообразных продуктов поставляется ПО ЗАКАЗУ (Рис. 76):

1. Узл дозирующего устройства
2. Рычаг управления
3. Антистатический кабель с цпочкой

#### Zestaw do rozpylania proszków - OPCJONALNE (Rys.76):

1. Zespół dozownika
2. Dźwignia sterowania
3. Przewód miedziany wraz z łańcuszkiem

#### PŘÍPRAVA

- Trubku (A, obr. 77) zasuňte do držáku (B). Držák (B) pak upevněte k zařízení na míchání prášku (D) pomocí tří šroubů (C).
- Vyšroubujte dva knoflíky (E, obr. 78) k uvolnění nádržky a nádržku vyjměte. K upevnění nádržky na držáku pro práškový materiál se opět použijí dva úchyty (E).
- Vyjměte nádržku (F, obr. 79) a klapku (G).
- Vyšroubujte šest šroubů (H, obr. 80), abyste mohli demontovat držák kapalinové nádržky (L).
- Z nádržkové jednotky odstraňte filtr (M, obr. 81) a hadičku (N) tak, že sejmete svorku (P, obr. 79).
- Vyšroubováním tří šroubů (R) odmontujte čerpadlo booster (P, obr. 82). Sejmutím tří svorek (S) odpojte tři hadičky.

#### СБОРКА

- Вставить трубу (А, Рис. 77) в опору (В). Затм закрпить опору (В) на устройств встряхивания порошка (D) с помощью три винта (С).
- Открутить дв ручки (Е, Рис. 78), чтобы освободить бак и снять го. Дв ручки (Е) слдут снова использовать для крплния пылсборника на соответствующем држатл
- Снять бак (F, Рис.79) и коллктор (G).
- Выкрутить 6 винтов (H, Рис.80), чтобы снять опору бака для жидкости (L).
- Снять с узла бака фильтр (M, Рис. 81) и трубу (N), убрав зажим (P, Рис.79).
- Снять бустрный насос (P, Рис. 82), выкрутив три винта (R). Отсодинить три трубы, сняв три зажима (S).

#### PRZYGOTOWANIE

- Włożyć rurę (A, Rys.77) do łożyska (B). Umocować łożysko (B) w mieszalniku proszku (D) przy pomocy trzy śruby (C).
- Odkręcić dwie gałki (E, Rys.78) aby wyciągnąć zbiornik. Należy ponownie użyć dwóch pokręteł (E) w celu zamocowania zbiornika produktów proszkowych na podstawie.
- Wyjąć zbiornik (F, Rys.79) i przenośnik (G).
- Odkręcić 6 śrub (H, Rys.80) i rozebrać łożysko zbiornika płynów (L).
- Zdjąć filtr (M, Rys.81) i rurę (N) ze zbiornika zdejmując opaskę (P, Rys.79).
- Odkręcić trzy śruby (R) i wymontować pompkę booster (P, Rys. 82). Odłączyć trzy rury zdejmując trzy opaski (S).

**⚠ UPOZORNĚNÍ! - K rozprašování práškových produktů čerpadlo booster nepoužívejte! Mohlo by se vážně poškodit.**

**⚠ ВНИМАНИЕ! - Нльзя пользоваться бустрным насосом для распыления порошка. Это можт срьзно поврдить насос.**

**⚠ UWAGA! – Nie stosować pompki booster do rozpylania produktów w proszku. Pompka mogłaby się zepsuć.**

- Sejmutím svorky (V) odmontujte rozprašovač (T, obr. 83) a hadičku (U).

- Снять диффузор (T, Рис. 83) и трубу (U), удалив зажим (V).

- Wymontować dyfuzor (T, Rys.83) i rurę (U), zdejmując opaskę (V).



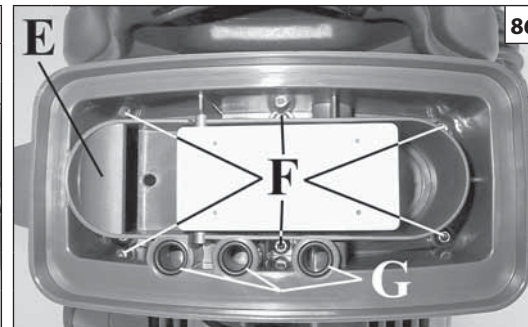
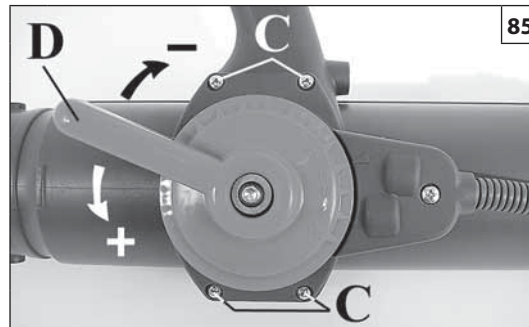
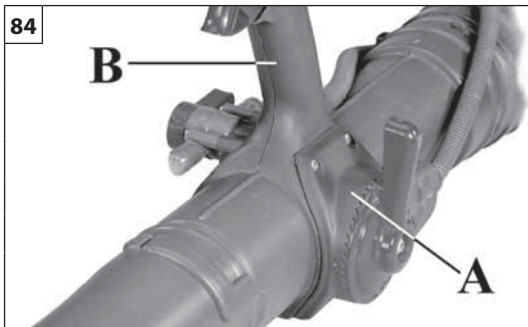

Português	Ελληνικά	Türkçe
<p align="center"><b>PREPARAÇÃO DA MÁQUINA PARA A DISTRIBUIÇÃO DE PRODUTOS EM PÓ</b></p>	<p align="center"><b>ΠΡΟΕΤΟΙΜΑΣΙΑ ΤΟΥ ΜΗΧΑΝΗΜΑΤΟΣ ΓΙΑ ΤΗ ΔΙΑΣΠΟΡΑ ΠΡΟΪΟΝΤΩΝ ΣΕ ΣΚΟΝΗ</b></p>	<p align="center"><b>MAKİNENİN SPREYLEME İŞLEMİ İÇİN HAZIRLANMASI</b></p>
<p><b>MONTAGEM KIT</b></p> <ul style="list-style-type: none"> <li>- Monte o comando doseador (A, Fig. 84) no punho (B) através dos quatro parafusos (C, Fig. 85). A saída dos pó é regulada através da rotação da alavanca (D) nas posições de 1 (capacidade mínima) até 20 (capacidade máxima).</li> <li>- Monte o grupo doseador (E, Fig. 86) através dos seis parafusos (F).</li> </ul> <p><b>⚠ ATENÇÃO! Tome atenção à introdução na própria sede dos três anéis OR (G), lubrificando-os com silicone líquido; caso contrário não se garante a retenção.</b></p> <ul style="list-style-type: none"> <li>- Introduza no seu sítio o canalizador (H, Fig. 87)</li> </ul> <p><b>⚠ ATENÇÃO! Tome atenção à introdução no próprio sítio da junta de retenção do reservatório (L), lubrificando-a com silicone líquido; caso contrário não se garante a retenção.</b></p> <ul style="list-style-type: none"> <li>- Monte o reservatório dos pó (M, Fig. 88), prendendo-o com os dois botões (N). Os dois manipulados (N) devem ser recuperados do suporte para produtos líquidos.</li> <li>- Retire a tampa (P, Fig. 89) e desmonte a braçadeira (R) para soltar o tubo flexível (S). Introduza o cabo (T, Fig. 90) no tubo flexível (S). Depois prenda o cabo anti-estático (T, Fig. 91) e a corrente (U) na curva (V) através do parafuso (Z) e da porca (K). O cabo (T) deve permanecer colocado no interior do tubo para "agarrar" as cargas electrostáticas que irão ser descarregadas para o chão através da corrente (U). Ao montar o tubo flexível (S) tome atenção à marca de acoplamento. Ao voltar a montar a braçadeira (R), introduza no ilhó os cabos flexíveis do acelerador, e do comando doseador dos pó.</li> </ul> <p><b>⚠ ATENÇÃO! – É fundamental utilizar sempre a corrente (U, Fig. 90-91). A inobservância pode provocar a combustão de pó ignífugos (enxofre, etc.) derivada de cargas electrostáticas.</b></p>	<p><b>ΤΟΠΟΘΕΤΗΣΗ ΤΟΥ ΚΙΤ</b></p> <ul style="list-style-type: none"> <li>- Τοποθετήστε το χειριστήριο δοσομετρητή (A, Εικ.84) στη λαβή (B) χρησιμοποιώντας τις τέσσερις βίδες (C, Εικ.85). Η έξοδος της σκόνης ρυθμίζεται με την περιστροφή του μοχλού (D) στις θέσεις από 1 (ελάχιστη παροχή) έως 20 (μέγιστη παροχή).</li> <li>- Τοποθετήστε το σύστημα δοσομετρητή (E, Εικ.86) χρησιμοποιώντας τις έξι βίδες (F).</li> </ul> <p><b>⚠ ΠΡΟΣΟΧΗ! - Προσέξτε ώστε να προσαρμόσουν στην υποδοχή τους οι τρεις τσιμούχες OR (G), λιπαίνοντας με υγρή σιλικόνη. (tm)ε αντίθετη περίπτωση δεν εξασφαλίζεται η στεγανότητα.</b></p> <ul style="list-style-type: none"> <li>- Τοποθετήστε στη θέση του το συλλέκτη (H, Εικ.87)</li> </ul> <p><b>⚠ ΠΡΟΣΟΧΗ! - Προσέξτε ώστε να προσαρμόσει στην υποδοχή της η τσιμούχα του δοχείου (L), λιπαίνοντας με υγρή σιλικόνη. (tm)ε αντίθετη περίπτωση δεν εξασφαλίζεται η στεγανότητα.</b></p> <ul style="list-style-type: none"> <li>- Τοποθετήστε το δοχείο σκόνης (M, Εικ.88) και στερεώστε το με τα δύο πόμολα (N). Τα δύο πόμολα (N) πρέπει να τα πάρετε από τη βάση για υγρά.</li> <li>- Βγάλτε την τάπα (P, Εικ.89) και αφαιρέστε το κολάρο (R) για να απελευθερώσετε τον εύκαμπτο σωλήνα (S). Τοποθετήστε το καλώδιο (T, Εικ.90) στον εύκαμπτο σωλήνα (S). (tm)τη συνέχεια στερεώστε το καλώδιο γείωσης (T, Εικ.91) και την αλυσίδα (U) στη γωνία (V) με τη βίδα (Z) και το παξιμάδι (K). Το καλώδιο (T) πρέπει να παραμένει στο εσωτερικό του σωλήνα για να συγκεντρώνει τα ηλεκτροστατικά φορτία τα οποία γειώνονται μέσω της αλυσίδας (U). Κατά την τοποθέτηση του εύκαμπτου σωλήνα (S) προσέξτε την εγκοπή σύνδεσης. Κατά την τοποθέτηση του κολάρου (R), τοποθετήστε στο δακτύλιο τις ντίτζες του γκαζιού και του χειριστήριου δοσομετρητή σκόνης.</li> </ul> <p><b>⚠ ΠΡΟΣΟΧΗ! - Είναι πολύ σημαντικό να χρησιμοποιείτε πάντα τη αλυσίδα (U, Εικ. 90-91). Η μη χρήση της μπορεί να προκαλέσει την καύση της πιο εύφλεκτης σκόνης (θείο, κλπ.) λόγω των ηλεκτροστατικών εκκενώσεων.</b></p>	<p><b>MONTAJ KİTİ</b></p> <ul style="list-style-type: none"> <li>- Dört adet vidayı (C, Şekil 85) kullanarak dozaj ayarlayıcı kumandasını (A, Şekil 84) kabza (B) üzerine monte ediniz. Beslenen tozun çıkışı 1 (minimum kapasite) konumundan 20 (maksimum kapasite) konumuna kadar ayarlanabilen manivelenin (D) döndürülmesi ile ayarlanır.</li> <li>- Altı adet vidayı (F) kullanarak grup dozaj ayarlayıcısını (E, Şekil 86) monte ediniz.</li> </ul> <p><b>⚠ DİKKAT! – Üç OR muhafazasının (G) sıvı silikonla yağlanarak kendi merkezlerine/yuvalarına oturmasına özen gösteriniz. Aksi halde cihazın garantisi geçersiz kalır.</b></p> <ul style="list-style-type: none"> <li>- Tahrik kısmını (H, Şekil 87) yuvasına takınız.</li> </ul> <p><b>⚠ DİKKAT! – Tank muhafazasının (L) sıvı silikonla yağlanarak kendi merkezlerine/yuvalarına oturmasına özen gösteriniz. Aksi halde cihazın garantisi geçersiz kalır.</b></p> <ul style="list-style-type: none"> <li>- İki adet çentikli vidayı (N) kullanarak toz tankını (M, Şekil 88) monte ediniz. Sıvı kısmının desteklenmesi için iki bağlantı keleşbeği (N) kapatılmalıdır.</li> <li>- Esnek borunun (S) bağlantısını çıkartmak için tapayı/tıkaçı (P, Şekil 89) çıkartınız ve bandı/şeridi (R) sökünüz. Kabloyu (T, Şekil 90) esnek boruya (S) takınız. Daha sonra antistatik kabloyu (T, Şekil 91) ve zinciri (U), vidayı (Z) ve zarı (K) kullanarak dirsek (V) üzerine monte sabitleyiniz. (T) kablosu, zincir (U) yardımıyla toprağa boşaltılacak olan elektrostatik şarjları tutması için borunun içerisinde kalmalıdır. Esnek boruyu (S) monte ederken, dayanak bağlantısına dikkat ediniz. (R) bandını tekrar monte ederken, Hiz ayarlayıcısının esnek kablo menfezi ve toz dozaj ayarlayıcısı kumandası bağlantısını yapınız.</li> </ul> <p><b>⚠ DİKKAT! – Bakır zinciri (U, Şekil 90-91) devamlı olarak kullanmanız büyük önem taşımaktadır. Kullanım ihmali, elektrostatik boşaltımdan dolayı kolayca alev alan tozların (kükürt, v.s.) yanmasına neden olabilir.</b></p>



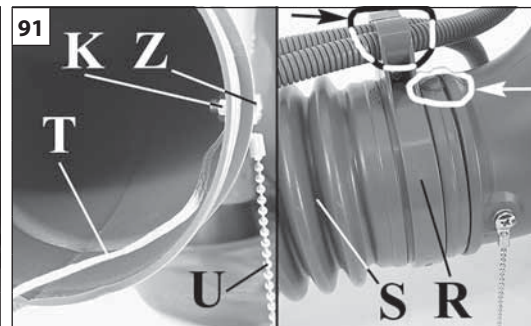
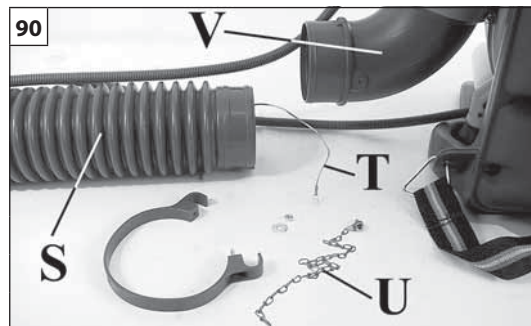
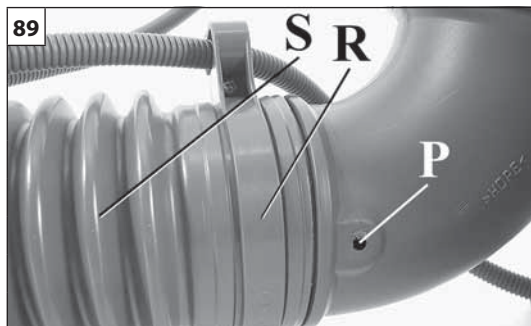
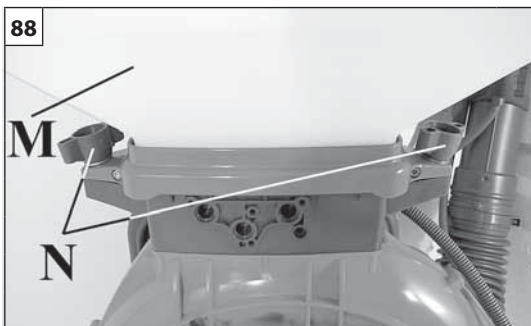

Česky	Русский	Polski
<p><b>ПŘÍPRAVA PŘÍSTROJE K ROZPRAŠOVÁNÍ PRÁŠKOVÝCH PRODUKTŮ</b></p>	<p><b>ПОДГОТОВКА АГРЕГАТА К РАСПЫЛЕНИЮ ПОРОШКООБРАЗНЫХ ПРОДУКТОВ</b></p>	<p><b>PRZYGOTOWANIE URZĄDZENIA DO ROZPYLANIA PRODUKTÓW W PROSZKU</b></p>
<p><b>MONTÁŽ SOUPRAVY</b></p> <ul style="list-style-type: none"> <li>- Pomocí čtyř šroubů (C, obr. 85) namontujte na držadlo (B) ovládací dávkovače (A, obr. 84). Výstup prášku se reguluje otáčením páčky (D) z polohy 1 (minimální výkon) až do 20 (maximální výkon).</li> <li>- Pomocí šesti šroubů (F) namontujte dávkovací jednotku (E, obr. 86).</li> </ul> <p><b>⚠ UPOZORNĚNÍ!</b> - Dbejte na správné zasunutí tří těsnících kroužků (G) a jejich namazání tekutým silikonem. Jinak by okruh nebyl dobře utěsněn.</p> <ul style="list-style-type: none"> <li>- Klapku (H, obr. 87) zasuňte do příslušné polohy.</li> </ul> <p><b>⚠ UPOZORNĚNÍ!</b> - Dbejte i na správné zasunutí těsnění nádržky (L) a jeho namazání tekutým silikonem. Jinak by okruh nebyl dobře utěsněn.</p> <ul style="list-style-type: none"> <li>- Přimontujte nádržku na práškový produkt (M, obr. 88) a upevněte ji pomocí dvou knoflíků (N). Dva úchyty (N) se musí použít z držáku na tekutý materiál.</li> <li>- Odstraňte uzávěr (P, obr. 89) a sejměte svorku (R), abyste uvolnili hadici (S). Kabel (T, obr. 90) zasuňte do hadice (S). Pak připevněte antistatický kabel (T, obr. 91) a řetízek (U) ohybu (V) pomocí šroubu (Z) a matice (K). Kabel (T) musí zůstat uvnitř trubky, aby mohl zachycovat elektrostatický náboj, který se svádí do země pomocí řetízku (U). Při montáži hadice (S) dbejte na spojovací rysku. Při opětovné montáži svorky (R) zasuňte do oka ohebné kabely plynu a ovládní dávkovače prášku.</li> </ul> <p><b>⚠ UPOZORNĚNÍ!</b> - Používání řetízku (U, obr. 90-91) je bezpodmínečně nutné. Jestliže jej nepoužijete, mohlo by dojít k zapálení hořlavějších práškových produktů (síra apod.) z důvodu elektrostatických výbojů.</p>	<p><b>КОМПЛЕКТ ДЛЯ МОНТАЖА</b></p> <ul style="list-style-type: none"> <li>- Закрепить устройство управления дозатором (А, Рис.84) на ручк (В) с помощью четырёх винтов (С, Рис. 85). Расход порошка регулируется путём поворота рычага (D) между положениями 1 (минимальный расход) и 20 (максимальный расход).</li> <li>- Смонтировать узел дозирующего устройства (Е, Рис.86) с помощью 6 винтов (F).</li> </ul> <p><b>⚠ ВНИМАНИЕ!</b> - Обратит внимания на, чтобы три прокладки OR (G) были правильно вставлены в свои гнезда и при этом смазаны жидким силиконом. В противном случае герметичность не может быть гарантирована.</p> <ul style="list-style-type: none"> <li>- Вставить в соответствующее гнездо коллектор (H, Рис.87)</li> </ul> <p><b>⚠ ВНИМАНИЕ!</b> - Обратит внимания на то, чтобы прокладка бака (L) была правильно вставлена в своё гнездо и смазана жидким силиконом. В противном случае герметичность не может быть гарантирована.</p> <ul style="list-style-type: none"> <li>- Смонтировать мкость для порошка (M, Рис.88), закрепив двумя ручками (N). Две ручки (N) брются с держателя мкости для жидкост</li> <li>- Снять колпачок (P, Рис.89) и зажим (R) для того, чтобы освободить гибкий шланг (S). Вставить кабель (T, Рис.90) в гибкий шланг (S). Затем закрепить антистатический кабель (T, Рис. 91) и цпочку (U) на патрубк (V) с помощью винта (Z) и гайки (K). Кабель (T) должен оставаться внутри трубы для "захвата" электростатического заряда, который затем отводится в землю посредством цпочки (U). При монтаже гибкого шланга (S) обратит внимания на положени риски для правильного содинния. При установк на место зажима (R) вставить в ушко гибки кабли акслратора и устройства управления дозатором для порошка.</li> </ul> <p><b>⚠ ВНИМАНИЕ!</b> - Использование цпочки (U, Рис. 90-91) является обязательным. Отсутстви цпочки может привести к возгоранию горючих порошков (сера и т.п.) в связи с наличием электростатического заряда.</p>	<p><b>МОНТАЖ ZESTAWU</b></p> <ul style="list-style-type: none"> <li>- Zamontować napęd dozownika (A, Rys.84) na uchwyt (B) za pomocą 4 śrub (C, Rys.85). Wyjście proszków można regulować poprzez obrót dźwigni (D) w pozycjach od 1 (min przepływ) do 20 (max przepływu).</li> <li>- Zamontować zespół dozownika (E, Rys.86) za pomocą 6 śrub (F).</li> </ul> <p><b>⚠ UWAGA!</b> - Zwracać szczególną uwagę na włożenie trzech uszczeltek OR (G) do właściwego gniazda, smarując je płynnym silikonem. W przeciwnym wypadku szczelność nie jest gwarantowana.</p> <ul style="list-style-type: none"> <li>- Włożyć przenośnik do swojej oprawy (H, Rys.87)</li> </ul> <p><b>⚠ UWAGA!</b> - Zwracać szczególną uwagę na włożenie uszczelki zbiornika (L) do właściwego gniazda, smarując ją płynnym silikonem. W przeciwnym wypadku szczelność nie jest gwarantowana.</p> <ul style="list-style-type: none"> <li>- Zamontować zbiornik proszków (M, Rys.88), umocowując za pomocą dwóch gałek (N). Dwa pokrętła (N) należy zdjąć z podstawy zbiornika płynów.</li> <li>- Wyjąć korek (P, Rys.89) i zdjąć opaskę (R), aby wyciągnąć węży (S). Włożyć przewód (T, Fig.90) do węży (S). Umocować przewód miedziany (T, Rys.91) i łańcuszek (U) na kolanku (V) za pomocą śruby (Z) i nakrętki (K). Przewód (T) musi być umiejscowiony w rurze, aby "wyłapywać" ładunki elektrostatyczne, które będą rozładowywane na ziemi za pomocą łańcuszka (U). Podczas montażu węży (S) zwracać uwagę na połączenie. Zakładając opaskę (R), wprowadzić w dziurkę przewody przyspieszacza i napędu dozownika proszków.</li> </ul> <p><b>⚠ UWAGA!</b> – Stosować zawsze łańcuszek (U, Rys.90-91). Jego brak może wywołać spalanie się proszków łatwopalnych (siarka itp.) wskutek wyładowań elektrostatycznych.</p>





**P DADOS TECNICOS****GR ΤΕΧΝΙΚΑ ΣΤΟΙΧΕΙΑ****TR TEKNİK ÖZELLİKLERİ****CZ TECHNICKÉ ÚDAJE****RUS UK ТЕХНИЧЕСКИЕ ХАРАКТЕРИСТИКИ****PL DANE TECHNICZNE**

<b>Cilindrada - Κυβισμός – Motor Kapasitesi - Objem válce - Показатели - Hengerűrtartalom - Pojemność silnika</b>	<b>cm<sup>3</sup></b>	<b>61.3 cm<sup>3</sup></b>
Motor - Мотор - Motor - Двигатель - Silnik		<b>2 tiempos - χρονα - 2 zamanlı - dvoudobý - 2-х тактный - 2-suwowu ЕМАК</b>
Potência - Ισχύς - Güç - Výkon - Мощность - Moc	<b>kW</b>	<b>3.3</b>
Nº rot/min máxima - Ανωτερος αριθμος στροφων - Maksimum Devir/dakika - Maximální otáčky - Максимальное число оборотов - Maksymalna ilość obrotów silnika	<b>min<sup>-1</sup></b>	<b>8100 ± 200</b>
Nº rot/min mínima - Αρ. στροφων το λεπτο - Minimum Devir/dakika - Minimální otáčky - Минимальное число оборотов - Minimalna ilość obrotów silnika	<b>min<sup>-1</sup></b>	<b>2100 ± 100</b>
Capacidade do depósito de combustível - Χωρητικότητα ρεζερβουάρ καυσίμου - Yakıt deposunun kapasitesi - Objem palivové nádrže - Емкость топливного бака - Pojemność zbiornika na paliwo 	<b>cm<sup>3</sup></b>	<b>2300 (2.3 ℓ)</b>
Encendido electrónico - Ηλεκτρονικη αναφλεξη - Elektronik Ateşleme - Elektronické zapalování - Электронное зажигание - Zapłon elektroniczny		<b>Si - Ναι - Evet - Ano - Да - Так</b>
Arranque automático(lift-starter) - Αυτόματο starter (lift-starter) - Otomatik startör (lift-starter) - Automatický sytič (lift-starter) - Автоматический стартр (lift-starter) - Rozrusznik automatyczny (lift-starter)		<b>Si - Ναι - Evet - Ano - Да - Так</b>
Primer carburador - Primer καρμπυρατερ - Primer karbüratör - Nastřikovač paliva karburátoru - Устройство для заливки камры карбюратора - Gaźnik primer		<b>Si - Ναι - Evet - Ano - Да - Так</b>

**P DADOS TECNICOS****GR ΤΕΧΝΙΚΑ ΣΤΟΙΧΕΙΑ****TR TEKNİK ÖZELLİKLERİ****CZ TECHNICKÉ ÚDAJE****RUS UK ТЕХНИЧЕСКИЕ ХАРАКТЕРИСТИКИ****PL DANE TECHNICZNE**

Capacidade do tanque dos líquidos - Χωρητικότητα δοχείου υγρών - Ana tank kapasitesi - Kapacita hlavní nádržky - Объём основного бака - Pojemność głównego zbiornika	cm <sup>3</sup>	<b>16000 (16 ℓ)</b>	
Peso vazio - Βαρος χωρίς φορτίο - Boş ağırlık - Čistá hmotnost - Сухой вес - Waga pustego urządzenia	kg	<b>11.5</b>	
Dimensões - Διαστάσεις - Ebatlar - Rozměry - Габариты - Wymiary	mm	<b>320 x 430 x 760</b>	
Capacidade dos pós - Παροχή σκόνης - Toz tahliyesi - Množství prášku - Расход порошка - Natężenie przepływu proszków	kg/min	<b>2</b> (Pós - Σκόνης - Toz - Prášek - Порошок - Proszki)	<b>11</b> (Grãos - Κόκκοι - Tanecik - Granule - Гранулы - Granulki)
Capacidade do ar do ventilador - Παροχή αέρα στη φτερωτή - Üfleycici hava hacmi - Průtok vzduchu ventilátorem - Производительность внтилятора - Natężenie przepływu powietrza w wirniku	m <sup>3</sup> /min	<b>20</b>	
Capacidade dos líquidos - Παροχή υγρού - Sıvı tahliyesi - Průtok kapalin - Расход жидкости - Natężenie przepływu płynów	ℓ/min	<b>0.13 ÷ 0.8</b> (ULV)	<b>0.67 ÷ 5.15</b>
Velocidade máxima do ar - Μέγιστη ταχύτητα αέρα - Maksimum hava akış hızı - Maximální rychlost vzduchu - Максимальная скорость воздуха - Maksimalna prędkość powietrza	m/s	<b>90</b>	

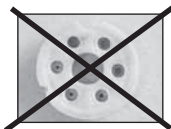
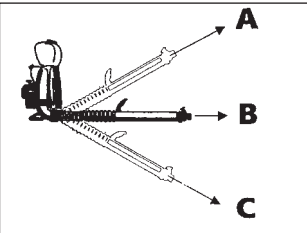
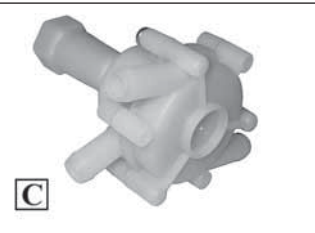
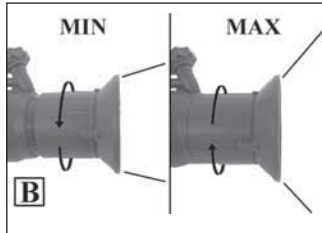

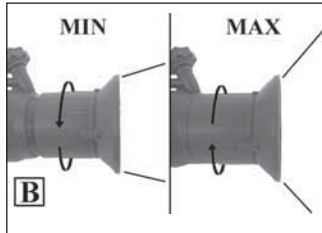
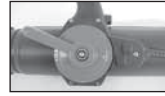
Capacidade dos líquidos - Παροχή υγρού - Sivi tahliyesi - Průtok kapalin - Расход жидкости - Natężenie przepływu płynów		
	<b>ULV</b>	<b>ℓ/min.</b>
1		0.13
2		0.25
3		0.33
4		0.50
5		0.72
6		0.80
		<b>ℓ/min.</b>
1		0.67
2		2.00
3		3.20
4		3.60
5		4.40
6		4.60
7		5.00
8		5.15
		
<b>P</b>	<ol style="list-style-type: none"> <li>O fluxo com o filtro ULV não é influenciado pela posição da válvula doseadora A (de 1 até 8).</li> <li>O fluxo com o filtro ULV não é influenciado pela posição do difusor B (completamente aberto ou completamente fechado).</li> <li>A bomba booster C garante um fluxo constante também com o tubo de lançamento inclinado para cima, ou para baixo.</li> </ol>	
<b>GR</b>	<ol style="list-style-type: none"> <li>Η παροχή με φίλτρο ULV δεν επηρεάζεται από τη θέση της δοσομετρικής βαλβίδας A (από 1 έως 8).</li> <li>Η παροχή με φίλτρο ULV δεν επηρεάζεται από τη θέση του μπεκ B (τελείως ανοικτό ή κλειστό).</li> <li>Η αντλία booster C εξασφαλίζει σταθερή παροχή ακόμη και όταν ο σωλήνας ρίψης έχει κλίση προς τα πάνω ή προς τα κάτω.</li> </ol>	
<b>TR</b>	<ol style="list-style-type: none"> <li>ULV filtresinin kapasitesi miktar/dozaj A valfinin (1'den 8'e kadar) konumundan etkilenmez.</li> <li>ULV filtresinin kapasitesi B difüzörünün (tamamı kapalı veya tamamı açık) konumundan etkilenmez.</li> <li>C pompası yukarıya veya aşağıya doğru eğilmiş üfleyici/fan borusu ile sabit bir kapasite sağlamaktadır.</li> </ol>	
<b>CZ</b>	<ol style="list-style-type: none"> <li>Výkon s filtrem ULV není ovlivněn polohou dávkovacího ventilu A (od 1 do 8).</li> <li>Výkon s filtrem ULV není ovlivněn polohou rozprašovače B (zcela otevřený nebo zcela zavřený).</li> <li>Čerpadlo booster C zaručuje stálý průtok i s rozprašovací trubicou nakloněnou směrem nahoru nebo dolů.</li> </ol>	
<b>RUS</b>	<ol style="list-style-type: none"> <li>При наличии фильтра ULV расход не обусловлен положением дозирующего клапана A (от 1 до 8).</li> </ol>	
<b>UK</b>	<ol style="list-style-type: none"> <li>При наличии фильтра ULV расход не обусловлен положением диффузора B (полностью открыт или полностью закрыт).</li> <li>Бустерный насос C обеспечивает постоянный расход жидкости даже в том случае, когда труба распылителя направлена вверх или вниз.</li> </ol>	
<b>PL</b>	<ol style="list-style-type: none"> <li>Położenie zaworu dawkowania A (od 1 do 8) nie wpływa na natężenie przepływu z filtrem ULV.</li> <li>Położenie dyfuzora B (całkowicie otwarty lub zamknięty) nie wpływa na natężenie przepływu z filtrem ULV.</li> <li>Pompka booster C gwarantuje stały przepływ również gdy rura rozpylająca pochylona jest w dół lub w górę.</li> </ol>	
		
		
Capacidade dos pós - Παροχή σκόνης - Duman tahliyesi - Množství prášku - Расход порошка - Natężenie przepływu proszków		
		<b>kg / min.</b>
0		0
1 ÷ 5		0.25
6 ÷ 10		0.62
11 ÷ 15		0.80
16 ÷ 20		2.07

**P DADOS TECNICOS****GR ΤΕΧΝΙΚΑ ΣΤΟΙΧΕΙΑ****TR TEKNİK ÖZELLİKLERİ****CZ TECHNICKÉ ÚDAJE****RUS UK ТЕХНИЧЕСКИЕ ХАРАКТЕРИСТИКИ****PL DANE TECHNICZNE**

Pressão do som - Ακουστική πίεση – Basınç - Hladina akustického tlaku - Уровень звукового давления - Ciśnienie akustyczne	<b>dB (A)</b>	<b>LPA</b> EN 22868	<b>102.0</b>	*
Incerteza - Αβεβαιότητα - Belirsizlik - Odchylka - Погрешность - Niepewność	<b>dB (A)</b>		<b>2.0</b>	
Nível de potência acústica registado - Μετρημένη στάθμη ηχητικής ισχύος - Ölçülmüş ses gücü seviyesi - Naměřená hladina akustického výkonu - Измеренный уровень звуковой мощности - Poziom mocy akustycznej zmierzony	<b>dB (A)</b>	EN 22868 ISO 3744	<b>112.0</b>	
Incerteza - Αβεβαιότητα - Belirsizlik - Odchylka - Погрешность - Niepewność	<b>dB (A)</b>		<b>2.0</b>	
Nível potencia acústica garantido - Εγγυημένη σταθμη ακουστικής ισχύος - Garanti edilen ses gücü seviyesi - Zaručená hladina akustického výkonu - Допустимый уровень звукового давления - Moc akustyczna gwarantowana	<b>dB (A)</b>	EN 22868 ISO 3744	<b>114.0</b>	
Nível de vibração - Επιπεδο κραδασμου – Titrefiim - Úroveň vibrací - Уровень вибрации - Poziom wibracji	<b>m/s<sup>2</sup></b>	EN 22867	<b>&lt; 2.5</b>	*
Incerteza - Αβεβαιότητα - Belirsizlik - Odchylka - Погрешность - Niepewność	<b>m/s<sup>2</sup></b>	EN 12096	-	

\*

**P** - Valores médios ponderados (1/7 mínimo, 6/7 plena carga).**GR** - Μέσος ζυγισυές τιμές (1/7 λάχιστο, 6/7 πλήρς φορτίο).**TR** - Orta ağırlıklı değerler (asgari 1/7, tam yük 6/7).**CZ** - Průměrné statistické hodnoty (1/7 volnoběh, 6/7 při plném zatížení)**RUS-UK** - Оценочные средние величины (1/7 минимум, 6/7 полная нагрузка).**PL** - Wartości średnie ważone (1/7 minimum, 6/7 pełne obciążenie).



Este pulverizador obteve a certificação ENAMA (Entidade Nacional para a Mecanização Agrícola) relativa à verificação das características funcionais e da segurança.

**CERTIFICADO n.º 05b-004**

Para mais informações, consulte o site [www.enama.it](http://www.enama.it)

Ο ψκαστήρας αυτός διαθέτει πιστοποίηση ENAMA (Εθνικός Οργανισμός Αγροτικών Μηχανημάτων) όσον αφορά στη διασφάλιση των χαρακτηριστικών λειτουργίας και ασφαλείας.

**ΠΙΣΤΟΠΟΙΗΤΙΚΟ αρ 05b-004**

Για πραιτέρω πληροφορις συμβουλευθίτ το δικτυακό τόπο: [www.enama.it](http://www.enama.it)

Bu atomizator, işletim ve fonksiyon karakteristikleri ve güvenlikle ilgili olarak ENAMA (Ulusal Zirai Makineler Kurumu) sertifikasına sahiptir.

**SERTİFİKA NO. 05b-004**

Bilgi için lütfen sitesini ziyaret ediniz. <http://www.enama.it>

Tento rozprašovač získal certifikát státního ústavu pro zemědělskou mechanizaci ENAMA (Ente Nazionale per la Meccanizzazione Agricola) týkající se ověření funkčních vlastností a bezpečnosti přístroje.

**CERTIFIKÁT č. 05b-004**

Další podrobnosti najdete na webových stránkách [www.enama.it](http://www.enama.it)

Данный распылитель получил сертификат Национального управления механизации сельского хозяйства (ENAMA), подтверждающий его характеристики и соответствие требованиям безопасности. -

**СЕРТИФИКАТА: 05b-004**

Дополнительную информацию см. на сайте [www.enama.it](http://www.enama.it)

Atomizator otrzymał certyfikat ENAMA (Narodowa Agencja Mechanizacji Rolnictwa), który zaświadcza spełnienie parametrów funkcjonalnych i bezpieczeństwa.

**CERTYFIKAT Nr 05b-004**

Dalsze informacje, patrz strona <http://www.enama.it>



DECLARAÇÃO DE CONFORMIDADE	ΔΗΛΩΣΗ ΠΙΣΤΟΤΗΤΑΣ	UYGUNLUK BEYANI	ES PROHLÁŠENÍ O SHODĚ	ЗАЯВЛЕНИЕ О СООТВЕТСТВИИ	DEKLARACJA ZGODNOŚCI
Português	Ελληνικά	Türkçe	Česky	Русский	Polsky
O subscrito,	Ο κατωθεν υπογεγραμμενοζ,	Aşağıda imzası bulunan,	Níže podepsaný	Я, нижеподписавшийся	Niżej podpisany
<b>EMAK spa via Fermi, 4 - 42011 Bagnolo in Piano (RE) ITALY</b>					
atesta sob a própria responsabilidade que a máquina:	δηλώνει υπενθυνα οτι το μηχανημα:	aşağıda özellikleri verilen makine ile ilgili olarak sorumluluğu kendine ait olmak üzere müteakip beyanı vermektedir:	prohlašuje na svou vlastní odpovědnost, že stroj:	заявляю под собственной ответственностью, что машина:	oświadcza na własną odpowiedzialność, że maszyna:
1. categoria: atomizador	1. Ετδος: ψεκαστήρας	1. Tip: atomizör	1. Druh: motorový rosič	1. Род: двигатель внутреннего сгорания двигатель электрический	1. Rodzaj: opryskiwacze turbinowe
2. Marca: / Tipo:	2. Μαρκα: / Τυπος	2. Marka: / Tip:	2. Značka: / Typ:	2. Μαρκα: / Тип:	2. Marka: / Typ:
<b>OLEO-MAC AM 162</b>					
3. identificação de serie	3. Ανζων	3. Seri tanımlaması	3. Sériové číslo	3. Серийный номер	3. Oznaczenie serii
<b>525 XXX 0001 - 525 XXX 9999</b>					
está conformemente às prescrições da diretriz	κατασκευαζεται συμφωνα με την οδηγια	müteakip direktifin gerekliliklerine uygundur	odpovídá nařízením směrnice	соответствует предписаниям директивы	jest zgodna z przepisami dyrektywy
<b>2006/42/EC - 2004/108/EC - 97/68/EC - 2002/88/EC</b>					
está em conformidade com as disposições das seguintes normas harmonizadas:	συμμορφούται με διατάξεις των ακόλουθων εναρμονισένων προτύπων:	aşağıdaki ilgili standartların şart ve koşullarına uygundur:	odpovídá ustanovením následujících harmonizovaných norem:	соответствует требованиям следующих гармонизированных норм:	jest zgodna z rozporządzeniami następujących norm zharmonizowanych:
<b>EN ISO 28139:2009 - EN 55012 - EN ISO 14982:2009</b>					

Feito em / Κατασκευαζεται σε / Yapım yeri / Provedeno v / Сделано в / Wykonano w : Bagnolo in piano (RE) Italy - via Fermi, 4  
 Data / Ημερομηνια / Datum / Data / Дата: 15/04/2010

Documentação Técnica depositada em Sede Administrativa. - Direção Técnica  
 Η τεχνική τεκμηρίωση διατίθεται στην έδρα της εταιρείας. - Τεχνική διεύθυνση  
 Teknik dokümanlar İdari Merkezde bulundurulmaktadır. - Teknik Kilavuz  
 Technická dokumentace uložena ve správním sídle společnosti. - Technické vedení  
 Техническая документация, хранящаяся в административном отделе. - Техническое руководство  
 Dokumentacja techniczna złożona w siedzibie administracyjnej. - Dyrekcja techniczna

## TABELA DE MANUTENÇÃO

		Antes de cada utilização	Depois de cada paragem para o abastecimento	Depois de ter terminado o trabalho diário	Semanalmente	Mensalmente	Se danificado ou com defeito	Como pretendido
Queira notar que os seguintes intervalos de manutenção são aplicáveis apenas para as condições normais de funcionamento. Se o seu trabalho quotidiano for mais exigente relativamente ao normal, os intervalos de manutenção devem ser consequentemente reduzidos.								
Máquina completa	Inspeccionar: fugas, fissuras e desgaste	X	X					
	Limpar			X				
Controlos: interruptor, starter, alavanca do acelerador e alavanca de paragem do acelerador	Verificar o funcionamento	X	X					
Depósito de combustível	Inspeccionar: fugas, fissuras e desgaste	X	X					
Filtro de combustível e filtro de líquidos (pág. 102)	Inspeccionar e limpar					X		
	Substituir o elemento filtrante						X	Todos os 6 meses
Todos os parafusos e as porcas acessíveis (excluídos os parafusos do carburador)	Inspeccionar	X						
	Reapertar				X			
Filtro de ar	Limpar	X						X
	Substituir						X	Todos os 6 meses
Cabo de arranque - Sistema de suporte	Inspeccionar: danos e desgaste				X			
	Substituir						X	
Carburador	Controlar o mínimo	X	X					
Vela	Controlar a folga dos eléctrodos					X		
	Substituir						X	Todos os 6 meses
Sistema anti-vibração	Inspeccionar: danos e desgaste				X			
	Substituir por um Técnico Autorizado						X	
Juntas	Inspeccionar e substituir se for necessário					X		
Depósito de líquidos	Inspeccionar					X		
	Limpar	X						

## ΠΙΝΑΚΑΣ ΣΥΝΤΗΡΗΣΗΣ

		Πριν από κάθε χρήση	Μετά από κάθε διακοπή για ανεφοδιασμό	Μετά το τέλος της καθημερινής εργασίας	Κάθε εβδομάδα	Κάθε μήνα	Σε περίπτωση βλάβης ή ελαττώματος	Όπως απαιτείται
Ολόκληρο το μηχάνημα	Έλεγχος για: διαρροές, ρωγμές και φθορά	X	X					
	Καθαρισμός			X				
Έλεγχος: διακόπτη, λεβιέ εκκίνησης, λεβιέ γκαζιού και λεβιέ κλειδώματος γκαζιού	Έλεγχος λειτουργίας	X	X					
Ρεζερβουάρ καυσίμου	Έλεγχος για: διαρροές, σχισμές και φθορά	X	X					
Φίλτρο καυσίμου και φίλτρο υγρών (σελ. 102)	Έλεγχος και καθαρισμός					X		
	Αντικατάσταση στοιχείου φίλτρου						X	Κάθε 6 μήνες
Όλες οι βίδες και τα παξιμάδια στα οποία έχετε πρόσβαση (εκτός από τις βίδες του καρμπιρατέρ)	Έλεγχος	X						
	Συσφιξη				X			
Φίλτρο αέρα	Καθαρισμός	X						X
	Αντικατάσταση						X	Κάθε 6 μήνες
Κορδόνι εκκίνησης - Σύστημα ζωνών	Έλεγχος για: βλάβες και φθορά				X			
	Αντικατάσταση						X	
Καρμπιρατέρ	Έλεγχος ρελαντί	X	X					
Μπουζί	Έλεγχος απόστασης ηλεκτροδίων					X		
	Αντικατάσταση						X	Κάθε 6 μήνες
Αντικραδασμικό σύστημα	Έλεγχος για: βλάβες και φθορά				X			
	Αντικατάσταση από εξουσιοδοτημένο συνεργείο						X	
Λάστιχα	Έλεγχος και αντικατάσταση, εάν απαιτείται					X		
Ρεζερβουάρ υγρών	Έλεγχος					X		
	Καθαρισμός	X						

## BAKIM TABLOSU

Verilen bakım aralıklarının sadece normal çalışma koşulları için geçerli olduğunu lütfen göz önünde bulundurunuz. Günlük çalışmanın normalden daha ağır olması halinde, bakım aralıkları uygun şekilde kısaltılmalıdır.		Her kullanımdan önce	Her yakıt doldurma işleminden sonra	Günlük çalışma tamamlandıktan sonra	Haftalık olarak	Aylık olarak	Zarar görmesi veya arızalanması halinde	İsteğe göre
Komple makine	Şunları kontrol ediniz: kaçaklar, çatlaklar ve aşınmalar	X	X					
	Temizleyiniz			X				
Kontroller: Çalıştırma düğmesi, startör, hız kolu ve hız kesme kolu	Çalışmasını kontrol ediniz	X	X					
Yakıt tankı	Kontrol ediniz: kaçaklar, delikler ve aşınma	X	X					
Yakıt filtresi ve sıvı filtresi (syf. 102)	Kontrol ediniz ve temizleyiniz					X		
	Filtre elemanını değiştiriniz						X	Her 6 ayda bir
Erişilebilir tüm vidalar ve somunlar (karbüratör vidaları hariç)	Kontrol ediniz	X						
	Tekrar sıkılayınız				X			
Hava filtresi	Temizleyiniz	X						X
	Temizleyiniz						X	Her 6 ayda bir
Başlatma kordonu - Omuz askısı	Kontrol ediniz: hasar ve aşınma				X			
	Değiştiriniz						X	
Karbüratör	Rölantiyi kontrol ediniz	X	X					
Buji	Elektrot mesafesini kontrol ediniz					X		
	Değiştiriniz						X	Her 6 ayda bir
Anti-titreşim sistemi	Kontrol ediniz: hasar ve aşınma				X			
	bir Yetkili Tamir Servisi tarafından değiştirilmesini sağlayınız						X	
Contalar	Kontrol ediniz ve gerekiyorsa değiştiriniz					X		
Sıvı tankı	Kontrol ediniz					X		
	Temizleyiniz	X						

## TABULKA ÚDRŽBY

Uvědomte si prosim, že následující intervaly údržby se použijí pouze pro běžné podmínky činnosti. Je-li vaše denní práce náročnější než běžná, musí se intervaly údržby příslušně zkrátit.		Před každým použitím	Po každé přestávce pro doplnění	Po ukončení denní práce	Týdenní	Měsíční	V případě poškození nebo závady	Podle požadavku
Kompletní stroj	Zkontrolovat: úniky, trhliny a opotřebenění	X	X					
	Očistit			X				
Kontroly: přepínač, startér, páčka plynu a aretace plynu	Zkontrolovat činnost	X	X					
Palivová nádrž	Zkontrolovat: úniky, trhliny a opotřebenění	X	X					
Palivový filtr a filtr kapaliny (str. 103)	Kontrola a vyčištění					X		
	Výměna filtračního prvku						X	Každých 6 měsíců
Všechny přístupné šrouby a matice (mimo šroubů karburátoru)	Zkontrolovat	X						
	Dotáhnout				X			
Vzduchový filtr	Vyčistit	X						X
	Vyměnit						X	Každých 6 měsíců
Startovací lanko - Popruh	Kontrola: poškození a opotřebenění				X			
	Vyměnit						X	
Karburátor	Zkontrolovat volnoběh	X	X					
Svíčka	Zkontrolovat vzdálenost elektrod					X		
	Vyměnit						X	Každých 6 měsíců
Antivibrační systém	Kontrola: poškození a opotřebenění				X			
	Vyměnit autorizovanou opravnou						X	
Těsnění	Kontrola a výměna v případě potřeby					X		
Nádrž na kapaliny	Kontrola					X		
	Vyčištění	X						



## ТАБЛИЦА ТЕХОБСЛУЖИВАНИЯ

		Перед каждым использованием	После каждой остановки для заправки	По окончании рабочего дня	Еженедельно	Ежемесячно	В случае неисправности или повреждения	В соответствии с предъявляемыми требованиями
Просим иметь в виду, что приведенная ниже периодичность техобслуживания соответствует нормальным условиям эксплуатации. Если повседневные условия эксплуатации машины являются более тяжелыми, интервалы между операциями техобслуживания должны быть сокращены соответствующим образом.								
Машина в сборе	Проверить на наличие: утечек, трещин и износа	X	X					
	Прочистить			X				
Проверить: переключатель, стартер, рычаг акселератора и рычаг стопорения акселератора	Проверить работоспособность	X	X					
Топливный бак	Проверить на наличие: утечек, трещин и износа	X	X					
Топливный фильтр и фильтр жидкостей (стр. 103)	Проверить состояние и прочистить				X			
	Заменить фильтрующий элемент					X	Раз в 6 месяцев	
Все доступные винты и гайки (кроме винтов карбюратора)	Проверить состояние	X						
	Подтянуть				X			
Воздушный фильтр	Прочистить	X						X
	Заменить					X	Раз в 6 месяцев	
Пусковой шнур - Ремень	Проверить на наличие: повреждений и износа				X			
	Заменить					X		
Карбюратор	Проверить работу на холостом ходу	X	X					
Свеча	Проверить зазор между электродами					X		
	Заменить					X	Раз в 6 месяцев	
Антивибрационная система	Проверить на наличие: повреждений и износа				X			
	Заменить в авторизованном сервисном центре					X		
Прокладки	Проверить состояние и заменить при необходимости					X		
Бак для химикатов	Проверить состояние					X		
	Прочистить	X						

## TABELA KONSERWACJI

		Przed każdym użyciem	Po każdym postoju celem uzupełnienia paliwa	Po zakończeniu pracy w danym dniu	Co tydzień	Co miesiąc	Przy uszkodzeniach lub usterkach	Zgodnie z zaleceniami
Poniższa częstotliwość konserwacji obowiązuje wyłącznie dla normalnych warunków roboczych. Jeśli codzienna eksploatacja urządzenia jest intensywniejsza od normalnej, należy zwiększyć częstotliwość konserwacji.								
Całość maszyny	Sprawdzić: wycieki, pęknięcia i zużycie	X	X					
	Wyczyścić			X				
Kontrola: wyłącznik, ssanie, dźwignia gazu i dźwignia zatrzymania gazu	Sprawdzić działanie	X	X					
Zbiornik paliwa	Sprawdzić: wycieki, pęknięcia i zużycie	X	X					
Filtr paliwa i filtr cieczy (str. 103)	Sprawdzić i wyczyścić					X		
	Wymienić element filtrujący						X	Co 6 miesięcy
Wszystkie dostępne śruby i nakrętki (z wyłączeniem śrub gaźnika)	Sprawdzić	X						
	Ponownie dokręcić				X			
Filtr powietrza	Wyczyścić	X						X
	Wymienić						X	Co 6 miesięcy
Linka rozruchowa - Pasy nośne	Sprawdzić: uszkodzenia i zużycie				X			
	Wymienić						X	
Gaźnik	Sprawdzić bieg jałowy	X	X					
Świeca	Skontrolować odległość między elektrodami					X		
	Wymienić						X	Co 6 miesięcy
System antywibracyjny	Sprawdzić: uszkodzenia i zużycie				X			
	Wymienić w autoryzowanym serwisie						X	
Uszczelki	Sprawdzić i, jeśli konieczne, wymienić					X		
Zbiornik płynów	Sprawdzić					X		
	Wyczyścić	X						

## RESOLUÇÃO DE PROBLEMAS



**ATENÇÃO:** parar sempre a unidade e desligar a vela antes de efectuar todos os testes correctivos recomendados na tabela abaixo, excepto se for necessário o funcionamento da unidade.

Quando forem verificadas todas as possíveis causas e o problema não for resolvido, consultar um Centro de Assistência Autorizado. Caso se verifique um problema que não esteja listado nesta tabela, consultar um Centro de Assistência Autorizado.

PROBLEMA	CAUSAS POSSÍVEIS	SOLUÇÃO
O motor não arranca ou desliga-se passados poucos segundos do arranque. <b>(Assegure-se que o interruptor está na posição "I")</b>	<ol style="list-style-type: none"> <li>1. Não faz faísca</li> <li>2. Motor afogado</li> </ol>	<ol style="list-style-type: none"> <li>1. Verificar a faísca da vela. Se não existir faísca, repetir o teste com uma vela nova (BPMR6A).</li> <li>2. Seguir o procedimento da pág. 86. Se o motor ainda não arrancar, repetir o procedimento com uma vela nova.</li> </ol>
O motor arranca, mas não acelera correctamente ou não funciona correctamente a velocidade elevada.	O carburador deve ser regulado.	Contactar um Centro de Assistência Autorizado para afinar o carburador.
O motor não atinge a velocidade plena e/o emite fumo excessivo.	<ol style="list-style-type: none"> <li>1. Verificar a mistura de óleo/gasolina.</li> <li>2. Filtro de ar sujo.</li> <li>3. O carburador deve ser regulado.</li> </ol>	<ol style="list-style-type: none"> <li>1. Utilizar gasolina fresca e um óleo adequado para motores a 2 tempos.</li> <li>2. Limpar; ver as instruções no capítulo Manutenção do filtro de ar.</li> <li>3. Contactar um Centro de Assistência Autorizado para regular o carburador.</li> </ol>
O motor arranca, roda e acelera, mas não mantém o mínimo.	O carburador deve ser regulado.	Regular o parafuso de mínimo "T" (Fig. 67, pag. 104) no sentido dos ponteiros do relógio para aumentar a velocidade; ver o capítulo Manutenção do carburador.
O motor arranca e roda, mas emite um baixo fluxo de ar.	<ol style="list-style-type: none"> <li>1. A grelha do ventilador está obstruída.</li> <li>2. O ventilador está danificado.</li> </ol>	<ol style="list-style-type: none"> <li>1. Limpar a grelha do ventilador.</li> <li>2. Contactar um Centro de Assistência Autorizado.</li> </ol>
O motor arranca e trabalha, mas emite um baixo fluxo de líquidos	1. Filtro de líquidos ou tubos obstruídos	1. Limpar ou substituir

## ΑΝΤΙΜΕΤΩΠΙΣΗ ΠΡΟΒΛΗΜΑΤΩΝ



**ΠΡΟΣΟΧΗ:** Σβήνετε πάντα το μηχάνημα και αποσυνδέετε το μπουζί πριν από την εκτέλεση όλων των συνιστώμενων διορθωτικών ελέγχων που αναφέρονται στον παρακάτω πίνακα, εκτός εάν το μηχάνημα πρέπει να λειτουργεί.

Εάν διερευνηθούν όλες οι πιθανές αιτίες και το πρόβλημα παραμένει, επικοινωνήστε με το εξουσιοδοτημένο κέντρο τεχνικής υποστήριξης. Εάν εμφανιστεί κάποιο πρόβλημα που δεν αναφέρεται στον πίνακα αυτό, επικοινωνήστε με το εξουσιοδοτημένο κέντρο τεχνικής υποστήριξης.

ΠΡΟΒΛΗΜΑ	ΠΙΘΑΝΕΣ ΑΙΤΙΕΣ	ΛΥΣΗ
Ο κινητήρας δεν παίρνει μπροστά ή σβήνει λίγα μόλις δευτερόλεπτα μετά την εκκίνηση. <b>(Βεβαιωθείτε ότι ο διακόπτης βρίσκεται στη θέση "I")</b>	<ol style="list-style-type: none"> <li>1. Δεν υπάρχει σπινθήρας</li> <li>2. Μπουκωμένος κινητήρας</li> </ol>	<ol style="list-style-type: none"> <li>1. Ελέγξτε το σπινθήρα του μπουζί. Εάν δεν υπάρχει σπινθήρας, επαναλάβετε τον έλεγχο με ένα καινούριο μπουζί (BPMR6A).</li> <li>2. Ακολουθήστε τη διαδικασία στη σελ. 86. Εάν ο κινητήρας δεν παίρνει και πάλι μπροστά, επαναλάβετε τη διαδικασία με ένα καινούριο μπουζί.</li> </ol>
Ο κινητήρας παίρνει μπροστά, αλλά δεν επιταχύνει σωστά ή δεν λειτουργεί σωστά σε υψηλή ταχύτητα.	Πρέπει να ρυθμιστεί το καρμπιρατέρ.	Επικοινωνήστε με το εξουσιοδοτημένο κέντρο τεχνικής υποστήριξης για τη ρύθμιση του μπουζί.
Ο κινητήρας δεν μπορεί να φτάσει στη μέγιστη ταχύτητα ή/και εκπέμπει υπερβολικό καπνό.	<ol style="list-style-type: none"> <li>1. Ελέγξτε το μείγμα λαδιού / βενζίνης.</li> <li>2. Ακαθαρσίες στο φίλτρο αέρα.</li> <li>3. Πρέπει να ρυθμιστεί το καρμπιρατέρ.</li> </ol>	<ol style="list-style-type: none"> <li>1. Χρησιμοποιείτε φρέσκια βενζίνη και κατάλληλο λάδι για δίχρονους κινητήρες.</li> <li>2. Καθαρίστε το φίλτρο. Ανατρέξτε στις οδηγίες του κεφαλαίου «Συντήρηση φίλτρου αέρα».</li> <li>3. Επικοινωνήστε με το εξουσιοδοτημένο κέντρο τεχνικής υποστήριξης για τη ρύθμιση του μπουζί.</li> </ol>
Ο κινητήρας παίρνει μπροστά, γυρίζει και επιταχύνει, αλλά δεν μπορεί να παραμείνει στο ρελαντί.	Πρέπει να ρυθμιστεί το καρμπιρατέρ.	Ρυθμίστε τη βίδα του ρελαντί "T" (εικ. 67, εικ. 104) δεξιόστροφα για αύξηση της ταχύτητας. Ανατρέξτε στο κεφάλαιο «Συντήρηση καρμπιρατέρ».
Ο κινητήρας παίρνει μπροστά και γυρίζει, αλλά παρέχει χαμηλή ροή αέρα.	<ol style="list-style-type: none"> <li>1. Η γρίλια του ανεμιστήρα είναι φραγμένη.</li> <li>2. Ο ανεμιστήρας έχει υποστεί ζημιά.</li> </ol>	<ol style="list-style-type: none"> <li>1. Καθαρίστε τη γρίλια του ανεμιστήρα.</li> <li>2. Επικοινωνήστε με το εξουσιοδοτημένο κέντρο τεχνικής υποστήριξης.</li> </ol>
Ο κινητήρας παίρνει μπροστά και γυρίζει, αλλά η ροή υγρών είναι χαμηλή	1. Φραγμένο φίλτρο υγρών ή σωλήνας	1. Καθαρίστε ή αντικαταστήστε

## PROBLEM GİDERME



**DİKKAT:** ünitenin çalıştırılmasının istenilmesi haricinde, aşağıdaki tabloda önerilen tüm düzeltici testleri gerçekleştirmeden önce daima üniteyi durdurunuz ve bujinin bağlantısını kesiniz.

Olası tüm sebepler kontrol edildikten sonra halen problemin giderilememesi halinde, bir Yetkili Servise danışınız. Bu tabloda listelenenlerden farklı bir problemin tespit edilmesi halinde, bir Yetkili Servise danışınız.

PROBLEM	OLASI SEBEPLER	ÇÖZÜM
Motor çalışmıyor veya çalıştıktan birkaç saniye sonra kapanıyor. <b>(Çalıştırma düğmesinin "I" konumunda olduğundan emin olunuz)</b>	1. Kıvılcım yoktur 2. Motor boğulmuştur	1. Bujinin kıvılcımını kontrol ediniz. Kıvılcım yoksa, testi yeni bir buji ile tekrarlayınız (BPMR6A). 2. Sayfa 86'deki prosedürü uygulayınız. Eğer motor hala çalışmıyorsa, prosedürü yeni bir bujiyle tekrarlayınız.
Motor çalışmaya başlıyor fakat düzgün şekilde hızlanmıyor veya yüksek hızda düzgün çalışmıyor.	Karbüratörün ayarlanması gerekiyordur.	Karbüratörü ayarlamak için bir Yetkili Servis ile temas kurunuz.
Motor tam hıza ulaşmıyor ve / veya aşırı miktarda duman çıkarıyor.	1. Yağ / benzin karışımını kontrol ediniz. 2. Hava filtresi kirlidir. 3. Karbüratörün ayarlanması gerekiyordur.	1. Taze benzin ve un 2 devirli motorlar için uygun bir yağ kullanınız. 2. Temizleyiniz; Bakım - hava filtresi bölümündeki talimatları okuyunuz. 3. Karbüratörü ayarlamak için bir Yetkili Servis ile temas kurunuz.
Motor çalışıyor, dönüyor ve hızlanıyor fakat rölanتيe girmiyor.	Karbüratörün ayarlanması gerekiyordur.	Hızı arttırmak için rölanтинin "T" vidasını (Şekil 67, Sayfa 104) saat yönünde ayarlayınız; Bakım - karbüratör bölümüne bakınız.
Motor çalışıyor ve dönüyor fakat düşük bir hava akımı yayıyor.	1. Fan ızgarası tıkanmıştır. 2. Fan hasarlıdır.	1. Fan ızgarasını temizleyiniz. 2. Bir Yetkili Servis ile temas kurunuz.
Motor çalışıyor ve dönüyor fakat düşük bir sıvı akışı yayıyor.	1. Sıvı filtresi veya borular tıkalıdır	1. Temizleyiniz ve değiştiriniz

## ŘEŠENÍ PROBLÉMU



**POZOR:** jednotku vždy vypněte a odpojte zapalovací svíčku, než začnete provádět kontroly doporučené v tabulce, mimo případy, kdy se vyžaduje jednotka v činnosti.

Když byly zkontrolovány všechny možné příčiny a problém nebyl vyřešen, spojte se s autorizovaným servisním střediskem. Když zjistíte problém, který nebyl uveden v tabulce, spojte se s autorizovaným servisním střediskem.

PROBLÉM	MOŽNÉ PŘÍČINY	ŘEŠENÍ
Motor nelze nastartovat nebo zhasne několik sekund po nastartování. <b>(Ujistěte se, že spínač zapalování je v poloze "I")</b>	1. Svíčka nedává jiskru 2. Motor je přehlcený	1. Zkontrolujte jiskru svíčky. Pokud svíčka nedává jiskru, opakujte test s novou svíčkou (BPMR6A). 2. Postupujte podle popisu na str.87. Pokud se motor stále nerozběhne, opakujte postup s novou svíčkou.
Motor se rozběhne, ale řádně nezvyšuje otáčky nebo při vysokých otáčkách nepracuje správně.	Karburátor se musí seřídít.	Spojte se s autorizovaným servisním střediskem pro seřízení karburátoru.
Motor nedosáhne plných otáček a/nebo příliš kouří.	1. Zkontrolujte směs oleje s benzinem. 2. Znečištěný vzduchový filtr. 3. Karburátor se musí seřídít.	1. Použijte nový benzin a olej vhodný pro dvoutaktní motory. 2. Vyčistěte; viz pokyny v kapitole Údržba vzduchového filtru. 3. Spojte se s autorizovaným servisním střediskem pro seřízení karburátoru.
Motor startuje, běží a zrychluje, ale nadrží si volnoběžné otáčky.	Karburátor se musí seřídít.	Seřídte šroub volnoběhu "T" (obr.67, str.104) ve směru hodinových ručiček pro zvýšení otáček; viz kapitola Údržba karburátoru.
Motor startuje a běží, ale dává malý proud vzduchu.	1. Mřížka ventilátoru je ucpaná. 2. Ventilátor je poškozený.	1. Vyčistěte mřížku ventilátoru. 2. Spojte se s autorizovaným servisním střediskem.
Motor nastartuje a běží, ale vytváří malý tok kapaliny	1. Zanesený filtr kapaliny nebo potrubí	1. Vyčistěte nebo vyměňte



## ПОИСК И УСТРАНЕНИЕ НЕИСПРАВНОСТЕЙ



**ВНИМАНИЕ!** Всегда останавливайте машину и отсоединяйте свечу перед тем, как приступать к выполнению всех операций, указанных в нижеприведенной таблице, за исключением тех случаев, когда для их выполнения необходимо функционирование машины.

Если после выполнения всех проверок неисправность остается, обратитесь в авторизованный сервисный центр. В случае появления неисправности, не указанной в этой таблице, обратитесь в авторизованный сервисный центр.

НЕИСПРАВНОСТЬ	ВОЗМОЖНЫЕ ПРИЧИНЫ	СПОСОБ УСТРАНЕНИЯ
Двигатель не запускается или глохнет через несколько секунд после запуска. <b>(Убедитесь в том, что переключатель установлен в положение "I")</b>	<ol style="list-style-type: none"> <li>Нет искры</li> <li>Двигатель "залит" топливом</li> </ol>	<ol style="list-style-type: none"> <li>Проверьте иску свечи. При отсутствии искры повторите проверку с новой свечой (BPMR6A).</li> <li>Выполните процедуру, описанную на стр.87. Если двигатель все еще не зажигается, повторите эту процедуру с новой свечой.</li> </ol>
Двигатель запускается, но не развивает нужные обороты или неверно работает на большой скорости.	Карбюратор подлежит регулировке.	Обратитесь в авторизованный сервисный центр для выполнения регулировки карбюратора.
Двигатель не набирает полную скорость и/или сильно дымит.	<ol style="list-style-type: none"> <li>Проверьте бензино-масляную смесь.</li> <li>Засорен воздушный фильтр.</li> <li>Карбюратор подлежит регулировке.</li> </ol>	<ol style="list-style-type: none"> <li>Используйте свежий бензин и специальное масло для 2-тактных двигателей.</li> <li>Прочистите; см. указания в главе "Техобслуживание воздушного фильтра".</li> <li>Обратитесь в авторизованный сервисный центр для выполнения регулировки карбюратора.</li> </ol>
Двигатель запускается, вращается, но не держит обороты на холостом ходу.	Карбюратор подлежит регулировке.	Отрегулируйте положение регулировочного винта холостого хода "Т" (Рис.67, стр.104), поворачивая его по часовой стрелке для увеличения скорости; см. главу "Техобслуживание карбюратора".
Двигатель запускается и вращается, но обеспечивает лишь слабый воздушный поток.	<ol style="list-style-type: none"> <li>Засорена решетка крыльчатки.</li> <li>Крыльчатка повреждена.</li> </ol>	<ol style="list-style-type: none"> <li>Прочистите решетку крыльчатки.</li> <li>Обратитесь в авторизованный сервисный центр.</li> </ol>
Двигатель запускается и вращается, но обеспечивает лишь слабый поток жидкостей	1. Засорение фильтра жидкостей или трубок	1. Прочистите или замените

## ROZWIĄZYWANIE PROBLEMÓW



**UWAGA:** przed wykonaniem wszystkich zalecanych w poniższej tabeli czynności należy zawsze wyłączyć urządzenie i odłączyć świecę zapłonową, z wyjątkiem napraw wymagających działania urządzenia.

Po sprawdzeniu wszystkich możliwych przyczyn, jeśli problem nie został rozwiązany, należy zwrócić się do Autoryzowanego Serwisu. Jeśli pojawi się usterka nie wymieniona w tabeli, należy zwrócić się do Autoryzowanego Serwisu.

PROBLEM	MOŻLIWE PRZYCZYNY	ROZWIĄZANIE
Silnik nie rusza lub wyłącza się po kilku sekundach od uruchomienia. <b>(Upewnić się, że wyłącznik znajduje się w położeniu "I")</b>	<ol style="list-style-type: none"> <li>Brak iskry zapłonowej</li> <li>Silnik jest zalany</li> </ol>	<ol style="list-style-type: none"> <li>Sprawdzić iskłę świecy zapłonowej. Jeśli brak jest iskry, powtórzyć test z nową świecą (BPMR6A).</li> <li>Wykonać procedurę ze str. 87. Jeśli silnik nadal nie rusza, powtórzyć procedurę z nową świecą.</li> </ol>
Silnik rusza, ale nie przyspiesza w prawidłowy sposób lub nie działa prawidłowo przy dużej prędkości.	Należy wyregulować gaźnik.	Zwrócić się do Autoryzowanego Serwisu w celu regulacji gaźnika.
Silnik nie osiąga pełnej prędkości i/lub wytwarza nadmierną ilość dymu.	<ol style="list-style-type: none"> <li>Sprawdzić mieszankę oleju z benzyną.</li> <li>Zanieczyszczony filtr powietrza.</li> <li>Należy wyregulować gaźnik.</li> </ol>	<ol style="list-style-type: none"> <li>Stosować świeżą benzynę i olej odpowiedni do silników dwusuwowych.</li> <li>Wyczyścić; zobacz instrukcje w rozdziale Konserwacja filtra powietrza.</li> <li>Zwrócić się do Autoryzowanego Serwisu w celu regulacji gaźnika.</li> </ol>
Silnik uruchamia się, pracuje i przyspiesza, ale nie przechodzi na bieg jałowy.	Należy wyregulować gaźnik.	Wyregulować śrubę biegu jałowego "T" (Rys. 67, str. 104) w kierunku zgodnym z ruchem wskazówek zegara, aby zwiększyć prędkość; zobacz rozdział Konserwacja gaźnika.
Silnik uruchamia się i pracuje, ale wytwarza mały strumień powietrza.	<ol style="list-style-type: none"> <li>Krata wirnika jest zatkana.</li> <li>Wirnik jest uszkodzony.</li> </ol>	<ol style="list-style-type: none"> <li>Wyczyścić kratę wirnika.</li> <li>Zwrócić się do Autoryzowanego Serwisu.</li> </ol>
Silnik uruchamia się i pracuje, ale wytwarza mały strumień cieczy	1. Filtr cieczy lub rury są zatkane	1. Oczyszczyć lub wymienić.

Português	Ελληνικά	Türkçe								
<p align="center"><b>CERTIFICADO DE GARANTIA</b></p>	<p align="center"><b>ΕΓΓΥΗΣΗ</b></p>	<p align="center"><b>GARANTİ ŞARTLARI</b></p>								
<p>Este aparelho foi projectado e fabricado em conformidade com os critérios mais avançados da tecnologia actual. A empresa fabricante oferece uma garantia sobre os seus produtos de 24 meses, a partir da data de aquisição para utilização privada e actividades de tempos livres. A garantia é limitada a 12 meses no caso de uso profissional.</p> <p><b>Condições gerais de garantia</b></p> <ol style="list-style-type: none"> <li>A garantia inicia a partir do momento de compra. O fabricante, mediante a rede de assistência técnica, substituirá gratuitamente os defeitos causados pela não conformidade do material, processo de fabrico e produção. A garantia não anula os direitos legais previstos pelo Código civil contra as consequências derivadas de defeitos ou vícios do aparelho.</li> <li>O pessoal técnico intervirá o mais rápido possível compativelmente com as próprias exigências de organização.</li> <li><b>Para requerer a assistência durante o período de garantia, é preciso exhibir ao pessoal autorizado o certificado de garantia abaixo ilustrado preenchido plenamente, carimbado pelo revendedor e a respectiva factura ou recibo, qual comprovante da data de compra.</b></li> <li>A garantia decai nos seguintes casos: <ul style="list-style-type: none"> <li>- Falta evidente de manutenção;</li> <li>- Utilização imprópria do produto ou alterações do mesmo;</li> <li>- Utilização de lubrificantes ou combustíveis impróprios;</li> <li>- Utilização de sobresselentes ou acessórios não originais;</li> <li>- Intervenções efectuadas por pessoal não autorizado;</li> </ul> </li> <li>O fabricante exclui do período de garantia os materiais de consumo e os órgãos sujeitos ao desgaste normal derivado da utilização do aparelho.</li> <li>A garantia exclui as intervenções de actualização e de melhorias do aparelho.</li> <li>A garantia não inclui pôr em ponto o aparelho bem como as intervenções de manutenção eventualmente necessárias durante o período de garantia.</li> <li>Eventuais danos derivados do transporte devem ser assinalados imediatamente ao transportador; a inobservância, acarreta no decaimento da garantia.</li> <li>Para os motores de outras marcas (Briggs &amp; Stratton, Subaru, Honda, Lombardini, Kohler, etc.) montados nos nossos aparelhos, vale a garantia conferida pelos respectivos fabricantes.</li> <li>A garantia não inclui eventuais danos, directos ou indirectos causados a pessoas ou bens materiais derivados da inutilização da máquina por ruptura ou da suspensão obrigada da sua utilização.</li> </ol>	<p>Αυτό το μηχάνημα έχει σχεδιαστεί και κατασκευαστεί με τις πιο μοντέρνες τεχνικές παραγωγής. Η κατασκευάστρια Εταιρία εγγυάται για τα προϊόντα της για μια περίοδο 24 μηνών από την ημερομηνία αγοράς, για ιδιωτική και ερασιτεχνική χρήση. Η εγγύηση περιορίζεται στους 12 μήνες στην περίπτωση επαγγελματικής χρήσης.</p> <p><b>Γενικοί όροι της εγγύησης</b></p> <ol style="list-style-type: none"> <li>Η ισχύς της εγγύησης αρχίζει από την ημερομηνία αγοράς. Ο κατασκευαστής μέσω του δικτύου πώλησης και τεχνικής εξυπηρέτησης αντικαθιστά δωρεάν τα ελαττωματικά εξαρτήματα που οφείλονται σε υλικό, επεξεργασία και παραγωγή. Η εγγύηση δεν στερεί στον αγοραστή τα νομικά δικαιώματα που προβλέπονται από τον αστικό κώδικα όσον αφορά τις επιπτώσεις των ατελειών ή των ελαττωμάτων που προκλήθηκαν από το αγορασμένο προϊόν.</li> <li>Δο τεχνικό προσωπικό θα επέμβει το συντομότερο δυνατό μέσα στα χρονικά όρια που επιτρέπουν οι οργανωτικές απαιτήσεις.</li> <li><b>Για τεχνική υποστήριξη κατά την περίοδο εγγύησης είναι απαραίτητο να επιδείξετε στο εξουσιοδοτημένο προσωπικό το παρακάτω πιστοποιητικό εγγύησης σφραγισμένο από το κατάστημα πώλησης, πλήρως συμπληρωμένο και να συνοδεύεται από τιμολόγιο αγοράς ή νόμιμη απόδειξη που να αποδεικνύει την ημερομηνία αγοράς.</b></li> <li>Η εγγύηση παύει να ισχύει σε περίπτωση: <ul style="list-style-type: none"> <li>- Εμφανούς απουσίας συντήρησης.</li> <li>- Λανθασμένης χρήσης του προϊόντος ή επεμβάσεων.</li> <li>- Ακατάλληλων λιπαντικών ή κασιμίου.</li> <li>- Χρήσης μη γνήσιων ανταλλακτικών ή αξεσουάρ.</li> <li>- Επεμβάσεων που έγιναν από μη εξουσιοδοτημένο προσωπικό.</li> </ul> </li> <li>Ο κατασκευαστής δεν καλύπτει με την εγγύηση τα αναλώσιμα υλικά και τα εξαρτήματα που υπόκεινται φυσιολογική φθορά κατά τη λειτουργία.</li> <li>Η εγγύηση αποκλείει τις επεμβάσεις ενημέρωσης και βελτίωσης του προϊόντος.</li> <li>Η εγγύηση δεν καλύπτει τη ρύθμιση και τις επεμβάσεις συντήρησης που μπορεί να λάβουν χώρα κατά την περίοδο εγγύησης.</li> <li>Ενδεχόμενες ζημιές που προκλήθηκαν κατά τη μεταφορά πρέπει να αναφερθούν αμέσως στο μεταφορέα διαφορετικά παύει η ισχύς της εγγύησης.</li> <li>Για τους κινητήρες άλλων κατασκευαστών (Briggs &amp; Stratton, Subaru, Honda, Lombardini, Kohler, κλπ.) που είναι εγκατεστημένοι στα μηχανήματά μας, ισχύει η εγγύηση που χορηγείται από τον κατασκευαστή του κινητήρα.</li> <li>Η εγγύηση δεν καλύπτει ενδεχόμενες ζημιές, άμεσες ή έμμεσες, που θα προκληθούν σε άτομα ή αντικείμενα από βλάβες του μηχανήματος ή παρατεταμένη εξαναγκασμένη διακοπή στη χρήση αυτού.</li> </ol>	<ol style="list-style-type: none"> <li>Garanti süresi, malın teslim tarihinden itibaren başlar ve 2 (iki) yıldır. Malın kullanım ömrü 5 (beş) yıldır.</li> <li>Malın bütün parçaları dahil olmak üzere tamamı firmamızın garanti kapsamındadır.</li> <li>Malın garanti süresi içerisinde arızalanması durumunda, tamirde geçen süre garanti süresine eklenir. Malın tamir süresi 20 (yirmi) iş gününü geçemez. Bu süre mala ilişkin arızanın servis istasyonuna, servis istasyonunun olmaması durumunda malın satıcısı, bayii, acentası, temsilciliği, ithalatçısı veya imalatçısı-üreticisinden birine bildirim tarihinden itibaren başlar. Tüketicinin arıza bildirimini; telefon, faks, e-posta, iadeli taahhütlü mektup, veya benzeri bir yolla yapması mümkündür. Ancak, uyumsuzluk halinde ispat yükümlülüğü tüketiciye aittir. Malın arızasının 10 iş günü içinde giderilmemesi halinde, imalatçı-üretici veya ithalatçı; malın tamiri tamamlanıncaya kadar, benzer özelliklere sahip başka bir mal tüketicinin kullanımına tahsis etmek zorundadır.</li> <li>Malın garanti süresi içerisinde gerek malzeme ve işçilik, gerekse montaj hatalarından dolayı arızalanması halinde, işçilik masrafı, değiştirilen parça bedeli ya da başka herhangi bir ad altında hiçbir ücret talep etmeksizin tamiri yapılacaktır.</li> <li>Tüketicinin onarım hakkını kullanmasına rağmen malın; <ul style="list-style-type: none"> <li>- Tüketicinin teslim edildiği tarihten itibaren, belirlenen garanti süresi içerisinde kalmak, kaydıyla, en az dört defa veya imalatçı-üretici veya ithalatçı tarafından belirlenen garanti süresi içerisinde altı defa arızalanmasının yanısıra, bu maldan yararlanamamayı sürekliliği, kılması,</li> <li>- Tamiri için gereken azami sürenin aşılması,</li> <li>- Firmanın servis istasyonunun mevcut olmaması halinde sırasıyla satıcısı, bayii, acentesi, temsilciliği, ithalatçısı veya imalatçı-üreticisinden birinin düzenleyeceği raporla arızanın tamirinin mümkün bulunmadığının belirlenmesi, durumlarında tüketici malın ücretsiz değiştirilmesini, bedel iadesi veya ayıp oranında bedel indirimini talep edebilir.</li> </ul> </li> <li>Malın kullanma kılavuzunda yer alan hususlara aykırı kullanılmasından kaynaklanan arızalar garanti kapsamı dışındadır.</li> <li>Garanti Belgesi ile ilgili olarak çıkabilecek sorunlar için Gümrük ve Ticaret Bakanlığı Tüketicinin Korunması ve Piyasa Gözetimi Genel Müdürlüğü'ne başvurulabilir.</li> </ol> <p><b>MALIN GARANTİ SÜRESİ SATIN ALMA TARİHİNDEN İTİBAREN "24 AY"DIR.</b>  <b>MALIN KULLANIM ÖMRÜ SATIN ALMA TARİHİNDEN İTİBAREN "10 YIL"DIR.</b></p> <p>Satın almış olduğunuz bu ürünün ithalatçısı <b>"SEMAK MAKİNA TİCARET VE SANAYİ A. Ş."</b> yedek parçaların bulunabilirliğini, malın kullanım süresi olan "10 yıl" süresince sağlama garantisini vermiştir.</p> <p>Makinanın kullanım kılavuzunda belirtilen uyarı ve önemlere uygun kullanım gereklidir.</p> <p>Tamir ve/veya bakım için yetkili servislere başvurunuz.</p>								
<p>MODELO - MONTEAO</p> <hr/> <p>SERIAL No ΔΙΑΔΟΧΙΚΟΣ ΑΡΙΘΜΟΣ</p> <hr/> <p>COMPRADOR - ΑΓΟΡΑΣΜΕΝΟ ΑΜΟ ΤΟΝ ΚΙΠΟ</p> <hr/> <hr/> <hr/> <p>Não enviar! Anexe apenas em caso de pedido de assistência técnica. Μην το στείλετε! Επισυνάπτεται μόνο σε περίπτωση αίτησης τεχνικής εγγύησης.</p>	<p>DATA - ΗΜΕΡΟΜΗΝΙΑ</p> <hr/> <hr/> <p>DISTRIBUIDOR - ΚΑΤΑΣΤΗΜΑ ΠΩΛΗΣΗΣ</p> <hr/> <hr/>	<p><b>ÜRETİCİ FİRMANIN</b></p> <p>ÜNVANI: EMAK S.P.A  ADRESİ: Via E. Fermi, 4 - 42011 Bagnolo in Piano (Reggio Emilia) ITALYA  TEL/FAX: +390522951555  WEB: www.emak.it  E-mail: info@emak.it</p> <p><b>İTHALATÇI FİRMANIN</b></p> <p>ÜNVANI: SEMAK MAKİNA TİCARET VE SANAYİ A. Ş.  MERKEZ ADRESİ: ALTAYÇESME MAH. YASEMİN SOK. NO:27 34843  MALTEPE-İSTANBUL/TURKİYE  TEL/FAX: 02164594865/02164429325  WEB: www.semak.com.tr  E-mail: info@semak.com.tr</p> <p><b>SERVİS İSTASYONUNUN</b></p> <table border="1"> <thead> <tr> <th>ÜNVANI</th> <th>ADRESİ</th> <th>YETKİLİSİ</th> <th>TEL/FAX</th> </tr> </thead> <tbody> <tr> <td>SEMAK MAKİNA TİCARET VE SANAYİ A. Ş.</td> <td>GEBZE GÜZELLER ORGANİZE SAN.BÖLGESİ İNÖNÜ MAH. AŞIK VEYSEL SK. NO. 2 41400 GEBZE/KOCAELİ</td> <td>SELİM KELEŞ</td> <td>0262 7232900 / 0262 7232929</td> </tr> </tbody> </table>	ÜNVANI	ADRESİ	YETKİLİSİ	TEL/FAX	SEMAK MAKİNA TİCARET VE SANAYİ A. Ş.	GEBZE GÜZELLER ORGANİZE SAN.BÖLGESİ İNÖNÜ MAH. AŞIK VEYSEL SK. NO. 2 41400 GEBZE/KOCAELİ	SELİM KELEŞ	0262 7232900 / 0262 7232929
ÜNVANI	ADRESİ	YETKİLİSİ	TEL/FAX							
SEMAK MAKİNA TİCARET VE SANAYİ A. Ş.	GEBZE GÜZELLER ORGANİZE SAN.BÖLGESİ İNÖNÜ MAH. AŞIK VEYSEL SK. NO. 2 41400 GEBZE/KOCAELİ	SELİM KELEŞ	0262 7232900 / 0262 7232929							

## ZÁRUKA A SERVIS

## ГАРАНТИЙНЫЙ ТАЛОН

## KARTA GWARANCYJNA

Záruční podmínky platí tak, jak jsou popsány v záručním listě prodejce. Servis v České republice a na Slovensku provádí firma MOUNTFIELD ve svých prodejnách, specializovaných servisních střediscích a přes své dealery.

Данное изделие разработано и произведено в соответствии с самыми современными технологиями. Фирма-изготовитель дает гарантию на свои изделия в течение 24 месяцев со дня покупки при условии, что они применяются для личного и непрофессионального пользования. В случае профессионального использования гарантия действует в течение 12 месяцев.

**Общие гарантийные условия**

- 1) Гарантийный срок устанавливается, начиная с момента приобретения данного изделия. Компания через свою торговую сеть и сеть центров технической поддержки обеспечивает бесплатную замену деталей, имеющие дефекты исходных материалов, изготовления или сборки. Договор гарантии не влияет на права покупателя, обеспечиваемые законодательством в отношении последствий дефектов или брака проданного изделия.
- 2) Технический персонал фирмы выполнит гарантийные работы максимально быстро в пределах времени, определяемых организационными требованиями.
- 3) **Для получения гарантийного обслуживания необходимо предъявить уполномоченным представителям полностью заполненный нижеприведенный гарантийный талон с печатью дилера, а также чек, подтверждающий дату покупки.**
- 4) Изделие не подлежит гарантийному обслуживанию:
  - при очевидном отсутствии обслуживания изделия;
  - в случае нарушения условий эксплуатации изделия или нарушения конструкции;
  - использования ненадлежащего топлива или смазки;
  - использования запчастей или принадлежностей, не являющихся фирменными;
  - если ремонт изделия производился самостоятельно или неавторизованной мастерской.
- 5) Фирма-изготовитель не предоставляет гарантии на быстроизнашивающиеся узлы и расходные материалы.
- 6) Гарантия не включает в себя операции по апгрейдингу или улучшению изделия.
- 7) Гарантия не включает в себя операции по запуску и техобслуживанию, произведенные в период гарантийного срока.
- 8) Претензии по повреждениям, причиненным при транспортировке, должны немедленно предъявляться транспортировщику, в противном случае условия гарантии будут считаться нарушенными.
- 9) Для двигателей других марок (Briggs & Stratton, Subaru, Honda, Lombardini, Kohler и т.д.), установленных на наших изделиях, сохраняется гарантия их производителей.
- 10) Гарантия не покрывает прямой или косвенный ущерб, могущий быть причиненным людям или их собственности, вследствие неисправности изделия или его вынужденного простоя.

Niniejsze urządzenie zostało zaprojektowane i wykonane przy wykorzystaniu najnowocześniejszych technik produkcyjnych. Producent udziela gwarancji na swoje wyroby na okres dwudziestu czterech (24) miesięcy od daty zakupu do celów prywatnych i hobbystycznych. W przypadku używania produktu do zastosowań profesjonalnych okres gwarancyjny ograniczony jest do 12 miesięcy.

**Ogólne warunki gwarancji**

- 1) Gwarancja obowiązuje począwszy od dnia zakupu. Producent, poprzez sieć sprzedaży i obsługi technicznej, wymienia bezpłatnie części z wadami materiałowymi, wadami powstałymi w toku obróbki oraz wadami produkcyjnymi. Gwarancja nie znosi prawa nabywcy przewidzianego w kodeksie cywilnym i dotyczącego roszczeń w wyniku wad i uszkodzeń spowodowanych przez sprzedawcę przedmiot.
- 2) Personel techniczny przystąpi do naprawy w czasie, na który pozwolią wymagania organizacyjne, zawsze najszybciej jak to możliwe.
- 3) **Aby skorzystać z naprawy gwarancyjnej, konieczne jest przedstawienie autoryzowanemu pracownikowi obsługi poniższej karty gwarancyjnej, ostemplowanej przez sprzedawcę, wypełnionej we wszystkich swoich częściach oraz faktury zakupu lub paragonu lub też innego wymaganego prawnie dokumentu sprzedaży z odnotowaną datą zakupu.**
- 4) Utrata gwarancji następuje w przypadku:
  - Widocznego braku konserwacji.
  - Nieprawidłowego użytkowania wyrobu lub jego przeróbek.
  - Stosowania niewłaściwych smarów lub paliwa.
  - Stosowania nieoryginalnych części zamiennych lub akcesoriów.
  - Wykonywania napraw przez osoby nieupoważnione.
- 5) Producent nie obejmuje gwarancją części podlegających normalnemu zużyciu podczas pracy urządzenia.
- 6) Gwarancja nie obejmuje prac mających na celu unowocześnienie i ulepszenie produktu.
- 7) Gwarancja nie obejmuje ustawienia ani czynności konserwacyjnych które będą konieczne w okresie gwarancji.
- 8) Ewentualne uszkodzenia powstałe podczas transportu powinny zostać natychmiastowo zgłoszone przewoźnikowi pod groźbą utraty gwarancji.
- 9) Dla silników innych marek (Briggs & Stratton, Subaru, Honda, Lombardini, Kohler, itp.) montowanych w naszych urządzeniach obowiązuje gwarancja udzielona przez producenta silnika.
- 10) Gwarancja nie obejmuje ewentualnych szkód, bezpośrednio lub pośrednio wyrządzonych osobom lub rzeczom z powodu usterek w urządzeniu lub wynikłych z wymuszonego przedłużonego przestoju w pracy urządzenia.

МОДЕЛЬ - MODEL

DATA - DATUM

СЕРИЙНЫЙ НОМЕР  
NR. FABRYCZNY

ПРОДАВЕЦ - SPRZEDAWCA

ПОКУПАТЕЛЬ - KUPUJĄCY

Не присылать отдельно! Приложить к заявке на оказание гарантийной технической помощи.  
Nie wysyłać Dołączyć tylko do żądanej ewentualnie gwarancji technicznej.



**P**

**ATENÇÃO:** Este manual deve acompanhar o aparelho durante toda a sua vida.

**GR**

**ΠΡΟΣΟΧΗ!** - Το παόν εγχειρίδιο πρέπει να συνοδεύει το μηχάνημα καθ'όλη τη διάρκεια ζωής του.

**TR**

**DİKKAT** - Bu kılavuz, kullanım ömrü süresince makinenin yanında bulundurulmalıdır.

**CZ**

**UPOZORNĚNÍ!** - Tento návod musí být dostupný po celou dobu životnosti přístroje.

**RUS - UK**

**ВНИМАНИЕ:** Данное руководство должно находиться вместе с двигателем на протяжении всего срока его службы.

**PL**

**UWAGA!:** Niniejsza instrukcja powinna towarzyszyć urządzeniu przez cały okres jego eksploatacji.

