

BCi 530 – DSi 530 – BCi 530R – DSi 530R

IT	MANUALE USO E MANUTENZIONE	GR	ΕΓΧΕΙΡΙΔΙΟ ΧΡΗΣΗΣ ΚΑΙ ΣΥΝΤΗΡΗΣΗΣ
EN	OPERATOR'S INSTRUCTION MANUAL	CZ	NÁVOD K OBSLUZE A ÚDRŽBĚ
FR	MANUEL D'UTILISATION ET D'ENTRETIEN	SK	NÁVOD NA POUŽITIE A ÚDRŽBU
ES	MANUAL DE USO Y MANTENIMIENTO	RU	РУКОВОДСТВО ПО ЭКСПЛУАТАЦИИ
DE	BETRIEBS- UND WARTUNGSANLEITUNG	TR	KULLANIM VE BAKIM KILAVUZU
PT	MANUAL DE USO E MANUTENÇÃO	PL	PODRĘCZNIK OBSŁUGI I KONSERWACJI

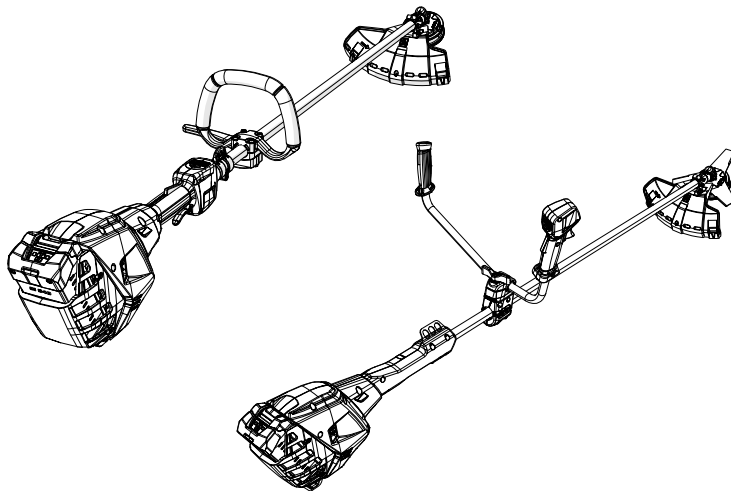

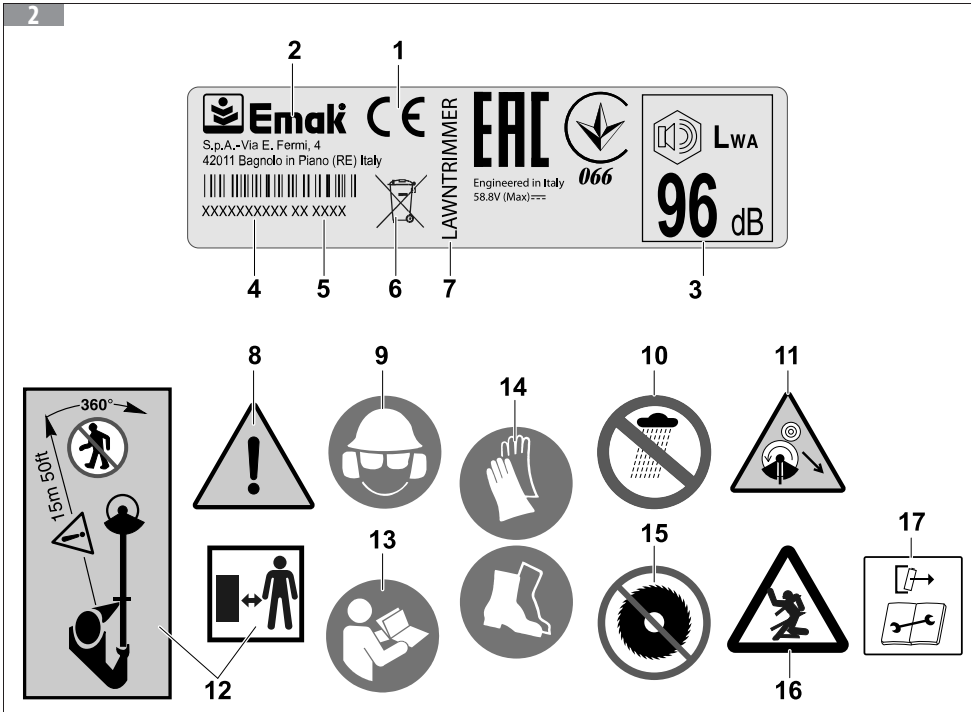

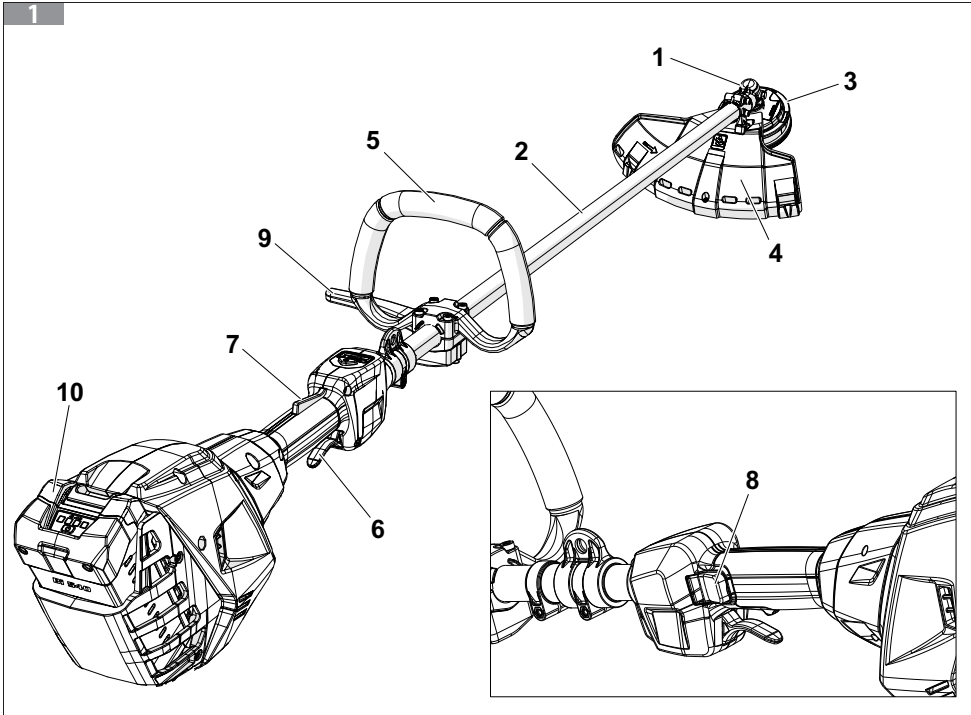
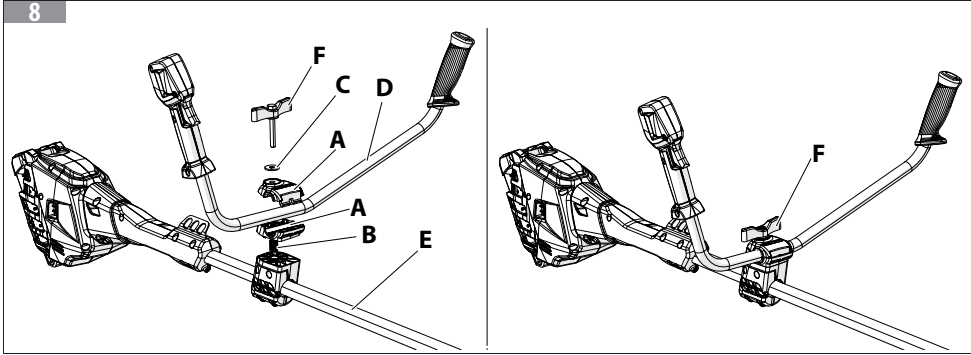
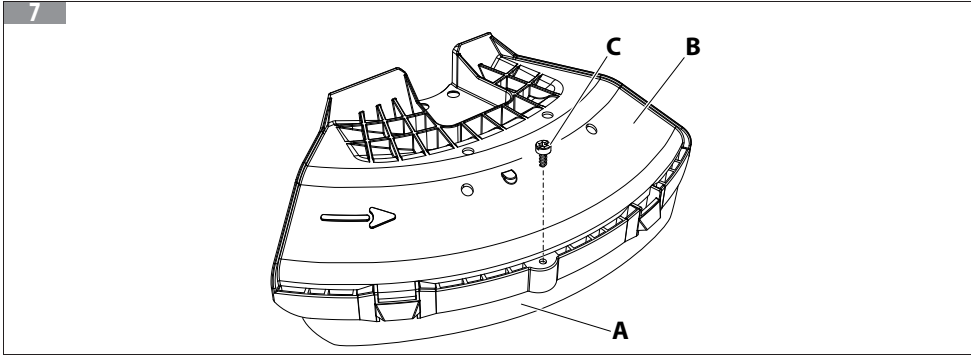
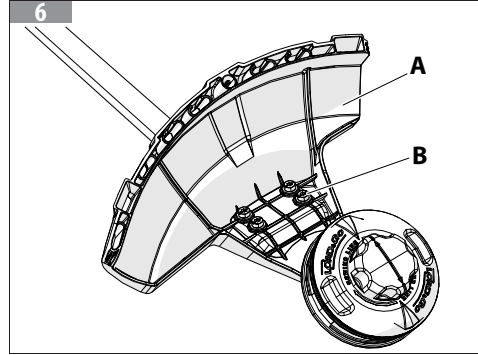
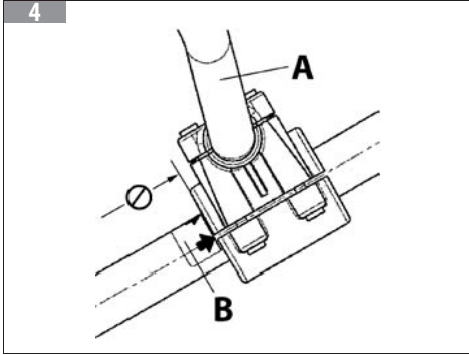
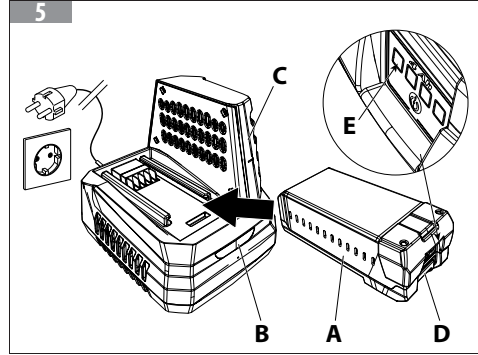
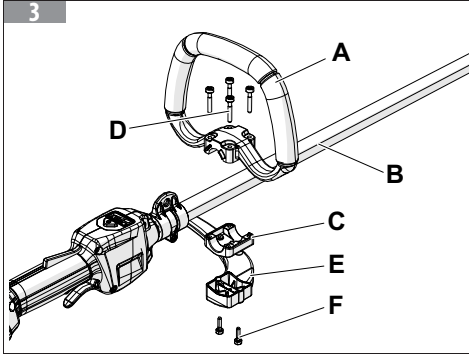

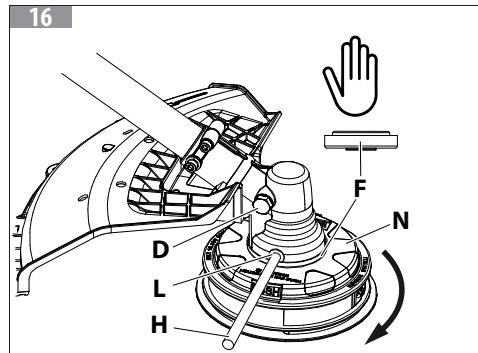
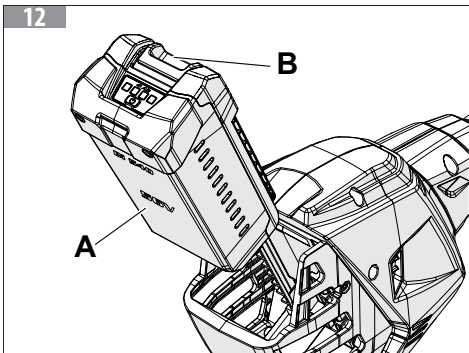
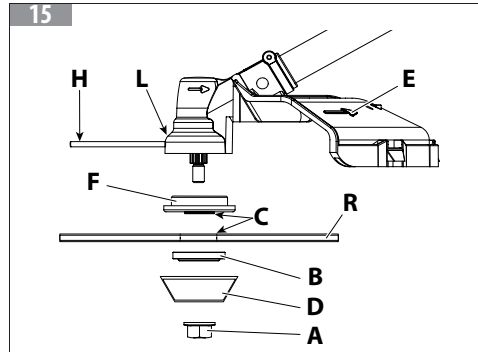
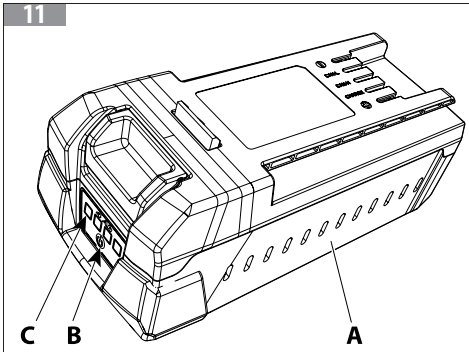
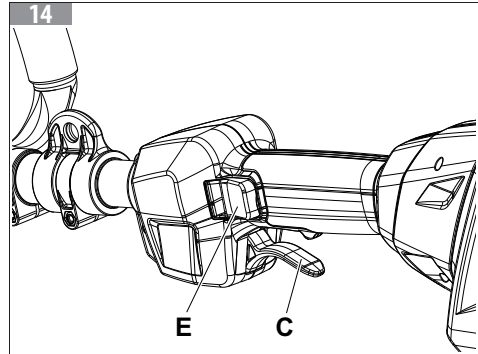
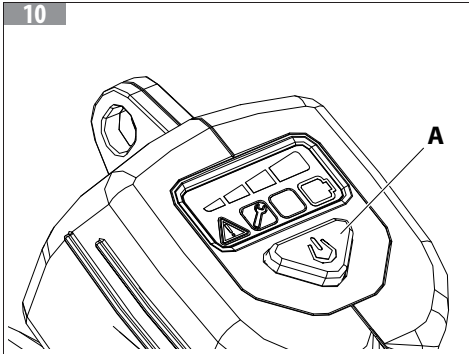
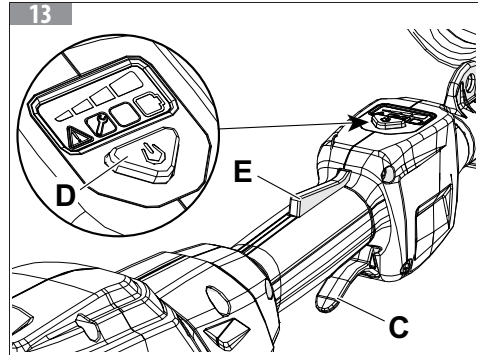
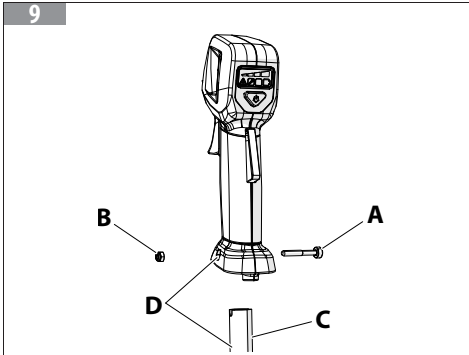

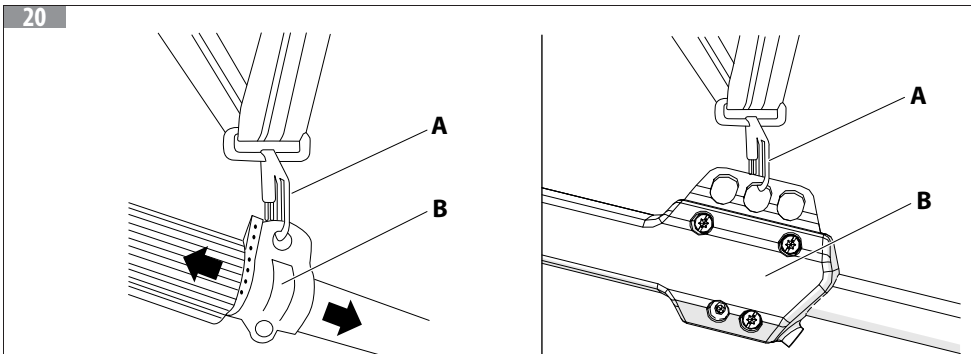
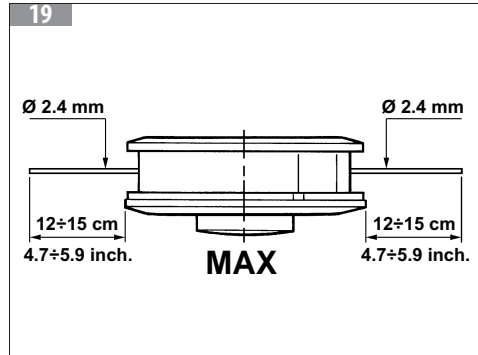
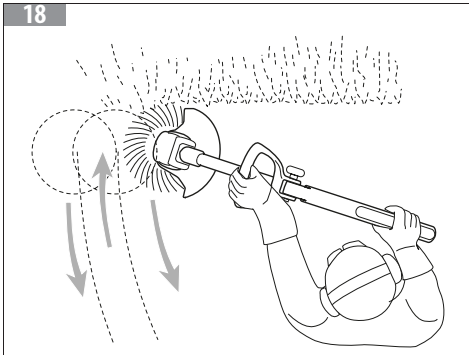
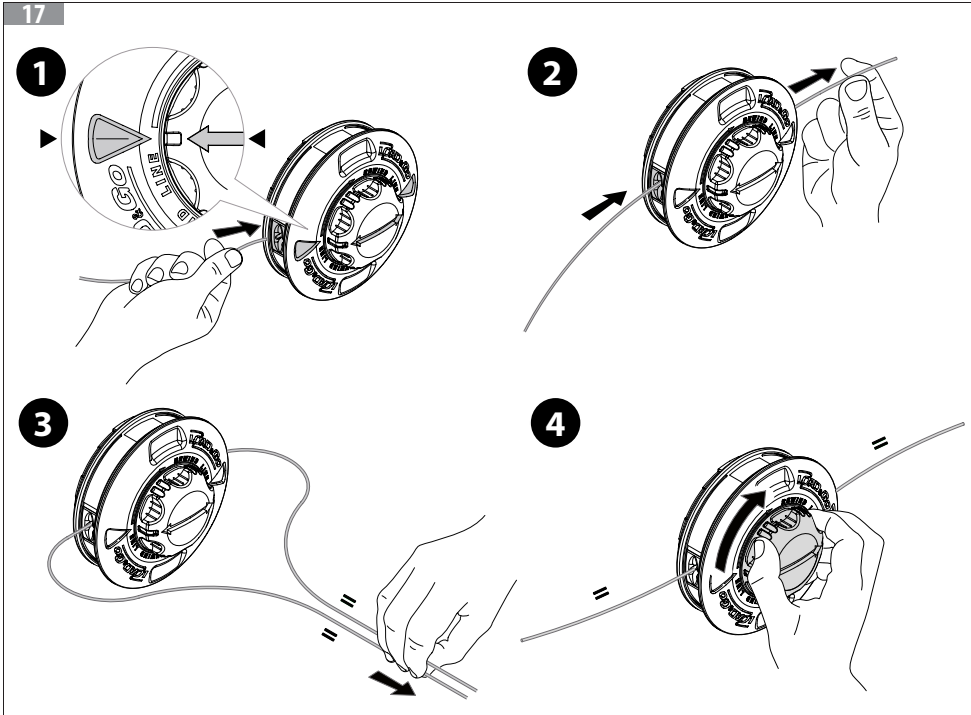



ITALIANO - Istruzioni originali.....	8
ENGLISH - Translation of the original instructions	49
FRANÇAIS - Traduction de la notice originale.....	71
ESPAÑOL - Traducción de las instrucciones originales	94
DEUTSCH - Übersetzung der Originalanleitungen	116
PORTUGUÊS - Tradução das instruções originais	139
ΕΛΛΗΝΙΚΑ - Μετάφραση πρωτότυπων οδηγιών.....	162
ČESKY - Překlad původního návodu	186
SLOVENSKY - Preklad pôvodného návodu	208
РУССКИЙ - Перевод оригинальных инструкций	230
TÜRKÇE - Orijinal talimatların tercümesi	254
POLSKI - Tłumaczenie oryginalnych instrukcji	276

[1] DATI TECNICI						
[2]	Modello		BCi 530R S DSi 530R S	BCi 530 S DSi 530 S	BCi 530R T DSi 530R T	BCi 530 T DSi 530 T
[3]	[3.A] Motore		[3.B] BRUSHLESS			
[4]	Tensione	V	56			
[5]	Potenza massima elettrica della macchina	HP / kW (rpm)	1,5 / 1,15			
[6]	Potenza meccanica alla coppia conica in uscita	HP / kW (rpm)	1,34 / 1,0			
[7]	Coppia massima	Nm (rpm)	1,4			
[8]	Coppia Conica (Rapporto Riduzione)		1,4			
[9]	Massima velocità utensile (S=String, B=Blade)	rpm	6100 S - B	6100 S 6800 B	6100 S - B	6100 S 6800 B
[10]	Trigger proporzionale		✓			
[11]	[11.A] Regolazione velocità		✗	[11.B] 4 livelli	✗	[11.B] 4 livelli
[12]	[12.A] Ø Tubo di trasmissione (Ø asta)	mm	[12.B] 26 (albero in acciaio 7 mm ad asta cava)			
[13]	Lunghezza asta di trasmissione	mm	1457 mm			
[14]	[14.A] Coppia conica		[14.B] Con perno MASCHIO M10			
[15]	[15.A] Cinghiaggio		[15.B] Singolo		[15.C] Singolo con cuscinio	
[16]	Display		✗	✓	✗	✓
[17]	[17.A] Dotazione di taglio	[17.B] di serie	mm	[17.D] Load & Go Ø 110 filo in Nylon Ø 2.4		[17.D] Load & Go Ø 110 filo in Nylon Ø 2.4
		[17.C] compatibile	mm	[17.E] Disco a 3 denti Ø 255		[17.E] Disco a 3 denti Ø 255
[18]	[18.A] Protezione		[18.B] In plastica			
[19]	Ø Di taglio con testina	mm	390			
[20]	Peso (senza organo di taglio)	kg	3.8		4.3	

[21] Emissioni acustiche e vibrazioni								
[2]	Modello		BCi 530 S - DSi 530 S - BCi 530R S - DSi 530R S		BCi 530 T - DSi 530 T - BCi 530R T - DSi 530R T			
[22]	[22.A] Dispositivo di taglio (S=String, B=Blade)	[22.B] Norme di riferimento	S	B	S	B		
[23]	Pressione sonora L _{pA} av	dB(A)	L _{pA} EN 50636-2-91 EN 11201	81.84	81.83	81.84	81.83	(a)
[24]	Incertezza	dB(A)		2.78	1.66	2.78	1.66	
[25]	Livello di potenza sonora misurato	dB(A)	EN 50636-2-91	92.85	93.5	92.85	93.5	(a)
[24]	Incertezza	dB(A)		2.06	1.89	2.06	1.89	

[21]	Emissioni acustiche e vibrazioni							
[2]	Modello			BCi 530 S - DSi 530 S - BCi 530R S - DSi 530R S		BCi 530 T - DSi 530 T - BCi 530R T - DSi 530R T		
[22]	[22.A] Dispositivo di taglio (S=String, B=Blade)		[22.B] Norme di riferimento	S	B	S	B	
[26]	Livello di potenza sonora garantito - L _{WA}	dB(A)	L _{WA} EN 50636-2-91 EN 12096	96	96	96	96	
[27]	Livello di vibrazioni	m/s ²	EN 50636-2-91 EN12096	1.55 Sx 1.25 Dx	1.31 Sx 1.23 Dx	1.61 Sx 1.38 Dx	1.56 Sx 1.42 Dx	(a)
[24]	Incertezza	m/s ²	EN 12096	1.5 Sx 1.5 Dx	1.7 Sx 1.7 Dx	1.7 Sx 1.7 Dx	1.5 Sx 1.5 Dx	
[28]	(a) = Valore alla massima velocità							
[29]	<p>⚠ ATTENZIONE</p> <p>I valori di emissioni acustiche e vibrazioni durante l'uso effettivo della macchina elettrica possono differire dai valori dichiarati come conseguenza del modo in cui viene usata la macchina e in particolare della parte che si sta lavorando.</p>							
[30]	Misure di sicurezza per proteggere l'operatore sulla base di una stima dell'esposizione nelle effettive condizioni d'uso (tenendo conto di tutte le parti del ciclo operativo come i tempi in cui la macchina è spenta e quando è inattiva oltre al tempo di innesco) devono essere identificate.							
[31]	Per scegliere le protezioni acustiche adeguate, è possibile fornire su richiesta l'analisi delle bande a terzi di ottava.							

[32]	Modulo radio	
[33]	Banda di frequenza	ISM 2,4 GHz
[34]	Potenza di invio massima trasmessa	1 mW
[35]	Portata del segnale	10 m
[36]	<p>NOTA</p> <p>L'intensità del segnale dipende dalle condizioni ambientali e dal terminale mobile. La portata può variare fortemente a seconda delle condizioni esterne, compreso l'apparecchio ricevitore. All'interno di ambienti chiusi e in presenza di barriere metalliche (ad esempio pareti, scaffali, valigie), la portata può risultare decisamente ridotta.</p>	

[37]	Dispositivi di taglio consigliati		
[38]	[38.A] Modello		[38.B] Dispositivi di taglio
[39]	BCi 530 - DSi 530 - BCi 530R - DSi 530R		∅ 390 mm
[40]	BCi 530 - DSi 530 - BCi 530R - DSi 530R		∅ 255 mm

1. **EN – TECHNICAL DATA**
2. Model
3. 3.A Motor
3.B BRUSHLESS
4. Voltage
5. Maximum electrical power of the machine
6. Mechanical power to bevel gear output
7. Maximum torque
8. Bevel gear (transmission ratio)
9. Implement maximum speed (S=String, B=Blade)
10. Proportional trigger
11. 11.A Speed setting
11.B 4 levels
12. 12.A Drive shaft \emptyset (rod \emptyset)
12.B 26 (7 mm hollow rod steel shaft)
13. Length of drive shaft rod
14. 14.A Bevel Gear
14.B With M10 MALE pin
15. 15.A Harness
15.B Single
15.C Single with comfort cushion
16. Display
17. 17.A Cutting equipment
17.B standard
17.C compatible
17.D Load & Go \emptyset 110 Nylon trimmer line \emptyset 2,4
17.E \emptyset 255 blade with 3 teeth
18. 18.A Guard
18.B In plastic
19. Cutting \emptyset with trimmer head
20. Weight (without cutting tool)
21. Noise emissions and vibrations
22. 22.A Cutting device (S=String, B=Blade)
22.B Reference standards
23. Sound pressure
24. Uncertainty

25. Measured sound power level
26. Guaranteed Sound Power Level
27. Vibration level
28. (a) = Value at maximum speed
- 29.



WARNING

During the actual use of the power tool, the sound emission and vibration values may vary from the declared values depending on the way the machine is used and in particular the part that is being worked on.

30. Safety measures to protect the operator based on an exposure estimate in the actual conditions of use (taking into account all parts of the operating cycle, such as the times when the machine is switched off and when it is inactive in addition to the trigger time) must be identified.
31. To choose appropriate hearing protectors, third-octave band analysis can be provided upon request.
32. Radio module
33. Frequency band
34. Maximum transmitted output power
35. Signal range
- 36.

NOTE

The intensity of the signal depends on environmental conditions and the mobile terminal. Range can vary greatly depending on external conditions, including the receiving device. Inside closed rooms and in the presence of metal barriers (e. g. walls, shelves, suitcases), the range can be significantly reduced.

37. Recommended cutting devices
38. 38.A Model
38.B Cutting devices

1. **FR – DONNÉES TECHNIQUES**

2. Modèle
3. 3.A Moteur
3.B BRUSHLESS
4. Tension
5. Puissance électrique maximale de la machine
6. Puissance mécanique au couple conique en sortie
7. Couple maximum
8. Couple conique (rapport de réduction)
9. Vitesse maxi de l'outil (S=String, B=Blade)
10. Trigger proportionnel
11. 11.A Réglage de la vitesse
11.B 4 niveaux
12. 12.A Ø Tube de transmission (Ø tige)
12.B 26 (arbre en acier 7 mm à tige creuse)
13. Longueur tige de transmission
14. 14.A Couple conique
14.B Avec axe MÂLE M10
15. 15.A Harnais
15.B Simple
15.C Simple avec coussinet
16. Écran
17. 17.A Accessoire de coupe
17.B de série
17.C compatible
17.D Load & Go Ø 110 fil Nylon Ø 2,4
17.E disque 3 dents Ø 255
18. 18.A Protection
18.B En plastique
19. Ø De coupe avec tête
20. Poids (sans organe de coupe)
21. Émissions sonores et vibrations
22. 22.A Dispositif de coupe (S=String, B=Blade)
22.B Normes de référence
23. Pression sonore
24. Incertitude
25. Niveau de puissance sonore calculé
26. Niveau de puissance sonore garanti

27. Niveau de vibrations
28. (a) = Valeur à la vitesse maxi.
- 29.



ATTENTION

Les valeurs d'émission acoustique et de vibration lors de l'utilisation réelle de la machine électrique peuvent différer des valeurs déclarées en raison de la manière dont la machine est utilisée et en particulier de la partie sur laquelle on travaille.

30. Des mesures de sécurité pour protéger l'opérateur en fonction d'une évaluation de l'exposition dans les conditions d'utilisation effectives (en tenant compte de toutes les parties du cycle opératoire comme la durée pendant laquelle la machine est éteinte et la durée pendant laquelle la machine est inactive au-delà du temps d'amorçage) doivent être identifiées.
31. Pour la sélection correcte des protections antibruit, une analyse de la bande de tiers d'octave peut être fournie sur demande.
32. Module radio
33. Bande de fréquences
34. Puissance d'envoi maximale transmise
35. Portée du signal
- 36.

REMARQUE

L'intensité du signal dépend des conditions ambiantes et du terminal mobile. La portée peut varier énormément en fonction des conditions extérieures, notamment du récepteur. Dans des locaux fermés et en présence de barrières métalliques (par exemple, murs, étagères, valises), la portée peut s'avérer fortement réduite.

37. Dispositifs de coupe préconisés
38. 38.A Modèle
38.B Dispositifs de coupe

1. **ES – DATOS TÉCNICOS**
2. Modelo
3. 3.A Motor
3.B BRUSHLESS
4. Tensión
5. Potencia eléctrica máxima de la máquina
6. Potencia mecánica al par cónico en salida
7. Par máximo
8. Par cónico (relación de reducción)
9. Máxima velocidad de la herramienta (S=String, B= Blade)
10. Trigger proporcional
11. 11.A Regulación de la velocidad
11.B 4 niveles
12. 12.A Ø Tubo de transmisión (Ø varilla)
12.B 26 (eje de acero 7 mm de varilla hueca)
13. Longitud de la varilla de transmisión
14. 14.A Par cónico
14.B Con perno MACHO M10
15. 15.A Arnés
15.B Simple
15.C Simple con almohadilla
16. Display
17. 17.A Dotación de corte
17.B de serie
17.C compatible
17.D Load & Go Ø 110 hilo de nailon Ø 2.4
17.E disco de 3 dientes Ø 255
18. 18.A Protección
18.B Plástico
19. Ø De corte con cabezal
20. Peso (sin órgano de corte)
21. Emisiones acústicas y vibraciones
22. 22.A Dispositivo de corte (S=String, B=Blade)
22.B Normas de referencia
23. Presión sonora
24. Incertidumbre
25. Nivel de potencia acústica medido
26. Nivel de potencia acústica garantizado
27. Nivel de vibraciones
28. (a) = Valor a la máxima velocidad
29.  **ATENCIÓN**
Los valores de emisión sonora y vibraciones durante el uso efectivo de la máquina eléctrica pueden diferir de los valores declarados como consecuencia del modo en que se utiliza la máquina y, en particular, de la parte que se está trabajando.
30. Se deben determinar medidas adecuadas de protección del usuario en función de las condiciones efectivas de uso, teniendo en cuenta todas las partes del ciclo operativo, como los tiempos en los cuales la máquina está apagada e inactiva, además del tiempo de puesta en marcha.
31. Para elegir las protecciones acústicas adecuadas, se suministra bajo pedido el análisis de las bandas de tercios de octava.
32. Módulo radio
33. Banda de frecuencia
34. Potencia de envío máxima transmitida
35. Alcance de la señal
36. **NOTA**
La intensidad de la señal depende de las condiciones ambientales y del terminal móvil. El alcance puede variar considerablemente según las condiciones exteriores, incluido el aparato receptor. En ambientes cerrados y en presencia de barreras metálicas (ej. paredes, estanterías, maletas) el alcance puede verse marcadamente reducido.
37. Dispositivos de corte aconsejados
38. 38.A Modelo
38.B Dispositivos de corte

1. **DE – TECHNISCHE DATEN**
2. Modell
3. 3.A Motor
3.B BRUSHLESS
4. Spannung
5. Max. elektrische Leistung des Geräts
6. Mechanische Leistung am Kegelradgetriebe
7. Maximales Drehmoment
8. Kegelradgetriebe (Untersetzung)
9. Max. Werkzeugdrehzahl (S=Faden, B=Messer)
10. Proportionaler Auslöser
11. 11.A Geschwindigkeitseinstellung
11.B 4 Stufen
12. 12.A Ø Antriebschaft (Ø Stange)
12.B 26 (Stahlwelle 7 mm mit hohler Stange)
13. Länge der Antriebsstange
14. 14.A Kegelradgetriebe
14.B Mit AUSSENGEWINDE-Zapfen M10
15. 15.A Tragegurt
15.B Einfach
15.C Einfach mit Polster
16. Display
17. 17.A Schneidzubehör
17.B serienmäßig
17.C kompatibel
17.D Load & Go Ø 110 Nylonfaden Ø 2.4
17.E 3-zahniges Schneidblatt Ø 255
18. 18.A Schutzabdeckung
18.B Aus Kunststoff
19. Schneid-Ø mit Mähkopf
20. Gewicht (ohne Schneidwerkzeug)
21. Schallemissionen und Vibrationen
22. 22.A Schneidwerkzeug (S=Faden, B=Messer)
22.B Bezugsnormen
23. Schalldruck
24. Messunsicherheit
25. Gemessener Schallleistungspegel
26. Garantierter Schallleistungspegel

27. Schwingungspegel
28. (a) = Wert bei Höchstdrehzahl
- 29.



ACHTUNG

Die Geräusch- und Schwingungsemissionswerte bei der tatsächlichen Verwendung des Elektrogeräts können von den angegebenen Werten abweichen, was auf die Art der Geräteverwendung und insbesondere auf das zu bearbeitende Teil zurückzuführen ist.

30. Sicherheitsmaßnahmen zum Schutz des Bedieners anhand der Belastungsbewertung unter effektiven Einsatzbedingungen (unter Berücksichtigung sämtlicher Phasen des Betriebszyklus wie die Zeiten, in denen das Gerät ausgeschaltet und nicht in Funktion ist, wie auch die Startzeit) müssen definiert werden.
31. Für die Auswahl eines geeigneten Gehörschutzes kann auf Wunsch eine Terzbandanalyse durchgeführt werden.
32. Funkmodul
33. Frequenzband
34. Maximal übertragene Sendeleistung
35. Signalreichweite
- 36.

HINWEIS

Die Signalstärke hängt von Umgebungsbedingungen und mobilem Endgerät ab. Die Reichweite kann je nach externen Bedingungen, einschließlich des Empfängers, stark schwanken. In geschlossenen Räumen und bei Vorliegen metallischer Hindernisse (z. B. Wände, Regale, Koffer) kann sich die Reichweite erheblich verringern.

37. Empfohlene Schneidvorrichtungen
38. 38.A Modell
38.B Schneidwerkzeug

1. **PT – DADOS TÉCNICOS**
2. Modelo
3. 3.A Motor
3.B BRUSHLESS
4. Tensão
5. Potência elétrica máxima da máquina
6. Potência mecânica à engrenagem cônica na saída
7. Binário máximo
8. Engrenagem cônica (relação de redução)
9. Velocidade máxima da ferramenta (S=String, B=Blade)
10. Trigger proporcional
11. 11.A Regulação da velocidade
11.B 4 níveis
12. 12.A Ø Tubo de transmissão (Ø haste)
12.B 26 (eixo em aço de 7 mm de haste oca)
13. Comprimento da haste de transmissão
14. 14.A Engrenagem cônica
14.B Com perno MACHO M10
15. 15.A Alça
15.B Única
15.C Única com almofada
16. Display
17. 17.A Equipamento de corte
17.B de série
17.C compatível
17.D Load & Go Ø 110 fio de Nylon Ø 2,4
17.E disco de 3 dentes Ø 255
18. 18.A Proteção
18.B Em plástico
19. Ø De corte com cabeça
20. Peso (sem acessório de corte)
21. Emissões sonoras e vibrações
22. 22.A Dispositivo de corte (S=String, B=Blade)
22.B Normas de referência
23. Pressão sonora
24. Incerteza
25. Nível de potência sonora medido
26. Nível de potência sonora garantido
27. Nível de vibrações
28. (a) = Valor à velocidade máxima
29.  **ATENÇÃO**
Os valores das emissões sonoras e das vibrações durante a utilização efetiva da máquina elétrica podem diferir dos valores declarados em consequência da forma como a máquina é utilizada e, em especial, da parte que se está a trabalhar.
30. Devem ser identificadas medidas de segurança para proteger o operador com base numa estimativa da exposição nas condições de utilização efetivas (tendo em conta todas as partes do ciclo operativo como os tempos em que a máquina está desligada e quando está inativa para além do tempo de ignição).
31. Para escolher as proteções auditivas adequadas, pode ser fornecida, mediante solicitação, a análise das bandas de terços de oitava.
32. Módulo de rádio
33. Banda de frequência
34. Potência máxima de envio transmitida
35. Alcance do sinal
36. **NOTA**
A intensidade do sinal depende das condições ambientais e do terminal móvel. O alcance pode variar muito consoante as condições externas, incluindo o aparelho recetor. Em ambientes fechados e na presença de barreiras metálicas (por exemplo, paredes, prateleiras, malas), o alcance pode ser significativamente reduzido.
37. Dispositivos de corte aconselhados
38. 38.A Modelo
38.B Dispositivos de corte

1. **GR – ΤΕΧΝΙΚΑ ΣΤΟΙΧΕΙΑ**
2. Μοντέλο
3. 3.A Κινητήρας
3.B ΧΩΡΙΣ ΨΗΚΤΡΕΣ (BRUSHLESS)
4. Τάση
5. Μέγιστη ηλεκτρική ισχύς μηχανήματος
6. Μηχανική ισχύς στο κωνικό ζεύγος στην έξοδο
7. Μέγιστη ροπή
8. Κωνικό ζεύγος (σχέση μείωσης)
9. Μέγιστη ταχύτητα εργαλείου (S=Σχοινί, B=Λεπίδα)
10. Αναλογική σκανδάλη
11. 11.A Ρύθμιση ταχύτητας
11.B 4 επίπεδα
12. 12.A \emptyset άξονα μετάδοσης (\emptyset ράβδου)
12.B 26 (άξονας από ατσάλι 7 mm με κοίλη ράβδος)
13. Μήκος ράβδου μετάδοσης
14. 14.A Κωνικό ζεύγος
14.B Με ΑΡΣΕΝΙΚΟ πείρο M10
15. 15.A Σύστημα ζωνών
15.B Μονό
15.C Μονό με μαξιλαράκι
16. Οθόνη
17. 17.A Σύστημα κοπής
17.B τυπικός εξοπλισμός
17.C συμβατό
17.D Load & Go \emptyset 110 μεινέζα από νάilon \emptyset 2,4
17.E δίσκος με 3 δόντια \emptyset 255
18. 18.A Προστατευτικό
18.B Από πλαστικό υλικό
19. \emptyset κοπής με κεφαλή
20. Βάρος (χωρίς εξάρτημα κοπής)
21. Εκπομπές θορύβου και δονήσεις
22. 22.A Εξάρτημα κοπής (S=Σχοινί, B=Λεπίδα)
22.B Κανονισμοί αναφοράς
23. Ηχητική πίεση
24. Αβεβαιότητα
25. Μετρηθείσα στάθμη ηχητικής ισχύος
26. Εγγυημένη στάθμη ηχητικής ισχύος
27. Επίπεδο κραδασμών

28. (a) = Τιμή στη μέγιστη ταχύτητα

29.  **ΠΡΟΣΟΧΗ**

Οι τιμές ηχητικών εκπομπών και οι κραδασμοί κατά την πραγματική χρήση του ηλεκτρικού μηχανήματος μπορεί να διαφέρουν από τις δηλωμένες τιμές ως αποτέλεσμα του τρόπου με τον οποίο χρησιμοποιείται το μηχάνημα και συγκεκριμένα της εργασίας που εκτελείται.

30. Πρέπει να καθορίζονται μέτρα ασφαλείας για την προστασία του χειριστή βάσει εκτίμησης της έκθεσης σε πραγματικές συνθήκες χρήσης (λαμβάνομένων υπόψη όλων των τμημάτων του κύκλου λειτουργίας, όπως χρόνος κατά τον οποίο το μηχάνημα είναι απενεργοποιημένο και χρόνος κατά τον οποίο το μηχάνημα είναι ανενεργό, εκτός από τον χρόνο λειτουργίας).
31. Για να επιλέξετε τα κατάλληλα προστατευτικά ακοής, μπορούμε να σας παρέχουμε κατόπιν αίτησης την ανάλυση τριτοκταβικών ζωνών.
32. Μονάδα ραδιοσυχνοτήτων
33. Ζώνη συχνοτήτων
34. Μέγιστη εκπεμπόμενη ισχύς αποστολής
35. Εμβέλεια σήματος
36. **ΣΗΜΕΙΩΣΗ**

Η ένταση του σήματος εξαρτάται από τις συνθήκες περιβάλλοντος και το φορητό τερματικό. Η εμβέλεια μπορεί να διαφέρει σημαντικά ανάλογα με τις εξωτερικές συνθήκες, συμπεριλαμβανομένης της συσκευής λήψης. Εντός κλειστών χώρων και όταν υπάρχουν μεταλλικά εμπόδια (για παράδειγμα, τοίχοι, ραφιέρρες, θήκες), η εμβέλεια μπορεί να είναι σημαντικά μειωμένη.

37. Συνιστώμενα εξαρτήματα κοπής
38. 38.A Μοντέλο
38.B Εξαρτήματα κοπής

1. **CS – TECHNICKÉ ÚDAJE**
2. Model
3. 3.A Motor
3.B BEZKARTÁČOVÝ
4. Napětí
5. Maximální elektrický výkon stroje
6. Mechanická síla na výstupní kuželové spoje
7. Maximální moment
8. Kuželová spojka (redukční poměr)
9. Maximální rychlosti nástroje (S=String , B=Blade)
10. Proporcionální spoušť
11. 11.A Regulace rychlosti
11.B 4 úrovně
12. 12.A Ø trubky pohonu (Ø tyče)
12.B 26 (ocelová hřídel 7 mm v duté tyči)
13. Délka tyče pohonu
14. 14.A Kuželový převod
14.B S kolíkem M10 MALE
15. 15.A Popruh
15.B Jednoduchý
15.C Jednoduchý s polstrováním
16. Displej
17. 17.A Řezací výbava
17.B sériové
17.C kompatibilní
17.D Load & Go Ø 110 nylonová struna Ø 2,4
17.E kotouč se 3 zuby, Ø 255
18. 18.A Kryt
18.B Z plastu
19. Ø sečení s hlavou
20. Hmotnost (bez řezací jednotky)
21. Akustické emise a vibrace
22. 22.A Řezací zařízení (S=String , B=Blade)
22.B Použité normy
23. Akustický tlak
24. Nepřesnost
25. Úroveň akustického výkonu měřená
26. Úroveň akustického výkonu zaručená
27. Úroveň vibrací
28. (a) = Hodnota při maximální rychlosti
29.  **POZOR**
Hodnoty akustických emisí a vibrací při skutečném používání elektrického stroje se mohou lišit od deklarovaných hodnot v důsledku způsobu používání stroje a zejména zpracovávaného dílu.
30. Bezpečnostní opatření k ochraně obsluhy na základě odhadu expozice při skutečných podmínkách použití (s přihlédnutím ke všem částem provozního cyklu, jako jsou časy, kdy je stroj vypnutý a kdy je neaktivní přes dobu spouštění) se musí identifikovat.
31. Pro výběr vhodné ochrany sluchu lze na vyžádání poskytnout analýzu pásma v třetinách oktávy.
32. Rádiový modul
33. Kmitočtové pásmo
34. Maximální vysílaný výkon
35. Dosah signálu
36. **POZNÁMKA**
Síla signálu závisí na podmínkách prostředí a mobilním terminálu. Dosah se může značně lišit v závislosti na vnějších podmínkách, včetně přístroje přijímače. Uvnitř uzavřených prostředí a v přítomnosti kovových bariér (například stěny, police, kufr) může být dosah výrazně snížen.
37. Doporučená žací zařízení
38. 38.A Model
38.B Žací zařízení

1. **SK – TECHNICKÉ ÚDAJE**
2. Model
3. 3.A Motor
3.B BEZKEFKOVÝ
4. Napätie
5. Maximálny elektrický výkon stroja
6. Mechanický výkon na výstupnom súkolí
7. Maximálny krútiaci moment
8. Kónická prevodovka (pomer prevodu)
9. Maximálna rýchlosť nástroja (S=Struna, B=Čepel)
10. Proporčná spúšť
11. 11.A Regulácia rýchlosti
11.B 4 úrovne
12. 12.A Ø rúrky hriadeľa (Ø tyče)
12.B 26 (oceľový hriadeľ 7 mm s dutou tyčou)
13. Dĺžka rúrky hriadeľa
14. 14.A Kónická prevodovka
14.B S čapom MASCHIO M10
15. 15.A Remeň
15.B Jednoduchý
15.C Jednoduchý s vankúšikom
16. Displej
17. 17.A Rezacía výbava
17.B dodaná sériovo
17.C kompatibilné
17.D Load & Go Ø 110 nylonová struna Ø 2,4
17.E kotúč s 3 zubami Ø 255
18. 18.A Ochranný kryt
18.B Plast
19. Ø rezania s hlavou
20. Hmotnosť (bez rezacieho nástroja)
21. Emisie hluku a vibrácie
22. 22.A Zariadenie na kosenie (S=Struna, B=Čepel)
22.B Referenčné normy
23. Akustický tlak
24. Neistota

25. Nameraná hladina akustického výkonu
26. Zaručená hladina akustického výkonu
27. Úroveň vibrácií
28. (a) = Hodnota pri maximálnej rýchlosti
- 29.



POZOR

Hodnoty akustických emisií a vibrácií počas skutočného používania elektrického stroja sa môžu meniť od hodnôt vo vyhlásení, a to v dôsledku používania stroja a rezaného materiálu.

30. Nezabudnite sa oboznámiť s bezpečnostnými opatreniami na ochranu pracovníka, ktoré vychádzajú z odhadu miery vystavenia za podmienok skutočného používania (so zohľadnením všetkých fáz cyklu používania, ako je aj doba, počas ktorej je stroj vypnutý alebo beží na voľnobeh, prípadne sa spúšťa).
31. Pri výbere vhodných chráničov sluchu je možné poskytnúť, na požiadanie, analýzu pásem podľa tretín oktávy.
32. Rádiový modul
33. Frekvenčné pásmo
34. Maximálny výkon pri vysielaní
35. Dosah signálu
- 36.

POZNÁMKA

Intenzita signálu závisí od podmienok prostredia a mobilného terminálu. Dosah sa môže veľmi meniť v závislosti od vonkajších podmienok, vrátane prijímača. V uzavretých priestoroch a v prítomnosti kovových bariér (napríklad steny, regál, kufre) sa môže dosah značne skrátiť.

37. Odporúčané rezné nástroje
38. 38.A Model
38.B Rezacie zariadenia

1. **RU – ТЕХНИЧЕСКИЕ ДАННЫЕ**
2. Модель
3. 3.A Двигатель
3.B БЕСЩЕТОЧНЫЙ
4. Напряжение
5. Максимальная электрическая мощность машины
6. Выходная механическая мощность на конической передаче
7. Максимальный крутящий момент
8. Коническая передача (передаточное число)
9. Максимальная скорость инструмента (S=леска, V=нож)
10. Пропорциональный триггер
11. 11.A Регулировка скорости
11.B 4 уровня
12. 12.A Ø трансмиссионной трубы (Ø штанги)
12.B 26 (стальной вал 7 мм с полым стержнем)
13. Длина трансмиссионной штанги
14. 14.A Коническая передача
14.B С пальцем M10 с внешней резьбой
15. 15.A Наплечные ремни
15.B Один
15.C Один с подушкой
16. Дисплей
17. 17.A Режущее оборудование
17.B серийная комплектация
17.C совместимое
17.D Load&Go Ø110 нейлоновая леска Ø2,4
17.E диск с 3 зубьями Ø255
18. 18.A Защитный колпак
18.B Из пластика
19. Ø резки с головкой
20. Вес (без режущего узла)
21. Акустическая эмиссия и вибрации
22. 22.A Режущее устройство (S=леска, V=нож)
22.B Справочные стандарты
23. Звуковое давление
24. Погрешность измерения
25. Измеренный уровень звуковой мощности

26. Гарантированный уровень звуковой мощности
27. Уровень вибрации
28. (a) = Значение на максимальной скорости
- 29.



ВНИМАНИЕ

Значения звукоизлучения и вибраций при фактическом использовании электрической машины могут отличаться от заявленных значений в зависимости от способа использования машины и, в частности, обрабатываемой детали.

30. Должны быть определены меры безопасности для защиты оператора, основанные на оценке воздействия в реальных условиях использования (принимая во внимание все части рабочего цикла, такие как время, когда машина выключена и когда она неактивна помимо времени включения).
31. Для выбора подходящей защиты органов слуха по отдельному запросу может быть предоставлен 1/3-октавный анализ.
32. Радиомодуль
33. Диапазон частот
34. Максимальная передаваемая мощность
35. Дальность действия сигнала
- 36.

ПРИМЕЧАНИЕ

Интенсивность сигнала зависит от условий окружающей среды и мобильного терминала. Дальность действия может сильно меняться в зависимости от внешних условий, в том числе и от приемника. В закрытых помещениях и при наличии металлических преград (например, стен, стеллажей, чемоданов) дальность действия может быть значительно снижена.

37. Рекомендуемые устройства резки
38. 38.A Модель
38.B Устройства резки

1. **TR – TEKNİK VERİLER**

2. Model
3. 3.A Motor
3.B FIRÇASIZ
4. Gerilim
5. Makinenin maksimum elektrik gücü
6. Çıkış konik torku mekanik gücü
7. Maksimum tork
8. Konik Tork (Redüksiyon Oranı)
9. Maksimum aygıt hızı (S=String, B=Blade)
10. Orantılı tetikleyici
11. 11.A Hız ayarı
11.B 4 seviye
12. 12.A Transmisyon borusu Ø değeri (çubuk Ø değeri)
12.B 26 (7 mm içi boş çelik mil)
13. Transmisyon çubuğunun uzunluğu
14. 14.A Konik Dişli
14.B ERKEK M10 pimli
15. 15.A Askı
15.B Tek
15.C Yastıklı tek
16. Ekran
17. 17.A Kesme aparatları
17.B seri
17.C uyumlu
17.D Load & Go Ø 110 Naylon tel/misina Ø 2.4
17.E 3 dişli disk Ø 255
18. 18.A Korumucu
18.B Plastik
19. Kafa ile kesimin Ø değeri
20. Ağırılık (kesme aparatı olmadan)
21. Akustik emisyonlar ve titreşimler
22. 22.A Kesme cihazı (S=String, B=Blade)
22.B Referans standartlar
23. Ses basıncı
24. Belirsizlik

25. Ölçülen ses gücü seviyesi
26. Garanti edilen ses gücü seviyesi
27. Titreşim seviyeleri
28. (a) = Maksimum hızdaki değer
- 29.



DİKKAT

Elektrikli makinenin normal kullanımı sırasında ses emisyonları ve titreşim değerleri, makinenin kullanım şekline ve özellikle de kesilen materyale bağlı olarak beyan edilen değerlere göre değişiklik gösterebilir.

30. Operatörü, fiili kullanım koşullarında bir maruz kalma tahmini temelinde korumaya yönelik güvenlik önlemleri (çalışma döngüsünün tüm bölümleri dikkate alınarak, makinenin kapalı olduğu zamanlar ve tetikleme süresi haricinde devre dışı kaldığında) tanımlanmalıdır.
31. Uygun işitme koruyucularını seçmek için, talep üzerine üçüncü oktav bandı analizi tedarik edilebilir.
32. Radyo modülü
33. Frekans bandı
34. Maksimum iletim gönderme gücü
35. Sinyal kapasitesi
36. **NOT**
Sinyal gücü, ortam koşullarına ve mobil cihaza bağlıdır. Menzil, alıcı da dahil olmak üzere dış koşullara bağlı olarak önemli ölçüde değişebilir. İç mekanlarda ve metal bariyerlerin (örn. duvarlar, raflar, valizler) olduğu durumlarda, yük kapasitesi önemli ölçüde azaltılabilir.
37. Önerilen kesme seçenekleri
38. 38.A Model
38.B Kesme seçenekleri

PL – DANE TECHNICZNE

2. Model
3. 3.A Silnik
3.B BRUSHLESS (BEZSZCZOTKOWY)
4. Napięcie
5. Maksymalna moc elektryczna urządzenia
6. Moc mechaniczna przekładni stożkowej na wyjściu
7. Maksymalny moment obrotowy
8. Przekładnia stożkowa (Przełożenie)
9. Maksymalna prędkość narzędzia (S=String, B=Blade)
10. Spust proporcjonalny
11. 11.A Regulacja prędkości
11.B 4 poziomy
12. 12.A Ø wału napędowego (Ø pręta)
12.B 26 (wał stalowy 7 mm z prętem drążonym)
13. Długość pręta układu obrotowego
14. 14.A Przekładnia stożkowa
14.B Ze sworzniem MĘSKIM M10
15. 15.A Pasy nośne
15.B Pojedynczy
15.C Pojedynczy z poduszką
16. Wyświetlacz
17. 17.A Akcesoria tnące
17.B montowane seryjnie
17.C kompatybilne
17.D Load & Go o średnicy Ø 110 nylonowa żyłka o średnicy Ø 2,4
17.E tarcza 3-zębna o średnicy Ø 255
18. 18.A Osłona
18.B Z tworzywa sztucznego
19. Średnica Ø cięcia przy użyciu głowicy
20. Ciężar (bez mechanizmu tnącego)
21. Emisje hałasu i wibracje
22. 22.A Narzędzie tnące (S=String, B=Blade)
22.B Przepisy odniesienia
23. Ciśnienie akustyczne
24. Niepewność
25. Zmierzony poziom mocy akustycznej

26. Gwarantowany poziom mocy akustycznej
27. Poziom drgań
28. (a) = Wartość przy maksymalnej prędkości
- 29.



UWAGA



Wartości emisji hałasu i wibracji podczas rzeczywistego użytkowania urządzenia elektrycznego mogą różnić się od zadeklarowanych wartości w wyniku sposobu użytkowania urządzenia, a w szczególności obrabianej części.

30. Należy określić środki bezpieczeństwa w celu ochrony operatora w oparciu o oszacowanie narażenia w rzeczywistych warunkach użytkowania (z uwzględnieniem wszystkich części cyklu roboczego, takich jak czas, w którym urządzenie jest wyłączone i gdy jest bezczynne, oprócz czasu uruchamiania).
31. W celu dobrania odpowiednich środków ochrony słuchu na życzenie dostępna jest analiza pasma w tercjach oktawowych.
32. Moduł radia
33. Pasma częstotliwości
34. Maksymalna moc nadawania
35. Zasięg sygnału
- 36.

UWAGA

Natężenie sygnału uzależnione jest od warunków otoczenia i terminala mobilnego. Zasięg może się znacznie różnić w zależności od warunków zewnętrznych, w tym odbiornika. W pomieszczeniach zamkniętych i w przypadku występowania metalowych barier (np. ścian, półek, walizek) zasięg może być znacznie ograniczony.

37. Zalecane elementy tnące
38. 38.A Model
38.B Narzędzia tnące

[1]	DICHIARAZIONE DI CONFORMITÀ	
[2]	Il sottoscritto,	EMAK spa via Fermi, 4 - 42011 Bagnolo in Piano (RE) ITALY
[3]	dichiara sotto la propria responsabilità che la macchina:	
[4]	• [4.A] Genere:	[4.B] DECESPUGLIATORE A BATTERIA
[5]	• Marca: / Tipo:	Oleo-Mac BCI 530 S – BCI 530 T – BCI 530R S – BCI 530R T Efco DSi 530 S – DSi 530 T – DSi 530R S – DSi 530R T
[6]	• Identificazione di serie:	C00 XXX 0001 - C00 XXX 9999 (OM BCI 530 S) C01 XXX 0001 - C01 XXX 9999 (EF DSi 530 S) C02 XXX 0001 - C02 XXX 9999 (OM BCI 530 T) C03 XXX 0001 - C03 XXX 9999 (EF DSi 530 T) C27 XXX 0001 - C27 XXX 9999 (OM BCI 530R S) C28 XXX 0001 - C28 XXX 9999 (EF DSi 530R S) C29 XXX 0001 - C29 XXX 9999 (OM BCI 530R T) C30 XXX 0001 - C30 XXX 9999 (EF DSi 530R T)
[7]	[7.A] è conforme alle prescrizioni della Direttiva / Regolamento e successive modifiche o integrazioni:	[7.B] 2006/42/EC – 2014/30/EU – 2011/65/EC – 2014/53/EU – 2000/14/EC allegato I n° 33
[8]	[8.A] è conforme alle disposizioni delle seguenti norme armonizzate:	[8.B] EN 60335-1:2013 – EN ISO 12100 considerando quanto previsto dalla norma armonizzata EN 50636 -2 - 91:2015 e EN ISO 11806 - 1:2022 – EN 55014-1:2021 – EN 55014-2:2021 – EN 62233:2008 – ETSI EN 301 489 - 1 V2.2.3 - 2019 – ETSI EN 301 489 - 17V3.2.4 - 2020 – ETSI EN 300 328 V2.2.2 - 2019
[9]	[9.A] Procedure per valutazione di conformità seguite:	[9.B] 2000/14/EC Annex VI procedura 1
[10]	Livello di potenza acustica misurato:	93 dB (A)
[11]	Livello di potenza acustica garantita:	96 dB (A)
[12]	Organismo notificato per la Direttiva 2000/14/CE:	Eurofins Product Testing Italy S.r.l. via Courgnè, 21 – 10156 Torino (TO) – Italy n° 0477
[13]	[13.A] Tipo del dispositivo di taglio:	[13.B] filo di nylon
[14]	Larghezza di taglio:	39 cm
[15]	Fatto a:	Bagnolo in piano (RE) Italy - via Fermi, 4
[16]	Data:	2026-04-01
[17]	[17.A] Documentazione Tecnica depositata in:	[17.B] Sede Amministrativa. - Direzione Tecnica
[18]	  Luigi Bartoli - C.E.O.	

<ol style="list-style-type: none"> 1. EN – DECLARATION OF CONFORMITY 2. The undersigned, 3. declares under its own responsibility that the machine: 4. 4.A Category: 4.B BATTERY-POWERED BRUSHCUTTER 5. Brand: /Type: 6. Serial identification number: 7. 7.A complies with the provisions of the Directive / Regulation and subsequent amendments or additions: 7.B 2006/42/EC – 2014/30/EU – 2011/65/EC – 2014/65/EU – 2014/53/EU – 2000/14/EC attachment I no. 33 8. 8.A conforms to the provisions of the following harmonized standards: 8.B EN 60335-1:2013 – EN ISO 12100 considering the provisions of harmonized standard EN 50636 -2 - 91:2015 and EN ISO 11806 - 1:2022 – EN 55014-1:2021 – EN 55014-2:2021 – EN 62233:2008 	<p style="text-align: right;">– ETSI EN 301 489 - 1 V2.2.3 - 2019 – ETSI EN 301 489 - 17V3.2.4 - 2020 – ETSI EN 300 328 V2.2.2 - 2019</p> <ol style="list-style-type: none"> 9. 9.A Procedures for evaluation of conformity followed: 9.B 2000/14/EC Annex VI procedure 1 10. Measured sound power level: 11. Guaranteed sound power level: 12. Notified body for Directive 2000/14/EC: 13. 13.A Cutting device type: 13.B nylon trimmer line 14. Cutting width: 15. Made in: 16. Date: 17. 17.A Technical documentation filed in: 17.B Administrative Headquarters. - Technical Department 18. Luigi Bartoli - C.E.O.
<ol style="list-style-type: none"> 1. FR – DÉCLARATION DE CONFORMITÉ 2. La société soussignée, 3. déclare sous sa propre responsabilité que la machine : 4. 4.A Genre : 4.B DÉBROUSSAILLEUSE À BATTERIE 5. Marque : / Type : 6. Identification de série : 7. 7.A est conforme aux prescriptions de la Directive / du Règlement et de leurs modifications ou intégrations : 7.B 2006/42/EC – 2014/30/EU – 2011/65/EC – 2014/65/EU – 2014/53/EU – 2000/14/EC annexe I n° 33 8. 8.A est conforme aux prescriptions des normes harmonisées : 8.B EN 60335-1:2013 – EN ISO 12100 compte tenu des dispositions de la norme harmonisée EN 50636 -2 - 91:2015 et EN ISO 11806 - 1:2022 – 	<p style="text-align: right;">EN 55014-1:2021 – EN 55014-2:2021 – EN 62233:2008 – ETSI EN 301 489 - 1 V2.2.3 - 2019 – ETSI EN 301 489 - 17V3.2.4 - 2020 – ETSI EN 300 328 V2.2.2 - 2019</p> <ol style="list-style-type: none"> 9. 9.A Procédures d'évaluation de conformité effectuées : 9.B 2000/14/CE Annexe VI procédure 1 10. Niveau de puissance acoustique mesuré : 11. Niveau de puissance acoustique garanti : 12. Organisme notifié pour la directive 2000/14/CE : 13. 13.A Type du dispositif de coupe : 13.B fil Nylon 14. Largeur de coupe : 15. Fait à : 16. Date : 17. 17.A Dossier technique déposé auprès de : 17.B Siège administratif. - Direction technique 18. Luigi Bartoli - PDG
<ol style="list-style-type: none"> 1. ES – DECLARACIÓN DE CONFORMIDAD 2. El que suscribe, 3. declara bajo su propia responsabilidad que la máquina: 4. 4.A Tipo: 4.B DESBROZADORA DE BATERÍA 5. Marca: / Tipo: 6. Número de serie: 7. 7.A es conforme a las prescripciones de la Directiva / Reglamento y posteriores enmiendas e integraciones: 7.B 2006/42/EC – 2014/30/EU – 2011/65/EC – 2014/65/EU – 2014/53/EU – 2000/14/EC anexo I n° 33 8. 8.A es conforme a las disposiciones de las siguientes normas armonizadas: 8.B EN 60335-1:2013 – EN ISO 12100 considerando lo previsto por la norma armonizada EN 50636 -2 - 91:2015 e EN ISO 11806 - 1:2022 – EN 55014-1:2021 – EN 55014-2:2021 – EN 62233:2008 	<p style="text-align: right;">– ETSI EN 301 489 - 1 V2.2.3 - 2019 – ETSI EN 301 489 - 17V3.2.4 - 2020 – ETSI EN 300 328 V2.2.2 - 2019</p> <ol style="list-style-type: none"> 9. 9.A Procedimientos de evaluación de conformidad seguidos: 9.B 2000/14/EC Anexo VI procedimiento 1 10. Nivel de potencia acústica medido: 11. Nivel de potencia acústica garantizada: 12. Organismo notificado para la Directiva 2000/14/CE: 13. 13.A Tipo de dispositivo de corte: 13.B hilo de nailon 14. Anchura de corte: 15. Hecho en: 16. Fecha: 17. 17.A Documentación técnica depositada en: 17.B Sede administrativa. - Dirección técnica 18. Luigi Bartoli - C.E.O.

<ol style="list-style-type: none"> 1. DE – KONFORMITÄTSEKLÄRUNG 2. Die Firma 3. erklärt eigenverantwortlich, dass das Gerät: 4. 4.A Art: 4.B BATTERIEBETRIEBENER FREISCHNEIDER 5. Fabrikat: / Typ: 6. Serienkennung: 7. 7.A den Anforderungen der Richtlinie / Verordnung und der nachträglichen Änderungen oder Ergänzungen entspricht: 7.B 2006/42/EG – 2014/30/EU – 2011/65/EG – 2014/65/EU – 2014/53/EU – 2000/14/EG Anhang I n° 33 8. 8.A den Maßgaben folgender harmonisierter Normen entspricht: 8.B EN 60335-1:2013 – EN ISO 12100 in Anbetracht der Bestimmungen laut der harmonisierten Norm EN 50636 -2 - 91:2015 e EN ISO 11806 - 1:2022 – 	<p>EN 55014-1:2021 – EN 55014-2:2021 – EN 62233:2008 – ETSI EN 301 489 - 1 V2.2.3 - 2019 – ETSI EN 301 489 - 17V3.2.4 - 2020 – ETSI EN 300 328 V2.2.2 - 2019</p> <ol style="list-style-type: none"> 9. 9.A Angewandte Verfahren zur Konformitätsbewertung: 9.B 2000/14/EG Anhang VI Verfahren 1 10. Gemessener Schalleistungspegel: 11. Garantierter Schalleistungspegel: 12. Notifizierte Stelle für die Richtlinie 2000/14/EG: 13. 13.A Typ des Schneidwerkzeugs: 13.B Nylonfaden 14. Schnittbreite: 15. Ausgeführt in: 16. Datum: 17. 17.A Technische Dokumentation verwahrt bei: 17.B Verwaltungssitz. - Technische Direktion 18. Luigi Bartoli - Geschäftsführer
<ol style="list-style-type: none"> 1. PT – DECLARAÇÃO DE CONFORMIDADE 2. O abaixo-assinado, 3. declara sob a própria responsabilidade que a máquina: 4. 4.A Género: 4.B ROÇADORA A BATERIA 5. Marca: / Tipo: 6. Identificação de série: 7. 7.A está em conformidade com as disposições da Diretiva/Regulamento e alterações ou retificações subsequentes: 7.B 2006/42/EC – 2014/30/EU – 2011/65/EC – 2014/65/EU – 2014/53/EU – 2000/14/EC anexo I n° 33 8. 8.A está em conformidade com as disposições das seguintes normas harmonizadas: 8.B EN 60335-1:2013 – EN ISO 12100 considerando as disposições da norma harmonizada EN 50636 -2 - 91:2015 e EN ISO 11806 - 1:2022 – EN 55014-1:2021 – EN 55014-2:2021 – EN 62233:2008 	<p>– ETSI EN 301 489 - 1 V2.2.3 - 2019 – ETSI EN 301 489 - 17V3.2.4 - 2020 – ETSI EN 300 328 V2.2.2 - 2019</p> <ol style="list-style-type: none"> 9. 9.A Procedimentos seguidos para a avaliação da conformidade: 9.B 2000/14/EC Anexo VI procedimento 1 10. Nível de potência sonora medido: 11. Nível de potência sonora garantida: 12. Organismo notificado para a Diretiva 2000/14/CE: 13. 13.A Tipo do dispositivo de corte: 13.B fio de nylon 14. Largura de corte: 15. Construído em: 16. Data: 17. 17.A Documentação Técnica depositada em: 17.B Sede Administrativa. - Direção Técnica 18. Luigi Bartoli - C.E.O.

<ol style="list-style-type: none"> 1. GR – ΔΗΛΩΣΗ ΣΥΜΜΟΡΦΩΣΗΣ 2. Η κάτωθι υπογεγραμμένη εταιρεία, 3. δηλώνει υπεύθυνα ότι το μηχάνημα: 4. 4.A Τύπος: 4.B ΘΑΜΝΟΚΟΠΤΙΚΟ ΜΠΑΤΑΡΙΑΣ 5. Μάρκα: / Τύπος: 6. Αρ. σειράς: 7. 7.A συμμορφώνεται με τις απαιτήσεις της οδηγίας / του κανονισμού και επόμενες τροποποιήσεις ή συμπληρώσεις: 7.B 2006/42/EK – 2014/30/EE – 2011/65/EK – 2014/65/EE – 2014/53/EE – 2000/14/EK, συνημμένο I, αρ. ° 33 8. 8.A συμμορφώνεται με τις διατάξεις των παρακάτω εναρμονισμένων προτύπων: 8.B EN 60335-1:2013 – EN ISO 12100 λαμβανομένων υπόψη των όσων προβλέπονται από τα εναρμονισμένα πρότυπα EN 50636 -2 - 91:2015 και EN ISO 11806 - 1:2022 – EN 55014-1:2021 – 	<p>EN 55014-2:2021 – EN 62233:2008 – ETSI EN 301 489 - 1 V2.2.3 - 2019 – ETSI EN 301 489 - 17V3.2.4 - 2020 – ETSI EN 300 328 V2.2.2 - 2019</p> <ol style="list-style-type: none"> 9. 9.A Διαδικασίες για αξιολόγηση της συμμόρφωσης που εφαρμόστηκαν: 9.B 2000/14/EK Παράρτημα VI, διαδικασία 1 10. Μετρηθείσα στάθμη ηχητικής ισχύος: 11. Εγγυημένη στάθμη ηχητικής ισχύος: 12. Κοινοποιημένος οργανισμός για την Οδηγία 2000/14/EK: 13. 13.A Τύπος εξαρτήματος κοπής: 13.B μεσινέζα από νάιλον 14. Πλάτος κοπής: 15. Συντάχθηκε στο: 16. Ημερομηνία: 17. 17.A Η τεχνική τεκμηρίωση διατίθεται στην: 17.B Εταιρική έδρα. - Τεχνική διεύθυνση 18. Luigi Bartoli - C.E.O.
<ol style="list-style-type: none"> 1. CZ – PROHLÁŠENÍ O SHODĚ 2. Níže podepsaný, 3. prohlašuje na svou vlastní odpovědnost, že stroj: 4. 4.A Druh: 4.B AKUMULÁTOROVÝ KŘOVINOŘEZ 5. Značka: / typ: 6. Identifikační sériové číslo: 7. 7.A splňuje požadavky směrnice / nařízení a následných změn nebo doplňků: 7.B 2006/42/EC – 2014/30/EU – 2011/65/ES – 2014/65/EU – 2014/53/EU – 2000/14/ES příloha I č. ° 33 8. 8.A je v souladu s následujícími harmonizovanými normami: 8.B EN 60335-1:2013 – EN ISO 12100 s ohledem na harmonizovanou normu EN 50636 -2 - 91:2015 a EN ISO 11806 - 1:2022 – EN 55014-1:2021 – 	<p>EN 55014-2:2021 – EN 62233:2008 – ETSI EN 301 489 - 1 V2.2.3 - 2019 – ETSI EN 301 489 - 17V3.2.4 - 2020 – ETSI EN 300 328 V2.2.2 - 2019</p> <ol style="list-style-type: none"> 9. 9.A Použité postupy pro posuzování shody: 9.B 2000/14/ES Příloha VI postup 1 10. Měřená úroveň akustického výkonu: 11. Zaručená úroveň akustického výkonu: 12. Notifikovaná osoba pro směrnici 2000/14/ES: 13. 13.A Typ záčísho zařízení: 13.B nylonová struna 14. Pracovní záběr: 15. V: 16. Dne: 17. 17.A Technická dokumentace uložena v: 17.B Správní sídlo. - Technické vedení 18. Luigi Bartoli - C.E.O.

<ol style="list-style-type: none"> 1. SK – VYHLÁSENIE O ZHODE 2. Podpísaný, 3. na vlastnú zodpovednosť vyhlasuje, že strojové zariadenie: 4. 4.A Druh: 4.B BATERIOVÝ KROVINOREZ 5. Značka: / Typ: 6. Sériové označenie: 7. 7.A spĺňa požiadavky smernice/nariadenia v znení neskorších zmien a doplnení: 7.B 2006/42/ES – 2014/30/EÚ – 2011/65/ES – 2014/65/EÚ – 2014/53/EÚ – 2000/14/ES príloha I č.° 33 8. 8.A vyhovuje požiadavkám nasledujúcich harmonizovaných noriem: 8.B EN 60335-1:2013 - EN ISO 12100 vzhľadom na ustanovenia harmonizovanej normy EN 50636 -2 - 91:2015 a EN ISO 11806 - 1:2022 – 	<p>EN 55014-1:2021 – EN 55014-2:2021 – EN 62233:2008 – ETSI EN 301 489 - 1 V2.2.3 - 2019 – ETSI EN 301 489 - 17V3.2.4 - 2020 – ETSI EN 300 328 V2.2.2 - 2019</p> <ol style="list-style-type: none"> 9. 9.A Dodržané postupy pri hodnotení súladu: 9.B 2000/14/ES Príloha VI, postup 1 10. Meraná úroveň akustického výkonu: 11. Zaručená úroveň akustického výkonu: 12. Notifikovaný orgán podľa smernice 2000/14/ES: 13. 13.A Typ rezacieho zariadenia: 13.B nylonová struna 14. Šírka kosenia: 15. Vypracované v: 16. Dátum: 17. 17.A Technická dokumentácia je uložená v: 17.B Administratívnom sídle. - Technické oddelenie 18. Luigi Bartoli - Výkonný riaditeľ
<ol style="list-style-type: none"> 1. RU – ДЕКЛАРАЦИЯ СООТВЕТСТВИЯ 2. Нижеподписавшаяся компания, 3. заявляет под свою собственную ответственность, что машина: 4. 4.A Тип: 4.B АККУМУЛЯТОРНЫЙ ТРИММЕР 5. Марка: /тип: 6. Идентификатор серии: 7. 7.A соответствует требованиям Директивы/ Регламента и последующим изменениям или дополнениям: 7.B 2006/42/ЕС – 2014/30/EU – 2011/65/ЕС – 2014/65/EU – 2014/53/EU – 2000/14/ЕС приложение I №° 33 8. 8.A соответствует требованиям следующих гармонизированных стандартов: 8.B EN 60335-1:2013 – EN ISO 12100 с учетом положений гармонизированного стандарта EN 50636 -2 - 91:2015 e EN ISO 11806 - 1:2022 – 	<p>EN 55014-1:2021 – EN 55014-2:2021 – EN 62233:2008 – ETSI EN 301 489 - 1 V2.2.3 - 2019 – ETSI EN 301 489 - 17V3.2.4 - 2020 – ETSI EN 300 328 V2.2.2 - 2019</p> <ol style="list-style-type: none"> 9. 9.A Используемые процедуры оценки соответствия: 9.B 2000/14/ЕС Приложение VI процедура 1 10. Измеренный уровень звуковой мощности: 11. Гарантированный уровень звуковой мощности: 12. Уполномоченный орган по Директиве 2000/14/ЕС: 13. 13.A Тип режущего устройства: 13.B нейлоновая леска 14. Ширина скашивания: 15. Сделано в: 16. Дата: 17. 17.A Местонахождение технической документации: 17.B по юридическому адресу - техническая дирекция 18. Луиджи Бартоли - генеральный директор

<ol style="list-style-type: none"> 1. TR – UYGUNLUK BEYANI 2. Ben aşağıda imzası bulunan, 3. olarak, kendi sorumluluğum altında aşağıdaki makinenin: 4. 4.A Türü: 4.B AKÜLÜ FIRÇA TİPİ KESİCİLER 5. Markası: / Tip: 6. Seri tanımı: 7. 7.A Yönergenin/Yönetmeliğin hükümlerine ve müteakip değişikliklerine ve eklerine uygundur: 7.B 2006/42/EC – 2014/30/EU – 2011/65/EC – 2014/65/EU – 2014/53/EU – 2000/14/EC ek I no.° 33 8. 8.A aşağıdaki uyumlaştırılmış standartlara uygun olduğunu beyan ederiz: 8.B EN 60335-1:2013 – EN ISO 12100; EN 50636 -2 - 91:2015 ve EN ISO 11806 - 1:2022 standartlarının hükümleri dikkate alınarak – 	<p>EN 55014-1:2021 – EN 55014-2:2021 – EN 62233:2008 – ETSI EN 301 489 - 1 V2.2.3 - 2019 – ETSI EN 301 489 - 17V3.2.4 - 2020 – ETSI EN 300 328 V2.2.2 - 2019</p> <ol style="list-style-type: none"> 9. 9.A İzlenen uygunluk değerlendirme prosedürleri: 9.B 2000/14/EC Ek VI prosedür 1 10. Ölçülen ses gücü seviyesi: 11. Garanti edilen ses gücü seviyesi: 12. 2000/14/CE Direktifi uyarınca yetkili makam: 13. 13.A Kesme aygıtının tipi: 13.B naylon misina 14. Kesme genişliği: 15. Yapım yeri: 16. Tarih: 17. 17.A Teknik belgelerin verildiği yer: 17.B İdari Merkez. - Teknik Müdürlük 18. Luigi Bartoli - C.E.O.
<ol style="list-style-type: none"> 1. PL – DEKLARACJA ZGODNOŚCI 2. Niżej podpisana 3. deklaruje na własną odpowiedzialność, że narzędzie: 4. 4.A Rodzaj: 4.B KOSA ZASILANA AKUMULATOREM 5. Marka: / Typ: 6. Identyfikacja serii: 7. 7.A spełnia wymogi dyrektywy/rozporządzenia z późniejszymi zmianami lub uzupełnieniami: 7.B 2006/42/WE – 2014/30/EU – 2011/65/WE – 2014/65/UE – 2014/53/UE – 2000/14/WE Załącznik I nr° 33 8. 8.A spełnia wymogi następujących norm zharmonizowanych: 8.B EN 60335-1:2013 – EN ISO 12100 z uwzględnieniem postanowień normy zharmonizowanej EN 50636 -2 - 91:2015 i EN ISO 11806 - 1:2022 – EN 55014-1:2021 – EN 55014-2:2021 – EN 62233:2008 	<p>– ETSI EN 301 489 - 1 V2.2.3 - 2019 – ETSI EN 301 489 - 17V3.2.4 - 2020 – ETSI EN 300 328 V2.2.2 - 2019</p> <ol style="list-style-type: none"> 9. 9.A Zastosowane procedury określania zgodności: 9.B 2000/14/WE Załącznik VI Procedura 1 10. Zmierzony poziom mocy akustycznej: 11. Gwarantowany poziom mocy akustycznej: 12. Jednostka notyfikowana zgodnie z Dyrektywą 2000/14/WE: 13. 13.A Typ narzędzia tnącego: 13.B żyłka nylonowa 14. Szerokość koszenia: 15. Sporządzono w: 16. Data: 17. 17.A Dokumentacja techniczna złożona w: 17.B Siedzibie administracyjnej. - Dyrekcji technicznej. 18. Luigi Bartoli - Dyrektor generalny

1 INTRODUZIONE	28
1.1 Come leggere il manuale	28
2 CONOSCERE LA MACCHINA	29
2.1 Descrizione della macchina e campo di utilizzo	29
2.2 Avvertenze di sicurezza generale per la macchina	29
2.2.1 Dispositivi di protezione individuale (DPI)	34
2.3 Componenti della macchina (Fig. 1)	34
2.4 Etichetta di identificazione (Fig. 2)	35
2.4.1 Informazione agli utenti	35
2.5 Spiegazioni simboli e avvertenze di sicurezza (Fig. 2)	35
3 NORME D'USO	36
3.1 Prescrizioni di sicurezza aggiuntive	36
3.2 Istruzioni per l'uso degli accumulatori	37
4 ASSEMBLAGGIO	37
4.1 Montaggio dell'impugnatura S (Fig. 3)	38
4.2 Montaggio della protezione di sicurezza (Fig. 6)	38
4.2.1 Montaggio della bandella (Fig. 7)	38
4.3 Montaggio dell'impugnatura di comando (Fig. 9)	38
4.4 Montaggio impugnatura a T (Fig. 8)	38
4.5 Montaggio batteria	39
4.6 Montaggio disco (Fig. 15)	39
4.7 Montaggio della testina a fili di nylon (Fig. 16)	39
4.7.1 Smontaggio della testina	39
5 PREPARAZIONE AL LAVORO	40
5.1 Verifica della macchina	40
5.2 Carica della batteria	40
5.3 Display (Fig. 10) (Specifico per BCi 530 - DSi 530)	40
6 UTILIZZO DELLA MACCHINA	41
6.1 Avviamento (Fig. 13) (specifico per BCi 530 - DSi 530)	41
6.2 Avviamento (Fig. 14) (specifico per BCi 530R - DSi 530R)	41
6.3 Applicazione mobile	41
6.3.1 Collegare la macchina all'applicazione	41
6.3.2 Primo utilizzo dell'applicazione	41
6.4 Arresto del motore (Fig. 14)	41
6.5 Spegnimento della macchina (Fig. 13) (Specifico per i modelli con display BCi 530 - DSi 530)	41

7 MODALITÀ OPERATIVE E TECNICHE DI LAVORO	42
7.1 Modalità operative	42
7.2 Cinghiaggio (Fig. 20)	42
7.3 Tecniche di lavoro	43
7.3.1 Taglio in movimento (falcatura) (Fig. 18)	43
7.3.2 Taglio in prossimità di recinzioni / fondamenta	43
7.3.3 Taglio attorno agli alberi	43
7.3.4 Regolazione della lunghezza del filo durante il lavoro	43
7.4 Termine del lavoro	44
8 MANUTENZIONE	44
8.1 Raffreddamento macchina	44
8.2 Testina a fili di nylon	44
8.2.1 Sostituzione del filo di nylon nella testina LOAD&GO (Fig. 17)	44
8.3 Manutenzione straordinaria	45
8.4 Tabella di manutenzione	45
9 TRASPORTO	45
10 RIMESSAGGIO	46
11 TUTELA AMBIENTALE	46
11.1 Demolizione e smaltimento	46
12 RISOLUZIONE DEI PROBLEMI	47
13 CERTIFICATO DI GARANZIA	48

1 INTRODUZIONE

Grazie per aver scelto un prodotto Emak.

La nostra rete di rivenditori e officine autorizzate sono a Sua completa disposizione per qualsiasi necessità.

ATTENZIONE

Per un corretto impiego della macchina e per evitare incidenti, non iniziare il lavoro senza aver letto questo manuale con la massima attenzione.

ATTENZIONE

Questo manuale deve accompagnare la macchina durante tutta la sua vita.

ATTENZIONE

RISCHIO DI DANNO UDITIVO. Nelle normali condizioni di utilizzo, questa macchina può comportare per l'operatore addetto, un livello di esposizione personale e giornaliero a rumore pari o superiore a 85 dB (A).

Su questo manuale sono indicate le spiegazioni di funzionamento dei vari componenti e le istruzioni per i necessari controlli e per la manutenzione.

ATTENZIONE

Leggere attentamente anche il manuale di uso e manutenzione della batteria e del caricabatteria!

NOTA

Le descrizioni e le illustrazioni contenute nel presente manuale si intendono non rigorosamente impegnative. Il costruttore si riserva il diritto di apportare eventuali modifiche senza impegnarsi ad aggiornare di volta in volta questo manuale.

Le figure sono indicative. I componenti effettivi possono variare rispetto a quelli raffigurati. In caso di dubbio contattare un Centro Assistenza Autorizzato.

1.1 COME LEGGERE IL MANUALE

Il manuale è diviso in capitoli e paragrafi. Ogni paragrafo è un sottolivello del capitolo di attinenza. I riferimenti a capitoli o paragrafi sono segnalati con la dicitura "capitolo" o "paragrafo" seguita dal numero relativo. Esempio: "capitolo 2".

Oltre alle istruzioni per l'uso e la manutenzione, questo manuale contiene informazioni che richiedono un'attenzione particolare. Tali informazioni sono contrassegnate dai simboli descritti di seguito:

ATTENZIONE

Quando sussiste il rischio di incidenti o lesioni personali, anche mortali, o gravi danni alle cose.

CAUTELE

Quando sussiste il rischio di danni alla macchina o a singoli componenti della stessa.

NOTA

Fornisce un'informazione aggiuntiva alle istruzioni dei messaggi di sicurezza precedenti.

Le figure in queste istruzioni per l'uso sono numerate 1, 2, 3, e così via. I componenti indicati nelle figure sono contrassegnati con lettere o numeri, a seconda del caso. Un riferimento al componente C nella figura 2 viene indicato con la dicitura: "Vedere C, Fig. 2" o semplicemente "(C, Fig. 2)".

2 CONOSCERE LA MACCHINA

2.1 DESCRIZIONE DELLA MACCHINA E CAMPO DI UTILIZZO

Questa macchina è una attrezzatura da giardinaggio e precisamente un decespugliatore portatile con motore elettrico alimentato a batteria.

La macchina si compone essenzialmente di un motore elettrico che aziona un dispositivo di taglio costituito da una testina porta filo e da una lama (di serie nella versione T, e opzionale nella versione S).

L'operatore può azionare i comandi principali mantenendosi sempre a distanza di sicurezza dal dispositivo di taglio.

Uso previsto

Questa macchina è progettata e costruita per il taglio dell'erba e vegetazione non legnosa, per mezzo di un filo di nylon o di una lama (es. sui bordi di aiuole, piantagioni, muri, recinti, o spazi verdi di superficie limitata, per rifinire il taglio effettuato con un rasaerba).

Uso improprio

Qualsiasi altro impiego, difforme da quelli sopra citati, può rivelarsi pericoloso e causare danni a persone e/o cose. Rientrano nell'uso improprio (come esempio, ma non solo):

- utilizzare la macchina per spazzare;
- regolarizzare siepi o altri lavori nei quali il dispositivo di taglio non sia utilizzato a livello del terreno;
- usare la macchina con il dispositivo di taglio al di sopra della linea di cintura dell'operatore;
- usare la macchina per il taglio materiali di origine non vegetale;
- utilizzare la macchina in più di una persona;
- sminuzzare il materiale per il compostaggio;
- impiegare di dispositivi di taglio diversi da quelli elencati nella tabella (vedi pagina 8). Pericolo di serie ferite e lesioni.

L'uso improprio della macchina comporta il decadimento della garanzia e il declino di ogni responsabilità del Costruttore, riversando sull'utilizzatore gli oneri derivanti da danni o lesioni proprie o a terzi.

2.2 AVVERTENZE DI SICUREZZA GENERALE PER LA MACCHINA



ATTENZIONE

Leggere tutte le avvertenze di sicurezza, le istruzioni, le illustrazioni e le specifiche fornite con questo macchinario. Se non si osservano tutte le istruzioni elencate di seguito, si può incorrere in folgorazione, incendi e/o lesioni gravi.

Conservare tutte le avvertenze e le istruzioni per future consultazioni.

Il termine "utensile elettrico" nelle avvertenze si riferisce all'utensile elettrico alimentato a batteria.

Sicurezza nell'area di lavoro

- Tenere pulita e ben illuminata l'area di lavoro.** Se si lavora in aree buie e disordinate possono facilmente verificarsi incidenti.
- Non mettere in funzione gli utensili elettrici in atmosfere esplosive, come in presenza di liquidi infiammabili, gas o polveri.** Gli utensili elettrici creano scintille che possono provocare l'accensione di polveri o fumi.
- Tenere lontani i bambini e ogni altra persona mentre si utilizza un utensile elettrico.** Le distrazioni vi possono far perdere il controllo.

Sicurezza elettrica

- Le spine dell'utensile elettrico devono corrispondere alle prese. Non modificare mai la spina. Non utilizzare adattatori della spina su utensili elettrici con messa a terra.** Utilizzando spine non modificate e prese a muro di tipo idoneo, si riduce il rischio di scossa elettrica.
- Evitare il contatto del corpo con superfici collegate a terra, come tubi, radiatori, cucine e frigoriferi.** Se il corpo è collegato a terra, aumenta il rischio di scossa elettrica.
- Non esporre gli utensili elettrici alla pioggia o all'umidità.** Se penetra acqua nell'utensile elettrico aumenta il rischio di scossa elettrica.

- d. **Non usare il cavo elettrico in modo improprio. Non utilizzare il cavo elettrico per trasportare o tirare l'utensile elettrico o per scollegare la spina. Tenere lontano il cavo elettrico da fonti di calore, olio, bordi taglienti o parti in movimento.** Cavi elettrici danneggiati o aggrovigliati aumentano il rischio di scossa elettrica.
- e. **Quando si utilizza un utensile elettrico all'aperto, servirsi di una prolunga idonea per impiego all'aperto.** L'impiego di un cavo idoneo per uso all'aperto riduce il rischio di scossa elettrica.
- f. **In caso di utilizzo di un utensile elettrico in un luogo umido, utilizzare un dispositivo di protezione a corrente residua (RCD).** L'utilizzo di un RCD riduce il rischio di scossa elettrica.

Sicurezza personale

- a. **Stare all'erta, fare attenzione a quello che si sta facendo e usare il buon senso quando si utilizza un utensile elettrico. Non utilizzare un utensile elettrico se si è stanchi o sotto l'influenza di droghe, alcool o farmaci.** Un momento di disattenzione durante l'utilizzo degli utensili elettrici può provocare gravi lesioni personali.
- b. **Utilizzare i dispositivi di protezione individuale. Indossare sempre protezioni per gli occhi.** I dispositivi di protezione, quali maschere antipolvere, scarpe di sicurezza antiscivolo, caschi, o protezioni acustiche, se impiegati in condizioni appropriate, riducono il rischio di lesioni personali.
- c. **Prevenire l'accensione accidentale. Assicurarsi che l'interruttore sia in posizione off prima di collegare la fonte di alimentazione e/o le batterie, quando si prende o si trasporta l'utensile.** Trasportare utensili elettrici con il dito sull'interruttore o dare potenza a utensili con l'interruttore acceso favorisce incidenti.
- d. **Rimuovere la chiave di regolazione prima di accendere l'utensile elettrico.** Se si lascia attaccata la chiave a una parte rotante dell'utensile elettrico, si possono provocare lesioni personali.
- e. **Non cercare di allungarsi eccessivamente. Cercare punti di appoggio saldi e tenersi sempre bene in equilibrio** per avere un migliore controllo dell'utensile elettrico nelle situazioni impreviste.
- f. **Vestirsi in modo appropriato. Non indossare abiti larghi o gioielli. Tenere i capelli e gli abiti lontani dalle parti in movimento.** Abiti larghi, gioielli o capelli lunghi possono impigliarsi nelle parti in movimento.
- g. **Se sono previsti dispositivi per il collegamento di apparecchi di aspirazione e di raccolta, assicurarsi che siano collegati e utilizzati in modo corretto.** L'utilizzo di questi apparecchi può ridurre i pericoli provocati dalla polvere.
- h. **Evitare che la familiarità conseguita grazie al frequente impiego degli utensili determini un abbassamento del livello di attenzione e l'inosservanza dei principi di sicurezza relativi agli utensili.** Un comportamento negligente può causare gravi lesioni nella frazione di un secondo.

Utilizzo e manutenzione di un utensile elettrico

- a. **Non forzare l'utensile elettrico. Utilizzare l'utensile elettrico indicato per la propria applicazione.** Un utensile elettrico di tipo corretto funziona meglio e in condizioni di maggiore sicurezza alla velocità per la quale è stato progettato.
- b. **Non utilizzare l'utensile elettrico se l'interruttore non lo accende o non lo spegne correttamente.** L'utensile elettrico può risultare pericoloso e deve essere riparato, se non si riesce a controllarlo con l'interruttore.
- c. **Staccare la spina dalla presa di corrente e/o, se rimovibile, rimuovere il gruppo batteria dal dispositivo elettrico prima di effettuare qualsiasi regolazione, cambiare accessori o riporre dispositivi elettrici.** Queste misure di sicurezza preventive riducono il rischio di avviare accidentalmente l'utensile elettrico.
- d. **Riporre gli utensili elettrici lontano dalla portata dei bambini e non permetterne l'uso alle persone che non hanno familiarità con essi o che non hanno letto queste istruzioni.** Gli utensili elettrici possono risultare pericolosi nelle mani di utenti inesperti.
- e. **Manutenzione degli utensili elettrici e degli accessori. Controllare che le parti mobili non siano disallineate o inceppate, che non vi siano parti rotte o altre condizioni che potrebbero pregiudicare il corretto funzionamento dell'utensile elettrico. Se l'utensile è danneggiato, farlo riparare prima di usarlo.** Molti incidenti sono provocati da una cattiva manutenzione degli utensili elettrici.
- f. **Tenere affilati e puliti i dispositivi di taglio.** Se sottoposti a una corretta manutenzione, i dispositivi di taglio con bordi taglienti si inceppano meno frequentemente e sono più facili da controllare.
- g. **Utilizzare l'utensile elettrico, gli accessori, le punte ecc. in conformità con le presenti istruzioni, tenendo conto delle condizioni di lavoro e del lavoro da svolgere.** L'utilizzo dell'utensile elettrico per operazioni diverse da quelle previste potrebbe dar luogo a una situazione pericolosa.
- h. **Mantenere l'impugnatura e le superfici di presa asciutte, pulite e prive di tracce d'olio e grasso.** Eventuali impugnature e superfici di presa scivolose non consentono di maneggiare e controllare l'utensile con la dovuta sicurezza in situazioni impreviste.

Utilizzo e manutenzione di un utensile a batteria

- a. **Ricaricare la batteria esclusivamente con il caricatore specificato dal produttore.** Utilizzare un caricabatteria non adatto alla batteria dell'utensile può provocare incendi.
- b. **Utilizzare gli utensili elettrici solo con gruppi batteria compatibili.** L'uso di qualsiasi altro gruppo batteria può provocare lesioni o incendi.
- c. **Quando il pacco batteria non è in uso, tenerlo lontano da altri oggetti metallici, come graffette, monete, chiavi, chiodi, viti o altri piccoli oggetti metallici, che potrebbero effettuare una connessione tra i due terminali.** Mandare in cortocircuito i terminali della batteria potrebbe causare ustioni o un incendio.
- d. **In condizioni di abuso della batteria, potrebbe fuoriuscire liquido; evitare il contatto. In caso di accidentale contatto con il liquido, sciacquare con acqua. Se il liquido viene a contatto con gli occhi, rivolgersi immediatamente ad un medico.** Il liquido che fuoriesce dalla batteria può causare irritazioni o ustioni.
- e. **Non utilizzare un gruppo batteria o un attrezzo che è danneggiato o modificato.** Le batterie danneggiate o modificate possono avere reazioni imprevedibili con conseguente incendio, esplosione o rischio di lesioni.
- f. **Non esporre la batteria o il gruppo batteria al fuoco o a temperature eccessive.** L'esposizione al fuoco o a temperature superiori a 130 °C (265 °F) può provocare esplosioni.
- g. **Seguire le istruzioni sul corretto caricamento della batteria e non ricaricarla in ambienti con temperatura diversa da quella specificata nelle istruzioni.** Ricaricare la batteria impropriamente o a temperature al di fuori di quelle specificate può danneggiare la batteria ed aumentare il rischio d'incendio.

Assistenza

- a. **Fare eseguire la manutenzione dell'utensile elettrico a personale qualificato e utilizzare solo ricambi identici ai componenti originali.** In questo modo si assicura la sicurezza dell'utensile.
- b. **Non eseguire mai manutenzione su un pacco batteria danneggiato.** La manutenzione delle batterie deve essere eseguita solo dal produttore o da servizi d'assistenza autorizzati dallo stesso.

Avvertenze di sicurezza del bordatore e decespugliatore

- a. **Non usare la macchina in caso di maltempo, soprattutto in presenza del rischio di fulmini.** In tal modo si riduce il rischio di essere colpiti da un fulmine.
- b. **Ispezionare accuratamente l'area in cui deve essere utilizzata la macchina per verificare che non sia presente fauna selvatica.** Durante il funzionamento, la macchina può ferire la fauna selvatica.
- c. **Ispezionare accuratamente la zona in cui deve essere utilizzata la macchina e rimuovere tutti i sassi, rami e altri oggetti estranei.** Eventuali oggetti scagliati possono causare lesioni personali.
- d. **Prima di utilizzare la macchina, controllare sempre visivamente che le lame e l'unità di taglio non siano usurati o danneggiati.** Le parti danneggiate aumentano il rischio di lesioni.
- e. **Seguire le istruzioni per sostituire gli accessori.** Dadi o bulloni di fissaggio della lama serrati in modo improprio possono danneggiare la lama o provocarne il distacco.
- f. **La velocità nominale di rotazione della lama deve essere almeno pari alla velocità massima di rotazione contrassegnata sulla macchina.** Le lame che vanno più veloci della loro velocità di rotazione nominale possono rompersi con lancio di parti.
- g. **Indossare protezioni per occhi, orecchie, testa e mani.** Un adeguato equipaggiamento protettivo ridurrà le lesioni personali dovute a parti volanti o al contatto accidentale con la linea di taglio o la lama.
- h. **Durante il funzionamento della macchina, indossare sempre calzature antiscivolo e protettive. Non utilizzare la macchina a piedi nudi o con sandali aperti.** In questo modo si riduce la possibilità di lesioni ai piedi dovute al contatto con lame o linee di taglio in movimento.
- i. **Durante il funzionamento della macchina, indossare sempre calzature antinfortunistiche. Non utilizzare la macchina a piedi nudi o con sandali aperti.** In questo modo si riduce la possibilità di lesioni ai piedi dovute al contatto con lame o linee di taglio in movimento.
- j. **Indossare sempre pantaloni lunghi mentre si utilizza la macchina.** Le parti del corpo non protette da indumenti possono essere più facilmente lesionate da oggetti scagliati.
- k. **Tenere gli astanti lontani dalla zona di lavoro durante l'uso della macchina.** La caduta di detriti può provocare gravi lesioni alle persone.
- l. **Tenere sempre la macchina con due mani mentre la si utilizza.** Tenendo la macchina con entrambe le mani si eviterà di perdere il controllo.

- m. **Tenere la macchina solo dalle superfici di presa isolate, perché la linea di taglio o la lama possono entrare in contatto con cavi nascosti.** L'eventuale contatto delle lame o della linea di taglio con cavi "in tensione" può mettere "sotto tensione" anche le parti metalliche esposte della macchina con conseguenti possibili scosse elettriche per l'operatore.
- n. **Mantenere sempre una posizione stabile e azionare la macchina solo quando si è in piedi con i piedi saldi a terra.** Superfici scivolose o instabili possono causare la perdita di equilibrio o di controllo della macchina.
- o. **Non utilizzare la macchina su pendenze eccessivamente ripide.** In questo modo si riduce il rischio di perdere il controllo, scivolare e cadere, causando lesioni personali.
- p. **Quando si lavora su pendii, assicurarsi sempre di riuscire a stare saldamente in piedi, lavorare sempre trasversalmente al pendio, mai in salita o discesa, e prestare estrema attenzione quando si cambia direzione.** In questo modo si riduce il rischio di perdere il controllo, scivolare e cadere, causando lesioni personali.
- q. **Tenere lontano tutte le parti del corpo dalla lama e dalla linea di taglio mentre la macchina è in funzione. Prima di avviare la macchina, assicurarsi che la linea di taglio o la lama non entrino in contatto con nulla.** Un momento di disattenzione durante l'utilizzo della macchina può provocare gravi lesioni personali all'operatore o ad altri.
- r. **Non utilizzare la macchina sopra all'altezza della cintura.** In questo modo si evita il contatto involontario con la lama e si consente un migliore controllo della macchina in situazioni impreviste.
- s. **Quando si tagliano arbusti o piante sotto tensione, stare pronti ad allontanarsi.** Quando la tensione viene rilasciata nelle fibre di legno, l'arbusto o la pianta possono colpire l'operatore e/o mettere la macchina fuori controllo.
- t. **Usare estrema cautela quando si tagliano arbusti e piante.** Il materiale sottile può bloccare la lama ed essere scagliato contro l'operatore facendogli perdere l'equilibrio.
- u. **Mantenere il controllo della macchina e non toccare lame, linee di taglio e altre parti pericolose mentre sono ancora in movimento.** Così si riduce il rischio di lesioni da parti in movimento.
- v. **Trasportare la macchina da spenta e tenendola lontana dal corpo.** Manipolando la macchina correttamente si riduce la probabilità di contatto accidentale con la linea di taglio o la lama in movimento.
- w. **Durante il trasporto o lo stoccaggio della macchina, montare sempre il coperchio sulle lame in metallo.** Manipolando la macchina correttamente si riduce la probabilità di contatto accidentale con la lama.
- x. **Utilizzare solo lame, linee di taglio e teste di taglio di ricambio specificate dal produttore.** Parti di ricambio errate possono aumentare il rischio di rotture e lesioni.
- y. **Durante la rimozione del materiale rimasto incastrato nella macchina o durante la manutenzione della macchina, disinserire l'interruttore di alimentazione e togliere il gruppo batteria.** L'eventuale imprevisto azionamento della macchina durante la rimozione del materiale rimasto incastrato o durante gli interventi di manutenzione può causare gravi lesioni personali.
- z. **Durante la rimozione del materiale rimasto incastrato o gli interventi di manutenzione sulla macchina, disinserire l'interruttore di alimentazione e disattivare la macchina.** L'eventuale imprevisto azionamento della macchina durante la rimozione del materiale rimasto incastrato o durante gli interventi di manutenzione può causare gravi lesioni personali.

Contraccolpo della lama e relative avvertenze

Il contraccolpo è un improvviso movimento laterale, in avanti o indietro della macchina che può verificarsi quando la lama si inceppa o si impiglia su un oggetto come una pianta o un ceppo d'albero. Può essere violento al punto da far sì che la macchina e/o l'operatore vengano spinti in qualsiasi direzione, facendo perdere il controllo della macchina.

Il contraccolpo e i relativi pericoli possono essere evitati adottando le precauzioni appropriate, come indicato di seguito.

- a. **Mantenere una presa salda con entrambe le mani sulla macchina e posizionare le braccia in modo che possano resistere al contraccolpo. Posizionare il corpo sul lato sinistro della macchina.** Il contraccolpo può aumentare il rischio di lesioni a causa di movimenti imprevisti della macchina. L'operatore può controllare il contraccolpo adottando le dovute precauzioni.
- b. **Quando la lama si blocca o quando si interrompe un taglio per qualsiasi motivo, rilasciare il pulsante di funzionamento e mantenere la macchina immobile nel materiale finché la lama non si arresta completamente. Se la lama si blocca, non tentare mai di rimuovere la macchina dal materiale o di tirare la macchina all'indietro mentre la lama è in movimento: potrebbe verificarsi un contraccolpo.** Controllare e prendere le misure correttive adeguate per eliminare la causa del blocco della lama.
- c. **Non utilizzare lame smussate o danneggiate.** Le lame smussate o danneggiate aumentano il rischio di inceppamento o di impigliamento su un oggetto, con conseguente contraccolpo.

- d. **Mantenere sempre una buona visibilità sul materiale da tagliare.** È più probabile che il contraccolpo si verifichi dove è difficile vedere il materiale che si sta tagliando.
- e. **Se si viene avvicinati da un'altra persona durante il funzionamento della macchina, spegnere la macchina.** In caso di contraccolpo, aumenta la probabilità di lesioni ad altre persone colpite dalla lama in movimento.

 **ATTENZIONE**

Se ben usata, la macchina è uno strumento di lavoro rapido, comodo ed efficace. Se usata in modo non corretto o senza le dovute precauzioni potrebbe diventare un attrezzo pericoloso. Perché il vostro lavoro sia sempre piacevole e sicuro, rispettare scrupolosamente le norme di sicurezza riportate qui di seguito e nel corso del manuale.

 **ATTENZIONE**

Questo prodotto genera un campo elettromagnetico durante il funzionamento! Questo campo, in alcune circostanze, può interferire con impianti medici attivi o passivi! Per ridurre il rischio di lesioni gravi o mortali, consigliamo ai portatori di impianti medici di consultare il loro medico e il produttore dell'impianto medico prima di usare questo prodotto!

 **ATTENZIONE**

Leggere attentamente anche il manuale di uso e manutenzione della batteria e del caricabatteria!

 **ATTENZIONE**

È necessario che l'operatore sia addestrato in tutte le operazioni descritte nel manuale.

 **ATTENZIONE**

Lo spegnimento della macchina avviene con la macchina in lock-off e tenendo premuto per 5 secondi la leva acceleratore.

NOTA

Regolamenti nazionali possono limitare l'uso della macchina.

1. Non utilizzare la macchina prima di essere istruiti in modo specifico sull'uso. L'operatore alla prima esperienza deve esercitarsi prima dell'utilizzo sul campo.
2. L'uso della macchina è riservato a operatori adulti in grado di comprendere e rispettare le norme di sicurezza, le precauzioni e le istruzioni contenute in questo manuale. L'uso della macchina da parte di minorenni non deve essere mai consentito.
3. Non usare batterie difettose. Utilizzare solo batterie originali.
4. Non tagliare in vicinanza di altri cavi elettrici.
5. Attenzione a non toccare parti pericolose in movimento prima che la macchina sia spenta e che le parti pericolose in movimento si siano fermate completamente.
6. Arrestare l'uso della macchina quando delle persone, in particolare bambini, o animali sono nelle vicinanze.
7. Lavorare solamente alla luce del giorno.
8. Prima di utilizzare la macchina e dopo qualsiasi urto, controllare che non vi siano segni di usura o di danneggiamento ed effettuare le necessarie riparazioni.
9. Non utilizzare mai la macchina con protezioni danneggiate o mancanti.
10. Tenere sempre mani e piedi lontani dal dispositivo di taglio, specialmente durante l'avviamento del motore.
11. Prestare attenzione contro lesioni derivanti da qualsiasi dispositivo per il taglio della lunghezza del filo. Dopo aver rilasciato nuovo filo, rimettere sempre la macchina in posizione di lavoro prima di avviare il motore.
12. Non assemblare mai attrezzi di taglio metallici.
13. Non usare mai parti di ricambio o accessori non forniti o non consigliati dal costruttore.
14. Rimuovere la batteria dal suo alloggiamento prima di controllare, pulire o lavorare sulla macchina e quando la macchina non viene utilizzata.
15. Assicurarsi sempre che i passaggi dell'aria di raffreddamento siano sempre liberi da detriti.

16. Dopo ogni uso, rimuovere la batteria dal suo alloggiamento e controllare eventuali danni.
17. Conservare la macchina fuori della portata dei bambini.
18. Non usare la macchina in caso di cattivo tempo e soprattutto in caso di presenza di fulmini.
19. Rimuovere sempre la batteria quando si passa la macchina a un'altra persona.
20. È proibito applicare alla presa di forza della macchina alcun dispositivo che non sia quello fornito dal costruttore.
21. Mantenere tutte le etichette con i segnali di pericolo e di sicurezza in perfette condizioni. In caso di danneggiamenti o deterioramenti occorre sostituirle tempestivamente (vedi capitolo 2.4 *Etichetta di identificazione (Fig. 2)*).
22. Non effettuare mai da soli operazioni o riparazioni che non siano di normale manutenzione. Per ogni altro intervento, rivolgersi ad un Centro Assistenza Autorizzato.
23. Prendere familiarità con i comandi e con un uso appropriato della macchina.
24. Seguire sempre le nostre istruzioni per le operazioni di manutenzione.
25. Controllare giornalmente la macchina per assicurarsi che ogni dispositivo, di sicurezza e non, sia funzionante.
26. Non lavorare con una macchina danneggiata, mal riparata, mal montata o modificata arbitrariamente. Non togliere o danneggiare o rendere inefficace alcun dispositivo di sicurezza.
27. Consegnare o prestare la macchina soltanto a persone esperte e a conoscenza del funzionamento e del corretto utilizzo della macchina. Consegnare anche il Manuale con le istruzioni d'uso, da leggere prima di iniziare il lavoro.
28. Rivolgetevi sempre al vostro Rivenditore per qualsiasi altro chiarimento o intervento prioritario.
29. Conservare con cura il seguente Manuale e consultarlo prima di ogni utilizzo della macchina.
30. Ricordare che il proprietario o l'operatore è responsabile degli incidenti o dei rischi subiti da terzi o da beni di loro proprietà.

2.2.1 Dispositivi di protezione individuale (DPI)

Per dispositivo di protezione individuale (DPI) si intende qualsiasi attrezzatura destinata a essere indossata dall'operatore allo scopo di proteggerlo contro i rischi per la sicurezza o la salute durante il lavoro, nonché ogni dispositivo o accessorio destinato a tale scopo. L'uso dei DPI non elimina il pericolo di lesione, ma riduce gli effetti del danno in caso di incidente.

Di seguito è riportato l'elenco dei dispositivi di protezione individuale da utilizzare durante l'uso della macchina:

- **Indossare scarpe di sicurezza antitaglio munite di soles antistrucchiolo e puntali d'acciaio.**
- **Indossare gli occhiali o la visiera protettivi. Gli oggetti lanciati che rimbalzano possono causare gravi lesioni agli occhi.**
- **Applicare protezioni dai rumori; per esempio le cuffie o i tappi.**



ATTENZIONE

L'uso delle protezioni per l'udito richiede maggior attenzione e prudenza, perché la percezione di segnali acustici di pericolo (grida, allarmi, ecc.) è limitata. Adeguati dispositivi di protezione riducono il rischio di perdita dell'udito.

- **Calzare guanti che permettano il massimo assorbimento delle vibrazioni.**
- **Indossare abbigliamento protettivo di sicurezza omologato. La giacca e la salopette di protezione sono l'ideale.**



ATTENZIONE

L'abbigliamento deve essere adatto e non d'impaccio. Indossare un abito aderente protettivo. Non portare abiti, scarpe, cravatte o monili che potrebbero impigliarsi nella macchina, nella sterpaglia o altro. Raccogliere i capelli lunghi e proteggerli.

NOTA

Fatevi consigliare dal vostro rivenditore di fiducia per la scelta dell'abbigliamento adeguato.

2.3 COMPONENTI DELLA MACCHINA (FIG. 1)

1. Coppia conica
2. Tubo di collegamento
3. Testina porta filo (dispositivo di taglio)
4. Protezione del dispositivo di taglio
5. Impugnatura anteriore
6. Leva acceleratore

- 7. Leva di sicurezza (solo modelli BCi 530 - DSi 530)
- 8. Leva di sicurezza (solo modelli BCi 530R - DSi 530R)
- 9. Barriera di protezione
- 10. Batteria

2.4 ETICHETTA DI IDENTIFICAZIONE (FIG. 2)

- 1. Marchio di conformità CE
- 2. Nome ed indirizzo del costruttore
- 3. Livello di potenza acustica
- 4. Numero di matricola
- 5. Anno di costruzione
- 6. Vedi capitolo 2.4.1 *Informazione agli utenti*.
- 7. Tipo di macchina: **DECESPUGLIATORE A BATTERIA**

IT

2.4.1 Informazione agli utenti



Prodotto conforme ai sensi delle Direttive 2011/65/CE e 2012/19/CE, relative alla riduzione dell'uso di sostanze pericolose nelle apparecchiature elettriche ed elettroniche, nonché allo smaltimento dei rifiuti.

Questo simbolo riportato sull'apparecchiatura indica che il prodotto alla fine della propria vita utile **deve** essere raccolto separatamente dagli altri rifiuti.

L'utente dovrà, pertanto, conferire l'apparecchiatura giunta a fine vita agli idonei centri di raccolta differenziata dei rifiuti elettronici ed elettrici, oppure riconsegnarla al rivenditore al momento dell'acquisto di una **nuova apparecchiatura di tipo equivalente, in ragione di uno a uno**.

L'adeguata raccolta differenziata per l'avvio successivo dell'apparecchiatura dismessa al riciclaggio, al trattamento e allo smaltimento ambientalmente compatibile, contribuisce ad evitare possibili effetti negativi sull'ambiente e sulla salute, e favorisce il riciclo dei materiali di cui è composta l'apparecchiatura.

Lo smaltimento abusivo del prodotto da parte dell'utente comporta l'applicazione delle sanzioni previste dalla legislazione nazionale.



ATTENZIONE

Smaltire le batterie separatamente dalla macchina!



ATTENZIONE

Leggere attentamente anche il manuale di uso e manutenzione della batteria e del caricabatteria!

2.5 SPIEGAZIONI SIMBOLI E AVVERTENZE DI SICUREZZA (FIG. 2)

La vostra macchina deve essere utilizzata con prudenza. A tale scopo, sulla macchina sono stati posti dei pittogrammi, destinati a ricordarvi le principali precauzioni d'uso. Il loro significato è spiegato qui di seguito. Vi raccomandiamo inoltre di leggere attentamente le norme di sicurezza riportate nell'apposito capitolo del presente manuale.

Sostituire le etichette danneggiate o illeggibili.

8.



ATTENZIONE

Questa macchina, se non usata correttamente, può essere pericolosa per sé e per gli altri.

- 9. Indossare occhiali di protezione.
- 10. Non esporre alla pioggia (o all'umidità).
- 11. Pericolo di contraccolpo all'impatto con arbusti.
- 12. Tenere a distanza gli astanti.
- 13. Prima di usare questa macchina leggere il manuale di istruzioni.
- 14. Indossare calzature e guanti di protezione.
- 15. Divieto di montare organi di taglio con denti di sega.
- 16. Pericolo di proiezioni oggetti.
- 17. Rimuovere la batteria prima di fare manutenzione.

3 NORME D'USO

Come operare con la macchina elettrica a batteria

- Evitare di lavorare con suolo bagnato o scivoloso o comunque su terreni troppo accidentati o ripidi che non garantiscono la stabilità dell'operatore durante il lavoro.
- Tagliare sempre tenendo entrambi i piedi su terreno stabile per evitare di perdere l'equilibrio.
- Non correre mai, ma camminare e prestare attenzione alle irregolarità del terreno e alla presenza di eventuali ostacoli.
- Tenere il disco lontano da terra e sabbia. Anche una piccola quantità di terra contribuisce a smussare rapidamente il disco e ad aumentare il rischio di contraccolpi.
- Arrestare la macchina se il disco colpisce un corpo estraneo.
- Arrestare la macchina prima di appoggiarla.
- Valutare i rischi potenziali del terreno da lavorare e prendere tutte le necessarie precauzioni per garantire la propria sicurezza, in particolare sui declivi, terreni accidentati, scivolosi o mobili.
- Sui declivi, lavorare in modo trasversale al pendio, mai salendo o scendendo.
- Prestare molta attenzione in prossimità di dirupi, fossi o argini.
- Quando si utilizza la macchina vicino alla strada, fare attenzione al traffico.
- Prestare attenzione in prossimità di cavi elettrici sotto tensione.
- La macchina non deve essere utilizzata da persone che non siano in grado di tenerla saldamente con due mani e/o di rimanere stabilmente in equilibrio sulle gambe durante il lavoro.
- La macchina non deve essere utilizzata da più di una persona.
- Non utilizzare mai la macchina se l'utilizzatore è in condizioni di stanchezza o malessere, oppure ha assunto farmaci, droghe, alcool o sostanze nocive alle sue capacità di riflessi e attenzione.

Raccomandazioni per i principianti

Prima di affrontare per la prima volta un lavoro con la macchina, è opportuno acquisire la necessaria familiarità con la stessa e le tecniche di lavoro più opportune, provando ad impugnare saldamente la macchina ed effettuare i movimenti richiesti dal lavoro.

3.1 PRESCRIZIONI DI SICUREZZA AGGIUNTIVE

1. Leggere attentamente le istruzioni.
2. Prendere familiarità con i comandi e con un uso appropriato della macchina.
3. Attenzione a non toccare parti pericolose in movimento prima che la macchina sia spenta e che le parti pericolose in movimento si siano fermate completamente.
4. Indossare occhiali di protezione.
5. Non permettere mai che la macchina venga utilizzata da bambini o da persone che non abbiano la necessaria dimestichezza con le istruzioni.
6. Arrestare l'uso della macchina quando delle persone, in particolare bambini, o animali sono nelle vicinanze.
7. Lavorare solamente alla luce del giorno.
8. Prima di utilizzare la macchina e dopo qualsiasi urto, controllare che non vi siano segni di usura o di danneggiamento ed effettuare le necessarie riparazioni. Controllare la macchina per assicurarsi che ogni dispositivo, di sicurezza e non, sia funzionante.
9. Non utilizzare mai la macchina con protezioni danneggiate o mancanti.
10. Tenere sempre mani e piedi lontani dal dispositivo di taglio, specialmente durante l'avviamento della macchina.
11. Prestare attenzione contro lesioni derivanti da qualsiasi dispositivo per il taglio della lunghezza del filo. Dopo aver rilasciato nuovo filo, rimettere sempre la macchina in posizione di lavoro prima di avviarla.
12. Non assemblare mai attrezzi di taglio metallici.
13. Non usare mai parti di ricambio o accessori non forniti o non consigliati dal costruttore.
14. Rimuovere la batteria dal suo alloggiamento prima di controllare, pulire o lavorare sulla macchina e quando la macchina non viene utilizzata.
15. Assicurarsi sempre che i passaggi dell'aria di raffreddamento siano sempre liberi da detriti.
16. Dopo ogni uso, rimuovere la batteria dal suo alloggiamento e controllare eventuali danni.
17. Conservare la macchina fuori della portata dei bambini.
18. Interrompere immediatamente il lavoro in caso di incidenti o rottura.

19. Non usare la macchina in caso di cattivo tempo e soprattutto in caso di presenza di fulmini.
20. Rimuovere sempre la batteria quando si passa la macchina a un'altra persona.

Manipolazione e utilizzo corretto degli utensili elettrici a batteria

- a. Accertarsi che l'apparecchio sia spento prima di inserire la batteria. Montare una batteria in un apparecchio elettrico acceso può provocare incidenti.
- b. Per caricare le batterie utilizzare solo carica batterie raccomandati dal produttore. I carica batterie sono generalmente specifici per il tipo di batteria; se usati con altri tipi, c'è il rischio d'incendio.
- c. Utilizzare soltanto le batterie specifiche previste per il vostro utensile. L'uso di altre batterie può provocare lesioni e rischio di incendio.
- d. Tenere la batteria non utilizzata lontana da fermagli per ufficio, monete, chiavi, chiodi, viti o altri piccoli oggetti metallici che potrebbero provocare un corto circuito dei contatti. Un cortocircuito fra i contatti della batteria può comportare combustioni o incendi.
- e. Controllare che la batteria sia in buone condizioni e che non ci siano segni di danneggiamento. Non usare la macchina con una batteria danneggiata o usurata.

IT

3.2 ISTRUZIONI PER L'USO DEGLI ACCUMULATORI

Precauzioni generali

- La batteria non deve mai essere aperta.



ATTENZIONE

Non gettare mai nel fuoco le batterie usate. PERICOLO DI ESPLOSIONE!

- Collegare il caricabatteria solo a prese con la tensione di rete indicata sulla targhetta d'identificazione.
- Usare solo una batteria originale.
- Durante l'uso prolungato, la batteria potrebbe riscaldarsi. Fatela raffreddare prima di ricaricarla.
- Non conservare la batteria e il caricabatteria alla portata dei bambini.
- Non usare il caricabatteria in luoghi con presenza di vapori o sostanze infiammabili.
- Caricare le batterie solo con temperatura compresa tra 10°C e 40°C.
- Conservare le batterie in ambienti con temperatura compresa tra 0°C e 23°C.
- Non causare mai cortocircuito tra i contatti degli accumulatori e non collegarli ad oggetti metallici.
- Durante il trasporto delle batterie, fare attenzione a che i contatti non vengano collegati tra loro e non usare contenitori metallici per il trasporto.
- Il cortocircuito della batteria può causare una esplosione. In ogni caso, il cortocircuito danneggia l'accumulatore.
- Controllare regolarmente se il cavo del caricabatteria è danneggiato. Se il cavo è danneggiato, occorre sostituire il caricabatteria.
- Ricaricare completamente le batterie, prima di riporle per il periodo invernale.
- La batteria può essere ricaricata solo con caricabatteria CRG 520.

4 ASSEMBLAGGIO



ATTENZIONE

Prestare la massima attenzione nel montaggio dei componenti per non compromettere la sicurezza e l'efficienza della macchina; in caso di dubbi, contattare il vostro Centro Assistenza Autorizzato.



ATTENZIONE

Lo sballaggio e il completamento del montaggio devono essere effettuati su una superficie piana e solida, con spazio sufficiente alla movimentazione della macchina e degli imballi, avvalendosi sempre degli attrezzi appropriati.

Lo smaltimento degli imballi deve avvenire secondo le disposizioni locali vigenti.

Per ragioni di sicurezza e trasporto, la batteria agli ioni di litio (se fornita) è consegnata separatamente dalla macchina e parzialmente carica. Prima di utilizzare la macchina è necessario caricare la batteria, secondo le modalità indicate nel capitolo 5.2 *Carica della batteria*.

4.1 MONTAGGIO DELL'IMPUGNATURA S (FIG. 3)

IT

- Assicurarsi che la batteria non sia inserita nel suo alloggiamento.
- Inserire l'impugnatura anteriore (A) sul tubo di trasmissione (B), con il coperchio (C).
- Introdurre le viti (D) e fissare l'impugnatura.
- Per l'utilizzo del disco inserire la barriera di protezione (E) orientata dal lato sinistro con le relative viti (F)
- La posizione dell'impugnatura è registrabile in funzione all'esigenza dell'operatore.

ATTENZIONE

Montare l'impugnatura (A, Fig. 4) tra le frecce dell'etichetta (B Fig. 4) e l'impugnatura posteriore. Questo montaggio rimane valido per entrambe le impugnature.

4.2 MONTAGGIO DELLA PROTEZIONE DI SICUREZZA (FIG. 6)

ATTENZIONE

La protezione deve essere montata correttamente per rispettare i requisiti di sicurezza e la giusta posizione del coltello taglia filo.

ATTENZIONE

La protezione di cui è dotata la macchina potrebbe non essere sufficiente a proteggere l'operatore da tutti i corpi estranei (ghiaia, vetro, fili ecc.) lanciati dalla rotazione dell'apparato di taglio. Gli oggetti così lanciati possono rimbalzare e colpire l'operatore.

ATTENZIONE

Sostituire immediatamente le protezioni se sono rotte o danneggiate; non tentare mai di montarle in posizione errata.

Fissare la protezione (A) tramite le viti (B), in una posizione che permetta di lavorare in sicurezza.

4.2.1 Montaggio della bandella (Fig. 7)

Montare la bandella (A) sulla protezione (B) e fissarla con la vite (C).

4.3 MONTAGGIO DELL'IMPUGNATURA DI COMANDO (FIG. 9)

- Svitare la vite (A). Il dado (B) rimane nell'impugnatura di comando.
- Spingere l'impugnatura di comando (l'acceleratore deve essere rivolto verso la coppia conica) sul manubrio (C) in modo che i fori (D) siano allineati.
- Inserire la vite (A) e serrare saldamente.

NOTA

Il display è presente solo per i modelli BCi 530 - DSi 530).

4.4 MONTAGGIO IMPUGNATURA A T (FIG. 8)

- Per fissare l'impugnatura a T, inserire la molla (B), i due gusci (A) e la rondella (C).
- Allineare l'impugnatura a T (D) ad angolo retto rispetto al tubo di trasmissione (E).
- Infine serrare il morsetto (F) con la vite.

⚠ ATTENZIONE

Montare l'impugnatura (A, Fig. 4) tra le frecce dell'etichetta (B, Fig. 4) e il fusto posteriore.

4.5 MONTAGGIO BATTERIA

Spingere la batteria nella sua sede fino a quando si blocca in posizione.

⚠ ATTENZIONE

Usare solo batterie originali. L'uso di batterie di tipo non corretto può comportare il rischio di incendio, esplosioni e lesioni personali.

⚠ ATTENZIONE

È possibile utilizzare batterie da 2,5Ah e 4Ah con caricabatteria CRG 520.

Rimozione batteria

Premere il pulsante (D, Fig. 5) per sfilare la batteria.

⚠ ATTENZIONE

Leggere attentamente anche il manuale di uso e manutenzione della batteria e del caricabatteria!

4.6 MONTAGGIO DISCO (FIG. 15)

1. Montare il disco (R) sulla flangia superiore (F) assicurandosi del giusto senso di rotazione.
2. Montare la flangia inferiore (B), la coppa (D) ed avvitare il bullone (A) in senso antiorario.
3. Inserire il perno (H) in dotazione nell'apposito foro (L) per bloccare il disco e permettere il serraggio del bullone (A) a 25 Nm (2.5 kgm).

⚠ ATTENZIONE

Il collare (vedi frecce C) deve posizionarsi nel foro di montaggio del disco.

⚠ ATTENZIONE

Con l'utilizzo del disco, svitare la vite (C, Fig. 7) e sganciare la bandella (A, Fig. 7) dalla protezione (B, Fig. 7). Per rimontare la bandella (A), vedi capitolo 4.2.1 *Montaggio della bandella (Fig. 7)*.

4.7 MONTAGGIO DELLA TESTINA A FILI DI NYLON (FIG. 16)

Inserire la flangia superiore (F). Inserire il perno (H) nell'apposito foro (L) ed avvitare in senso antiorario la testina (N) con la sola forza delle mani.

Usare sempre lo stesso diametro del filo originale per non sovraccaricare la macchina (Fig. 19).

Per allungare il filo di nylon, battere la testina sul terreno mentre si lavora.

⚠ ATTENZIONE

Non battere la testina sul cemento o sul selciato: può essere pericoloso.

4.7.1 Smontaggio della testina

Per lo smontaggio, inserire il perno (H) nell'apposito foro (L) e svitare in senso opposto.

5 PREPARAZIONE AL LAVORO

5.1 VERIFICA DELLA MACCHINA



ATTENZIONE

Assicurarsi che la batteria non sia inserita nel suo alloggiamento.

IT

Prima di iniziare il lavoro occorre:

- controllare che la leva acceleratore e la leva di sicurezza siano liberi nel movimento, senza forzature, e che al rilascio tornino automaticamente e rapidamente nella posizione neutra;
- controllare che la leva acceleratore rimanga bloccata, se non viene premuta la leva di sicurezza;
- controllare che i passaggi dell'aria di raffreddamento non siano ostruiti;
- controllare che le impugnature e protezioni della macchina siano pulite ed asciutte, correttamente montate e saldamente fissate alla macchina;
- controllare che i dispositivi di taglio e le protezioni non siano danneggiati;
- controllare che la macchina non rechi segni di usura o di danneggiamento dovuti a urti o altre cause ed effettuare le necessarie riparazioni;
- controllare che la batteria sia in buone condizioni e che non ci siano segni di danneggiamento. Non usare la macchina con una batteria danneggiata o usurata;
- caricare la batteria, secondo le modalità indicate nel capitolo 5.2 *Carica della batteria*.

5.2 CARICA DELLA BATTERIA

Per le informazioni relative all'utilizzo corretto, modalità e monitoraggio del livello di ricarica e legenda degli indicatori, consultare il manuale uso e manutenzione del caricabatteria.

5.3 DISPLAY (FIG. 10) (SPECIFICO PER BCI 530 - DSI 530)

Accendere il display premendo una volta il pulsante ON/OFF (A).

Icona	Descrizione
	Spia di allarme. Indica che la macchina presenta una problematica che può essere risolta dall'operatore. Esempio: surriscaldamento della batteria o utilizzo eccessivo della macchina. Interrompere il lavoro e lasciare a riposo la macchina per alcuni minuti. Il colore indica il tipo di allarme: <ul style="list-style-type: none">• Verde: macchina in stato lock-off• Azzurro: problema lato batteria• Rosso: problema lato macchina/centralina (possibile surriscaldamento)
	Spia di assistenza. Indica che potrebbe essersi presentato un problema non risolvibile dall'operatore. Interrompere immediatamente il lavoro e rivolgersi al più presto a un Centro Assistenza Autorizzato.
	Spia blu. Si accende fissa quando è avvenuta la connessione con il dispositivo mobile. Vedi capitolo 6.3 <i>Applicazione mobile</i> .
	Indicatore di carica della batteria. Durante l'uso della macchina l'indicatore è acceso. Il colore indica lo stato di carica: <ul style="list-style-type: none">• Verde: carica superiore al 50%• Giallo: carica compresa fra 50% - 10%• Rosso: carica inferiore al 10%
	Indicatore di velocità di rotazione del dispositivo di taglio. Quattro livelli di velocità. All'accensione la velocità è impostata al terzo livello. Per cambiare la velocità, premere il pulsante ON/OFF (A). La velocità viene impostata solo in sequenza crescente (esempio: 1-2-3-4-1-2-3-4 eccetera). Per attivare la quarta velocità bisogna tenere premuto il pulsante ON/OFF per 5 secondi. Una volta attivata la quarta velocità, si può rilasciare il pulsante ON/OFF. Si consiglia di utilizzare la quarta velocità solo con il disco.

6 UTILIZZO DELLA MACCHINA

6.1 AVVIAMENTO (FIG. 13) (SPECIFICO PER BCI 530 - DSI 530)



ATTENZIONE

Prima di avviare la macchina controllare che la leva acceleratore funzioni liberamente.

Prima di avviare la macchina inserire la batteria (A, Fig. 12) nel suo alloggiamento.

Per avviare la macchina:

- Premere il pulsante ON/OFF (D).
- Afferrare saldamente la macchina con due mani.
- Dopo aver premuto il pulsante ON/OFF azionare la leva di sicurezza (E) entro cinque secondi.
- Azionare la leva acceleratore (C).

Per uscire dalla condizione di lock-off premere il pulsante ON/OFF (D) sul display.

6.2 AVVIAMENTO (FIG. 14) (SPECIFICO PER BCI 530R - DSI 530R)



ATTENZIONE

Prima di avviare la macchina controllare che la leva acceleratore funzioni liberamente.

Prima di avviare la macchina inserire la batteria (A, Fig. 12) nel suo alloggiamento.

Per avviare la macchina:

- Afferrare saldamente la macchina con due mani.
- Azionare la leva di sicurezza (E).
- Azionare la leva acceleratore (C).

6.3 APPLICAZIONE MOBILE

6.3.1 Collegare la macchina all'applicazione

Accendere la macchina. Nelle macchine dotate di display, la spia blu si accende fissa quando è avvenuta la connessione con il dispositivo mobile. La ricerca può essere riattivata rimuovendo e reinserendo la batteria. Per dettagli specifici, fare riferimento alle istruzioni nell'applicazione dedicata (Oleo-Mac Hub - Efc Hub). L'applicazione è gratuita per i dispositivi mobili e fornisce funzioni estese (informazioni aggiuntive sulla macchina, dettagli, guida, parti della macchina e manutenzione). Le macchine dotate di tecnologia wireless integrata possono connettersi ai dispositivi mobili e abilitare funzioni aggiuntive.

6.3.2 Primo utilizzo dell'applicazione

1. Scaricare l'applicazione sul proprio dispositivo mobile.
2. Registrarsi nell'applicazione.
3. Seguire le istruzioni per collegare e registrare la macchina.

NOTA

L'applicazione Oleo-Mac Hub - Efc Hub è disponibile per il download in tutti i mercati. Rivolegersi a un Centro Assistenza Autorizzato per maggiori informazioni.

6.4 ARRESTO DEL MOTORE (FIG. 14)

Rilasciare la leva interruttore (C) per arrestare il motore.

6.5 SPEGNIMENTO DELLA MACCHINA (FIG. 13) (SPECIFICO PER I MODELLI CON DISPLAY BCI 530 - DSI 530)

Dopo aver arrestato il motore, rilasciare per 5 secondi la leva di sicurezza (E), la macchina entra nello stato di lock-off (5.3 Display (Fig. 10) (Specifico per BCI 530 - DSI 530)). Con la macchina in lock-off, tenere premuta per 5 secondi la leva dell'acceleratore (C).

7 MODALITÀ OPERATIVE E TECNICHE DI LAVORO

ATTENZIONE

Per la vostra ed altrui sicurezza:

4. Ricordare che l'operatore o l'utilizzatore è responsabile di incidenti e imprevisti che si possono verificare ad altre persone o alle loro proprietà.
5. Indossare un abbigliamento adeguato durante il lavoro. Il vostro Rivenditore è in grado di fornirvi le informazioni sui materiali antiinfortunistici più idonei a garantire la sicurezza sul lavoro.
6. Ispezionare a fondo tutta l'area di lavoro e togliere tutto ciò che potrebbe venire scagliato dalla macchina o danneggiare il dispositivo di taglio (sassi, rami, fili di ferro, ossi, ecc.).
7. Fare attenzione alle possibili proiezioni di materiale causato dal dispositivo di taglio.
8. Fermare la macchina e rimuovere la batteria dal suo alloggiamento:
 - se la macchina comincia a vibrare in modo anomalo: in tal caso, ricercare immediatamente la causa delle vibrazioni e provvedere alle verifiche necessarie presso un Centro Assistenza Autorizzato;
 - ogni qualvolta si lasci la macchina incustodita.

CAUTELA

Ricordare sempre che un decespugliatore elettrico usato scorrettamente può essere di disturbo per gli altri. Per il rispetto degli altri e dell'ambiente:

- Evitare di usare la macchina in ambienti e orari che possono essere di disturbo.
- Seguire scrupolosamente le norme locali per lo smaltimento dei materiali di risulta dopo il taglio.
- Per evitare il rischio di incendio, non lasciare la macchina surriscaldata fra le foglie o l'erba secca.
- Seguire scrupolosamente le norme locali per lo smaltimento di parti deteriorate o qualsiasi elemento a forte impatto ambientale.

7.1 MODALITÀ OPERATIVE

ATTENZIONE

Durante il lavoro, la macchina deve essere sempre tenuta saldamente a due mani, tenendo il gruppo di taglio al di sotto della linea della cintura.

La testina a filo di nylon può eliminare erba alta o vegetazione non legnosa in prossimità di recinzioni, muri, fondamenta, marciapiedi, attorno ad alberi, ecc. o per pulire completamente una particolare area del giardino.

Il disco per erba può essere utilizzato per tutti i tipi di erba alta o erbaccia (canne, arbusti).

ATTENZIONE

Con questa macchina, è vietato l'uso di dischi metallici con denti di sega.

La batteria è dotata di una protezione che ne impedisce la scarica totale.

La macchina si spegne automaticamente se l'accumulatore è scarico. In tal caso, occorre ricaricarlo tempestivamente.

7.2 CINGHIAGGIO (FIG. 20)

Una corretta regolazione del cinghiaggio permette al decespugliatore di avere un buon bilanciamento ed una adatta altezza dal terreno.

- Indossare il cinghiaggio.
- Agganciare la macchina al cinghiaggio tramite il moschettone (A, Fig. 20).
- Posizionare il gancio (B, Fig. 20) per ottenere il miglior bilanciamento del decespugliatore.
- Posizionare la fibbia per ottenere la corretta altezza del decespugliatore.

NOTA

Per le macchine con il manubrio a T, è possibile avere tre regolazioni differenti di cinghiaggio (specifico solo per BCi 530 - DSi 530).

⚠ ATTENZIONE

Indossare il cinghiaggio e tenere sempre entrambe le mani sulle impugnature durante il funzionamento della macchina.

7.3 TECNICHE DI LAVORO

⚠ ATTENZIONE

Utilizzare SOLO fili di nylon. L'impiego di fili metallici, fili metallici plastificati e/o non adatti alla testina, può causare serie ferite e lesioni.

Durante l'uso, è opportuno arrestare la macchina e rimuovere periodicamente l'erbaccia che avvolge la macchina, in modo da evitare il surriscaldamento dovuto all'erba impigliata sotto la protezione.

Rimuovere l'erba impigliata con un cacciavite.

⚠ ATTENZIONE

Né l'operatore della macchina né nessun altro può tentare di rimuovere il materiale tagliato mentre il motore è in funzione o il dispositivo di taglio sta ruotando, poiché ciò può causare gravi lesioni.

⚠ ATTENZIONE

Non utilizzare la macchina per spazzare, inclinando la testina a fili di nylon. La potenza del motore può scagliare oggetti e piccoli sassi fino a 15 metri o più, causando danni o provocando lesioni a persone.

7.3.1 Taglio in movimento (falcatura) (Fig. 18)

Procedere con una andatura regolare, con un movimento ad arco simile alla falce tradizionale, mantenendo il dispositivo di taglio parallelo al terreno.

Procedere dapprima a tagliare alla giusta altezza in una piccola area, per poi ottenere un'altezza di taglio uniforme mantenendo la testina a filo di nylon ad una distanza costante rispetto al terreno.

Per i tagli più gravosi, può essere utile inclinare di circa 30° a sinistra la testina a fili di nylon.

⚠ ATTENZIONE

Non operare in questo modo se c'è la possibilità di provocare il lancio di oggetti che possano nuocere a persone, animali o arrecare danni.

7.3.2 Taglio in prossimità di recinzioni / fondamenta

Avvicinare lentamente la testina a fili di nylon a recinzioni, picchetti, rocce, muri, ecc. senza colpire con forza.

Se il filo urta un ostacolo consistente può rompersi o consumarsi; se resta impigliato in una recinzione, può tranciarsi bruscamente.

In ogni caso, il taglio attorno a marciapiedi, fondamenta, muri, ecc. può causare un'usura del filo superiore al normale.

7.3.3 Taglio attorno agli alberi

Camminare attorno all'albero in senso orario, avvicinandosi lentamente ai tronchi in modo da non urtare il filo contro l'albero e mantenendo la testina a fili di nylon leggermente inclinata in avanti.

Tenere presente che il filo di nylon può tranciare o danneggiare piccoli arbusti e che l'urto del filo di nylon contro il tronco degli alberi con corteccia morbida può danneggiare gravemente la pianta.

7.3.4 Regolazione della lunghezza del filo durante il lavoro

Questa macchina è equipaggiata con una testina a fili di nylon automatica, che può rilasciare automaticamente il filo quando si batte la testina a terra.

Esaurito tutto il filo, è necessario sostituirlo.

ATTENZIONE

Dopo ogni intervento sulla testina a fili di nylon, rimettere sempre la macchina in posizione di lavoro prima di avviarla.

7.4 TERMINE DEL LAVORO

A lavoro ultimato arrestare la macchina come precedentemente indicato.

ATTENZIONE

Lasciare raffreddare la macchina prima di collocarla in un qualsiasi ambiente.
Per ridurre il rischio d'incendio, liberare la macchina da residui di erba, foglie o grasso eccessivo; non lasciare contenitori con i materiali di risulta del taglio all'interno di un locale.

8 MANUTENZIONE

ATTENZIONE

- Durante le operazioni di manutenzione indossare sempre i guanti protettivi.
- Non effettuare le manutenzioni con motore o batteria calda. Fermare la macchina e lasciarla raffreddare. Effettuare la manutenzione con la macchina spenta e la batteria rimossa.
- La mancata o non corretta manutenzione, la rimozione o la modifica di dispositivi di sicurezza e/o l'uso di parti di ricambio non originali, possono causare lesioni gravi o mortali all'operatore o a terzi.

ATTENZIONE

Leggere attentamente anche il manuale di uso e manutenzione della batteria e del caricabatteria!

ATTENZIONE

Per la vostra ed altrui sicurezza:

- Dopo ogni uso, rimuovere la batteria dal suo alloggiamento e controllare eventuali danni.
- Una corretta manutenzione è fondamentale per mantenere nel tempo l'efficienza e la sicurezza di impiego originali della macchina.
- Mantenere serrati dadi e viti, per essere certi che la macchina sia sempre in condizioni sicure di funzionamento.
- Non usare mai la macchina con parti usurate o danneggiate. I pezzi danneggiati devono essere sostituiti e mai riparati.
- Usare solo ricambi originali. I pezzi di qualità non equivalente possono danneggiare la macchina e nuocere alla sicurezza.

ATTENZIONE

Durante le operazioni di manutenzione rimuovere la batteria dal suo alloggiamento.

8.1 RAFFREDDAMENTO MACCHINA

Per evitare il surriscaldamento e danni alla macchina, le griglie di aspirazione dell'aria di raffreddamento devono essere sempre mantenute pulite e libere da erba e detriti.

8.2 TESTINA A FILI DI NYLON

8.2.1 Sostituzione del filo di nylon nella testina LOAD&GO (Fig. 17)

1. Tagliare 5,2 m di filo di nylon \varnothing 2,4 mm.
2. Allineare le frecce ed inserire il filo nella testina (1).
3. Dividere il filo in due parti uguali (3) e quindi caricare la testina ruotando il pomello (4).

ATTENZIONE

Il rischio di infortuni è maggiore in caso di dispositivi di taglio errati! Utilizzare esclusivamente i dispositivi di taglio e le protezioni raccomandate e attenersi alle istruzioni.

8.3 MANUTENZIONE STRAORDINARIA

È necessario, a fine stagione se con uso intenso, ogni due anni con uso normale, provvedere a un controllo generale da eseguirsi con un tecnico specializzato della rete di assistenza.

Trova il Centro Assistenza Autorizzato più vicino a te su: <https://www.myemak.com/int/filiali-e-distributori/distributori>.

ATTENZIONE

- **Tutte le operazioni di manutenzione non riportate sul presente manuale devono essere effettuate da un Centro Assistenza Autorizzato. Per garantire un costante e regolare funzionamento della macchina, ricordate che le eventuali sostituzioni delle parti di ricambio dovranno essere effettuate esclusivamente con RICAMBI ORIGINALI.**
- **Eventuali modifiche non autorizzate e/o l'uso di parti di ricambio non originali possono causare lesioni gravi o mortali all'operatore o a terzi e sono causa del decadimento immediato della garanzia.**

8.4 TABELLA DI MANUTENZIONE

Manutenzione	Giornaliera	Mensile
Pulire l'esterno della macchina con un panno pulito e asciutto. Non usare mai l'acqua.	X	
Mantenere le impugnature asciutte, pulite e prive di olio e grasso.	X	
Assicurarsi che il pulsante di attivazione e disattivazione funzioni correttamente e che non sia danneggiato.	X	
Assicurarsi che la leva acceleratore e la leva di sicurezza funzionino correttamente dal punto di vista della sicurezza.	X	
Verificare che tutti i comandi non siano danneggiati e funzionanti.	X	
Controllare che la protezione non sia danneggiata e non sia rotta. Sostituire la protezione se ha subito grossi urti o si è rotta.	X	
Controllare che la testina del decespugliatore non sia danneggiata e non sia crepata. Sostituire la testina del decespugliatore se necessario.	X	
Controllare che dadi e viti siano ben serrati.	X	
Controlla che la batteria sia intatta.	X	
Controlla la carica della batteria.	X	
Controllare che il carica batterie sia integro e funzionante.	X	
Controllare i collegamenti tra la batteria e la macchina e controllare anche il collegamento tra la batteria e il carica batterie.		X

9 TRASPORTO

ATTENZIONE

Per il trasporto della macchina su veicolo accertarsi del corretto e robusto fissaggio sul veicolo tramite cinghie. La macchina va trasportata in posizione orizzontale assicurandosi inoltre che non vengano violate le vigenti norme di trasporto per tali macchine.

- Spegner la macchina, attendere l'arresto dell'attrezzo di taglio e rimuovere la batteria dal suo alloggiamento.
- Afferrare la macchina unicamente dall' impugnatura e orientare il dispositivo di taglio nella direzione contraria al senso di marcia.

10 RIMESSAGGIO

IT



ATTENZIONE

Leggere attentamente anche il manuale di uso e manutenzione della batteria e del caricabatteria!

Quando la macchina deve rimanere ferma per lunghi periodi:

- Rimuovere la batteria (leggere anche il manuale della batteria per il corretto rimessaggio).
- Conservare le batterie fuori dalla portata dei bambini, in un luogo buio e asciutto a 0 - 23 °C, senza polvere e presenza di gas corrosivi. Evitare di conservare alla luce diretta del sole.
- Durante l'uso, la batteria è protetta contro lo scaricamento totale tramite un dispositivo di protezione che spegne la macchina e ne blocca il funzionamento.
- Togliere il disco, pulirlo ed oliarlo per prevenire la ruggine.
- Togliere le flange ferma disco; pulire, asciugare ed oliare la sede coppia conica.
- Fare andare la macchina a vuoto per svuotare completamente anche il tubo di mandata e la pompa dell'olio.
- Se la macchina viene riposta con il disco metallico montato, è obbligatorio montare anche la protezione disco.
- Al termine di ogni sessione di lavoro, ripulire accuratamente la macchina da polvere e detriti, riparare o sostituire le parti difettose.
- La macchina deve essere conservata in un luogo asciutto e al riparo dalle intemperie.
- Riporre la macchina lontano dalla portata dei bambini.
- Le procedure di messa in servizio dopo un rimessaggio invernale sono le stesse che si effettuano durante l'avvio normale della macchina (vedi capitolo 6.1 *Avviamento (Fig. 13) (specifico per BCi 530 - DSi 530)*, 6.2 *Avviamento (Fig. 14) (specifico per BCi 530R - DSi 530R)*).

11 TUTELA AMBIENTALE

La tutela dell'ambiente deve essere un aspetto rilevante e prioritario nell'uso della macchina, a beneficio della convivenza civile e dell'ambiente in cui viviamo.

- Evitare di essere un elemento di disturbo nei confronti del vicinato.
- Seguire scrupolosamente le norme locali per lo smaltimento dei materiali di risulta dopo il taglio.
- Seguire scrupolosamente le norme locali per lo smaltimento di imballi, oli, benzina, batterie, filtri, parti deteriorate o qualsiasi elemento a forte impatto ambientale. Questi rifiuti non devono essere gettati nella spazzatura, ma devono essere separati e conferiti agli appositi centri di raccolta, che provvederanno al riciclaggio dei materiali.

11.1 DEMOLIZIONE E SMALTIMENTO

Al momento della messa fuori servizio, non abbandonare la macchina nell'ambiente, ma rivolgersi a un centro di raccolta.

Buona parte dei materiali impiegati nella costruzione della macchina sono riciclabili; tutti i metalli (acciaio, alluminio, ottone) si possono consegnare ad un normale ferro-recupero. Per informazioni rivolgersi al normale servizio di raccolta di rifiuti della vostra zona. Lo smaltimento dei rifiuti derivati dalla demolizione della macchina dovrà essere eseguito nel rispetto ambientale, evitando di inquinare suolo, aria e acqua.

In ogni caso dovranno essere rispettate le locali legislazioni vigenti in materia.

All'atto della demolizione della macchina, dovrete distruggere l'etichetta della marcatura CE assieme al presente manuale.

12 RISOLUZIONE DEI PROBLEMI



ATTENZIONE

- Arrestare sempre la macchina e rimuovere la batteria prima di effettuare tutte le prove correttive raccomandate nella tabella sottostante, tranne i casi in cui venga esplicitamente richiesto il funzionamento della macchina.
- Quando si sono verificate tutte le possibili cause e il problema non è risolto, consultare un Centro Assistenza Autorizzato. Se si verifica un problema che non è elencato in questa tabella, consultare un Centro Assistenza Autorizzato.

IT

PROBLEMA	POSSIBILI CAUSE	SOLUZIONE
Azionando l'interruttore, la macchina non si avvia	Batteria mancante o non inserita correttamente	Assicurarsi che la batteria sia ben alloggiata
	Batteria scarica	Controllare lo stato di carica e ricaricare la batteria
La macchina si arresta durante il lavoro	Batteria mancante o non inserita correttamente	Assicurarsi che la batteria sia ben alloggiata
	Batteria scarica	Controllare lo stato di carica e ricaricare la batteria
Ridotta autonomia della batteria	Condizioni di utilizzo gravose con maggiore assorbimento di corrente	Ottimizzare l'utilizzo
Il carica batterie non effettua la ricarica della batteria (LED rosso acceso)	Contatti sporchi	Pulire i contatti
Il carica batterie non effettua la ricarica della batteria (nessun LED acceso)	Mancanza di tensione al carica batteria	Controllare che la spina sia inserita e che vi sia tensione alla presa di corrente
	Carica batteria difettoso	Sostituire con un ricambio originale

13 CERTIFICATO DI GARANZIA

Questa macchina è stata concepita e realizzata attraverso le più moderne tecniche produttive. La Ditta costruttrice garantisce i propri prodotti per un periodo di 24 mesi dalla data di acquisto per utilizzo privato e hobbistico. La garanzia è limitata a 12 mesi in caso di uso professionale.

Condizioni generali di garanzia

IT

1. La garanzia viene riconosciuta a partire dalla data d'acquisto. La Ditta costruttrice tramite la rete di vendita e assistenza tecnica sostituisce gratuitamente le parti difettose dovute a materiale, lavorazioni e produzione. La garanzia non toglie all'acquirente i diritti legali previsti dal codice civile contro le conseguenze dei difetti o vizi causati dalla cosa venduta.
2. Il personale tecnico interverrà il più presto possibile nei limiti di tempo concessi da esigenze organizzative.
3. **Per richiedere l'assistenza in garanzia è necessario esibire al personale autorizzato il sotto riportato certificato di garanzia timbrato dal rivenditore, compilato in tutte le sue parti e corredato di fattura d'acquisto o scontrino fiscalmente obbligatorio comprovante la data d'acquisto.**
4. La garanzia decade in caso di:
 - Assenza palese di manutenzione,
 - Utilizzo non corretto del prodotto o manomissioni,
 - Utilizzo di lubrificanti o combustibili non adatti,
 - Utilizzo di parti di ricambio o accessori non originali,
 - Interventi effettuati da personale non autorizzato.
5. La Ditta costruttrice esclude dalla garanzia i materiali di consumo e le parti soggette a un normale logorio di funzionamento.
6. La garanzia esclude gli interventi di aggiornamento e miglioramento del prodotto.
7. La garanzia non copre la messa a punto e gli interventi di manutenzione che dovessero occorrere durante il periodo di garanzia.
8. Eventuali danni causati durante il trasporto devono essere immediatamente segnalati al trasportatore pena il decadere della garanzia.
9. Per i motori di altre marche (Briggs & Stratton, Tecumseh, Kawasaki, Honda, ecc.) montati sulle nostre macchine, vale la garanzia concessa dai costruttori del motore.
10. La garanzia non copre eventuali danni, diretti o indiretti, causati a persone o cose da guasti della macchina o conseguenti alla forzata sospensione prolungata nell'uso della stessa.

Modulo di garanzia

Ritagliare e compilare il modulo di garanzia presente sul retro di questo manuale.

Descrizioni dei campi del modulo di garanzia (WARRANTY FORM):

1. MODELLO
2. N° DI SERIE
3. ACQUISTATO DAL SIG.
4. Non spedire! Allegare solo all'eventuale richiesta di garanzia tecnica.
5. DATA
6. CONCESSIONARIO.

1 INTRODUCTION	50
1.1 How to read this manual	50
2 KNOWING THE MACHINE	51
2.1 Description of the machine and field of use	51
2.2 General machine safety warnings.....	51
2.2.1 Personal Protective Equipment (PPE).....	56
2.3 Machine components (Fig. 1)	56
2.4 Identification label (Fig. 2).....	56
2.4.1 User information	57
2.5 Explanation of symbols and safety warnings (Fig. 2).....	57
3 RULES FOR OPERATION	57
3.1 Additional safety requirements.....	58
3.2 Instructions for using the rechargeable batteries	59
4 ASSEMBLY	59
4.1 Fitting the S handle (Fig. 3).....	59
4.2 Assembling the safety guard (Fig. 6)	60
4.2.1 Assembling the strap (Fig. 7).....	60
4.3 Assembling the control handle (Fig. 9).....	60
4.4 Assembling the T handle (Fig. 8).....	60
4.5 Installing the battery	60
4.6 Blade assembly (Fig. 15).....	61
4.7 Assembling the nylon trimmer head (Fig. 16).....	61
4.7.1 Disassembling the head.....	61
5 PREPARING FOR OPERATION	61
5.1 Checking the machine	61
5.2 Battery charging	61
5.3 Display (Fig. 10) (specific to BCi 530 - DSi 530).....	62
6 USING THE MACHINE	62
6.1 Start-up (Fig. 13) (specific to BCi 530 - DSi 530)	62
6.2 Start-up (Fig. 14) (specific to BCi 530R - DSi 530R)	62
6.3 Mobile application.....	63
6.3.1 Connect the machine to the application	63
6.3.2 First time using the application.....	63
6.4 Stopping the motor (Fig. 14).....	63
6.5 Switching off the machine (Fig. 13) (Specific to models with display BCi 530 - DSi 530)	63
7 MODES OF OPERATION AND WORKING TECHNIQUES	63
7.1 Modes of operation.....	64
7.2 Harness (Fig. 20)	64
7.3 Working Techniques	64
7.3.1 Cutting in motion (mowing) (Fig. 18).....	65
7.3.2 Cutting near fences / foundations.....	65
7.3.3 Cutting around trees.....	65
7.3.4 Adjusting the length of the trimmer line while working	65
7.4 After finishing work	65
8 MAINTENANCE	66
8.1 Cooling the machine.....	66
8.2 Nylon trimmer head.....	66
8.2.1 Replacing the nylon trimmer line in the LOAD&GO trimmer head (Fig. 17)	66
8.3 Major servicing.....	66
8.4 Maintenance table	67
9 SHIPPING	67
10 STORAGE	67
11 ENVIRONMENTAL PROTECTION	68
11.1 Demolition and disposal	68
12 TROUBLESHOOTING	69
13 WARRANTY CERTIFICATE	70

1 INTRODUCTION

Thank you for selecting an Emak product.

Our network of dealers and authorized workshops will always be at your complete disposal for any need you may have.

WARNING

For correct use of the machine and to avoid accidents, do not start working until you have read this manual carefully.

EN

WARNING

This manual shall accompany the machine throughout its life.

WARNING

RISK OF HEARING DAMAGE. Under normal conditions of use, this machine may expose the operator to a personal and daily noise level equal to or greater than 85 dB (A).

You will find explanations concerning the operation of the various parts plus instructions for necessary checks and relative maintenance.

WARNING

Also read the battery and battery charger instruction and maintenance manual!

NOTE

The descriptions and illustrations contained in this manual are not binding. The Manufacturer reserves the right to undertake any modifications it deems necessary without revising this manual.

Images are for illustrative purposes only. The actual components may vary from those depicted. If in doubt, please contact an Authorized Service Center.

1.1 HOW TO READ THIS MANUAL

The manual is divided into chapters and paragraphs. Each paragraph is a sub-level of its respective chapter. References to chapters or paragraphs are indicated with the wording "chapter" or "paragraph" followed by the respective number. Example: "chapter 2".

In addition to the operating instructions, this manual contains paragraphs that require your special attention. Such paragraphs are marked with the symbols described below:

WARNING

Where there is a risk of an accident or personal, even fatal, injury or serious damage to property.

CAUTION

Where there is a risk of damaging the machine or its individual components.

NOTE

Provides additional information to previous safety message instructions.

The figures in these instructions for use are numbered 1, 2, 3, and so on. The components indicated in the figures are marked with letters or numbers, depending on the case. A reference to component C in Figure 2 is indicated with the wording: "See C, Fig. 2" or simply "(C, Fig. 2)".

2 KNOWING THE MACHINE

2.1 DESCRIPTION OF THE MACHINE AND FIELD OF USE

This machine is a gardening tool. Specifically, it is a portable brushcutter with a battery-powered, electric motor. The machine consists of an electric motor that operates a cutting device with a trimmer head and a blade (standard in T version, and optional in S version).

The user can operate the main controls while always keeping a safe distance from the cutting device.

EN

Intended use

This machine has been designed and manufactured for cutting grass and non-woody vegetation, using a nylon trimmer line or a blade (e.g. on the edges of flowerbeds, plantations, walls, fences, or green spaces with limited surface area, to finish the cut made with a lawnmower).

Misuse

Any other use, differing from those mentioned above, can be hazardous and cause damage to persons and/or property. The following fall under misuse (by way of example, but not limited to):

- using the machine for sweeping;
- trimming hedges or other work in which the cutting device is not used at ground level;
- using the machine with the cutting device above the operator's belt line;
- using the machine for cutting materials of non-vegetable origin;
- using the machine by more than one person;
- chopping up composting material;
- using cutting devices other than those listed in the table (see page 8). Risk of serious injury or damage.

Misuse of the machine shall void the warranty and manufacturer's liability, leaving the user liable for costs deriving from damage or injury to the user or to others.

2.2 GENERAL MACHINE SAFETY WARNINGS



WARNING

Read all safety warnings, instructions, figures and specifications provided with this equipment. Failure to follow all instructions listed below may result in electric shock, fire and/or serious injury.

Save all warnings and instructions for future reference.

The term "power tool" in the warnings refers to your battery-operated power tool.

Work area safety

- Keep the work area clean and well lit.** Cluttered or dark areas invite accidents.
- Do not operate power tools in explosive atmospheres, such as in the presence of flammable liquids, gases or dust.** Power tools create sparks which may ignite the dust or fumes.
- Keep children and bystanders away while operating the power tool.** Distractions can cause you to lose control.

Electrical safety

- Power tool plugs must match the outlet. Never modify the plug in any way. Do not use adapter plugs with earthed or grounded power tools.** Unmodified plugs and matching outlets will reduce risk of electric shock.
- Avoid body contact with earthed or grounded surfaces such as pipes, radiators, ranges and refrigerators.** There is an increased risk of electric shock if your body is earthed or grounded.
- Do not expose the power tools to rain or moisture.** Water entering a power tool will increase the risk of electric shock.
- Do not abuse the power cable. Never use the power cable to carry, drag or unplug the power tool. Keep power cable away from heat, oil, sharp edges or moving parts.** Damaged or entangled cords increase the risk of electric shock.
- When operating a power tool outdoors, use an extension cable suitable for outdoor use.** Use of a cord suitable for outdoor use reduces the risk of electric shock.

- f. **When using a power tool in a damp place, use a protective residual current device (RCD).** Use of an RCD reduces the risk of electric shock.

Personal safety

- a. **Stay alert, watch what you are doing and use common sense when operating a power tool. Do not use a power tool while you are tired or under the influence of drugs, alcohol or medication.** A moment of inattention while operating power tools may result in serious personal injury.
- b. **Use personal protective equipment. Always wear eye protection.** Protective equipment such as a dust mask, non-skid safety shoes, hard hat or hearing protection used for appropriate conditions will reduce personal injuries.
- c. **Prevent accidentally switching on the power tool. Ensure the switch is in the off-position before connecting to a power source and/or battery pack, when picking up or carrying the tool.** Carrying power tools with your finger on the switch or energizing power tools that have the switch on invites accidents.
- d. **Remove any adjusting key or wrench before turning the power tool on.** A wrench or a key left attached to a rotating part of the power tool may result in personal injury.
- e. **Do not overreach. Look for firm footholds and always keep yourself well balanced** to have better control of the power tool in unexpected situations.
- f. **Dress properly. Do not wear loose clothing or jewelry. Keep your hair and clothing away from moving parts.** Loose clothes, jewelry or long hair can be caught in moving parts.
- g. **If devices are provided for the connection of dust extraction and collection equipment, ensure these are connected and used properly.** Use of dust collection can reduce dust-related hazards.
- h. **Prevent the familiarity achieved through frequent use of the tool from leading to a lowered level of alertness and disregard for tool-related safety principles.** A careless action can cause severe injury within a fraction of a second.

Power tool use and care

- a. **Do not force the power tool. Use the correct power tool for the job.** The correct power tool will do the job better and safer at the rate for which it was designed.
- b. **Do not use the power tool if the switch does not turn it on, or does not turn it off correctly.** Any power tool that cannot be controlled with the switch is dangerous and must be repaired.
- c. **Disconnect the plug from the power outlet and/or, if removable, remove the battery pack from the power tool before making any adjustments, changing accessories or storing power tools.** Such preventive safety measures reduce the risk of starting the power tool accidentally.
- d. **Store power tools out of the reach of children and do not allow persons unfamiliar with the power tool or these instructions to operate the power tool.** Power tools are dangerous in the hands of untrained users.
- e. **Maintenance of power tools and accessories. Make sure the moving parts of the tool are not misaligned or jammed and that there are no broken parts or other conditions that could prevent the power tool from operating correctly. If damaged, have the power tool repaired before use.** Many accidents are caused by poorly maintained power tools.
- f. **Keep cutting devices sharp and clean.** Properly maintained cutting tools with sharp cutting edges are less likely to bind and are easier to control.
- g. **Use the power tool, accessories, tool bits etc. in accordance with these instructions, taking into account the working conditions and the work to be performed.** Use of the power tool for operations different from those intended could result in a hazardous situation.
- h. **Keep handgrips and grip surfaces dry, clean, and free from oil and grease.** Slippery handgrips and grip surfaces do not allow for safe handling and control of the tool in unexpected situations.

Battery-powered tool use and care

- a. **Only charge batteries in chargers recommended by the manufacturer.** Using a charger that is not designed for the tool battery can cause fires.
- b. **Only use power tools with compatible battery packs.** The use of any other battery pack may cause injury or fires.
- c. **When the battery pack is not in use, you should keep it away from other metal objects such as paper clips, coins, keys, nails, screws or other small metal objects that can create a connection between two terminals.** Short-circuiting battery terminals may cause injury or fires.

- d. **If the battery is abused, fluid may leak from it; avoid contacting this fluid. In case of accidental contact with the fluid, rinse with water. If you get the fluid in your eyes, immediately seek medical advice.** Leaking battery fluid can cause skin irritation or burns.
- e. **Do not use a battery pack or tool that has been damaged or modified.** Damaged or modified battery packs may behave in unpredictable ways resulting in fire, explosion or the risk of injury.
- f. **Do not expose the battery or battery pack to fire or excessively high temperatures.** Exposure to fire or temperatures above 130°C (265°F) may cause explosions.
- g. **Follow the instructions for correctly charging the battery and do not charge the battery in areas with an ambient temperature other than the one specified in the instructions.** Charging the battery improperly or outside the specified temperature range may damage the battery and increase the risk of fire.

Service

- a. **Have your power tool serviced by a qualified repair person using only identical replacement parts.** This will ensure that the safety of the power tool is maintained.
- b. **Never carry out maintenance on a damaged battery pack.** Battery maintenance must only be carried out by the manufacturer or service centers authorized by the manufacturer.

Safety warnings for the edge trimmer and brushcutter

- a. **Do not use the machine in adverse weather conditions, especially when there is a risk of lightning.** In this way you reduce the risk of being struck by lightning.
- b. **Thoroughly inspect the area where you intend to use the machine to check that there is no wildlife.** During operation, the machine may injure wildlife.
- c. **Thoroughly inspect the area where you intend to use the machine and remove all stones, branches and other foreign objects.** Any objects thrown may cause personal injury.
- d. **Before using the machine, always visually check that the blades and cutting unit are not worn or damaged.** Damaged parts increase the risk of injury.
- e. **Follow the instructions for replacing accessories.** Improperly fastened nuts or bolts retaining the blade may damage the blade or cause it to come loose.
- f. **The blade nominal rotation speed must be at least equal to the maximum rotation speed marked on the machine.** Blades that run faster than their nominal rotation speed may break apart, throwing parts.
- g. **Wear PPE to protect the eyes, ears, head and hands.** Proper personal protective equipment will reduce personal injury from flying parts or accidental contact with the trimmer line or blade.
- h. **Always wear non-slip, protective footwear when operating the machine. Do not operate the machine barefoot or with open-toed sandals.** This will reduce the possibility of foot injury from contact with the moving blades or trimmer lines.
- i. **Always wear protective footwear when operating the machine. Do not operate the machine barefoot or with open-toed sandals.** This will reduce the possibility of foot injury from contact with the moving blades or trimmer lines.
- j. **Always wear long pants when using the machine.** Body parts not protected by clothing are more easily injured by thrown objects.
- k. **Keep bystanders away from the work area while using the machine.** Falling debris can cause serious injury to people.
- l. **Always hold the machine with both hands while using it.** Holding the machine with both hands will prevent loss of control.
- m. **Hold the machine only by the insulated grip surfaces, as the trimmer line or blade may come into contact with hidden cables.** The blades or trimmer line contacting a "live" wire may make exposed metal parts of the machine "live" and could give the operator an electric shock.
- n. **Always maintain a stable position and operate the machine only when standing with your feet firmly on the ground.** Slippery or unstable surfaces can cause loss of balance or control of the machine.
- o. **Do not use the machine on excessively steep slopes.** This reduces the risk of losing control of the lawnmower, slipping and falling, resulting in personal injury.
- p. **When working on slopes, be sure to always maintain a stable posture, always work from side to side, never uphill or downhill, and be extremely careful when changing direction.** This reduces the risk of losing control of the lawnmower, slipping and falling, resulting in personal injury.

- q. **Keep all body parts away from the blade and trimmer line while the machine is in operation. Before starting the machine, make sure the blade or trimmer line do not come into contact with anything.** A moment of distraction while operating the machine can result in serious personal injury to the operator or others.
- r. **Do not use the machine above waist level.** This helps prevent unintended contact with the blade and enables better control of the machine in unexpected situations.
- s. **When cutting shrubs or plants under tension, be ready to stand back.** When the tension in the wood fibers is released, the shrub or plant may strike the operator and/or throw the machine out of control.
- t. **Use extreme caution when cutting brush and saplings.** Thin material can block the blade and be thrown at the operator causing him to lose his balance.
- u. **Maintain control of the machine and do not touch blades, trimmer lines or other dangerous parts while still in motion.** This will reduce the possibility of injury from contact with the moving parts.
- v. **When carrying the machine, it must be switched off and kept away from your body.** Proper handling of the machine will reduce the likelihood of accidental contact with the trimmer line or moving blade.
- w. **When carrying or storing the machine, always install the cover on the metal blades.** Proper handling of the machine will reduce the likelihood of accidental contact with the blade.
- x. **Only use replacement blades, trimmer lines and cutting units specified by the manufacturer.** Wrong spare parts may increase the risk of breakage and injury.
- y. **When removing material stuck to the machine, or when servicing the machine, turn off the power switch and remove the battery pack.** Unexpected operation of the machine during removal of stuck material or during maintenance work can cause serious personal injury.
- z. **When removing stuck material, or when servicing the machine, turn off the power switch and disconnect the machine.** Unexpected operation of the machine during removal of stuck material or during maintenance work can cause serious personal injury.

Blade kickback and warnings

Kickback is a sudden lateral, forward or backward movement of the machine that can occur when the blade jams or catches on an object such as a plant or tree stump. It can be violent to the point that the machine and/or operator are pushed in any direction, causing loss of control over the machine.

Kickback and related hazards can be avoided by taking appropriate precautions, as outlined below.

- a. **Maintain a firm grip with both hands on the machine and position the arms so that you can resist kickback. Position your body on the left side of the machine.** Kickback may increase the risk of injury from unexpected machine movements. The operator can control kickback by taking appropriate precautions.
- b. **When the blade gets stuck or when stopping a cut for any reason, release the operation button and hold the machine still in the material until the blade comes to a complete stop. If the blade gets stuck, never attempt to remove the machine from the material or pull the machine backward while the blade is still moving: a kickback may occur.** Check and take appropriate corrective measures to eliminate the cause of the blade getting stuck.
- c. **Do not use blades that are dull or damaged.** Dull or damaged blades increase the risk of jamming or catching on an object, resulting in kickback.
- d. **Always make sure you have a good view of the material being cut.** Kickback is more likely to occur where it is difficult to see the material being cut.
- e. **If you are approached by another person while operating the machine, turn off the machine.** If kickback occurs, it increases the likelihood of injury to other people affected by the moving blade.



WARNING

If used properly, this machine is a fast, handy and efficient work tool. If used incorrectly or without the necessary precautions, it can be dangerous. To ensure your safety and comfort, always observe the safety instructions given here below and throughout this handbook.

⚠ WARNING

When operated, this product generates an electromagnetic field! In some circumstances, this field may interfere with active or passive medical implants! To reduce the risk of serious or fatal injury, we advise medical implant wearers to consult their doctor and the medical implant manufacturer before using this product!

⚠ WARNING

Also read the battery and battery charger instruction and maintenance manual!

⚠ WARNING

The operator must be trained in all the operations described in the manual.

⚠ WARNING

To switch off the machine, put the machine in lock-off and press the throttle lever for 5 seconds.

NOTE

National regulations may limit the use of the machine.

1. Do not operate the machine unless you have received specific instruction on its use. First-time users must familiarize themselves thoroughly with the operation of the machine before working in the field.
2. Restrict the use of your machine to adult users who understand and can follow the safety rules, precautions, and operating instructions found in this manual. Minors should never be allowed to use the machine.
3. Do not use faulty batteries. Use only genuine original batteries.
4. Do not cut near other power cables.
5. Be careful not to touch hazardous moving parts before the machine is switched off and the hazardous moving parts have stopped completely.
6. Stop using the machine when people, especially children, or animals are nearby.
7. Only work in daylight.
8. Before using the machine and after any impact, check for signs of wear or damage and make the necessary repairs.
9. Never use the machine with damaged or missing guards.
10. Always keep hands and feet away from the cutting device, especially when starting up the motor.
11. Watch for injuries resulting from any device for cutting the length of the string. After releasing the new string, always return the machine to the working position before starting up the motor.
12. Never install metal cutting tools.
13. Never use spare parts or accessories not provided or recommended by the manufacturer.
14. Remove the battery from its housing before checking, cleaning or working on the machine and when the machine is not in use.
15. Always make sure the cooling vents are always free of debris.
16. After each use, remove the battery from its housing and check for any damage.
17. Store the machine out of reach of children.
18. Do not use the machine in case of bad weather and especially in the presence of lightning.
19. Always remove the battery when passing the machine to another person.
20. It is prohibited to fit any device other than that supplied by the manufacturer.
21. Keep all danger and safety labels in perfect condition. If they become damaged or worn, replace them immediately (see chapter 2.4 *Identification label (Fig. 2)*).
22. Do not attempt to carry out any servicing or repairs other than normal maintenance yourself. Any other operation must be entrusted to an Authorized Service Center.
23. Become familiar with the controls and the correct use of the machine.
24. Always follow the care and maintenance instructions.
25. Check the machine daily to ensure that all safety and other devices are perfectly functional.
26. Do not use a machine that has been damaged, badly repaired, improperly assembled or modified. Do not attempt to remove or damage or bypass any of the safety devices.

27. Only experienced persons who are familiar with the operation and safe use of this machine should use it. If you lend this machine to someone, also give them the Instruction Manual and ensure that they read it before using the machine.
28. Always contact your dealer for any further details.
29. Retain this Instruction Book and refer to it before using the machine.
30. Please note that the owner or the user is responsible for any accidents or damage to third parties or their property.

2.2.1 Personal Protective Equipment (PPE)

EN

Personal protective equipment (PPE) means any equipment intended to be worn by the operator in order to protect them from risks to their safety or health at work, as well as any device or accessory intended for this purpose. The use of PPE does not eliminate the risk of injury, but reduces the severity of the injury in case of an accident.

The following is a list of personal protective equipment to be used when operating the machine:

- **Wear cut-resistant safety shoes fitted with non-slip soles and steel tips.**
- **Wear protective goggles or face screens. Thrown objects may bounce and cause serious eye injuries.**
- **Protect yourself against noise; for example, by using earmuffs or ear plugs.**



WARNING

The use of hearing protection requires greater attention and caution, because such equipment may restrict your ability to hear sounds indicating danger (shouts, alarms, etc.). Suitable protective equipment reduces the risk of hearing loss.

- **Wear gloves that permit the maximum absorption of vibrations.**
- **Wear approved safety protective clothing. Protective jackets and dungarees are ideal.**



WARNING

Clothing must be suitable for the purpose and not get in the way. Wear protective close-fitting clothing. Do not wear clothes, scarves, ties or jewelry that could become entangled in the machine, undergrowth, or other. Tie up long hair and protect it.

NOTE

Get advice from your trusted dealer for choosing adequate clothing.

2.3 MACHINE COMPONENTS (FIG. 1)

- | | |
|---|---|
| <ol style="list-style-type: none"> 1. Bevel Gear 2. Connecting pipe 3. Trimmer head (cutting device) 4. Cutting device guard 5. Front handgrip | <ol style="list-style-type: none"> 6. Throttle lever 7. Safety lever (models BCI 530 - DSi 530 only) 8. Safety lever (models BCI 530R - DSi 530R only) 9. Safety barrier 10. Battery |
|---|---|

2.4 IDENTIFICATION LABEL (FIG. 2)

1. CE conformity marking
2. Name and address of manufacturer
3. Sound power level
4. Serial number
5. Year of manufacture
6. See chapter 2.4.1 *User information*.
7. Type of machine: **BATTERY-POWERED BRUSHCUTTER**

2.4.1 User information



Product in compliance with Directives 2011/65/EC and 2012/19/EC on the reduction of hazardous substances in electrical and electronic equipment and the disposal of waste from such equipment.

When the symbol appears on the equipment, this means that it **must** be collected separately from other waste at the end of its working life.

When the equipment is no longer serviceable, accordingly, it should be taken by the user to a special sorted collection center for electrical and electronic waste, or if purchasing a **new product of similar type, returned to the dealer on a one-for-one basis (takeback scheme).**

Proper sorted collection ensures that the discarded equipment can be sent subsequently for eco-friendly recycling, treatment and disposal; this helps to avoid any possible negative impact on the environment and on health, besides enabling the reclamation of materials used in manufacturing the equipment.

Unauthorized dumping of waste is irresponsible, and punishable under statutory regulations.



WARNING

Dispose of the batteries separately from the machine!



WARNING

Also read the battery and battery charger instruction and maintenance manual!

2.5 EXPLANATION OF SYMBOLS AND SAFETY WARNINGS (FIG. 2)

This machine must be used with care. To this end, the machine bears pictograms intended to remind you of the main precautions for use. Their meaning is explained below. We also recommend that you carefully read the safety rules given in the relevant chapter of this manual.

Replace damaged or illegible labels.

8.



WARNING

This machine, if not used correctly, can be hazardous to itself and to others.

9. Wear protective goggles.
10. Do not expose to rain (or moisture).
11. Danger of kickback upon impact with shrubs.
12. Keep bystanders at a distance.
13. Read the instruction manual before using this machine.
14. Wear protective footwear and gloves.
15. Installing cutting devices with saw teeth is forbidden.
16. Danger of thrown objects.
17. Remove the battery before maintenance work.

3 RULES FOR OPERATION

How to work with a battery-powered tool

- Avoid working on wet or slippery ground, or on rough or steep terrain that will not ensure the operator's stability during operation.
- Always cut with both feet on solid ground to prevent being pulled off balance.
- Never run, but walk and pay attention to the unevenness of the ground and the presence of any obstacles.
- Keep the blade out of dirt and sand. Even a small amount of dirt will quickly dull a blade and increase the possibility of kickback.
- Stop the machine if the blade hits a foreign body.
- Stop the machine before placing it on the ground.

- Assess the potential risks that may arise in the area to be worked on, and take all the necessary precautions to ensure your safety, particularly on slopes, uneven or slippery terrain, or loose soil.
- On slopes, work across the slope, never downwards or upwards.
- Pay close attention to cliffs, ditches or embankments.
- When using the machine near the road, pay attention to traffic.
- Pay attention when near live electrical cables.
- The machine must not be used by persons who are unable to hold it firmly with both hands and/or remain steadily balanced on their legs while working.
- The machine must not be used by more than one person.
- Never use the machine if the user is tired or unwell, or has taken medications, drugs, alcohol or substances harmful to their ability to react and their alertness.

Recommendations for beginners

Before using the machine for a job for the first time, it is a good idea to gain the necessary familiarity with it and the most suitable work techniques, by trying to firmly grip the machine and performing the movements required by the work.

3.1 ADDITIONAL SAFETY REQUIREMENTS

1. Carefully read the instructions.
2. Become familiar with the controls and the correct use of the machine.
3. Be careful not to touch hazardous moving parts before the machine is switched off and the hazardous moving parts have stopped completely.
4. Wear protective goggles.
5. Never allow the machine to be used by children, or persons unfamiliar with these instructions.
6. Stop using the machine when people, especially children, or animals are nearby.
7. Only work in daylight.
8. Before using the machine and after any impact, check for signs of wear or damage and make the necessary repairs. Check the machine to ensure that all safety and other devices are perfectly functional.
9. Never use the machine with damaged or missing guards.
10. Always keep hands and feet away from cutting devices, especially when starting the machine.
11. Watch for injuries resulting from any device for cutting the length of the string. After releasing the new trimmer line, always return the machine to the working position before starting up the motor.
12. Never install metal cutting tools.
13. Never use spare parts or accessories not provided or recommended by the manufacturer.
14. Remove the battery from its housing before checking, cleaning or working on the machine and when the machine is not in use.
15. Always make sure the cooling vents are always free of debris.
16. After each use, remove the battery from its housing and check for any damage.
17. Store the machine out of reach of children.
18. Immediately stop working in case of accident or breakage.
19. Do not use the machine in case of bad weather and especially in the presence of lightning.
20. Always remove the battery when passing the machine to another person.

Handling and proper use of battery-powered tools

- a. Make sure the tool is switched off before inserting the battery. Installing a battery into a power tool that is switched on can cause accidents.
- b. To charge the batteries, only use battery chargers recommended by the manufacturer. Battery chargers are generally specific to the type of battery; if used with other types, there is a risk of fire hazard.
- c. Only use the special batteries provided for your tool. Using other batteries can cause injury or constitute a fire hazard.
- d. Keep the unused battery away from office clips, coins, keys, nails, screws or other small metal objects that could cause a short circuit in the contacts. A short circuit between the battery contacts can result in combustion or fire.
- e. Check that the battery is in good conditions and that there are no signs of damage. Do not use the machine with a damaged or worn battery.

3.2 INSTRUCTIONS FOR USING THE RECHARGEABLE BATTERIES

General precautions

- The battery must never be opened.

 **WARNING**

Never throw used batteries into a fire. EXPLOSION HAZARD!

- Connect the battery charger only to outlets with the mains voltage shown on the nameplate.
- Use only an original battery.
- During prolonged use, the battery may heat up. Let it cool down before recharging it.
- Store the battery and battery charger out of reach of children.
- Do not use the battery charger in the presence of flammable substances or fumes.
- Only charge the batteries at a temperature between 10°C and 40°C.
- Store the batteries in areas at a temperature between 0°C and 23°C.
- Never cause a short-circuit between the contacts of the rechargeable batteries and do not connect them to metal objects.
- When transporting batteries, make sure that the contacts are not connected to each other and do not use metal containers to transport them.
- Short-circuiting the battery can cause an explosion. In any case, the short circuit damages the rechargeable battery.
- Regularly check that the battery charger cable is not damaged. If the cable is damaged, replace the battery charger.
- Fully recharge the batteries before storing them for the winter.
- The battery can only be recharged with the CRG 520 battery charger.

EN

4 ASSEMBLY

 **WARNING**

Pay close attention when assembling the components so as not to compromise the safety and good working order of the machine; if in doubt, contact your Authorized Service Center.

 **WARNING**

Unpacking and completing the assembly should be done on a flat and stable surface, with enough space for handling the machine and its packaging, always making use of suitable tools.

The packaging should be disposed of in accordance with local regulations in force.

For safety reasons, during transportation, the lithium-ion battery (if provided) is delivered separately from the machine and partially charged. Before using the machine, you must charge the battery following the instructions given in chapter 5.2 *Battery charging*.

4.1 FITTING THE S HANDLE (FIG. 3)

- Make sure that the battery is not fitted in its housing.
- Insert the front handgrip (A) on the drive tube (B), with the cover (C).
- Insert the screws (D) and fasten the handgrip.
- To use the blade, insert the protective barrier (E) oriented from the left side with its screws (F)
- The position of the handgrip can be adjusted as needed by the operator.

 **WARNING**

Mount the handgrip (A, Fig. 4) between the label arrows (B, Fig. 4) and rear handgrip. This assembly applies to both handgrips.

4.2 ASSEMBLING THE SAFETY GUARD (FIG. 6)



WARNING

The guard must be correctly assembled to comply with safety requirements and for the correct position of the trimmer line cutter.



WARNING

The guard provided with your machine may not protect the operator from all foreign objects (gravel, glass, wire, etc.) thrown by the rotating cutting attachment. Thrown objects may also ricochet and strike the operator.



WARNING

Immediately replace a broken or damaged guard; never try to mount the guard in an incorrect position.

Fasten the guard (A) using the screws (B) in a position allowing the operator to work safely.

4.2.1 Assembling the strap (Fig. 7)

Assemble the strap (A) onto the guard (B) and fasten with the bolt (C).

4.3 ASSEMBLING THE CONTROL HANDLE (FIG. 9)

- Undo the bolt (A). The nut (B) remains in the control handle.
- Push the control handle (the throttle must be facing the bevel gear) onto the handlebars (C) so that the holes (D) are aligned.
- Insert the bolt (A) and fasten tightly.

NOTE

The display is only present on models BGi 530 - DSi 530).

4.4 ASSEMBLING THE T HANDLE (FIG. 8)

- To fasten the T handle, insert the spring (B), the two shells (A) and the washer (C).
- Align the T handlebar (D) at a right angle to the drive shaft (E).
- Lastly, tighten the clamp (F) with the bolt.



WARNING

Mount the handle (A, Fig. 4) between the label arrows (B, Fig. 4) and rear shaft.

4.5 INSTALLING THE BATTERY

Push the battery into its seat until it locks into place.



WARNING

Use only original battery packs. The use of other batteries poses a fire risk and may result in injuries or an explosion.



WARNING

Only 2.5Ah and 4Ah batteries can be used with CRG 520 battery chargers.

Removing the battery

Press the button (D, Fig. 5) to slide out the battery pack.

 **WARNING**

Also read the battery and battery charger instruction and maintenance manual!

4.6 BLADE ASSEMBLY (FIG. 15)

1. Mount the blade (R) on the upper flange (F) ensuring the correct direction of rotation.
2. Mount the lower flange (B), cap (D) and tighten the bolt (A) counterclockwise.
3. Insert the supplied pin (H) into the hole (L) to secure the blade and tighten the bolt (A) to 25 Nm (2.5 kgm).

 **WARNING**

The collar (see arrows C) must be positioned in the blade assembly hole.

 **WARNING**

Using the blade, undo the bolt (C, Fig. 7) and unhook the strap (A, Fig. 7) from the guard (B, Fig. 7). To reassemble the strap (A), see chapter 4.2.1 *Assembling the strap (Fig. 7)*.

4.7 ASSEMBLING THE NYLON TRIMMER HEAD (FIG. 16)

Insert the upper flange (F). Insert the pin (H) in the appropriate hole (L) and tighten by rotating the head (N) counterclockwise with the sole force of your hands.

Always use the same diameter as the original trimmer line so as not to overload the machine (Fig. 19).

To lengthen the nylon trimmer line, tap the head on the ground while working.

 **WARNING**

Do not tap the head on cement or cobbled surfaces: it could be dangerous.

4.7.1 Disassembling the head

To disassemble, insert the pin (H) in the appropriate hole (L) and loosen by rotating in the opposite direction.

5 PREPARING FOR OPERATION

5.1 CHECKING THE MACHINE

 **WARNING**

Make sure that the battery is not fitted in its housing.

Before beginning work, it is necessary to:





- check that the throttle lever and safety lever can move freely, without forcing, and that upon release they return quickly and automatically to their neutral position;
- check that the throttle lever stays locked, if the safety lever is not pressed;
- check that the cooling vents are not clogged;
- check that the handgrips and machine guards are clean and dry, correctly assembled and firmly secured to the machine;
- check that the cutting devices and guards are not damaged;
- check that the machine has no signs of wear or damage due to impact or other causes, and make the necessary repairs;
- check that the battery is in good conditions and that there are no signs of damage. Do not use the machine with a damaged or worn battery;
- charge the battery following the instructions given in chapter 5.2 *Battery charging*.

5.2 BATTERY CHARGING

For information on the proper use, method and monitoring of the charge level and key to indicators, see the use and maintenance manual for the battery charger.

5.3 DISPLAY (FIG. 10) (SPECIFIC TO BCI 530 - DSI 530)

Switch on the display by pressing the ON/OFF (A) button once.

Icon	Description
	<p>Alarm warning light. Indicates that the machine has an issue that can be resolved by the operator. Example: battery overheating, or excessive use of the machine. Stop working and let the machine rest for a few minutes. The color indicates what type of alarm it is:</p> <ul style="list-style-type: none"> • Green: machine in lock-off status • Blue: problem on battery side • Red: problem on machine/control unit side (possible overheating)
	<p>Service indicator light. Indicates that there may a problem that cannot be resolved by the operator. Immediately stop working and contact an Authorized Service Center as soon as possible.</p>
	<p>Blue warning light. The light is on steady when connected with the mobile device. See chapter 6.3 <i>Mobile application</i>.</p>
	<p>Battery charge indicator. The indicator is on while operating the machine. The color indicates the charge status:</p> <ul style="list-style-type: none"> • Green: charge greater than 50% • Yellow: charge between 50% - 10% • Red: charge below 10%
	<p>Cutting device rotation speed indicator. Four speed levels. When switched on, the speed is set to the third level. To change speed, press the ON/OFF (A) button. The speed is only set in increasing sequence (e.g.: 1-2-3-4-1-2-3-4 etc.). To enable the fourth speed level, press and hold the ON/OFF button for 5 seconds. Once the fourth speed level is enabled, you can release the ON/OFF button. We recommend using the fourth speed level only with the blade.</p>

6 USING THE MACHINE

6.1 START-UP (FIG. 13) (SPECIFIC TO BCI 530 - DSI 530)



WARNING

Before starting the machine, check that the throttle lever works freely.

Before starting up the machine, insert the battery (A, Fig. 12) into its housing.

To start up the machine:

- Press the ON/OFF (D) button.
- Firmly grip the machine with both hands.
- After pressing the ON/OFF button, operate the safety lever (E) within five seconds.
- Operate the throttle lever (C).

To exit the lock-off condition, press the ON/OFF (D) button on the display.

6.2 START-UP (FIG. 14) (SPECIFIC TO BCI 530R - DSI 530R)



WARNING

Before starting the machine, check that the throttle lever works freely.

Before starting up the machine, insert the battery (A, Fig. 12) into its housing.

To start up the machine:

- Firmly grip the machine with both hands.
- Operate the safety lever (E).

- Operate the throttle lever (C).

6.3 MOBILE APPLICATION

6.3.1 Connect the machine to the application

Switch on the machine. In machines with display, the blue light is on steady when connected with the mobile device. Search can be activated by removing and reinserting the battery. For more details, see the instructions in the dedicated application (Oleo-Mac Hub - Efc Hub). The application is free for mobile devices and provides extended functions (additional information on the machine, machine details, operation, parts and maintenance). Machines with integrated wireless technology can connect with mobile devices and enable additional functions.

EN

6.3.2 First time using the application

1. Download the application on your mobile device.
2. Register with the application.
3. Follow the instructions to connect and register the machine.

NOTE

The Oleo-Mac Hub - Efc Hub application is available for download in all markets. Contact an Authorized Service Center for more information.

6.4 STOPPING THE MOTOR (FIG. 14)

Release the switch lever (C) to stop the motor.

6.5 SWITCHING OFF THE MACHINE (FIG. 13) (SPECIFIC TO MODELS WITH DISPLAY BCI 530 - DSI 530)

After stopping the motor, release the safety lever (E) for 5 seconds; the machine will enter lock-off status (5.3 *Display (Fig. 10) (specific to BCI 530 - DSI 530)*). With the machine in lock-off, press and hold the throttle lever (C) for 5 seconds.

7 MODES OF OPERATION AND WORKING TECHNIQUES



WARNING

For your safety and the safety of others:

4. Remember that the operator or user is responsible for accidents and unforeseen events that may occur to other people or their property.
5. Wear appropriate clothing while working. Your dealer can give you information on the most appropriate accident prevention material to ensure workplace safety.
6. Thoroughly inspect the entire work area and remove anything that could be thrown by the machine or damage the cutting device (stones, branches, wires, bones, etc.).
7. Pay attention to the possible ejection of material by the cutting device.
8. Stop the machine and remove the battery from its housing:
 - if the machine starts to vibrate abnormally: in this case, immediately look for the cause of the vibration and make the necessary checks at an Authorized Service Center;
 - each time the machine is left unattended.

 **CAUTION**

Always remember that incorrectly used electric hedgetrimmers may be disruptive to others. To respect others and the environment:

- Avoid using the machine in places and at times that may be disruptive.
- Strictly comply with local regulations for the disposal of waste material after cutting.
- To avoid the risk of fire, do not leave the machine on leaves or dry grass when the machine is overheated.
- Strictly comply with local regulations for the disposal of damaged parts or any element with a strong environmental impact.

7.1 MODES OF OPERATION

 **WARNING**

While working, the machine must always be firmly gripped with both hands, keeping the cutting unit below the belt line.

The trimmer head can cut tall grasses or non-woody vegetation next to fences, walls, foundations, sidewalks, around trees, etc. or to completely clear a particular area of the garden.

A grass blade is used for all types of tall or coarse grass (reeds, shrubs).

 **WARNING**

With this machine, using metal blades with saw teeth is forbidden.

The battery has a protection device that prevents its total discharge.

The machine switches off automatically if the rechargeable battery is flat. In this case, it must be promptly recharged.

7.2 HARNESS (FIG. 20)

Properly adjusting the harness makes it possible to balance the hedgetrimmer correctly and set it at an appropriate height from the ground.

- Put on the harness.
- Hook the machine onto the harness using the carabiner (A, Fig. 20).
- Position the hook (B, Fig. 20) to get the hedgetrimmer in the best balanced position.
- Adjust the buckle to position the hedgetrimmer at the correct height.

NOTE

For machines with T-handlebar, there are three different settings for the harness (specific to BCI 530 - DSI 530 only).

 **WARNING**

Wear the harness and always keep both hands on the handgrips while operating the machine.

7.3 WORKING TECHNIQUES

 **WARNING**

ONLY use nylon trimmer line. The use of metal wires, plasticized metal wires and/or wires unsuitable to the head, can cause serious injuries or damage.

During use, stop the machine and regularly remove weeds wrapped around the machine, in order to avoid overheating due to grass tangled under the guard.

Remove tangled grass using a screwdriver.

 **WARNING**

Neither the operator of the machine nor anyone else should attempt to remove cut material while the motor is running or the cutting device is rotating, as this may cause serious injury.

 **WARNING**

Do not use the machine to sweep, with the trimmer head at an angle. The motor's power can throw objects and small stones as far as 15 meters or more, causing damage or injury to people.

EN

7.3.1 Cutting in motion (mowing) (Fig. 18)

Proceed at a regular pace, with an arched movement similar to a traditional scythe, keeping the cutting device parallel to the ground.

First cut at the correct height in a small area, and then obtain a uniform cutting height, keeping the trimmer head at a constant distance from the ground.

For the most challenging cuts, it may be useful to tilt the nylon trimmer head approximately 30° to the left.

 **WARNING**

Do not operate in this way if there is the possibility of throwing objects that could harm people, animals or cause damage.

7.3.2 Cutting near fences / foundations

Slowly approach the trimmer head to fences, stakes, stones, walls, etc. without hitting hard.

If the trimmer line hits a significant obstacle it could break or wear down; if it gets caught in a fence, it can be suddenly severed.

In any event, cutting around sidewalks, foundations, walls, etc. can wear the trimmer line more than normal.

7.3.3 Cutting around trees

Walk clockwise around the tree, slowly moving closer to the trunk in order to not hit the trimmer line against the tree, and keeping the nylon trimmer head slightly tilted forward.

Keep in mind that the nylon trimmer line can cut or damage small shrubs, and that hitting the nylon trimmer line against tree trunks with soft bark can severely damage the plant.

7.3.4 Adjusting the length of the trimmer line while working

This machine is fitted with an automatic nylon trimmer head that can automatically release trimmer line when the head is tapped against the ground.

Once all the wire is gone, it must be replaced.

 **WARNING**

After each intervention on the nylon trimmer head, always return the machine to the working position before starting it up.

7.4 AFTER FINISHING WORK

Once you are done working, stop the machine as indicated above.

 **WARNING**

**Let the machine cool down before storing it in any environment.
To lower the risk of fire, remove any grass residue, leaves or excess grease from the machine; do not leave containers with mowing waste material inside a room.**

8 MAINTENANCE

WARNING

- Always wear protective gloves during maintenance operations.
- Do not carry out maintenance with the motor or battery hot. Stop the machine and let it cool down. Carry out maintenance with the machine switched off and the battery removed.
- Failure to maintain or improper maintenance, removal or modification of safety devices, and/or use of non-original spare parts, can cause serious or fatal injury to the operator or third parties.

EN

WARNING

Also read the battery and battery charger instruction and maintenance manual!

WARNING

For your safety and the safety of others:

- After each use, remove the battery from its housing and check for any damage.
- Proper maintenance is essential to maintain the original good working order and safety of the machine over time.
- Keep nuts and screws tightened, to make sure the machine is always in safe working conditions.
- Never use the machine with worn or damaged parts. Damaged parts must always be replaced and never repaired.
- Only use original spare parts. Parts that are not of the same quality could damage the machine and harm safety.

WARNING

During maintenance operations, remove the battery from its housing.

8.1 COOLING THE MACHINE

To prevent overheating and damaging the machine, the cooling air vent grilles must always be kept clean and free of grass and debris.

8.2 NYLON TRIMMER HEAD

8.2.1 Replacing the nylon trimmer line in the LOAD&GO trimmer head (Fig. 17)

1. Cut 5.2 m of \varnothing 2.4 mm nylon trimmer line.
2. Align the arrows and insert the trimmer line into the head (1).
3. Divide the trimmer line into two equal parts (3) then load the head by rotating the knob (4).

WARNING

Using an incorrect cutting device increases the risk of accidents! Only use the recommended cutting devices and guards and follow the instructions.

8.3 MAJOR SERVICING

It is advisable to carry out a general inspection at the end of the season for heavy use, and every two years for normal use, to be carried out by a specialized technician from the service network.

Find the Authorized Service Center closest to you on: <https://www.myemak.com/int/filiali-e-distributori/distributori>.

⚠ WARNING

- Any maintenance operations not specifically dealt with in this manual must be carried out by an Authorized Service Center. To ensure that your machine continues to function correctly, use only ORIGINAL SPARE PARTS.
- Any unauthorized changes and/or the use of non-original spare parts may cause serious and even fatal injury to the operator or third parties and will immediately void the warranty.

8.4 MAINTENANCE TABLE

Maintenance	Daily	Monthly
Clean the outside of the machine with a clean, dry cloth. Never use water.	X	
Keep the handgrips dry, clean, and free from oil and grease.	X	
Make sure the switch lever works correctly and is not damaged.	X	
Make sure the throttle lever and safety lever work correctly in terms of safety.	X	
Check that all controls are undamaged and in good working order.	X	
Check that the guard is not damaged or broken. Replace the guard if it has suffered a major impact or is broken.	X	
Check that the hedgetrimmer head is not damaged or cracked. Replace the hedgetrimmer head if necessary.	X	
Check that nuts and screws are tightened.	X	
Check that the battery is intact.	X	
Check the battery charge status.	X	
Check that the battery charger is intact and operational.	X	
Check the connections between the battery and the machine, and check the connection between the battery and battery charger as well.		X

9 SHIPPING

⚠ WARNING

When transporting the machine on a vehicle, ensure that it is firmly and securely fastened using straps or belts. The machine must be transported in the horizontal position, also ensuring compliance with applicable transport regulations for such machines.

- Switch off the machine, wait for the cutting tool to stop and remove the battery from its housing.
- Hold the machine only by the handgrip and orient the cutting device in the direction opposite the direction of travel.

10 STORAGE

⚠ WARNING

Also read the battery and battery charger instruction and maintenance manual!

- If the machine is to be stored for long periods:
- Remove the battery (read also the battery manual, which contains information for correct battery storage).
 - Store batteries out of the reach of children, in a dark and dry place at 0-23°C, free of dust and free of corrosive gases. Avoid storing in direct sunlight.

- During use, the battery is protected against total discharge by a protective device that switches off the machine and stops its operation.
- Remove the blade, clean and oil it to prevent rust.
- Remove the blade retainer flanges; clean, dry and oil the bevel gear housing.
- Run the machine empty to completely empty also the delivery pipe and the oil pump.
- If the machine is stored with the metal blade mounted, it is mandatory to mount the blade guard as well.
- At the end of each work session, thoroughly clean the machine of dust and debris, repair or replace defective parts.
- The machine must be stored in a dry place, protected from bad weather.
- Store the machine out of the reach of children.
- The procedures for returning the machine to service following winter storage are the same as for starting up during everyday use (see chapters 6.1 *Start-up (Fig. 13) (specific to BCi 530 - DSi 530)*, 6.2 *Start-up (Fig. 14) (specific to BCi 530R - DSi 530R)*).

11 ENVIRONMENTAL PROTECTION

Environmental protection should be a priority of considerable importance when using the machine, for the benefit of both social cohesion and the environment in which we live.

- Try not to cause any disturbance to the surrounding area.
- Strictly comply with local regulations for the disposal of waste material after cutting.
- Scrupulously comply with local regulations and provisions for the disposal of packaging, oils, petrol, gasoline, batteries, filters, deteriorated parts or any elements which have a strong impact on the environment. This waste must not be disposed of as normal waste, it must be separated and taken to specified waste disposal centers where the material will be recycled.

11.1 DEMOLITION AND DISPOSAL

When the machine reaches the end of its service life, do not dispose of it into the environment; instead take it to a waste disposal center.

Most materials used in the manufacture of the machine are recyclable; all metals (steel, aluminum, brass) can be delivered to a normal recycling station. For information, contact your local waste recycling service. Waste disposal must be carried out with respect for the environment, avoiding soil, air and water pollution.

In all cases, applicable local legislation must be complied with.

When the machine is scrapped the CE mark label must also be destroyed together with this manual.

12 TROUBLESHOOTING



WARNING

- Always stop the machine and disconnect the battery before performing all the corrective tests recommended in the table below, except in cases where machine operation is explicitly requested.
- When all possible causes have been checked and the problem is not resolved, consult an Authorized Service Center. If a problem occurs that is not listed in this table, consult an Authorized Service Center.

PROBLEM	POSSIBLE CAUSES	SOLUTION
When operating the switch, the machine does not start	Battery is missing or fitted incorrectly	Make sure the battery is properly inserted
	Battery is flat	Check the charge status and recharge the battery
The machine stops while working	Battery is missing or fitted incorrectly	Make sure the battery is properly inserted
	Battery is flat	Check the charge status and recharge the battery
Reduced duration of the battery	Conditions of heavy use with greater current absorption	Optimize usage
The battery charger does not recharge the battery (red LED light on)	Dirty contacts	Clean the contacts
The battery charger does not recharge the battery (no LED light on)	No voltage to the battery charger	Check that the plug is inserted and that there is voltage to the power outlet
	Defective battery charger	Replace with original spare part

EN

13 WARRANTY CERTIFICATE

This machine has been designed and manufactured using the most modern techniques. The company guarantees its products for 24 months from the date of purchase, for home and leisure use. Warranty is limited to 12 months in the case of professional use.

Limited warranty

EN

1. The warranty period starts on the date of purchase. The manufacturer, acting through the sales and technical assistance network, will replace free of charge any parts proven defective in material, machining or manufacturing. The warranty does not affect the purchaser's rights as established under legislation governing the consequences of defects in the machine.
2. Technical personnel will undertake the necessary repairs in the minimum time possible, compatible with organizational needs.
3. **To make any claim under the warranty, this certificate of warranty, fully completed, bearing the dealer's stamp and accompanied by the invoice or receipt showing the date of purchase, must be displayed to the personnel authorized to approve work.**
4. The warranty becomes null and void if:
 - The product has evidently not been serviced correctly,
 - The machine has been used for improper purposes or has been modified in any way,
 - Unsuitable lubricants and fuels have been used,
 - Non-original spare parts or accessories have been fitted,
 - Work has been done on the product by unauthorized persons.
5. The manufacturer's warranty does not cover consumables or parts subject to normal wear in operation.
6. The warranty does not cover work to update or improve the machine.
7. The warranty does not cover any preparation or maintenance work required during the warranty period.
8. Damage incurred during transport must be immediately brought to the attention of the carrier: failure to do so shall render the warranty null and void.
9. Motors of other manufacturers (Briggs & Stratton, Tecumseh, Kawasaki, Honda, etc.) fitted to our machines are covered by the warranties of the motor manufacturer.
10. The warranty does not cover injury or damage caused directly or indirectly to persons or things by defects in the machine or by periods of extended disuse of the machine resulting from the said defects.

Warranty form

Cut and fill out the warranty form on the back of this manual.

1 INTRODUCTION	72
1.1 Modalités de lecture du manuel	72
2 PRÉSENTATION DE LA MACHINE	73
2.1 Description de la machine et domaine d'utilisation	73
2.2 Consignes de sécurité générales concernant la machine	73
2.2.1 Équipements de protection individuelle (EPI)	78
2.3 Composants de la machine (Fig. 1)	79
2.4 Étiquette d'identification (Fig. 2)	79
2.4.1 Information aux utilisateurs	79
2.5 Explications des symboles et avertissements de sécurité (Fig. 2)	80
3 CONSIGNES D'UTILISATION	80
3.1 Consignes de sécurité supplémentaires	80
3.2 Consignes d'utilisation des accumulateurs	81
4 ASSEMBLAGE	82
4.1 Montage de la poignée S (Fig. 3)	82
4.2 Montage de la protection de sécurité (Fig. 6)	82
4.2.1 Montage de la bavette (Fig. 7)	83
4.3 Montage de la poignée de commande (Fig. 9)	83
4.4 Montage de la poignée en T (Fig. 8)	83
4.5 Montage batterie	83
4.6 Montage du disque (Fig. 15)	83
4.7 Montage de la tête à fil Nylon (Fig. 16)	84
4.7.1 Démontage de la tête	84
5 PRÉPARATION AVANT L'UTILISATION	84
5.1 Contrôle de la machine	84
5.2 Recharge de la batterie	84
5.3 Écran (Fig. 10) (Spécifique aux modèles BCi 530 - DSi 530)	84
6 UTILISATION DE LA MACHINE	85
6.1 Démarrage (Fig. 13) (spécifique aux modèles BCi 530 - DSi 530)	85
6.2 Démarrage (Fig. 14) (spécifique aux modèles BCi 530R - DSi 530R)	85
6.3 Application mobile	86
6.3.1 Connecter la machine à l'application	86
6.3.2 Première utilisation de l'application	86
6.4 Arrêt du moteur (Fig. 14)	86
6.5 Arrêt de la machine (Fig. 13) (Spécifique aux modèles avec afficheur BCi 530 - DSi 530)	86
7 MODES OPÉRATOIRES ET TECHNIQUES DE TRAVAIL	86
7.1 Modes opératoires	87
7.2 Harnais (Fig. 20)	87
7.3 Techniques de travail	87
7.3.1 Coupe en mouvement (fauchage) (Fig. 18)	88
7.3.2 Coupe aux abords de clôtures / fondations	88
7.3.3 Coupe aux pieds des arbres	88
7.3.4 Réglage de la longueur du fil pendant le travail	88
7.4 Fin du travail	88
8 ENTRETIEN	89
8.1 Refroidissement de la machine	89
8.2 Tête de coupe à fils Nylon	89
8.2.1 Remplacement du fil Nylon sur la tête LOAD&GO (Fig. 17)	89
8.3 Entretien extraordinaire	89
8.4 Tableau d'entretien	90
9 TRANSPORT	90
10 STOCKAGE	90
11 PROTECTION DE L'ENVIRONNEMENT	91
11.1 Démolition et élimination	91
12 DÉPANNAGE	92
13 CERTIFICAT DE GARANTIE	93

1 INTRODUCTION

Merci d'avoir choisi un produit Emak.

Notre réseau de distributeurs et d'assistance est à votre disposition pour toute nécessité.

ATTENTION

Pour un emploi correct de la machine et pour éviter tout accident, ne commencez pas le travail sans avoir préalablement lu ce manuel avec attention.

FR

ATTENTION

Ce manuel doit accompagner la machine tout au long de sa durée de vie.

ATTENTION

RISQUE DE DOMMAGES AUDITIFS. En conditions normales d'utilisation, cet instrument peut représenter pour l'opérateur préposé un niveau d'exposition personnelle et quotidienne au bruit égale ou supérieure à 85 dB (A).

Vous y trouverez les descriptions du fonctionnement des différents composants, ainsi que les instructions relatives aux contrôles et aux procédures d'entretien requis.

ATTENTION

Lire attentivement le manuel d'utilisation et d'entretien de la batterie et du chargeur de batterie !

REMARQUE

Les descriptions et les illustrations figurant dans le présent manuel ne sont pas rigoureusement contractuelles. Le constructeur se réserve le droit d'apporter des modifications éventuelles sans être tenu de mettre à jour à chaque fois ce manuel.

Les figures ne sont données qu'à titre indicatif. Les composants réels peuvent être différents de ceux illustrés. En cas de doute, contactez le centre d'assistance agréé.

1.1 MODALITÉS DE LECTURE DU MANUEL

Le manuel est subdivisé en chapitres et en paragraphes. Chaque paragraphe correspond à un sous-niveau du chapitre auquel il se rapporte. Les références à des chapitres ou des paragraphes sont signalées par la mention « chapitre » ou « paragraphe » suivie du numéro correspondant. Exemple : « chapitre 2 ».

Outre les instructions relatives au fonctionnement, le présent manuel contient des paragraphes requérant une attention particulière de votre part. Ces paragraphes sont signalés par les symboles décrits ci-dessous :

ATTENTION

Lorsqu'il existe des risques d'accidents, de blessures corporelles voire mortelles, ou de graves dommages au matériel.

AVERTISSEMENT

Lorsqu'il existe un risque de dommages relatifs à la machine ou à ses composants.

REMARQUE

Donne une information complémentaire aux consignes de sécurité précédentes.

Les figures reportées dans ces instructions d'utilisation sont numérotées 1, 2, 3, etc. Les composants illustrés sur les figures sont indiqués par des lettres ou des chiffres, selon le cas. Une référence au composant C sur la figure 2 est indiquée de la manière suivante : « Voir C, Fig. 2 » ou simplement « (C, Fig. 2) ».

2 PRÉSENTATION DE LA MACHINE

2.1 DESCRIPTION DE LA MACHINE ET DOMAINE D'UTILISATION

Cette machine est un outil de jardinage et plus précisément une débroussailluse portable avec moteur électrique alimenté par une batterie.

La machine comprend essentiellement un moteur électrique qui entraîne un dispositif de coupe composé d'une tête porte-fil et d'une lame (de série sur la version T, et en option sur la version S).

L'utilisateur peut actionner les commandes principales en se maintenant toujours à une distance de sécurité du dispositif de coupe.

FR

Usage prévu

Cette machine a été conçue et réalisée pour couper l'herbe et la végétation non ligneuse au moyen d'un fil Nylon ou d'une lame (ex. : en bordure ou le long de massifs ou plates-bandes, plantations, murs, clôtures, ou espaces verts de petite surface, pour la finition d'une tonte effectuée avec une tondeuse).

Usage impropre et/ou inhabituel

Tout autre usage que ceux indiqués plus haut, peut s'avérer dangereux et provoquer des dommages aux personnes et/ou aux choses (biens). Sont considérés comme usage impropre et/ou inhabituel (à titre d'exemple, mais non exhaustivement) :

- utiliser la machine pour balayer ;
- régulariser les haies ou d'autres travaux pour lesquels la coupe ne se fait pas à hauteur du sol ;
- utiliser la machine avec le dispositif de coupe au-dessus du niveau de la taille ;
- utiliser la machine pour couper des matériaux d'une origine autre que végétale ;
- utiliser la machine à deux ou plus personnes ;
- broyer les matières ou déchets végétaux pour le compostage ;
- employer des dispositifs de coupe différents de ceux qui sont énumérés dans le tableau (voir page 8). Risque de blessures et lésions graves.

L'usage impropre et/ou inhabituel de la machine comporte l'annulation de plein droit de la garantie et dégage le constructeur de toute responsabilité, en faisant assumer à l'utilisateur les frais dérivant des dommages ou lésions propres ou à des tiers.

2.2 CONSIGNES DE SÉCURITÉ GÉNÉRALES CONCERNANT LA MACHINE



ATTENTION

Lire toutes les recommandations de sécurité, les consignes, les illustrations et les spécifications fournies avec cet appareil. Le non-respect de toutes les consignes illustrées ci-après peut provoquer des électrocutions, des incendies et/ou des blessures graves.

Conserver toutes les recommandations et les consignes pour toute référence ultérieure.

Le terme « outil électrique » utilisé dans les recommandations indique un outil électrique alimenté par une batterie.

Sécurité sur la zone de travail

- La zone de travail doit toujours être propre et bien éclairée.** Si les opérations ont lieu dans des zones mal éclairées et encombrées, le risque d'accident augmente.
- Ne pas faire fonctionner les outils électriques dans des atmosphères explosibles, à savoir en présence de liquides inflammables, gaz ou poudres.** Les outils électriques provoquent des étincelles qui peuvent enflammer les poudres ou les fumées.
- S'assurer que les enfants ou toute autre personne restent à l'écart durant l'utilisation de l'outil électrique.** Toute distraction peut entraîner la perte de contrôle.

Sécurité électrique

- a. **Les fiches de l'outil électrique doivent correspondre aux prises. Ne jamais modifier la fiche. Ne pas utiliser d'adaptateurs pour la fiche des outils électriques avec mise à la terre.** Utiliser des fiches non modifiées et des prises murales conformes afin de réduire le risque d'électrocution.
- b. **Éviter tout contact avec des surfaces mises à la terre tels que les tuyaux, les radiateurs, les cuisinières et les réfrigérateurs.** Lorsqu'un corps est en contact avec la terre, le risque d'électrocution augmente.
- c. **Ne pas exposer les outils électriques à la pluie ou à l'humidité.** Le risque d'électrocution augmente si de l'eau pénètre dans un outil électrique.
- d. **N'utilisez pas le câble électrique de manière incorrecte. Ne pas transporter ni déplacer l'outil électrique et ne pas le débrancher en tirant sur le cordon électrique. Éloigner le cordon électrique des sources de chaleur, de l'huile, de bords tranchants ou de parties en mouvement.** Les cordons électriques endommagés ou enroulés augmentent le risque d'électrocution.
- e. **Pour utiliser un outil électrique à l'extérieur, prévoir une rallonge conforme.** L'utilisation d'un câble conforme pour l'extérieur réduit le risque d'électrocution.
- f. **Si l'outil électrique doit être utilisé dans un endroit humide, prévoir un dispositif différentiel à courant résiduel (DDR).** L'utilisation d'un DDR réduit le risque d'électrocution.

FR

Sécurité personnelle

- a. **Rester vigilant, faire attention et faire preuve de bon sens durant l'utilisation d'un outil électrique. Ne pas utiliser un outil électrique en cas de fatigue ou sous l'effet de drogue, alcool ou médicaments.** Il suffit d'un instant d'inattention durant l'utilisation des outils électriques pour se provoquer des blessures graves.
- b. **Porter les équipements de protection individuelle. Toujours porter des protections pour les yeux.** Les équipements de protection, tels que les masques contre la poussière, les chaussures antidérapantes, les casques ou les protections acoustiques, utilisés comme il se doit, réduisent le risque de blessures personnelles.
- c. **Éviter tout allumage accidentel. Avant de saisir ou de transporter l'outil, s'assurer que l'interrupteur est en position OFF avant de brancher la source d'alimentation et/ou les batteries.** Le fait de transporter des outils électriques avec un doigt sur l'interrupteur ou d'alimenter des outils avec l'interrupteur allumé provoque des accidents.
- d. **Ôter la clé de réglage avant de mettre l'outil électrique en marche.** Toute clé accrochée à une pièce tournante de l'outil électrique peut provoquer des blessures.
- e. **Ne vous penchez pas trop. Chercher des points d'appui stables et toujours garder l'équilibre** afin de mieux contrôler l'outil électrique dans les situations imprévues.
- f. **Porter des vêtements de travail. Ne pas porter de vêtements amples ou des bijoux. Tenir les cheveux et les vêtements à l'écart des parties en mouvement.** Les vêtements amples, les bijoux et les cheveux longs peuvent s'accrocher dans les parties en mouvement.
- g. **Si des dispositifs sont fournis pour raccorder des appareils d'aspiration et de collecte, s'assurer qu'ils sont raccordés et utilisés correctement.** Ce genre d'appareils peut réduire les risques provoqués par la poussière.
- h. **Éviter que la familiarité acquise par l'utilisation fréquente des outils ne réduise la capacité d'attention et porte au non-respect des principes de sécurité concernant les outils.** Un comportement négligeant peut causer de graves blessures en une fraction de seconde.

Utilisation et entretien d'un l'outil électrique

- a. **Ne pas faire marcher l'outil électrique au-delà de ses capacités. Utiliser l'outil électrique préconisé pour l'application prévue.** Un outil électrique approprié fonctionne mieux et garantit une meilleure sécurité à la vitesse pour laquelle il a été conçu.
- b. **Ne pas utiliser l'outil électrique si l'interrupteur ne le met pas en marche et ne l'arrête pas correctement.** S'il est impossible de le contrôler à travers l'interrupteur, l'outil électrique peut s'avérer dangereux et doit être réparé.
- c. **Avant de procéder à un réglage, de remplacer un accessoire ou de ranger des dispositifs électriques, débrancher la fiche de la prise et/ou, si elle est amovible, retirer la batterie.** Ces mesures de sécurité évitent que l'outil électrique ne se mette en marche accidentellement.
- d. **Conserver les outils électriques loin de la portée des enfants et ne permettre à personne de les utiliser avant de s'y être familiarisé et d'avoir lu ces instructions.** Les outils électriques peuvent s'avérer dangereux entre les mains d'utilisateurs inexperts.
- e. **Entretien des outils électriques et des accessoires. S'assurer que les parties mobiles sont alignées correctement et que rien ne gêne leur mouvement, qu'aucune pièce n'est cassée et que les conditions**

générales de l'outil électrique ne risquent pas de compromettre son fonctionnement. Si l'outil est endommagé, le faire réparer avant de l'utiliser. De nombreux accidents sont dus à l'entretien incorrect des outils électriques.

- f. **S'assurer que les dispositifs de coupe sont toujours parfaitement affûtés et propres.** S'ils sont bien entretenus, les dispositifs de coupe à bord tranchant se coincent moins fréquemment et sont plus faciles à contrôler.
- g. **Utiliser l'outil électrique, les accessoires, les forets etc. conformément aux instructions, en tenant compte des conditions de travail et de l'opération à effectuer.** Ne pas utiliser l'outil électrique pour des opérations différentes de celles pour lesquelles il a été conçu afin d'éviter toute situation dangereuse.
- h. **Maintenir la poignée et les surfaces de préhension sèches, propres et exemptes de traces d'huile et de graisse.** Des poignées et des surfaces de préhension éventuellement glissantes ne permettent pas de manipuler et de contrôler l'outil en toute sécurité en cas de situations imprévues.

Utilisation et entretien d'un l'outil alimenté par batterie

- a. **Recharger la batterie uniquement avec le chargeur préconisé par le fabricant.** L'utilisation d'un chargeur non approprié à la batterie de l'outil peut provoquer des incendies.
- b. **Utiliser les outils électriques exclusivement avec des groupes batteries compatibles.** Tout autre type de batterie risque de provoquer des blessures et des incendies.
- c. **Lorsque les batteries ne sont pas utilisées, les ranger à l'écart de tout objet métallique, tel que trombones, pièces de monnaie, dufs, clous, vis et tout autre petit objet métallique qui risquerait de créer un contact entre les deux bornes.** Un court-circuit entre les bornes de la batterie pourrait provoquer des brûlures ou un incendie.
- d. **Mal utilisée, une batterie pourrait laisser fuir le liquide qu'elle contient ; éviter tout contact. En cas de contact accidentel avec le liquide, rincer à l'eau. Si le liquide entre en contact avec les yeux, s'adresser immédiatement à un médecin.** Le liquide qui s'échappe de la batterie peut irriter la peau ou provoquer des brûlures.
- e. **Ne pas utiliser un groupe de batteries ou un outil endommagé ou modifié.** Des batteries endommagées ou modifiées peuvent avoir des réactions imprévisibles entraînant un incendie, une explosion ou un risque de blessure.
- f. **Ne pas exposer la batterie ou le groupe batteries au feu ou à des températures excessives.** L'exposition au feu ou à des températures dépassant 130 °C (265 °F) peut entraîner des explosions.
- g. **Suivre les consignes pour charger correctement la batterie et ne pas la recharger dans des environnements où la température est différente de celle mentionnée dans les consignes.** Une charge incorrecte de la batterie ou en dehors de la plage de température recommandée peut endommager la batterie et augmenter le risque d'incendie.

Assistance

- a. **Confier l'entretien de l'outil électrique à des techniciens qualifiés et utiliser exclusivement des pièces de rechange identiques aux composants originaux.** Cette condition garantit la sécurité de l'outil.
- b. **Ne jamais procéder à la maintenance d'un pack batteries endommagé.** Confier l'entretien des batteries exclusivement au fabricant ou à des centres d'assistance agréés.

Consignes de sécurité du coupe bordures et de la débroussailluse

- a. **Ne pas utiliser la machine par mauvais temps, surtout s'il y a un risque d'orage.** Ceci pour éviter d'être frappé par la foudre.
- b. **Vérifier attentivement la zone où la machine sera utilisée pour s'assurer de l'absence d'animaux sauvages.** Durant le fonctionnement, la machine peut blesser les animaux sauvages.
- c. **Vérifier attentivement la zone où la machine doit être utilisée et retirer toutes les pierres, branches et autres corps étrangers.** Tout objet que la machine pourrait projeter risque de provoquer des blessures corporelles.
- d. **Avant d'utiliser la machine, toujours la contrôler visuellement pour s'assurer que les lames et l'unité de coupe ne sont ni usées ni endommagées.** Les parties endommagées augmentent le risque de blessures.
- e. **Suivre les instructions pour remplacer les accessoires.** Des écrous ou des boulons de fixation de la lame mal serrés peuvent endommager la lame ou faire de sorte qu'elle se détache.
- f. **La vitesse nominale de rotation de la lame doit être au moins égale à la vitesse maximale de rotation indiquée sur la machine.** Les lames qui tournent plus rapidement que leur vitesse de rotation nominale peuvent se casser et éjecter des morceaux.
- g. **Porter des protections pour les yeux, les oreilles, la tête et les mains.** Une bonne protection évitera les blessures corporelles dues aux morceaux éjectés ou au contact accidentel avec la ligne de coupe ou la lame.

- h. **Toujours porter des chaussures antidérapantes et de protection pour utiliser la machine. Ne pas utiliser la machine les pieds nus ou avec des sandales.** Ceci réduit la possibilité de se blesser les pieds par contact avec les lames ou les lignes de coupe en action.
- i. **Toujours porter des chaussures de protection pour utiliser la machine. Ne pas utiliser la machine les pieds nus ou avec des sandales.** Ceci réduit la possibilité de se blesser les pieds par contact avec les lames ou les lignes de coupe en action.
- j. **Toujours porter un pantalon long pour utiliser la machine.** Les parties du corps non protégées par des vêtements peuvent être plus facilement blessées par des objets projetés.
- k. **Pour utiliser la machine, éloigner les personnes présentes de la zone de travail.** La chute de débris peut blesser grièvement l'opérateur.
- l. **Toujours tenir la machine des deux mains pour l'utiliser.** En tenant la machine des deux mains, vous évitez la perte de contrôle.
- m. **Saisir la machine uniquement par les surfaces de préhension isolées car la ligne de coupe ou la lame pourrait entrer en contact avec un câblage caché.** Les lames ou la ligne de coupe entrant en contact avec des câbles « sous tension » peuvent également mettre « sous tension » les parties métalliques exposées de la machine et électrocuter l'opérateur.
- n. **Toujours maintenir une position stable et actionner la machine uniquement en restant debout, les pieds fermement calés au sol.** Les surfaces glissantes ou instables peuvent entraîner la perte d'équilibre ou du contrôle de la machine.
- o. **Ne pas utiliser la machine sur des pentes trop raides.** Ceci pour éviter de perdre le contrôle, de glisser et de tomber, situation pouvant entraîner des blessures.
- p. **En travaillant sur des pentes, s'assurer de toujours rester debout, toujours travailler transversalement à la pente, jamais directement vers le haut ou vers le bas, et changer de direction avec prudence.** Ceci pour éviter de perdre le contrôle, de glisser et de tomber, situation pouvant entraîner des blessures.
- q. **S'assurer d'être loin de la lame ou de la ligne de coupe lorsque la machine est en marche. Avant de démarrer la machine, s'assurer que la ligne de coupe ou la lame n'entre en contact avec quoi que ce soit.** Un moment d'inattention lors de l'utilisation de la machine peut blesser grièvement l'opérateur ou autrui.
- r. **Ne pas utiliser la machine au-dessus de la taille.** Ceci évite tout contact involontaire avec la lame et permet un meilleur contrôle de la machine dans des situations inattendues.
- s. **Soyez toujours prêt à vous éloigner rapidement lorsque vous coupez des branches enchevêtrées.** En libérant la tension des fibres du bois, l'arbuste ou la plante peut heurter l'opérateur et/ou rendre la machine incontrôlable.
- t. **Prendre toutes les précautions nécessaires pour couper des arbustes et des plantes.** Le matériau fin peut coincer la lame et être projeté sur l'opérateur en lui faisant perdre l'équilibre.
- u. **Garder le contrôle de la machine et ne pas toucher les lames, les lignes de coupe et autres pièces dangereuses lorsqu'elles sont encore en mouvement.** Ceci pour éviter toute blessure due aux parties en mouvement.
- v. **Transporter la machine lorsqu'elle est éteinte et en la tenant loin du corps.** Manipuler la machine correctement pour réduire la probabilité d'entrer en contact accidentellement avec la ligne de coupe ou la lame en mouvement.
- w. **Durant le transport ou le stockage de la machine, toujours monter le couvercle sur les lames en métal.** Manipuler la machine correctement pour réduire la probabilité d'entrer accidentellement en contact avec la lame.
- x. **Utiliser exclusivement les lames, les lignes de coupe et les têtes de coupe de rechange préconisées par le producteur.** Des pièces de rechange non autorisées font augmenter le risque de casse et de blessures.
- y. **Pour dégager les résidus de coupe encastrés dans la machine ou pour son entretien, éteindre l'interrupteur d'alimentation et retirer le groupe batteries.** Des blessures graves pourraient résulter d'un fonctionnement inattendu de la machine en dégageant des résidus de coupe restés coincés ou durant son entretien.
- z. **Pour dégager les résidus de coupe encastrés dans la machine ou pour son entretien, éteindre l'interrupteur d'alimentation et désactiver la machine.** Des blessures graves pourraient résulter d'un fonctionnement inattendu de la machine en dégageant des résidus de coupe restés coincés ou durant son entretien.

Contrecoup de la lame et consignes relatives

Le contrecoup est un brusque mouvement latéral, vers l'avant ou vers l'arrière, qui peut se produire lorsque la lame se coince ou s'accroche à un objet tel qu'une plante ou une souche d'arbre. Il peut être suffisamment violent pour pousser la machine et/ou l'opérateur dans n'importe quelle direction, provoquant ainsi une perte de contrôle de la machine.

Le contrecoup et les risques associés peuvent être évités en adoptant les précautions appropriées décrites ci-après.

- a. **Tenir fermement la machine des deux mains et positionner les bras de sorte qu'ils puissent résister au contrecoup. Rester sur le côté de la machine.** Le contrecoup peut augmenter le risque de blessure à cause d'un déplacement imprévu de la machine. L'opérateur peut contrôler le contrecoup en adoptant certaines précautions.
- b. **Lorsque la lame se coince ou lorsque vous arrêtez de couper pour une raison quelconque, relâchez le bouton de marche et immobilisez la machine dans le matériau jusqu'à ce que la lame s'arrête complètement. Si la lame se coince, ne jamais essayer de sortir la machine du matériau ou de la tirer en arrière lorsque la lame est actionnée : cela pourrait donner lieu à un contrecoup.** Vérifier et prendre les mesures appropriées pour éliminer la cause du blocage de la lame.
- c. **Ne pas utiliser de lames émoussées ou endommagées.** Les lames émoussées ou endommagées augmentent le risque de coincement ou d'accrochage sur un objet, entraînant un contrecoup.
- d. **Toujours assurer une bonne visibilité sur le matériau destiné à la coupe.** Il est plus probable que le contrecoup se vérifie là où il est difficile de voir le matériau destiné à la coupe.
- e. **Si une personne s'approche lorsque la machine est en marche, prendre soin de l'éteindre.** En cas de contrecoup, la probabilité de blesser d'autres personnes atteintes par la lame en mouvement augmente.

 **ATTENTION**

Bien utilisée, la machine est un outil de travail rapide, pratique et efficace. Mais si elle est mal utilisée ou utilisée sans prendre les précautions nécessaires, elle peut devenir un outil dangereux. Pour rendre votre travail agréable et sans risques, nous vous invitons à respecter scrupuleusement les mesures de sécurité libellées ci-après et reprises dans le manuel.

 **ATTENTION**

Cette machine produit un champ électromagnétique pendant le fonctionnement ! Dans certaines circonstances, ce champ électromagnétique peut interférer avec des dispositifs médicaux actifs ou passifs ! Pour réduire le risque de blessures graves ou mortelles, nous conseillons aux personnes portant des dispositifs médicaux de consulter leur médecin et le fabricant du dispositif médical avant d'utiliser cette machine !

 **ATTENTION**

Lire attentivement le manuel d'utilisation et d'entretien de la batterie et du chargeur de batterie !

 **ATTENTION**

L'opérateur devra avoir été préparé à toutes les opérations décrites dans le manuel.

 **ATTENTION**

La machine s'éteint en condition lock-off et en appuyant 5 secondes sur le levier accélérateur.

REMARQUE

Certaines normes nationales peuvent limiter l'utilisation de la machine.

1. Ne pas utiliser la machine avant de s'être informé sur les modalités spécifiques d'utilisation. L'opérateur inexpert devrait s'exercer avant d'utiliser la machine sur le terrain.
2. L'utilisation de la machine est réservée à des opérateurs adultes en mesure de comprendre et de respecter les règles de sécurité, les précautions et les instructions fournies dans ce manuel. L'utilisation de la machine par des mineurs ne doit jamais être autorisée.
3. Ne pas utiliser de batteries défectueuses. Utiliser exclusivement des batteries originales.
4. N'effectuer aucune opération de coupe à proximité d'autres câbles électriques.
5. Veiller à ne pas toucher les parties ou pièces dangereuses en mouvement avant l'extinction du taille-haies et de l'immobilisation totale des parties ou pièces en mouvement.
6. Arrêter d'utiliser le taille-haies lorsque des personnes, notamment des enfants, ou des animaux sont aux alentours.
7. Travailler uniquement à la lumière du jour.

8. Avant d'utiliser la taille-haies et après un choc quelconque, contrôler l'absence de signes d'usure ou d'endommagement et effectuer les réparations nécessaires si besoin est.
9. Ne pas utiliser la taille-haies avec des protections abimées ou manquantes.
10. Toujours tenir mains et pieds éloignés du dispositif de coupe, notamment lors du démarrage du moteur.
11. Prêter attention aux lésions causées par un quelconque dispositif de coupe de la longueur du fil. Après avoir déroulé du nouveau fil, remettre toujours le coupe-bordure en position de travail avant de démarrer le moteur.
12. Ne jamais monter sur le coupe-bordure des éléments de coupe métalliques (ex. : fil métallique).
13. Ne jamais utiliser des pièces de rechange ou des accessoires qui ne sont pas fournis ou qui ne sont pas préconisés par le constructeur.
14. Enlever la batterie de son compartiment avant de contrôler, nettoyer ou intervenir sur la taille-haies et lorsque celui-ci n'est pas utilisé.
15. Toujours s'assurer que les passages (grilles) d'air de refroidissement ne sont pas obstrués par des déchets.
16. Après chaque utilisation, retirer la batterie de son compartiment et contrôler son état pour déceler d'éventuels endommagements.
17. Conserver la taille-haies hors de portée des enfants.
18. Ne pas utiliser la taille-haies en cas de mauvais temps et surtout en présence d'éclairs.
19. Toujours enlever la batterie lors du transfert du taille-haies à une autre personne.
20. Il est interdit d'appliquer sur la prise de force de la machine des dispositifs non fournis par le constructeur.
21. S'assurer que toutes les étiquettes avec les signaux de danger et de sécurité sont en parfaites conditions. En cas de dommage ou de détérioration, remplacez-les immédiatement (voir chapitre 2.4 *Étiquette d'identification* (Fig. 2)).
22. Ne pas effectuer de son propre chef des opérations ou des réparations qui ne relèvent pas de l'entretien ordinaire. Pour toute autre opération, s'adresser à un Centre d'Assistance Agréé.
23. Se familiariser avec les commandes et l'utilisation appropriée du taille-haies.
24. Suivre nos instructions pour les opérations d'entretien.
25. Contrôler quotidiennement la machine pour s'assurer que chaque dispositif, de sécurité ou autre, fonctionne correctement.
26. Ne pas utiliser la machine si elle est endommagée, mal réparée, mal montée ou modifiée de façon arbitraire. Ne pas enlever, endommager ou rendre inefficace l'un des dispositifs de sécurité.
27. Ne confier ou prêter la machine qu'à des personnes qualifiées et en mesure de la faire fonctionner correctement. Remettre par la même occasion le Manuel contenant le mode d'emploi à lire avant de commencer les travaux.
28. Toujours s'adresser au revendeur pour toute autre information ou intervention prioritaire.
29. Conservez soigneusement le présent manuel et consultez-le avant d'utiliser la machine.
30. N'oubliez pas que le propriétaire ou l'opérateur sont responsables des accidents ou des dommages subis par des tiers ou des biens qui leur appartiennent.

2.2.1 Équipements de protection individuelle (EPI)

On entend par équipement de protection individuelle (EPI) tout équipement destiné à être porté par un l'opérateur dans le but de le protéger contre les risques pouvant menacer la sécurité ou la santé au travail, ainsi que tout dispositif ou accessoire destiné à cet effet. Le port d'EPI n'élimine pas les risques de blessure mais il peut réduire leurs effets en cas d'accident.

Nous fournissons ci-après la liste des équipements de protection individuelle à porter pour utiliser la machine :

- **Portez des chaussures de protection contre les coupures dotées de semelles antidérapantes et d'embouts en acier.**
- **Porter des lunettes ou une visière de protection. En rebondissant, les objets lancés peuvent causer de graves blessures aux yeux.**
- **Porter des protections antibruit comme des oreillettes ou des bouchons auriculaires.**



ATTENTION

Rappelez-vous d'être extrêmement prudent lorsque vous utilisez ce genre de protection car la perception des signaux acoustiques de danger (cris, alarmes, etc.) est réduite. Un équipement de protection approprié réduit le risque de perte auditive.

- **Porter des gants qui permettent d'absorber au maximum les vibrations.**
- **Porter des vêtements de protection homologués. Une veste et une salopette de protection sont idéales.**

ATTENTION

Vérifier que les vêtements choisis ne gênent pas les mouvements. Porter des vêtements de protection près du corps. Ne pas porter de vêtements, écharpes, cravates ou bijoux susceptibles d'être happés par la machine ou de s'emmêler aux broussailles ou autre. Nouer les cheveux longs et les protéger.

REMARQUE

Demander conseil au revendeur habituel pour choisir les vêtements qui répondent le mieux aux exigences.

FR

2.3 COMPOSANTS DE LA MACHINE (FIG. 1)

1. Couple conique
2. Tube de raccordement
3. Tête à fil Nylon (dispositif de coupe)
4. Carter de protection ou protecteur du dispositif de coupe
5. Poignée avant
6. Levier accélérateur
7. Levier de sécurité (uniquement pour les modèles BCI 530 - DSI 530)
8. Levier de sécurité (uniquement pour les modèles BCI 530R - DSI 530R)
9. Barrière de protection
10. Batterie

2.4 ÉTIQUETTE D'IDENTIFICATION (FIG. 2)

1. Marquage CE
2. Nom et adresse du constructeur
3. Niveau de puissance acoustique
4. Numéro de série
5. Année de fabrication
6. Voir chapitre 2.4.1 *Information aux utilisateurs.*
7. Type de machine : **DÉBROUSSILLEUSE À BATTERIE**

2.4.1 Information aux utilisateurs



Article conforme aux Directives 2011/65/CE et 2012/19/CE relatives à la limitation de l'utilisation de certaines substances dangereuses dans les équipements électriques et électroniques et à l'élimination des déchets.

Ce symbole apposé sur l'appareil indique que l'article en question **devra** faire l'objet d'une élimination séparée des autres déchets à la fin de sa vie utile.

Par conséquent, l'utilisateur devra apporter l'appareil à un centre de collecte sélective des DEEE ou le retourner au revendeur au moment de l'achat d'un **nouvel appareil de type équivalent, selon un rapport de un à un.**

Le tri sélectif correct en vue du recyclage, du traitement et de l'élimination de l'appareil de manière compatible avec l'environnement contribue à éviter tout effet négatif sur l'environnement et sur la santé et favorise le recyclage des matériaux qui composent l'appareil.

L'élimination abusive de l'appareil de la part de l'utilisateur comporte l'application des sanctions prévue par la loi de chaque pays.

ATTENTION

Mettre la batterie au rebut en la séparant de la machine !

ATTENTION

Lire attentivement le manuel d'utilisation et d'entretien de la batterie et du chargeur de batterie !

2.5 EXPLICATIONS DES SYMBOLES ET AVERTISSEMENTS DE SÉCURITÉ (FIG. 2)

Utiliser la machine avec prudence. Pour cela, des pictogrammes sont apposés sur la machine pour vous rappeler les précautions d'emploi principales de celle-ci. La signification de ces pictogrammes est donnée ci-après. Veuillez en outre lire attentivement les règles de sécurité que vous trouverez dans le chapitre correspondant du présent manuel.

Remplacer les étiquettes abîmées ou illisibles.

8.



ATTENTION

Cette machine peut être dangereuse pour soi-même et pour les autres si elle n'est pas correctement utilisée.

FR

9. Porter des lunettes de protection.
10. Ne pas exposer à la pluie (ou à l'humidité).
11. Risque de contrecoup en cas d'impact avec des arbustes.
12. Tenir les assistants à distance.
13. Lire le présent manuel avant d'utiliser la machine.
14. Porter des chaussures et des gants de protection.
15. Interdiction de monter des organes de coupe avec des dents de scie.
16. Risque de projections d'objets.
17. Sortir la batterie avant toute opération d'entretien.

3 CONSIGNES D'UTILISATION

Comment travailler avec la machine électrique sur batterie

- Éviter de travailler si le sol est mouillé ou glissant ou, en tout cas, sur des terrains trop accidentés ou en pente ne garantissant pas une stabilité de coupe.
- Garder en permanence les deux pieds sur une assise stable de façon à éviter toute perte d'équilibre.
- Ne jamais courir, mais marcher et prêter attention aux irrégularités du terrain et à la présence d'obstacles éventuels.
- Éviter que le disque n'entre en contact avec des débris ou du sable. Même une très faible quantité de débris peut très rapidement émousser le disque et augmenter le risque de rebond.
- Stopper immédiatement la machine si le disque entre en contact avec un objet.
- Stopper la machine avant de la poser.
- Évaluer les risques potentiels du terrain à travailler et prendre toutes les précautions nécessaires pour garantir sa propre sécurité, surtout en cas de terrains en pente, accidentés, glissants et meubles.
- Sur les terrains déclinés, travailler transversalement (parallèlement) à la pente et en aucun cas perpendiculairement à celle-ci.
- Prêter attention aux escarpements, fossés ou talus.
- Faire attention à la circulation lors de l'utilisation de la machine à proximité d'une route ou voie publique.
- Prêter attention à proximité de câbles électriques sous tension.
- La machine ne doit pas être utilisée par des personnes qui ne sont pas en mesure de la tenir fermement avec deux mains et/ou de rester stablement en équilibre sur les jambes pendant le travail.
- Le taille-haies ne doit pas être utilisé par plus d'une personne.
- Ne pas utiliser le coupe-bordure en cas de fatigue ou de malaise, ou sous l'effet de médicaments, d'alcool, de drogues ou de substances pouvant nuire aux capacités à réagir rapidement et à se concentrer.

Recommandations pour les novices

Avant d'affronter pour la première fois une tâche avec le souffleur, il convient de se familiariser avec et de connaître les techniques de travail les plus adéquates, en essayant de saisir fermement la machine et de réaliser les mouvements requis.

3.1 CONSIGNES DE SÉCURITÉ SUPPLÉMENTAIRES

1. Lire attentivement les instructions.
2. Se familiariser avec les commandes et l'utilisation appropriée du taille-haies.

3. Veiller à ne pas toucher les parties ou pièces dangereuses en mouvement avant l'extinction du taille-haies et de l'immobilisation totale des parties ou pièces en mouvement.
4. Porter des lunettes de protection.
5. Ne pas permettre aux enfants ou à des personnes n'ayant pas pris connaissance et compris ces instructions d'utiliser le taille-haies.
6. Arrêter d'utiliser le taille-haies lorsque des personnes, notamment des enfants, ou des animaux sont aux alentours.
7. Travailler uniquement à la lumière du jour.
8. Avant d'utiliser le taille-haies et après un choc quelconque, contrôler l'absence de signes d'usure ou d'endommagement et effectuer les réparations nécessaires si besoin est. Contrôler la machine pour s'assurer que chaque dispositif, de sécurité ou autre, fonctionne correctement.
9. Ne pas utiliser le taille-haies avec des protections abîmées ou manquantes.
10. Toujours tenir mains et pieds éloignés du dispositif de coupe, notamment lors du démarrage de la machine.
11. Prêter attention aux lésions causées par un quelconque dispositif de coupe de la longueur du fil. Après avoir déroulé du nouveau fil, toujours remettre la machine en position de travail avant de la démarrer.
12. Ne jamais monter sur le coupe-bordure des éléments de coupe métalliques (ex. : fil métallique).
13. Ne jamais utiliser des pièces de rechange ou des accessoires qui ne sont pas fournis ou qui ne sont pas préconisés par le constructeur.
14. Enlever la batterie de son compartiment avant de contrôler, nettoyer ou intervenir sur le taille-haies et lorsque celui-ci n'est pas utilisé.
15. Toujours s'assurer que les passages (grilles) d'air de refroidissement ne sont pas obstrués par des déchets.
16. Après chaque utilisation, retirer la batterie de son compartiment et contrôler son état pour déceler d'éventuels endommagements.
17. Conserver le taille-haies hors de portée des enfants.
18. Cesser immédiatement le travail en cas d'accident ou de rupture.
19. Ne pas utiliser le taille-haies en cas de mauvais temps et surtout en présence d'éclairs.
20. Toujours enlever la batterie lors du transfert du taille-haies à une autre personne.

Manipulation et utilisation correctes des outils électriques sur batterie

- a. S'assurer que l'outil électrique est éteint avant de mettre en place la batterie. Installer une batterie sur un appareil électrique allumé peut provoquer des accidents.
- b. Pour charger la batterie, utiliser uniquement des chargeurs de batterie préconisés par le fabricant. Les chargeurs de batterie sont généralement spécifiques pour le type de batterie ; leur utilisation avec d'autres types peut entraîner un risque d'incendie.
- c. Utiliser seulement les batteries spécifiques prévues pour votre outil de jardinage. L'emploi d'autres batteries peut provoquer des lésions ou entraîner un risque d'incendie.
- d. Tenir la batterie inutilisée à l'écart de trombones, pièces de monnaie, clés, clous, vis ou autres petits objets métalliques qui pourraient provoquer un court-circuit des contacts. Un court-circuit entre les contacts d'une batterie peut produire une combustion ou un début d'incendie.
- e. Contrôler que la batterie soit en bon état et qu'elle ne présente aucun dommage. Ne pas utiliser le taille-haies avec une batterie endommagée ou usée.

3.2 CONSIGNES D'UTILISATION DES ACCUMULATEURS

Précautions générales

- La batterie ne doit jamais être ouverte.



ATTENTION

Ne jamais jeter les batteries usées dans le feu. RISQUE D'EXPLOSION !

- Brancher le chargeur de batterie uniquement à des prises électriques avec une tension de secteur correspondant à celle indiquée sur la plaque signalétique.
- Utiliser seulement une batterie originale.
- La batterie pourrait surchauffer en cas d'utilisation prolongée de l'outil électrique. Laisser refroidir la batterie avant de la recharger.

- Ne pas laisser la batterie et le chargeur de batterie à la portée des enfants.
- Ne pas utiliser le chargeur de batterie dans des endroits présentant des vapeurs ou des substances inflammables.
- Charger les batteries seulement à une température comprise entre 10 °C et 40 °C.
- Conserver les batteries dans des locaux où la température est comprise entre 0 °C et 23 °C.
- Ne jamais causer des courts-circuits entre les contacts des accus et ne brancher aucun objet métalliques sur ceux-ci.
- Lors du transport des batteries, veiller à ce que les contacts ne se branchent pas entre eux et ne pas utiliser des récipients métalliques pour le transport.
- Le court-circuit de la batterie peut provoquer une explosion. En tout cas, le court-circuit endommage l'accu.
- Contrôler régulièrement si le câble du chargeur de batterie est en bon état. Si le câble est abîmé, remplacer le chargeur de batterie.
- Recharger complètement les batteries avant de les ranger pour la période hivernale.
- La batterie peut être rechargée uniquement avec le chargeur de batteries CRG 520.

4 ASSEMBLAGE

ATTENTION

Prêter un maximum d'attention au montage des composants pour ne pas compromettre la sécurité et l'efficacité de la machine ; en cas de doute, contacter votre centre d'assistance agréé.

ATTENTION

Le déballage et le montage doivent se faire sur une surface plane et solide, avec un espace suffisant pour pouvoir déplacer la machine et les emballages, en utilisant dans tous les cas des outils appropriés.

L'élimination des emballages doit se faire selon la réglementation locale en vigueur.

Pour des raisons de sécurité et de transport, la batterie au lithium-ion (si elle est comprise) est livrée séparément de la machine et partiellement chargée. Avant d'utiliser la machine, il faut nécessairement charger la batterie en suivant les instructions indiquées au chapitre 5.2 *Recharge de la batterie*.

4.1 MONTAGE DE LA POIGNÉE S (FIG. 3)

- S'assurer que la batterie n'est pas en place dans son compartiment.
- Insérer la poignée avant (A) sur le tube de transmission (B), avec le couvercle (C).
- Introduire les vis (D) et fixer la poignée.
- Pour utiliser le disque, insérer la barrière de protection (E) tournée vers la gauche, avec les vis correspondantes (F)
- La position de la poignée doit être réglée en fonction des exigences de l'utilisateur.

ATTENTION

Monter la poignée (A, Fig. 4) entre les flèches de l'étiquette (B, Fig. 4) et la poignée arrière. Ce montage s'applique aux deux poignées.

4.2 MONTAGE DE LA PROTECTION DE SÉCURITÉ (FIG. 6)

ATTENTION

Le carter de protection doit être monté correctement pour satisfaire aux exigences de sécurité et garantir la position correcte du coupe-fil.

ATTENTION

La protection présente sur la machine pourrait ne pas suffire pour protéger l'opérateur contre tous les corps étrangers (gravier, verre, fils etc..) lancés sous l'effet de la rotation du dispositif de coupe. Les objets projetés peuvent aussi ricocher et blesser l'utilisateur

 **ATTENTION**

Remplacer immédiatement les protections si elles sont cassées ou endommagées ; ne jamais essayer de les monter sur une position inadéquate.

Fixer le carter de protection (A) à l'aide des vis (B) dans une position permettant de travailler en toute sécurité.

4.2.1 Montage de la bavette (Fig. 7)

Monter la bavette (A) sur la protection (B) et la fixer à l'aide de la vis (C).

4.3 MONTAGE DE LA POIGNÉE DE COMMANDE (FIG. 9)

- Dévisser la vis (A). L'écrou (B) reste dans la poignée de commande.
- Pousser la poignée de commande (l'accélérateur doit être tourné vers le couple conique) sur le guidon (C) de sorte que les orifices (D) soient alignés.
- Introduire la vis (A) et serrer à fond.

REMARQUE

L'écran est présent uniquement sur les modèles BCI 530 - DSI 530).

4.4 MONTAGE DE LA POIGNÉE EN T (FIG. 8)

- Pour fixer la poignée en T, introduire le ressort (B), les deux coques (A) et la rondelle (C).
- Aligner la poignée en T (D) à angle droit par rapport au tube de transmission (E).
- Serrer le serre-câble (F) avec la vis.

 **ATTENTION**

Monter la poignée (A, Fig. 4) entre les flèches de l'étiquette (B, Fig. 4) et le manchon arrière.

4.5 MONTAGE BATTERIE

Pousser la batterie dans son siège jusqu'à ce qu'elle s'emboîte.

 **ATTENTION**

Utiliser exclusivement des batteries originales. L'utilisation de batteries destinées à un autre usage peut provoquer un incendie, une explosion ou des blessures corporelles.

 **ATTENTION**

Il est possible d'utiliser des batteries 2,5 Ah et 4 Ah avec chargeur de batterie CRG 520.

Dépose de la batterie

Appuyer sur le bouton (D, Fig. 5) pour dégager la batterie.

 **ATTENTION**

Lire attentivement le manuel d'utilisation et d'entretien de la batterie et du chargeur de batterie !

4.6 MONTAGE DU DISQUE (FIG. 15)

1. Monter le disque (R) sur la bride supérieure (F) en s'assurant que le sens de rotation est correct.
2. Monter la bride inférieure (B), la coupelle (D) et visser le boulon (A) dans le sens inverse des aiguilles d'une montre.
3. Introduire la broche (L) disponible dans l'orifice (L) pour bloquer le disque et permettre de serrer le boulon (A) à 25 Nm (2,5 kgm).

ATTENTION

Installer le collier (voir flèches C) dans l'orifice de montage du disque.

ATTENTION

Pour utiliser le disque, dévisser la vis (C, Fig. 7) et détacher la bavette (A, Fig. 7) de la protection (B, Fig. 7). Pour remonter la bavette (A), consulter le chapitre 4.2.1 *Montage de la bavette (Fig. 7)*.

FR

4.7 MONTAGE DE LA TÊTE À FIL NYLON (FIG. 16)

Introduire la bride supérieure (F). Enfiler la broche (H) dans l'orifice approprié (L) et visser à la main la tête (N) dans le sens inverse des aiguilles d'une montre.

Toujours utiliser le même diamètre que le fil d'origine pour ne pas surcharger la machine (Fig. 19).

Pour dérouler le fil en Nylon pendant le travail, frapper la tête de coupe au sol.

ATTENTION

Ne pas frapper la tête de coupe sur des surfaces en ciment ou du pavage : cette action peut créer une situation dangereuse.

4.7.1 Démontage de la tête

Pour le démontage, enfiler la broche (H) dans l'orifice approprié (L) et dévisser dans le sens contraire.

5 PRÉPARATION AVANT L'UTILISATION

5.1 CONTRÔLE DE LA MACHINE

ATTENTION

S'assurer que la batterie n'est pas en place dans son compartiment.

Avant de commencer à travailler, il faut :





- contrôler que le levier accélérateur et le levier de sécurité puissent être actionnés librement, sans point dur, et qu'ils reviennent automatiquement et rapidement en position neutre aussitôt relâchés ;
- contrôler que le levier accélérateur reste bloqué si personne n'appuie sur le levier de sécurité ;
- contrôler que les passages (grilles) de l'air de refroidissement ne soient pas obstrués ;
- contrôler que les poignées et les protections de la machine soient bien propres et sèches, correctement montées et fermement fixées à la machine ;
- contrôler que les dispositifs de coupe et les protections ne soient pas abîmés ;
- contrôler que la machine ne présente pas de signes d'usure ni d'endommagement dus à des chocs ou à d'autres causes et réparer le cas échéant ;
- contrôler que la batterie soit en bon état et qu'elle ne présente aucun dommage. ne pas utiliser le taille-haies avec une batterie endommagée ou usée ;
- charger la batterie en suivant les instructions indiquées au chapitre 5.2 *Recharge de la batterie*.

5.2 RECHARGE DE LA BATTERIE

Pour obtenir des informations sur l'utilisation correcte, les méthodes, le suivi du niveau de charge et la légende des indicateurs, consulter le manuel d'utilisation et d'entretien du chargeur de batterie.

5.3 ÉCRAN (FIG. 10) (SPÉCIFIQUE AUX MODÈLES BCI 530 - DSI 530)

Allumer l'écran en appuyant une fois sur le bouton ON/OFF (A).

Icône	Description
	<p>Témoin d'alarme. Signale que la machine présente un problème que l'opérateur est en mesure de résoudre. Exemple : surchauffe de la batterie ou utilisation excessive de la machine. Interrompre le travail et laisser reposer la machine quelques minutes. La couleur indique le type d'alarme :</p> <ul style="list-style-type: none"> • Vert : machine en condition de lock-off • Bleu ciel : problème de la batterie • Rouge : problème machine/unité de contrôle (surchauffe possible)
	<p>Témoin d'assistance. Signale la possibilité d'un problème que l'opérateur n'est pas en mesure de résoudre. Interrompre immédiatement le travail et s'adresser immédiatement à un Centre d'assistance agréé.</p>
	<p>Témoin bleu. Il s'allume lorsque la machine est connectée au dispositif mobile. Voir chapitre 6.3 <i>Application mobile</i>.</p>
	<p>Indicateur de charge de la batterie. Pendant l'utilisation de la machine, le témoin est allumé. La couleur indique l'état de charge :</p> <ul style="list-style-type: none"> • Vert : charge supérieure à 50% • Jaune : charge comprise entre 50% et 10% • Rouge : charge inférieure à 10%
	<p>Indicateur de la vitesse de rotation du dispositif de coupe. Quatre niveaux de vitesse. Au démarrage, la vitesse est réglée sur le troisième niveau. Pour changer de vitesse, appuyer sur le bouton ON/OFF (A). La vitesse se règle uniquement dans l'ordre croissant (exemple : 1-2-3-4-1-2-3-4 etc). Pour enclencher la quatrième vitesse, appuyer 5 secondes sur le bouton ON/OFF. Dès que la quatrième vitesse est enclenchée, relâcher le bouton ON/OFF. Il est conseillé d'utiliser la quatrième vitesse uniquement avec le disque.</p>

6 UTILISATION DE LA MACHINE

6.1 DÉMARRAGE (FIG. 13) (SPÉCIFIQUE AUX MODÈLES BCI 530 - DSI 530)



ATTENTION

Avant de démarrer la machine, contrôler que le levier d'accélération fonctionne librement.

Avant de mettre la machine en marche, insérer la batterie (A, Fig. 12) dans son compartiment.

Pour mettre en marche la machine :

- Appuyer sur le bouton ON/OFF (D).
- Saisir fermement la machine avec les deux mains.
- Après avoir appuyé sur le bouton ON/OFF, actionner le levier de sécurité (E) dans les cinq secondes qui suivent.
- Actionner le levier accélérateur (C).

Pour quitter la condition de lock-off, appuyer sur le bouton ON/OFF (D) sur l'écran.

6.2 DÉMARRAGE (FIG. 14) (SPÉCIFIQUE AUX MODÈLES BCI 530R - DSI 530R)



ATTENTION

Avant de démarrer la machine, contrôler que le levier d'accélération fonctionne librement.

Avant de mettre la machine en marche, insérer la batterie (A, Fig. 12) dans son compartiment.

Pour mettre en marche la machine :

- Saisir fermement la machine avec les deux mains.
- Actionner le levier de sécurité (E).
- Actionner le levier accélérateur (C).

6.3 APPLICATION MOBILE

6.3.1 Connecter la machine à l'application

Mettre la machine en marche. Sur les machines disposant d'un écran, le témoin bleu s'allume lorsque la machine est connectée au dispositif mobile. La recherche peut être relancée en retirant puis en réinstallant la batterie. Pour plus de détails, consulter les instructions de l'application dédiée (Oleo-Mac Hub - Efc Hub). L'application est gratuite pour les dispositifs mobiles et elle offre des fonctions étendues (informations supplémentaires sur la machine, détails, aide, pièces de la machine et maintenance). Les machines disposant de la technologie sans fil intégrée peuvent être connectées à des dispositifs mobiles et valider des fonctions supplémentaires.

FR

6.3.2 Première utilisation de l'application

1. Téléchargez l'application sur votre dispositif mobile.
2. Enregistrez-vous sur l'application.
3. Suivez les instructions pour connecter et enregistrer la machine.

REMARQUE

L'application Oleo-Mac Hub - Efc Hub peut être téléchargée dans tous les pays. S'adresser à Centre d'assistance agréé pour de plus amples informations.

6.4 ARRÊT DU MOTEUR (FIG. 14)

Relâcher le levier interrupteur (C) pour stopper le moteur.

6.5 ARRÊT DE LA MACHINE (FIG. 13) (SPÉCIFIQUE AUX MODÈLES AVEC AFFICHEUR BCI 530 - DSI 530)

Après avoir coupé le moteur, relâcher 5 secondes le levier de sécurité (E), la machine entre en condition de lock-off (5.3 Écran (Fig. 10) (Spécifique aux modèles BCI 530 - DSI 530)). Lorsque la machine est en condition de lock-off, appuyer 5 secondes sur le levier accélérateur (C).

7 MODES OPÉRATOIRES ET TECHNIQUES DE TRAVAIL



ATTENTION

Pour votre sécurité personnelle et de celle des autres :

4. Se rappeler que l'opérateur ou l'utilisateur est responsable des accidents et imprévus qui peuvent survenir à d'autres personnes ou à leur propriété.
5. Porter des vêtements adéquats pendant le travail. Votre revendeur peut vous fournir les informations sur les équipements de protection contre les accidents les plus appropriés à garantir la sécurité au travail.
6. Examiner à fond toute la zone de travail et la débarrasser de tout ce qui pourrait être projeté par la machine ou pourrait endommager le dispositif de coupe (cailloux, branches, fils de fer, os, etc.).
7. Faire attention aux projections possibles de matériaux pendant le travail.
8. Arrêter la machine et retirer la batterie de son compartiment :
 - si la machine vibre de manière anormale : dans l'affirmative, rechercher immédiatement la cause des vibrations et faire effectuer les contrôles nécessaires auprès d'un centre d'assistance agréé ;
 - chaque fois que la machine est laissée sans surveillance.

AVERTISSEMENT

Toujours se rappeler que la débroussailleuse électrique peut être une source de nuisance pour les autres si elle n'est pas correctement utilisée. Pour le respect des autres et de l'environnement :

- Éviter d'utiliser la machine dans des lieux et horaires qui pourraient être source de nuisance.
- Respecter scrupuleusement les règlements locaux en matière d'élimination des déchets de tonte.
- Pour éviter le risque d'incendie, ne pas laisser la machine en condition de surchauffe parmi les feuilles ou l'herbe sèche.
- Respecter scrupuleusement les règlements locaux en matière d'élimination des parties ou pièces endommagées ou de tout élément à fort impact environnemental.

FR

7.1 MODES OPÉRATOIRES

ATTENTION

Pendant le travail, la machine doit être toujours tenue fermement avec les deux mains, en prenant garde à avoir le dispositif de coupe en dessous de la taille.

La tête à fil nylon est prévue pour éliminer l'herbe haute ou la végétation non ligneuse à proximité des clôtures, murs, fondations, trottoirs, autour des arbres, etc., ou pour nettoyer à fond une zone particulière du jardin.

Le disque pour herbe s'utilise pour tous les types d'herbe, haute ou épaisse (roseaux, arbustes).

ATTENTION

L'emploi de disques métalliques à dents de scie est proscrit sur cette machine.

La batterie est munie d'une protection qui en empêche sa décharge totale.

La machine s'éteint automatiquement si l'accu est déchargé. Si tel est le cas, il faut le recharger très rapidement.

7.2 HARNAIS (FIG. 20)

Un réglage correct de la sangle permet à la débroussailleuse d'être bien équilibrée et d'être positionnée à une bonne hauteur par rapport au sol.

- Toujours porter le harnais.
- Accrocher la machine au harnais par le mousqueton (A, Fig. 20).
- Placer le crochet (B, Fig. 20) de sorte à assurer l'équilibre de la débroussailleuse.
- Positionner la boucle pour obtenir la bonne hauteur de la débroussailleuse.

REMARQUE

Le harnais des machines avec le guidon en T dispose de trois réglages différents (exclusif aux modèles BCI 530 - DSI 530).

ATTENTION

Enfiler le harnais et toujours tenir les deux mains sur les poignées pendant le travail.

7.3 TECHNIQUES DE TRAVAIL

ATTENTION

Utiliser SEULEMENT des fils en nylon. L'emploi de fils métalliques, de fils métalliques plastifiés et/ou non adaptés à la tête de coupe, peut causer des blessures et lésions sérieuses.

Pendant le travail, il convient d'arrêter la machine et d'enlever périodiquement l'herbe qui s'enroule autour de la machine, afin d'éviter la surchauffe provoquée par l'herbe emprisonnée sous le carter de protection.

Ôter l'herbe emprisonnée à l'aide d'un tournevis.

⚠ ATTENTION

Ni l'utilisateur de la machine ni aucune autre personne ne doit tenter d'enlever le matériau coupé lorsque le moteur tourne ou le dispositif de coupe est en action, sous peine de graves lésions.

⚠ ATTENTION

Ne pas utiliser la machine pour balayer, en inclinant la tête à fil nylon. La puissance du moteur peut projeter des objets et petits cailloux jusqu'à une distance de 15 mètres et plus, ce qui aurait pour conséquence de causer des dégâts ou de blesser des personnes.

7.3.1 Coupe en mouvement (fauchage) (Fig. 18)

Couper l'herbe en procédant par des mouvements en arc de cercle similaires à la faux traditionnelle, tout en maintenant le dispositif de coupe parallèle au terrain.

Commencer d'abord par couper à la bonne hauteur dans une petite surface, pour obtenir ensuite une hauteur de coupe uniforme en maintenant la tête à fil nylon à une distance constante du terrain.

Pour les travaux de coupe plus difficiles, il peut s'avérer utile d'incliner la tête à fil Nylon de 30° vers la gauche.

⚠ ATTENTION

Ne pas couper l'herbe de cette façon s'il existe le risque de projections d'objets pouvant blesser des personnes et/ou animaux ou causer des dégâts.

7.3.2 Coupe aux abords de clôtures / fondations

Approcher lentement la tête à fil nylon aux clôtures, piquets, roches, murs, etc. sans les heurter vigoureusement (sans brusquerie).

Si le fil heurte un obstacle solide, celui-ci peut se casser ou s'user ; si, par contre, le fil reste coincé dans une clôture, il risque d'être brusquement tranché.

En tout cas, la coupe aux abords de trottoirs, fondations, murs, etc. peut provoquer une usure du fil supérieure de la normale.

7.3.3 Coupe aux pieds des arbres

Se déplacer autour de l'arbre dans le sens des aiguilles d'une montre, en s'approchant lentement des troncs pour ne pas heurter le fil contre ceux-ci et en maintenant la tête à fil nylon légèrement inclinée vers l'avant.

Tenir compte que le fil nylon peut trancher ou abîmer les arbustes et que le choc du fil nylon contre le tronc des arbres à écorce fragile peut sérieusement endommager la plante.

7.3.4 Réglage de la longueur du fil pendant le travail

Cette machine est équipée d'une tête à fil Nylon automatique, dont le fil est automatiquement déroulé par une simple frappe au sol de celle-ci.

Le fil de coupe doit être remplacé une fois entièrement déroulé.

⚠ ATTENTION

Après chaque intervention sur la tête à fil Nylon, toujours remettre la machine en position de travail avant de la démarrer.

7.4 FIN DU TRAVAIL

Une fois le travail terminé, arrêter la machine comme indiqué précédemment.

⚠ ATTENTION

**Laisser refroidir la machine avant de la ranger.
Pour diminuer le risque d'incendie, débarrasser la machine de tous résidus d'herbe, de feuilles ou de graisse excessive ; ne pas laisser des récipients contenant des déchets de tonte à l'intérieur d'un local.**

8 ENTRETIEN

ATTENTION

- **Durant les opérations d'entretien et de maintenance, il faut toujours porter des gants de protection.**
- **Ne pas effectuer les opérations d'entretien si le moteur ou la batterie sont encore chauds. Arrêter la machine et la laisser refroidir. Procéder aux opérations d'entretien lorsque la machine est éteinte et après avoir démonté la batterie.**
- **L'entretien non correct ou le manque d'entretien, le démontage ou la modification des dispositifs de sécurité et/ou l'utilisation de pièces détachées non originales risquent de provoquer des blessures graves, voire mortelles, à l'utilisateur ou à des tiers.**

FR

ATTENTION

Lire attentivement le manuel d'utilisation et d'entretien de la batterie et du chargeur de batterie !

ATTENTION

Pour votre sécurité personnelle et de celle des autres :

- **Après chaque utilisation, retirer la batterie de son compartiment et contrôler son état pour déceler d'éventuels endommagements.**
- **Un entretien correct est fondamental pour maintenir durablement l'efficacité et la sécurité d'emploi des pièces d'origine de la machine.**
- **Maintenir correctement serrés écrous et vis pour toujours garantir la sûreté de fonctionnement de la machine.**
- **Ne pas utiliser la machine avec des parties ou pièces usées ou endommagées. Les parties ou pièces abîmées doivent être remplacées et en aucun cas réparées.**
- **Utiliser seulement des pièces de rechange d'origine. Les parties ou pièces d'une qualité inéquivalente peuvent endommager la machine et compromettre la sécurité.**

ATTENTION

Enlever la batterie de son compartiment pendant les opérations d'entretien.

8.1 REFROIDISSEMENT DE LA MACHINE

Pour éviter de surchauffer et d'endommager la machine, les grilles d'admission d'air de refroidissement doivent toujours être propres et ne pas être gênées par de l'herbe et des débris.

8.2 TÊTE DE COUPE À FILS NYLON

8.2.1 Remplacement du fil Nylon sur la tête LOAD&GO (Fig. 17)

1. Couper 5,2 m de fil Nylon, \varnothing 2,4 mm.
2. Aligner les flèches et insérer le fil dans la tête (1).
3. Diviser le fil en deux parts égales (3) et charger la tête en tournant le pommeau (4).

ATTENTION

Les risques d'accidents augmentent si la machine n'est pas équipée des bons dispositifs de coupe ! Utiliser exclusivement les dispositifs de coupe et les protections recommandées et respecter les instructions.

8.3 ENTRETIEN EXTRAORDINAIRE

En fin de saison, en cas d'utilisation intense, ou tous les deux ans en cas d'utilisation normale, il convient de demander à un technicien spécialisé du réseau d'assistance d'exécuter un contrôle général.

Trouver le Centre d'assistance agréé le plus proche sur : <https://www.myemak.com/int/filiali-e-distributori/distributori>.

ATTENTION

- Toutes les opérations d'entretien qui ne sont pas décrites dans le présent manuel doivent être effectuées dans un Centre d'assistance agréé. Pour garantir le fonctionnement régulier et constant de l'appareil, veillez à ce que les remplacements éventuels de pièces détachées soient effectués exclusivement avec des PIÈCES DÉTACHÉES D'ORIGINE.
- Toute modification non autorisée ou utilisation de pièces détachées non originales risque de provoquer des blessures graves, voire mortelles, à l'utilisateur ou à des tiers et annuler immédiatement la garantie.

FR

8.4 TABLEAU D'ENTRETIEN

Entretien	Quotidien	Mensuel
Nettoyer l'extérieur de la machine avec un chiffon propre et sec. Ne jamais utiliser de l'eau.	X	
Maintenir les poignées sèches, propres et exemptes d'huile et de graisse.	X	
S'assurer que les leviers d'activation et de désactivation fonctionnent correctement et qu'ils ne sont pas abîmés.	X	
S'assurer que le levier accélérateur et le levier de sécurité fonctionnent correctement sous l'aspect de la sécurité.	X	
Vérifier que toutes les commandes ne portent pas de trace de détérioration et contrôler qu'elles fonctionnent correctement.	X	
Contrôler que le carter de protection ne soit pas abîmé ni cassé. Remplacer le carter de protection s'il a subi des chocs violents ou s'il est cassé.	X	
S'assurer que la tête de la débroussailluse n'est ni abîmée ni fissurée. Remplacer la tête de la débroussailluse si nécessaire.	X	
Contrôler le serrage correct des écrous et vis.	X	
Contrôler le bon état de la batterie.	X	
Contrôler l'état de charge de la batterie.	X	
Contrôler le bon état et l'efficacité de fonctionnement du chargeur de batterie.	X	
Contrôler les branchements entre la batterie et la machine et le raccordement entre la batterie et le chargeur de batterie.		X

9 TRANSPORT

ATTENTION

Pour transporter la tronçonneuse sur un véhicule, s'assurer qu'elle y est fixée correctement à l'aide de sangles. Transporter la machine en position horizontale et s'assurer également que les consignes pour le transport de ce genre de machines ont été respectées.

- Arrêter la machine, attendre l'immobilisation totale du dispositif de coupe et retirer la batterie de son compartiment.
- Saisir la machine exclusivement par la poignée et orienter le dispositif de coupe dans la direction contraire au sens de marche.

10 STOCKAGE

ATTENTION

Lire attentivement le manuel d'utilisation et d'entretien de la batterie et du chargeur de batterie !

Lorsque l'appareil doit être stocké pendant de longues périodes :

- Démontez la batterie (consulter également le manuel de la batterie pour la stocker correctement).
- Conserver les batteries hors de portée des enfants, dans l'obscurité, à 0 - 23 °C, et dans un endroit sec, non poussiéreux et ne présentant pas de gaz corrosifs. Éviter de conserver à la lumière directe du soleil.
- Pendant le travail, la batterie est protégée contre la décharge totale par un dispositif de protection qui éteint la machine et en bloque son fonctionnement.
- Ôter le disque, le nettoyer, le graisser à l'huile pour éviter qu'il ne rouille.
- Ôter les brides de retenue du disque ; nettoyer, sécher et graisser à l'huile le siège du couple conique.
- Faire tourner la tronçonneuse à vide pour vider également le tuyau de refoulement et la pompe à huile.
- Si la machine est rangée avec le disque en métal monté, monter impérativement le protecteur du disque.
- Au terme de chaque session de travail, débarrasser parfaitement la machine de la poussière et des déchets de tonte, réparer ou remplacer les parties ou pièces défectueuses.
- Conserver la machine dans un endroit sec et à l'abri des intempéries.
- Ranger la machine hors de portée des enfants.
- Les procédures de mise en service après un remisage hivernal sont les mêmes que pour le démarrage normal de la machine (voir chapitre 6.1 *Démarrage (Fig. 13) (spécifique aux modèles BCi 530 - DSi 530)*, 6.2 *Démarrage (Fig. 14) (spécifique aux modèles BCi 530R - DSi 530R)*).

11 PROTECTION DE L'ENVIRONNEMENT

La protection de l'environnement est un aspect fondamental et prioritaire de l'utilisation de la machine, au bénéfice de la vie civile et sociale du contexte dans lequel on vit.

- Éviter de gêner le voisinage.
- Respecter scrupuleusement les règlements locaux en matière d'élimination des déchets de tonte.
- Respecter scrupuleusement les règlements locaux en matière d'élimination des emballages, de l'huile, de l'essence, des batteries, des filtres, des parties ou pièces endommagées ou de tout élément à fort impact environnemental. Ne pas jeter ces déchets dans les ordures mais les séparer et les confier à des centres de tri qui se chargeront de les recycler.

11.1 DÉMOLITION ET ÉLIMINATION

Lors de la mise hors service, ne pas abandonner la machine dans la nature, mais s'adresser à un centre de collecte.

Une grande partie des matériaux utilisés pour la fabrication de la tronçonneuse sont recyclables ; tous les métaux (acier, aluminium, laiton) peuvent être remis à un ferrailleur. Pour plus d'informations, contactez le centre de récupération des déchets de votre région. L'élimination des dérivés de démolition de la machine devra se faire dans le respect de l'environnement, en évitant de polluer le sol, l'air et l'eau.

Dans tous les cas respecter les législations et règlements en vigueur en la matière.

Lors de la démolition du souffleur, détruire également l'étiquette du marquage CE ainsi que le présent manuel.



12 DÉPANNAGE



ATTENTION

- **Toujours arrêter la machine et déposer la batterie avant d'intervenir selon les indications recommandées dans le tableau ci-dessous, sauf indications contraires.**
- **Si le problème persiste après avoir vérifié toutes les causes possibles indiquées, contactez un Centre d'Assistance Agréé. En cas de problème non répertorié dans ce tableau, contactez un Centre d'Assistance Agréé.**

FR

PROBLÈME	CAUSES PROBABLES	SOLUTION
La machine ne démarre pas en actionnant l'interrupteur	Batterie manquante ou montée de façon incorrecte	S'assurer que la batterie est bien en place dans son compartiment
	Batterie déchargée	Contrôler l'état de charge et recharger la batterie si nécessaire
La machine s'arrête pendant le travail	Batterie manquante ou montée de façon incorrecte	S'assurer que la batterie est bien en place dans son compartiment
	Batterie déchargée	Contrôler l'état de charge et recharger la batterie si nécessaire
Autonomie réduite de la batterie	Conditions d'utilisation sévères avec une plus grande consommation de courant	Optimiser l'utilisation
Le chargeur de batterie ne recharge pas la batterie (LED rouge allumée)	Contacts sales	Nettoyer les contacts
Le chargeur de batterie ne recharge pas la batterie (aucune LED allumée)	Le chargeur de batterie n'est pas alimenté en énergie électrique	Contrôler si la fiche est bien branchée sur la prise et que la prise reçoit le courant
	Chargeur de batterie défectueux	Remplacer par une pièce de rechange d'origine

13 CERTIFICAT DE GARANTIE

Cette machine a été conçue et réalisée à l'aide des techniques de production les plus modernes. Le fabricant garantit ses produits pendant une période de 24 mois à compter de la date d'achat, en cas d'usage privé ou d'activités de bricolage. En cas d'usage professionnel, la garantie est limitée à 12 mois.

Conditions générales de garantie

1. La garantie devient effective à partir de la date d'achat. Le constructeur remplacera gratuitement les pièces présentant des vices de matériau, d'usinage ou de fabrication par le biais de son réseau commercial et d'assistance. La garantie ne prive pas l'acheteur des droits qui lui sont octroyés par le code civil contre les conséquences des défauts ou des vices causés par la chose vendue.
2. Le personnel technique interviendra le plus rapidement possible, dans les délais concédés par les nécessités organisationnelles.
3. **Pour demander l'assistance sous garantie, il est nécessaire de présenter au personnel agréé le certificat de garantie ci-dessous portant le cachet du revendeur, dûment rempli et accompagné de la facture d'achat ou du ticket de caisse obligatoire reportant la date d'achat.**
4. La garantie ne s'applique pas dans les cas suivants :
 - Absence manifeste d'entretien,
 - Utilisation incorrecte ou altération du produit,
 - Utilisation de lubrifiants ou de carburants inadéquats,
 - Utilisation de pièces détachées ou d'accessoires non d'origine,
 - Interventions effectuées par du personnel non autorisé.
5. Le constructeur exclut de la garantie les consommables et les pièces sujettes à usure de fonctionnement normale.
6. La garantie exclut les interventions de mise à jour et d'amélioration du produit.
7. La garantie ne couvre pas la mise au point ni les interventions d'entretien nécessaires pendant la période de validité de la garantie.
8. Les dommages éventuels subis pendant le transport doivent être immédiatement signalés au transporteur sous peine d'annulation de la garantie.
9. Les moteurs d'autres marques (Briggs & Stratton, Tecumseh, Kawasaki, Honda, etc.) montés sur nos machines sont garantis par leurs constructeurs respectifs.
10. La garantie ne couvre pas les dommages éventuels, directs ou indirects, causés à des personnes ou des objets suite à des pannes de la machine ou à l'interruption forcée et prolongée de son utilisation.

FR

Formulaire de garantie

Découper et compléter le formulaire de garantie qui se trouve au dos de ce manuel.

Descriptions des champs du formulaire de garantie (WARRANTY FORM) :

1. MODÈLE
2. N° DE SÉRIE
3. ACHETÉ PAR M.
4. Ne pas expédier ! Joindre uniquement à l'éventuelle demande de garantie technique.
5. DATE
6. CONCESSIONNAIRE.

1 INTRODUCCIÓN	95	7 MODOS DE USO Y TÉCNICAS DE TRABAJO	109
1.1 Cómo leer el manual	95	7.1 Modos de uso	109
2 CONOCIMIENTO DE LA MÁQUINA	95	7.2 Arnés (Fig. 20)	109
2.1 Descripción de la máquina y campo de utilización	95	7.3 Técnicas de trabajo	110
2.2 Advertencias de seguridad general sobre la máquina	96	7.3.1 Corte en movimiento (siega) (Fig. 18)	110
2.2.1 Equipos de protección individual (EPI)	101	7.3.2 Corte en proximidad de vallados o cimentos	110
2.3 Componentes de la máquina (Fig. 1)	101	7.3.3 Corte alrededor de los árboles	110
2.4 Etiqueta de identificación (Fig. 2)	102	7.3.4 Regulación de la longitud del hilo durante el trabajo	110
2.4.1 Información para los usuarios	102	7.4 Al final del trabajo	111
2.5 Explicación de los símbolos y advertencias de seguridad (Fig. 2)	102	8 MANTENIMIENTO	111
3 NORMAS DE USO	103	8.1 Enfriamiento de la máquina	111
3.1 Prescripciones de seguridad adicionales	103	8.2 Cabezal de hilos de nailon	111
3.2 Instrucciones para el uso de los acumuladores	104	8.2.1 Sustitución del hilo de nailon del cabezal LOAD&GO (Fig. 17)	111
4 ENSAMBLAJE	104	8.3 Mantenimiento extraordinario	112
4.1 Montaje de la empuñadura S (Fig. 3)	104	8.4 Tabla de mantenimiento	112
4.2 Montaje de la protección de seguridad (Fig. 6)	105	9 TRANSPORTE	112
4.2.1 Montaje de la banda (Fig. 7)	105	10 GUARDADO	113
4.3 Montaje de la empuñadura de mando (Fig. 9)	105	11 PROTECCIÓN DEL MEDIO AMBIENTE	113
4.4 Montaje de la empuñadura en T (Fig. 8)	105	11.1 Desguace y eliminación	113
4.5 Montaje de la batería	105	12 SOLUCIÓN DE PROBLEMAS	114
4.6 Montaje del disco (Fig. 15)	106	13 CERTIFICADO DE GARANTÍA	115
4.7 Montaje del cabezal de hilos de nailon (Fig. 16)	106		
4.7.1 Desmontaje del cabezal	106		
5 PREPARACIÓN PARA EL TRABAJO	106		
5.1 Verificación de la máquina	106		
5.2 Carga de la batería	107		
5.3 Display (Fig. 10) (específico para BCi 530 - DSi 530)	107		
6 USO DE LA MÁQUINA	107		
6.1 Arranque (Fig. 13) (específico para BCi 530 - DSi 530)	107		
6.2 Arranque (Fig. 14) (específico para BCi 530R - DSi 530R)	108		
6.3 Aplicación móvil	108		
6.3.1 Conecte la máquina a la aplicación	108		
6.3.2 Primer uso de la aplicación	108		
6.4 Parada del motor (Fig. 14)	108		
6.5 Apagado de la máquina (Fig. 13) (específico para los modelos con display BCi 530 - DSi 530)	108		

1 INTRODUCCIÓN

Gracias por elegir un producto Emak.

Nuestra red de puntos de venta y talleres autorizados está a su disposición para cualquier necesidad.

ATENCIÓN

Para utilizar correctamente la máquina y evitar accidentes, lea con atención este manual antes de comenzar el trabajo.

ATENCIÓN

Este manual debe acompañar la máquina durante toda la vida útil.

ATENCIÓN

RIESGO DE DAÑO AUDITIVO. En condiciones normales, el uso de esta máquina puede exponer al operador a un nivel diario de ruido igual o superior a 85 dB (A).

El manual contiene explicaciones sobre el funcionamiento de los distintos componentes e instrucciones para realizar los controles y el mantenimiento.

ATENCIÓN

Lea atentamente también el manual de uso y mantenimiento de la batería y del cargador de baterías.

NOTA

Las descripciones e ilustraciones contenidas en el presente manual no son vinculantes. El fabricante se reserva el derecho de modificar los productos sin realizar las modificaciones correspondientes en el material impreso.

Las figuras son indicativas. Los componentes efectivos pueden variar respecto de aquellos ilustrados. En caso de dudas, contactar con un Centro de Asistencia Autorizado.

1.1 CÓMO LEER EL MANUAL

El manual se divide en capítulos y apartados. Cada apartado es un subnivel del capítulo. Las referencias a capítulos o apartados se indican como "capítulo" o "apartado", seguido del número correspondiente. Ejemplo: "capítulo 2".

Además de las instrucciones de uso y mantenimiento, este manual contiene otra información que requiere particular atención. Dicha información está marcada con los símbolos descritos a continuación:

ATENCIÓN

En caso de riesgo de accidentes o lesiones personales, incluso mortales, o daños materiales graves.

PRECAUCIÓN

En caso de riesgo de daños a la máquina o a sus componentes.

NOTA

Información adicional a las instrucciones de los mensajes de seguridad.

Las figuras en estas instrucciones de uso están numeradas: 1, 2, 3, etc. Los componentes indicados en las figuras se distinguen con letras o números según el caso. Una referencia al componente C en la figura 2 se indica de esta manera: "Ver C, Fig. 2" o simplemente "(C, Fig. 2)".

2 CONOCIMIENTO DE LA MÁQUINA

2.1 DESCRIPCIÓN DE LA MÁQUINA Y CAMPO DE UTILIZACIÓN

Esta máquina de jardinería es una desbrozadora portátil con motor eléctrico alimentado por batería.

La máquina se compone esencialmente de un motor eléctrico que acciona un dispositivo de corte constituido por un cabezal, donde se aloja el hilo de corte, y una cuchilla (de serie en la versión T, opcional en la versión S). Los mandos principales se pueden accionar siempre a una distancia de seguridad del dispositivo de corte.

Uso previsto

Esta máquina está diseñada y construida para cortar hierba y vegetación no leñosa mediante un hilo de nailon o una cuchilla, por ejemplo en las orillas de parterres, cultivos, paredes, vallados o superficies verdes de extensión limitada, para acabar el corte realizado con un cortacésped.

Uso inadecuado

ES

Todo otro empleo, distinto de los mencionados anteriormente, puede ser peligroso y causar daños personales o materiales. Se consideran usos inadecuados (a manera de ejemplo y de modo no exhaustivo):

- utilizar la máquina para barrer;
- recortar setos o hacer otros trabajos en los cuales el dispositivo de corte no esté al nivel del suelo;
- utilizar la máquina con el dispositivo de corte más arriba de la cintura del operador;
- utilizar la máquina para cortar materiales de origen no vegetal;
- utilizar la máquina entre dos o más personas;
- desmenuzar el material para compostaje;
- emplear dispositivos de corte distintos de los indicados en la tabla (página 8). Peligro de heridas y lesiones graves.

El uso inadecuado de la máquina invalida la garantía y exime de responsabilidad al fabricante; la responsabilidad por daños o lesiones, propios o ajenos, caerá exclusivamente sobre el usuario de la máquina.

2.2 ADVERTENCIAS DE SEGURIDAD GENERAL SOBRE LA MÁQUINA



ATENCIÓN

Lea todas las advertencias de seguridad, las instrucciones, las ilustraciones y las especificaciones suministradas con esta máquina. El incumplimiento de las instrucciones siguientes puede provocar electrocución, incendios y/o lesiones graves.

Conserve todas las advertencias e instrucciones para futuras consultas.

La expresión "herramienta eléctrica" en las advertencias se refiere a las herramientas eléctricas alimentadas por batería.

Seguridad en el área de trabajo

- Mantenga el área de trabajo limpia y bien iluminada.** El trabajo en áreas oscuras o en desorden propicia los accidentes.
- No haga funcionar las herramientas eléctricas en atmósferas explosivas ni en presencia de líquidos, gases o polvos inflamables.** Las herramientas eléctricas generan chispas que pueden encender los polvos o humos.
- Mantenga alejados a los niños y a cualquier otra persona mientras esté utilizando la herramienta eléctrica.** Las distracciones pueden hacer perder el control.

Seguridad eléctrica

- La clavija de conexión de la herramienta eléctrica debe ser compatible con la toma de corriente. No modifique la clavija. No utilice adaptadores con herramientas eléctricas dotadas de conexión a tierra.** Si se utilizan clavijas no modificadas y tomas de pared adecuadas se limita el riesgo de descargas eléctricas.
- Evite el contacto del cuerpo con superficies conectadas a tierra, como tubos, radiadores, cocinas y frigoríficos.** Si el cuerpo está conectado a tierra, aumenta el riesgo de descargas eléctricas.
- No exponga las herramientas eléctricas a la lluvia o a la humedad.** Si penetra agua en la herramienta eléctrica, aumenta el riesgo de descargas eléctricas.
- No utilice el cable eléctrico de modo inadecuado. No tire del cable para desplazar la herramienta ni para desenchufarla de la corriente eléctrica. Mantenga el cable eléctrico lejos de fuentes de calor, aceite, bordes filosos o partes móviles.** Los cables eléctricos dañados o enredados aumentan el riesgo de descargas eléctricas.
- Para utilizar una herramienta eléctrica al aire libre, emplee un alargador apto para exteriores.** El empleo de un cable apto para exteriores limita el riesgo de descargas eléctricas.

- f. **Si debe utilizar forzosamente una herramienta eléctrica en un lugar húmedo, utilice un dispositivo de protección de corriente residual (RCD).** La presencia de un RCD reduce el riesgo de descarga eléctrica.

Seguridad personal

- a. **Esté alerta, preste atención a lo que hace y aplique el sentido común durante el uso de la herramienta eléctrica. No utilice herramientas eléctricas si está cansado o bajo la influencia de drogas, alcohol o fármacos.** Un momento de distracción durante el uso de una herramienta eléctrica puede ser causa de lesiones personales graves.
- b. **Utilice dispositivos de protección individual. Colóquese siempre protecciones para los ojos.** El uso de dispositivos de protección como máscaras antipolvo, zapatos de seguridad antideslizantes, cascos y protecciones acústicas limita el riesgo de lesiones.
- c. **Prevenga el encendido accidental. Asegúrese de que el interruptor esté en la posición de apagado antes de conectar la herramienta a la red eléctrica o a las baterías, y también antes de levantarla o transportarla.** El transporte de la herramienta eléctrica con el dedo en el interruptor o la activación de la alimentación de la herramienta con el interruptor ya encendido puede provocar accidentes.
- d. **Extraiga la llave de regulación antes de encender la herramienta eléctrica.** Si se deja la llave fijada a una parte giratoria de la herramienta eléctrica, pueden originarse lesiones personales.
- e. **No se estire demasiado. Busque puntos de apoyo firmes y manténgase siempre bien equilibrado** para poder controlar mejor la herramienta eléctrica en situaciones imprevistas.
- f. **Vístase adecuadamente. No lleve prendas sueltas ni joyas. Mantenga el cabello y la ropa lejos de las partes móviles.** Las prendas sueltas, las joyas y el cabello largo pueden enredarse en las partes móviles.
- g. **Si se han previsto dispositivos para la conexión de aparatos de aspiración y recogida, asegúrese de que estén conectados y de que sean utilizados correctamente.** El uso de estos aparatos puede reducir los riesgos originados por el polvo.
- h. **Evite que la familiaridad adquirida gracias al empleo frecuente de las herramientas determine una reducción del nivel de atención y un incumplimiento de los principios de seguridad relativos a las herramientas.** Un comportamiento negligente puede causar lesiones graves en una fracción de segundo.

Uso y mantenimiento de una herramienta eléctrica

- a. **No fuerce la herramienta eléctrica. Utilice la herramienta eléctrica apropiada para cada labor.** Una herramienta eléctrica funciona mejor y en condiciones de mayor seguridad a la velocidad para la cual ha sido diseñada.
- b. **No utilice la herramienta eléctrica si el interruptor no la enciende o no la apaga correctamente.** La herramienta eléctrica puede resultar peligrosa y debe ser reparada si el interruptor no funciona correctamente.
- c. **Desconecte la clavija de la toma de corriente o retire el grupo batería del dispositivo eléctrico antes de efectuar cualquier regulación, cambiar accesorios o guardarlo.** Estas medidas de prevención reducen el riesgo de arranque accidental de la herramienta eléctrica.
- d. **Guarde las herramientas eléctricas fuera del alcance de los niños. No permita el uso a personas no familiarizadas con las herramientas o que no hayan leído estas instrucciones.** Las herramientas eléctricas pueden resultar peligrosas en manos de personas inexpertas.
- e. **Mantenimiento de las herramientas eléctricas y de los accesorios. Compruebe que las partes móviles no estén desalineadas ni atascadas, que no haya piezas rotas ni otras condiciones que puedan comprometer el funcionamiento correcto de la herramienta eléctrica. Si la herramienta está dañada, hágala reparar antes de utilizarla.** Muchos accidentes son provocados por un mal mantenimiento de las herramientas eléctricas.
- f. **Mantenga los dispositivos de corte afilados y limpios.** Si se someten a un mantenimiento correcto, los dispositivos de corte con bordes cortantes se atascan con menor frecuencia y resultan más fáciles de controlar.
- g. **Utilice las herramientas eléctricas, los accesorios, las puntas, etc. de conformidad con estas instrucciones, teniendo en cuenta las condiciones de trabajo y la labor a realizar.** El uso de la herramienta eléctrica para operaciones diferentes de aquellas previstas podría generar situaciones peligrosas.
- h. **Mantenga la empuñadura y las superficies de agarre secas, limpias y sin restos de aceite o grasa.** Las empuñaduras y superficies de agarre resbaladizas no permiten manejar y controlar la herramienta con la debida seguridad en situaciones imprevistas.

Uso y mantenimiento de una herramienta a batería

- a. **Recargue la batería exclusivamente con el cargador especificado por el fabricante.** El uso de un cargador no adecuado para la batería de la herramienta puede ocasionar accidentes.
- b. **Utilice las herramientas eléctricas sólo con grupos batería compatibles.** El uso de cualquier otro grupo batería puede generar lesiones e incendios.
- c. **Cuando el paquete batería no está en uso, hay que mantenerlo alejado de objetos de metal como clips, monedas, llaves, clavos, tornillos u otros elementos metálicos que puedan establecer una conexión entre dos terminales.** Un cortocircuito entre los terminales de la batería podría provocar quemaduras o incendios.
- d. **Si no se utiliza correctamente, la batería podría perder líquido: evite todo contacto con éste. En caso de contacto accidental con el líquido, lávese con agua. Si el líquido entra en contacto con los ojos, acuda de inmediato a un médico.** El líquido que sale de la batería puede irritar o quemar la piel.
- e. **No utilice nunca grupos batería ni herramientas dañadas o modificadas.** Las baterías dañadas o modificadas pueden tener reacciones imprevisibles, con consiguiente incendio, explosión y riesgo de lesiones.
- f. **No exponga la batería o el grupo batería al fuego o a temperaturas elevadas.** La exposición al fuego o a temperaturas superiores a 130 °C (265 °F) puede causar explosiones.
- g. **Siga las instrucciones sobre la carga correcta de la batería y no la recargue en ambientes con una temperatura diferente de aquella especificada en las instrucciones.** Al cargar la batería incorrectamente o fuera del intervalo de temperatura especificado puede ocurrir que se dañe la batería y que aumente el riesgo de incendio.

Asistencia

- a. **Haga realizar el mantenimiento de la herramienta eléctrica a personal calificado y utilice sólo repuestos originales.** De este modo se garantiza la seguridad de la herramienta.
- b. **No haga mantenimiento en un paquete batería dañado.** El mantenimiento de las baterías debe ser realizado por el fabricante o por un centro de asistencia autorizado por el fabricante.

Advertencias de seguridad de la orilladora y desbrozadora

- a. **No utilice la máquina en caso de mal tiempo, sobre todo si hay probabilidades de rayos.** De tal modo limitará el riesgo de ser golpeado por un rayo.
- b. **Inspeccione bien el área donde vaya a utilizar la máquina para asegurarse de la ausencia de fauna selvática.** La máquina en funcionamiento puede herir la fauna selvática.
- c. **Inspeccione bien el área donde vaya a utilizar la máquina y retire todas las piedras, ramas y demás obstáculos.** Los objetos disparados por la máquina pueden causar lesiones personales.
- d. **Antes de utilizar la máquina inspecciónela para comprobar que las cuchillas y la unidad de corte no estén desgastadas o dañadas.** Las partes dañadas aumentan el riesgo de lesiones.
- e. **Siga las instrucciones para sustituir los accesorios.** Las tuercas y los pernos mal fijados en la cuchilla pueden dañar la cuchilla o causar su desprendimiento.
- f. **La velocidad nominal de rotación de la cuchilla debe ser al menos igual a la velocidad máxima de rotación indicada en la máquina.** Las cuchillas que funcionan a una velocidad superior a la nominal pueden sufrir roturas con lanzamiento de partes.
- g. **Utilice protecciones para los ojos, los oídos, la cabeza y las manos.** Un equipamiento de protección adecuado reduce las lesiones personales causadas por el lanzamiento de partes o el contacto accidental con la línea de corte o la cuchilla.
- h. **Durante el funcionamiento de la máquina utilice zapatos de protección antideslizantes de protección. No utilice la máquina si está descalzo o si lleva un calzado abierto.** De esta manera se reduce la posibilidad de lesiones en los pies debido al contacto con las cuchillas o las líneas de corte en movimiento.
- i. **Durante el funcionamiento de la máquina utilice zapatos de protección antideslizantes. No utilice la máquina si está descalzo o si lleva un calzado abierto.** De esta manera se reduce la posibilidad de lesiones en los pies debido al contacto con las cuchillas o las líneas de corte en movimiento.
- j. **Utilice siempre pantalones largos durante el uso de la máquina.** Las partes del cuerpo no protegidas con ropa pueden ser lesionadas con mayor facilidad por objetos lanzados.
- k. **Mantenga a las personas ajenas al trabajo lejos de la zona de trabajo durante el uso de la máquina.** La caída de detritos puede provocar lesiones graves a las personas.
- l. **Sostenga la máquina con las dos manos durante el uso.** El agarre de la máquina con las dos manos impide la pérdida de control.

- m. **Sostenga la máquina sólo por las superficies de agarre aisladas, ya que la línea de corte y la cuchilla pueden entrar en contacto con cables ocultos.** Si las cuchillas o la línea de corte entran en contacto con un cable "bajo tensión", pueden poner "bajo tensión" las partes metálicas expuestas de la máquina y provocar descargas eléctricas al operador.
- n. **Mantenga siempre una posición estable y accione la máquina sólo estando de pie y con los pies firmes sobre el suelo.** Las superficies resbaladizas o inestables pueden hacer perder el equilibrio o el control de la máquina.
- o. **No utilice la máquina sobre declives demasiado pronunciados.** De esta manera se reduce el riesgo de perder el control, resbalar, caer y sufrir lesiones.
- p. **Cuando trabaje sobre laderas, asegúrese de mantenerse siempre firmemente de pie, trabaje siempre en dirección transversal al declive, nunca en subida o bajada, y preste la máxima atención al cambiar de dirección.** De esta manera se reduce el riesgo de perder el control, resbalar, caer y sufrir lesiones.
- q. **No acerque ninguna parte del cuerpo a la cuchilla o a la línea de corte mientras la máquina esté en marcha. Antes de poner la máquina en marcha, compruebe que la línea de corte o la cuchilla no esté en contacto con ningún objeto.** Un momento de distracción durante el uso de la máquina puede provocar lesiones graves al usuario y a otras personas.
- r. **No utilice la máquina por encima de la altura de la cintura.** Esta precaución contribuye a evitar contactos involuntarios con la cuchilla y permite controlar mejor la máquina en situaciones imprevistas.
- s. **Cuando corten arbustos o plantas bajo tensión, esté listo para alejarse de inmediato.** Al soltarse las fibras de madera, el arbusto o la planta puede golpear al operador y dejar la máquina fuera de control.
- t. **Preste mucha atención al cortar arbustos y plantas.** Las ramas delgadas se pueden enredar en la cuchilla y al soltarse golpear al usuario haciéndole perder el equilibrio.
- u. **Mantenga el control de la máquina y no toque cuchillas, líneas de corte u otras partes peligrosas mientras estén en movimiento.** Esto reduce el riesgo de lesiones causadas por partes en movimiento.
- v. **Transporte la máquina siempre apagada, manteniéndola lejos del cuerpo.** Una manipulación correcta de la máquina reducirá la probabilidad de un contacto accidental con la línea de corte o la cuchilla en movimiento.
- w. **Durante el transporte o el almacenamiento de la máquina, utilice siempre la tapa de las cuchillas de metal.** Una manipulación correcta de la máquina reducirá la probabilidad de un contacto accidental con la cuchilla.
- x. **Utilice únicamente las cuchillas, líneas de corte y cabezas de corte de recambio indicadas por el fabricante.** Las partes de recambio incorrectas pueden aumentar el riesgo de roturas y lesiones.
- y. **Para la remoción del material encastrado y durante el mantenimiento de la máquina, apague el interruptor de alimentación y desconecte el grupo batería.** Un accionamiento imprevisto de la máquina durante la remoción del material encastrado o durante las intervenciones de mantenimiento puede causar lesiones personales graves.
- z. **Para la remoción del material encastrado y durante el mantenimiento de la máquina, apague el interruptor de alimentación y desactive la máquina.** Un accionamiento imprevisto de la máquina durante la remoción del material encastrado o durante las intervenciones de mantenimiento puede causar lesiones personales graves.

Contragolpe de la cuchilla y advertencias al respecto

El contragolpe es un movimiento lateral imprevisto de la máquina hacia delante o hacia atrás que puede producirse cuando la cuchilla se atasca o enreda en un objeto como una planta o un tronco de árbol. Puede ser violento y empujar la máquina y el operador en cualquier dirección, haciendo perder el control de la máquina.

El contragolpe y los peligros que implica se pueden evitar adoptando las precauciones necesarias según las indicaciones siguientes.

- a. **Sujete la máquina firmemente con las dos manos y con los brazos en una posición que le permita resistir un posible contragolpe. Mantenga el cuerpo del lado izquierdo de la máquina.** Esto reduce el riesgo de lesiones causadas por movimientos imprevistos de la máquina en caso de contragolpe. El operador puede controlar el contragolpe adoptando las debidas precauciones.
- b. **Cuando la cuchilla se bloquea o cuando un corte se interrumpe por algún motivo, suelte el botón de funcionamiento y mantenga la máquina inmóvil en el material hasta que la cuchilla se detenga completamente. Si la cuchilla se bloquea, no intente quitar la máquina del material o tirar de la máquina hacia atrás con la cuchilla en movimiento: podría producirse un contragolpe.** Haga un control y adopte las medidas correctivas adecuadas para eliminar la causa del bloqueo de la cuchilla.
- c. **No utilice cuchillas desafiladas o dañadas.** Las cuchillas desafiladas o dañadas aumentan el riesgo de atascamiento y enredo en objetos, con consiguiente contragolpe.

- d. **Mantenga siempre una buena visibilidad sobre el material a cortar.** Es más probable que el contragolpe se produzca donde es difícil ver el material que se está cortando.
- e. **Si durante el funcionamiento de la máquina se acerca otra persona, apague la máquina.** De esta manera, en caso de contragolpe, se reduce la posibilidad de lesiones a otras personas debido al contacto con la cuchilla en movimiento.

 **ATENCIÓN**

Si se utiliza correctamente, la máquina es una herramienta de trabajo rápida, cómoda y eficaz. Si se utiliza incorrectamente o sin las protecciones, puede convertirse en una herramienta peligrosa. Para que su trabajo resulte siempre agradable y seguro, respete estrictamente las normas de seguridad que se indican a continuación y en el curso del manual

 **ATENCIÓN**

Este producto genera un campo electromagnético durante el funcionamiento. En ciertas circunstancias, este campo puede interferir con implantes médicos activos o pasivos. Para reducir el riesgo de lesiones graves o mortales, las personas con implantes médicos deberían consultar a su médico y al fabricante del implante antes de utilizar este producto.

 **ATENCIÓN**

Lea atentamente también el manual de uso y mantenimiento de la batería y del cargador de baterías.

 **ATENCIÓN**

Es necesario que el operador esté capacitado para todas las operaciones descritas en el manual.

 **ATENCIÓN**

El apagado de la máquina se efectúa con la máquina en lock-off, accionando 5 segundos la palanca del acelerador.

NOTA

La legislación de algunos países puede limitar el uso de la máquina.

1. No utilice la máquina sin antes instruirse sobre el modo de uso. Practique lo necesario con la máquina antes de utilizarla para un trabajo.
2. La máquina debe ser utilizada exclusivamente por personas adultas que puedan comprender y respetar las normas de seguridad, precauciones e instrucciones contenidas en este manual. No permita que los menores utilicen la máquina.
3. No emplee baterías defectuosas. Utilice sólo baterías originales.
4. No trabaje cerca de cables eléctricos.
5. Antes de tocar las partes móviles, apague la máquina y espere a que dichas partes se detengan por completo.
6. Pare la máquina cuando haya niños, adultos o animales en las cercanías.
7. Trabaje solamente con luz de día.
8. Antes de utilizar la máquina, o después de que esta haya sufrido un golpe, controle que no tenga signos de daño o desgaste y haga las reparaciones necesarias.
9. No utilice nunca la máquina si las protecciones están dañadas o desmontadas.
10. Mantenga siempre las manos y los pies alejados del dispositivo de corte, especialmente durante el arranque del motor.
11. Tenga cuidado de no lastimarse con la cuchilla que corta el hilo. Después de expulsar hilo nuevo, ponga siempre la máquina en la posición de trabajo antes de arrancar el motor.
12. No ensamble herramientas de corte metálicas.
13. No utilice nunca repuestos o accesorios que no hayan sido suministrados o aconsejados por el fabricante.
14. Saque la batería de su compartimento antes de hacer cualquier operación en la máquina (incluidos los controles y la limpieza) y cuando deje de utilizar la máquina.
15. Controle siempre que los pasos del aire de refrigeración estén bien limpios y despejados.
16. Después de cada uso, quite la batería de su compartimento y observe si ha sufrido daños.

17. Guarde la máquina fuera del alcance de los niños.
18. No utilice la máquina con mal tiempo, sobre todo si hay tormenta eléctrica.
19. Quite siempre la batería antes de pasar la máquina a otra persona.
20. Está prohibido aplicar a la toma de fuerza de la máquina dispositivos no suministrados por el fabricante.
21. Mantenga en perfectas condiciones todas las etiquetas con señales de peligro y de seguridad. Si se dañan o deterioran, sustitúyalas lo más pronto posible (capítulo 2.4 *Etiqueta de identificación* (Fig. 2)).
22. No realice por su cuenta intervenciones o reparaciones que no formen parte del mantenimiento normal. Para cualquier otra operación es necesario dirigirse a un Centro de Asistencia Autorizado.
23. Familiarícese con los mandos y con el uso correcto de la máquina.
24. Seguir siempre las instrucciones del fabricante para las operaciones de mantenimiento
25. Inspeccione la máquina a diario para cerciorarse de que todos los dispositivos, incluso los de seguridad, funcionen correctamente.
26. No trabaje con la máquina dañada, mal reparada, mal montada o modificada arbitrariamente. No quite, dañe ni desactive ninguno de los dispositivos de seguridad.
27. Entregue o preste la máquina sólo a personas expertas que conozcan su funcionamiento y uso correcto. Entregue también el manual de instrucciones de uso, cuya lectura es necesaria antes de comenzar el trabajo.
28. Diríjase a su revendedor para cualquier otra aclaración o urgencia.
29. Conserve cuidadosamente este manual y consúltelo antes de cada uso de la máquina.
30. El propietario o el usuario es responsable de los riesgos y accidentes sufridos por terceros y de los daños sufridos por bienes ajenos.

2.2.1 Equipos de protección individual (EPI)

Por equipo de protección individual (EPI) se entiende todo equipo destinado a ser llevado por un operador con el fin de protegerlo contra riesgos para la seguridad o la salud en el trabajo, así como todo dispositivo o accesorio destinado a tal fin. El uso de dispositivo de protección individual no elimina los riesgos de lesionarse pero reduce los efectos en caso de accidente.

A continuación se enumeran los dispositivos de protección individual necesarios durante el uso de la máquina.

- **Utilice zapatos de seguridad anticorte con suela antideslizante y puntal de acero.**
- **Utilice gafas o viseras de protección. Los objetos disparados pueden causar lesiones graves en los ojos.**
- **Utilice elementos de protección contra el ruido; por ejemplo, auriculares o tapones para los oídos.**



ATENCIÓN

Prudencia y atención al uso de protecciones antirruído, que limitan la percepción de señales acústicas de peligro como gritos, alarmas, etc. El uso de dispositivos de protección auditiva adecuados reduce el riesgo de pérdida del oído.

- **Utilice guantes que aseguren el máximo poder de absorción de las vibraciones.**
- **Utilice ropa de protección homologada. Las prendas ideales son un peto y una chaqueta de protección.**



ATENCIÓN

La ropa debe ser adecuada y cómoda. Utilice ropa adherente. No lleve ropa, bufandas, corbatas o collares que puedan quedar atrapados en la máquina, en la broza, etc. Lleve el cabello recogido y protegido.

NOTA

Consulte con su revendedor de confianza para saber qué prendas utilizar.

2.3 COMPONENTES DE LA MÁQUINA (FIG. 1)

1. Par cónico
2. Tubo de transmisión
3. Cabezal con hilo (dispositivo de corte)
4. Protección del dispositivo de corte
5. Empuñadura delantera
6. Palanca del acelerador
7. Palanca de seguridad (sólo modelos BCi 530 - DSi 530)
8. Palanca de seguridad (sólo modelos BCi 530R - DSi 530R)
9. Barrera de protección
10. Batería

2.4 ETIQUETA DE IDENTIFICACIÓN (FIG. 2)

1. Marcado de conformidad CE
2. Nombre y dirección del fabricante
3. Nivel de potencia acústica
4. Número de serie
5. Año de fabricación
6. Vea el capítulo 2.4.1 *Información para los usuarios*.
7. Tipo de máquina: **DESBROZADORA DE BATERÍA**

2.4.1 Información para los usuarios



Producto conforme a las Directivas 2011/65/CE y 2012/19/CE, que reglamentan la limitación del empleo de sustancias peligrosas en aparatos eléctricos y electrónicos, así como la eliminación de los residuos.

Este símbolo indica que, al final de su vida útil, el producto **debe** ser recogido separadamente de los otros residuos.

El usuario deberá entonces entregar el aparato a centros autorizados de recogida selectiva de residuos eléctricos y electrónicos, o bien al revendedor en el momento de la compra de un **nuevo equipo de tipo equivalente, en la proporción de uno a uno**.

La adecuada recogida selectiva para el posterior proceso de reciclado, tratamiento y eliminación compatible con el medio ambiente contribuye a evitar posibles efectos negativos para el ambiente y para la salud, favoreciendo la reutilización de los materiales que componen el equipo.

La eliminación incorrecta de los equipos puede implicar sanciones.



ATENCIÓN

Deseche las baterías por separado de la máquina.



ATENCIÓN

Lea atentamente también el manual de uso y mantenimiento de la batería y del cargador de baterías.

2.5 EXPLICACIÓN DE LOS SÍMBOLOS Y ADVERTENCIAS DE SEGURIDAD (FIG. 2)

Utilice la máquina con prudencia. En la máquina se han aplicado símbolos para recordarle las principales precauciones de uso. El significado de dichos símbolos se explica a continuación. Además, le recomendamos leer atentamente las normas de seguridad en el capítulo específico de este manual.

Cambie las etiquetas que estén dañadas o ilegibles.

8.



ATENCIÓN

Esta máquina, si no se la utiliza correctamente, puede ser peligrosa para el usuario y para terceros.

9. Utilice gafas de protección.
10. No exponga la máquina a la lluvia (ni a la humedad).
11. Peligro de contragolpe al impacto con arbustos.
12. No permitir que se acerquen otras personas.
13. Antes de utilizar esta máquina, lea el manual de instrucciones.
14. Utilice calzado y guantes de protección.
15. Prohibido montar órganos de corte con dientes de siega.
16. Peligro de lanzamiento de objetos.
17. Quite la batería antes de hacer mantenimiento.

3 NORMAS DE USO

Cómo utilizar la máquina eléctrica a batería

- Se recomienda no trabajar en suelos mojados o resbaladizos, o en terrenos muy accidentados o irregulares que no garanticen la estabilidad del usuario.
- Corte siempre manteniendo ambos pies sobre terreno estable para evitar perder el equilibrio.
- No corra durante el trabajo, camine y tenga en cuenta las irregularidades del suelo y la presencia de obstáculos.
- No deje que entre polvo o arena en el disco. Incluso una pequeña cantidad de suciedad hará que el disco se desafilé rápidamente y que aumente el riesgo de contragolpes.
- Pare la máquina si el disco da contra algún cuerpo extraño.
- Pare la máquina antes de apoyarla.
- Evalúe los riesgos potenciales del lugar de trabajo y tome todas las precauciones necesarias para garantizar su seguridad, sobre todo en declives y suelos irregulares, resbaladizos o inestables.
- En las cuestas, proceda de forma transversal al declive, nunca hacia arriba o hacia abajo.
- Preste mucha atención en proximidad de hondonadas, pozos o terraplenes.
- Cuando utilice la máquina cerca de una carretera, preste atención al tráfico.
- Tenga especial cuidado en proximidad de cables eléctricos con tensión.
- El usuario de la máquina debe ser capaz de sujetarla firmemente con las dos manos y de permanecer en equilibrio estable sobre las piernas durante el trabajo.
- La máquina no debe ser utilizada por más de una persona a la vez.
- No utilice la máquina si siente cansancio o algún malestar, y tampoco si ha consumido medicamentos, drogas, alcohol u otras sustancias que puedan alterar su capacidad de atención y sus reflejos.

ES

Recomendaciones para los principiantes

Antes de hacer por primera vez un trabajo con la máquina, es necesario familiarizarse con ella y practicar las técnicas más adecuadas. Para ello, empuñe la máquina firmemente y haga los movimientos típicos del trabajo.

3.1 PRESCRIPCIONES DE SEGURIDAD ADICIONALES

1. Lea atentamente las instrucciones.
2. Familiarícese con los mandos y con el uso correcto de la máquina.
3. Antes de tocar las partes móviles, apague la máquina y espere a que dichas partes se detengan por completo.
4. Utilice gafas de protección.
5. No permita que la máquina sea utilizada por los niños o por adultos que no estén familiarizados con las instrucciones.
6. Pare la máquina cuando haya niños, adultos o animales en las cercanías.
7. Trabaje solamente con luz de día.
8. Antes de utilizar la máquina, o después de que esta haya sufrido un golpe, controle que no tenga signos de daño o desgaste y haga las reparaciones necesarias. Inspeccione la máquina para cerciorarse de que todos los dispositivos, incluso los de seguridad, funcionen correctamente.
9. No utilice nunca la máquina si las protecciones están dañadas o desmontadas.
10. Mantenga siempre las manos y los pies alejados del dispositivo de corte, especialmente durante el arranque de la máquina.
11. Tenga cuidado de no lastimarse con la cuchilla que corta el hilo. Después de expulsar hilo nuevo, ponga siempre la máquina en la posición de trabajo antes de ponerla en marcha.
12. No ensamble herramientas de corte metálicas.
13. No utilice nunca repuestos o accesorios que no hayan sido suministrados o aconsejados por el fabricante.
14. Saque la batería de su compartimento antes de hacer cualquier operación en la máquina (incluidos los controles y la limpieza) y cuando deje de utilizar la máquina.
15. Controle siempre que los pasos del aire de refrigeración estén bien limpios y despejados.
16. Después de cada uso, quite la batería de su compartimento y observe si ha sufrido daños.
17. Guarde la máquina fuera del alcance de los niños.
18. Interrumpa inmediatamente el trabajo en caso de accidente o rotura.
19. No utilice la máquina con mal tiempo, sobre todo si hay tormenta eléctrica.
20. Quite siempre la batería antes de pasar la máquina a otra persona.

Manipulación y uso correctos de las herramientas eléctricas de batería

- Antes de montar la batería, asegúrese de que el interruptor de la herramienta esté en la posición de apagado. Montar la batería cuando el interruptor está en la posición de encendido puede causar accidentes.
- Utilice sólo cargadores de baterías recomendados por el fabricante. Generalmente, los cargadores son específicos para un tipo de batería; si se utilizan con otros tipos, hay riesgo de incendio.
- Utilice sólo las baterías específicas para su herramienta. El uso de otras baterías puede causar lesiones y riesgo de incendio.
- No guarde las baterías junto a clips, monedas, llaves, clavos, tornillos u otros pequeños objetos metálicos que puedan cortocircuitar los contactos. Un cortocircuito entre los contactos de la batería puede causar quemaduras o incendios.
- Compruebe que la batería esté en buenas condiciones y no tenga signos de daños. No utilice la máquina con una batería dañada o desgastada.

3.2 INSTRUCCIONES PARA EL USO DE LOS ACUMULADORES

Precauciones generales

- No abra nunca la batería.



ATENCIÓN

No arroje las baterías usadas al fuego. ¡PELIGRO DE EXPLOSIÓN!

- Conecte el cargador de baterías sólo a tomas de corriente que tengan la tensión indicada en la placa de datos.
- Utilice sólo baterías originales.
- Con el uso prolongado, la batería se puede calentar. Déjela enfriar antes de recargarla.
- No guarde la batería o el cargador al alcance de los niños.
- No utilice el cargador en lugares donde haya vapores o sustancias inflamables.
- Cargue las baterías a una temperatura ambiente comprendida entre 10°C y 40°C.
- Conserve las baterías a una temperatura ambiente comprendida entre 0°C y 23°C.
- Evite generar cortocircuitos entre los contactos de las baterías y no conecte los contactos a objetos metálicos.
- Durante el transporte de las baterías, no las lleve en contenedores metálicos y tenga cuidado de que los contactos no se conecten entre sí.
- El cortocircuito de la batería puede causar una explosión. En todos los casos, el cortocircuito daña la batería.
- Controle con frecuencia el cable del cargador de baterías. Si el cable está dañado, se debe cambiar el cargador.
- Haga una carga completa de las baterías antes de guardarlas en el periodo invernal.
- La batería se puede recargar sólo con cargadores CRG 520.

4 ENSAMBLAJE



ATENCIÓN

Ensamble los componentes con mucho cuidado para no comprometer las prestaciones y la seguridad de la máquina; en caso de dudas, consulte a un centro de asistencia autorizado.



ATENCIÓN

Desembale y monte la máquina sobre una superficie llana y firme, con espacio suficiente para mover todos los elementos y utilizando las herramientas apropiadas.

Deseche el material de embalaje con arreglo a las disposiciones aplicables.

Por motivos de seguridad, la batería de iones de litio (si se incluye) se entrega separada de la máquina y parcialmente cargada. Antes de utilizar la máquina, es necesario cargarla como se indica en el capítulo 5.2 *Carga de la batería*.

4.1 MONTAJE DE LA EMPUÑADURA S (FIG. 3)

- Asegúrese de que la batería no esté instalada en su compartimento.
- Coloque la empuñadura delantera (A) en el tubo de transmisión (B), con la tapa (C).

- Introduzca los tornillos (D) y fije la empuñadura.
- Para el uso del disco introduzca la barrera de protección (E) orientada del lado izquierdo con los tornillos (F)
- La posición de la empuñadura se puede ajustar de acuerdo con las necesidades del usuario.

ATENCIÓN

Monte la empuñadura (A, Fig. 4) entre las flechas de la etiqueta (B Fig. 4) y la empuñadura posterior. Este montaje es válido para ambas empuñaduras.

4.2 MONTAJE DE LA PROTECCIÓN DE SEGURIDAD (FIG. 6)

ATENCIÓN

La protección se debe montar correctamente por seguridad y para asegurar la posición adecuada de la cuchilla que corta el hilo.

ATENCIÓN

La protección de la máquina podría no ser suficiente para proteger al operador contra los cuerpos extraños (gravilla, vidrio, cables, etc.) lanzados por la rotación del aparato de corte. Esos objetos pueden rebotar y golpear al operador.

ATENCIÓN

Sustituya de inmediato las protecciones dañadas o rotas. Nunca intente montarlas en una posición incorrecta.

Fije la protección (A) con los tornillos (B) en una posición que le permita trabajar de modo seguro.

4.2.1 Montaje de la banda (Fig. 7)

Monte la banda (A) sobre la protección (B) y fijela con el tornillo (C).

4.3 MONTAJE DE LA EMPUÑADURA DE MANDO (FIG. 9)

- Desenrosque el tornillo (A). La tuerca (B) permanece en la empuñadura de mando.
- Empuje la empuñadura de mando (el acelerador debe estar orientado hacia el par cónico) en el manillar (C) de manera que los orificios (D) queden alineados.
- Coloque el tornillo (A) y apriete firmemente.

NOTA

El display está sólo en los modelos BCi 530 - DSi 530).

4.4 MONTAJE DE LA EMPUÑADURA EN T (FIG. 8)

- Para fijar la empuñadura en T, introduzca el muelle (B), las dos carcasas (A) y la arandela (C).
- Alinee la empuñadura en T (D) en ángulo recto respecto del tubo de transmisión (E).
- Por último apriete la mordaza (F) con el tornillo.

ATENCIÓN

Monte la empuñadura (A, Fig. 4) entre las flechas de la etiqueta (B Fig. 4) y el cuerpo posterior.

4.5 MONTAJE DE LA BATERÍA

Empuje la batería en su alojamiento hasta que quede bloqueada en posición.

ATENCIÓN

Utilice sólo baterías originales. El uso de baterías inadecuadas puede ser causa de incendio, explosión o lesiones personales.

ATENCIÓN

Es posible utilizar sólo baterías de 2,5Ah y 4Ah con cargador CRG 520.

Extracción de la batería

Pulse el botón (D, Fig. 5) para extraer la batería.

ATENCIÓN

Lea atentamente también el manual de uso y mantenimiento de la batería y del cargador de baterías.

ES

4.6 MONTAJE DEL DISCO (FIG. 15)

1. Monte el disco (R) sobre la brida superior (F) comprobando que el sentido de rotación sea correcto.
2. Monte la brida inferior (B), el cárter (D) y enrosque el perno (A) en sentido antihorario.
3. Introduzca el perno (H) en dotación en el orificio (L) para bloquear el disco y permitir el apriete del perno (A) a 25 Nm (2.5 kgm).

ATENCIÓN

El collar (flechas C) debe situarse en el orificio de montaje del disco.

ATENCIÓN

Utilizando el disco, desenrosque el tornillo (C, Fig. 7) y desenganche la banda (A, Fig. 7) de la protección (B, Fig. 7).

Para montar la banda (A), vea el capítulo 4.2.1 *Montaje de la banda (Fig. 7)*.

4.7 MONTAJE DEL CABEZAL DE HILOS DE NYLON (FIG. 16)

Coloque la brida superior (F). Introduzca el perno (H) en el orificio (L) y enrosque el cabezal (N) a mano en sentido antihorario. Utilice siempre el mismo diámetro del hilo original para no sobrecargar la máquina (Fig. 19). Para alargar el hilo de nylon, golpee el cabezal contra el suelo mientras realiza el trabajo.

ATENCIÓN

No golpee el cabezal contra cemento, asfalto o adoquines: esto puede ser peligroso.

4.7.1 Desmontaje del cabezal

Para el desmontaje, introduzca el perno (H) en el orificio (L) y desenrosque en sentido opuesto.

5 PREPARACIÓN PARA EL TRABAJO

5.1 VERIFICACIÓN DE LA MÁQUINA

ATENCIÓN

Asegúrese de que la batería no esté instalada en su compartimento.

Antes de comenzar el trabajo:

- controle que la palanca del acelerador y la palanca de seguridad se puedan mover libremente, sin forzarlas, y que al soltarlas vuelvan automática y rápidamente a la posición neutra;
- controle que la palanca del acelerador esté bloqueada cuando no se presiona la palanca de seguridad;
- controle que los pasos del aire de refrigeración no estén obstruidos;
- controle que las empuñaduras y protecciones de la máquina estén limpias y secas, bien montadas y fijadas firmemente a la máquina;





- controle que los dispositivos de corte y las protecciones no estén dañados;
- controle que la máquina no muestre signos de desgaste o daños debidos a golpes o a otras causas, y haga las reparaciones necesarias;
- controle que la batería esté en buenas condiciones y no tenga signos de daños. No utilice la máquina con una batería dañada o desgastada;
- cargue la batería como se indica en el capítulo 5.2 *Carga de la batería*.

5.2 CARGA DE LA BATERÍA

Para información sobre el uso correcto, los modos, la monitorización del nivel de recarga y el significado de los indicadores, consulte el manual de uso y mantenimiento del cargador de baterías.

5.3 DISPLAY (FIG. 10) (ESPECÍFICO PARA BCI 530 - DSI 530)

Encienda el display pulsando una vez el botón ON/OFF (A).

Icono	Descripción
	Testigo de alarma. Indica que la máquina presenta un problema que puede ser resuelto por el operador. Ejemplo: recalentamiento de la batería o uso excesivo de la máquina. Interrumpa el trabajo y deje la máquina en reposo unos minutos. El color indica el tipo de alarma: <ul style="list-style-type: none"> • Verde: máquina en estado lock-off • Celeste: problema lado batería • Rojo: problema lado máquina/centralita (posible recalentamiento)
	Testigo de asistencia. Posible presencia de un problema que el operador no podrá resolver. Interrumpa inmediatamente el trabajo y diríjase lo más pronto posible a un centro de asistencia autorizado.
	Testigo azul. Encendido fijo una vez establecida la conexión con el dispositivo móvil. Vea el capítulo 6.3 <i>Aplicación móvil</i> .
	Indicador de carga de la batería. Durante el uso de la máquina el indicador está encendido. El color indica el estado de carga: <ul style="list-style-type: none"> • Verde: carga superior al 50% • Amarillo: carga del 50% - 10% • Rojo: carga inferior al 10%
	Indicador de velocidad de rotación del dispositivo de corte. Cuatro niveles de velocidad. Al encendido, la velocidad está en el tercer nivel. Para cambiar de velocidad pulse el botón ON/OFF (A). La velocidad se puede seleccionar sólo en secuencia creciente (ejemplo: 1-2-3-4-1-2-3-4 etc.). Para activar la cuarta velocidad pulse 5 segundos el botón ON/OFF. Una vez activada la cuarta velocidad, suelte el botón ON/OFF. Se recomienda utilizar la cuarta velocidad sólo con el disco.

6 USO DE LA MÁQUINA

6.1 ARRANQUE (FIG. 13) (ESPECÍFICO PARA BCI 530 - DSI 530)



ATENCIÓN

Antes de poner la máquina en marcha, compruebe que la palanca del acelerador funcione libremente.

Antes de poner en marcha la máquina introduzca la batería (A, Fig. 12) en su alojamiento.

Para la puesta en marcha:

- Pulse el botón ON/OFF (D).
- Agarre firmemente la máquina con las dos manos.
- Después de pulsar el botón ON/OFF accione la palanca de seguridad (E) en un plazo de cinco segundos.

- Accione la palanca del acelerador (C).

Para salir de la condición de lock-off, pulsar el botón ON/OFF (D) en el display.

6.2 ARRANQUE (FIG. 14) (ESPECÍFICO PARA BCI 530R - DSI 530R)



ATENCIÓN

Antes de poner la máquina en marcha, compruebe que la palanca del acelerador funcione libremente.

Antes de poner en marcha la máquina introduzca la batería (A, Fig. 12) en su alojamiento.

ES

Para la puesta en marcha:

- Agarre firmemente la máquina con las dos manos.
- Accione la palanca de seguridad (E).
- Accione la palanca del acelerador (C).

6.3 APLICACIÓN MÓVIL

6.3.1 Conecte la máquina a la aplicación

Encienda la máquina. En las máquinas dotadas de display, el testigo azul queda encendido fijo una vez establecida la conexión con el dispositivo móvil. La búsqueda se puede reactivar quitando y volviendo a colocar la batería. Para más detalles consulte las instrucciones en la aplicación dedicada (Oleo-Mac Hub - Efcó Hub). La aplicación es gratuita para los dispositivos móviles y cumple muchas funciones (información adicional sobre la máquina, detalles, conducción, partes de la máquina y mantenimiento). Las máquinas con tecnología inalámbrica integrada pueden conectarse a los dispositivos móviles y habilitar funciones adicionales.

6.3.2 Primer uso de la aplicación

1. Descargue la aplicación en su dispositivo móvil.
2. Regístrese en la aplicación.
3. Siga las instrucciones para conectar y registrar la máquina.

NOTA

La aplicación Oleo-Mac Hub - Efcó Hub está disponible para la descarga en todos los mercados. Diríjase a un Centro de Asistencia Autorizado para más información.

6.4 PARADA DEL MOTOR (FIG. 14)

Suelte la palanca del interruptor (C) para detener el motor.

6.5 APAGADO DE LA MÁQUINA (FIG. 13) (ESPECÍFICO PARA LOS MODELOS CON DISPLAY BCI 530 - DSI 530)

Después de parar el motor, suelte 5 segundos la palanca de seguridad (E); la máquina se pone en estado lock-off (5.3 Display (Fig. 10) (específico para BCI 530 - DSI 530)). Con la máquina en lock-off, accione 5 segundos la palanca del acelerador (C).

7 MODOS DE USO Y TÉCNICAS DE TRABAJO

ATENCIÓN

Por su seguridad y la de terceros:

4. Recuerde que la persona que utiliza la máquina es responsable de los daños causados a otras personas o a sus propiedades.
5. Use ropa adecuada para el trabajo. En el comercio donde adquirió la máquina le informarán sobre los equipos y prendas más idóneos para garantizar la seguridad en el trabajo.
6. Inspeccione a fondo toda la zona de trabajo y retire todo lo que pueda ser proyectado por la máquina o dañar el dispositivo de corte, como piedras, ramas, alambres, huesos, etc.
7. Preste atención a la posible proyección de objetos causada por el dispositivo de corte.
8. Pare la máquina y quite la batería de su alojamiento:
 - si la máquina comienza a vibrar de modo anómalo; en tal caso, localice de inmediato la causa de la vibración y haga revisar la máquina en un centro de asistencia autorizado;
 - siempre que deje la máquina sin vigilancia.

PRECAUCIÓN

Recuerde siempre que una desbrozadora eléctrica mal utilizada puede causar molestias a otras personas. Por respeto a los demás y al medio ambiente:

- No utilice la máquina en lugares y horarios en los cuales pueda molestar.
- Respete escrupulosamente las normas locales para desechar el material cortado.
- Para evitar el riesgo de incendio, no deje la máquina recalentada junto a hojas o césped seco.
- Respete escrupulosamente las normas locales sobre el desecho de los componentes deteriorados o de cualquier elemento con fuerte impacto medioambiental.

7.1 MODOS DE USO

ATENCIÓN

Durante el trabajo, sujete la máquina firmemente con las dos manos, manteniendo el grupo de corte por debajo de la línea de su cintura.

El cabezal con hilo de nailon permite eliminar césped alto y vegetación no leñosa en proximidad de vallados, muros, cimientos, aceras, árboles, etc., o limpiar por completo un sector del jardín.

Los discos para césped se pueden utilizar con césped alto y grueso (cañas, arbustos).

ATENCIÓN

Se prohíbe utilizar con esta máquina discos metálicos con dientes de siega.

La batería está dotada de una protección que impide la descarga total.

La máquina se apaga automáticamente cuando la batería se descarga. En tal caso, recárguela cuanto antes.

7.2 ARNÉS (FIG. 20)

La regulación correcta del arnés asegura equilibrio y una distancia al suelo adecuada.

- Póngase el arnés.
- Enganche la máquina al arnés mediante el mosquetón (A, Fig. 20).
- Utilice el gancho (B, Fig. 20) para conseguir el mejor equilibrio de la desbrozadora.
- Ajuste la posición de la hebilla para obtener la altura correcta de la desbrozadora.

NOTA

Las máquinas con manillar en T tienen tres regulaciones diferentes del arnés (específico para BCi 530 - DSI 530).

⚠ ATENCIÓN

Colóquese el arnés y mantenga siempre las dos manos en las empuñaduras durante el funcionamiento de la máquina.

7.3 TÉCNICAS DE TRABAJO

⚠ ATENCIÓN

Utilice SÓLO hilo de nailon. El uso de alambre, incluso plastificado, o cualquier otro elemento que no sea específico para el cabezal puede causar lesiones graves.

Durante el uso, para evitar el recalentamiento de la máquina, se recomienda apagar periódicamente el motor y quitar el césped enredado debajo de la protección.

Quite con un destornillador el césped enredado.

⚠ ATENCIÓN

No quite nunca el césped del interior de la máquina cuando el motor esté en marcha o el dispositivo de corte esté girando, ya que podría sufrir lesiones graves.

⚠ ATENCIÓN

No utilice la máquina para barrer, inclinando el cabezal con hilo de nailon. La potencia del motor puede disparar objetos y pedruscos hasta 15 m o más, causando daños materiales y lesiones personales.

7.3.1 Corte en movimiento (siega) (Fig. 18)

Camine a ritmo constante, realizando un movimiento en arco similar al de la guadaña tradicional y manteniendo el dispositivo de corte paralelo al suelo.

Corte primero un área pequeña a la altura debida y utilícela como guía para cortar el resto a la misma altura, llevando el cabezal a una distancia constante del suelo.

Para cortes más difíciles, puede ser útil inclinar el cabezal aproximadamente 30° hacia la izquierda.

⚠ ATENCIÓN

No trabaje de este modo si existe la posibilidad de proyectar objetos, ya que podrían causar daños a personas, animales o cosas.

7.3.2 Corte en proximidad de vallados o cimientos

Acerque lentamente el cabezal con hilo de nailon a las vallas, estacas, rocas, paredes, etc., sin golpear con fuerza.

Si el hilo golpea un objeto consistente, se puede romper o consumir; si se enreda en una valla, se puede cortar bruscamente.

En todos los casos, el corte a lo largo de aceras, cimientos, muros, etc., puede causar un desgaste del hilo superior al normal.

7.3.3 Corte alrededor de los árboles

Camine en torno al árbol en sentido horario, acercándose lentamente al tronco de modo que el hilo no lo golpee, y manteniendo el cabezal ligeramente inclinado hacia delante.

Tenga en cuenta que el hilo de nailon puede talar o dañar pequeños arbustos, y que el golpe del hilo contra los árboles de corteza blanda los puede dañar gravemente.

7.3.4 Regulación de la longitud del hilo durante el trabajo

Esta máquina lleva un cabezal automático que expulsa automáticamente la longitud adecuada de hilo cuando se lo golpea contra el suelo.

Cuando se acaba el hilo, se debe cambiar el cabezal.

ATENCIÓN

Después de realizar cualquier operación en el cabezal con hilo de nailon, ponga siempre la máquina en la posición de trabajo antes del arranque.

7.4 AL FINAL DEL TRABAJO

Una vez concluida la labor, pare la máquina como se indicó anteriormente.

ATENCIÓN

Deje enfriar la máquina antes de ponerla en cualquier ambiente.
Para reducir el riesgo de incendio, quite de la máquina todos los restos de césped, hojas y grasa en exceso; no deje los contenedores con el material cortado dentro de un local cerrado.

ES

8 MANTENIMIENTO

ATENCIÓN

- Durante las operaciones de mantenimiento, utilice siempre guantes de protección.
- No haga trabajos de mantenimiento con el motor o la batería caliente. Pare la máquina y déjela enfriar. El mantenimiento debe realizarse con la máquina apagada y la batería quitada.
- La ausencia o los errores de mantenimiento, el desmontaje o la modificación de dispositivos de seguridad y el uso de repuestos no originales pueden causar lesiones graves o mortales al usuario y a terceros.

ATENCIÓN

Lea atentamente también el manual de uso y mantenimiento de la batería y del cargador de baterías.

ATENCIÓN

Por su seguridad y la de terceros:

- Después de cada uso, quite la batería de su compartimento y observe si ha sufrido daños.
- El mantenimiento correcto es fundamental para conservar a lo largo del tiempo la eficiencia y la seguridad originales de la máquina.
- Por su seguridad y la de la máquina, mantenga siempre bien apretados los tornillos y tuercas.
- No utilice nunca la máquina si tiene algún componente desgastado o averiado. Las piezas dañadas no deben repararse sino sustituirse.
- Utilice sólo recambios originales. Las piezas de calidad no equivalente pueden dañar el motor y comprometer la seguridad.

ATENCIÓN

Antes de hacer operaciones de mantenimiento, saque la batería de su compartimento.

8.1 ENFRIAMIENTO DE LA MÁQUINA

Para evitar que la máquina se recaliente y se dañe, las rejillas de entrada del aire de refrigeración deben estar siempre despejadas y libres de césped.

8.2 CABEZAL DE HILOS DE NAILON

8.2.1 Sustitución del hilo de nailon del cabezal LOAD&GO (Fig. 17)

1. Corte 5,2 m de hilo de nailon \varnothing 2.4 mm.
2. Alinee las flechas e introduzca el hilo en el cabezal (1).
3. Divida el hilo en dos partes iguales (3) y gire el pomo (4) para cargar el cabezal.

ATENCIÓN

El uso de dispositivos de corte inadecuados aumenta el riesgo de accidentes. Utilice exclusivamente los dispositivos de corte y las protecciones recomendados y respete las instrucciones.

8.3 MANTENIMIENTO EXTRAORDINARIO

Se recomienda hacer realizar un control general de la máquina a un técnico especializado de la red de asistencia cada dos años en caso de uso normal o al final de cada temporada en caso de uso intensivo.

Encuentra tu Centro de Asistencia Autorizado más cercano en: <https://www.myemak.com/int/filiali-e-distributori/distributori>.

ES

ATENCIÓN

- Todas las operaciones de mantenimiento no indicadas en este manual deben ser realizadas en un Centro de Asistencia Autorizado. Para garantizar un funcionamiento constante y regular de la máquina, es indispensable utilizar exclusivamente REPUESTOS ORIGINALES.
- Eventuales modificaciones no autorizadas y/o el uso de repuestos no originales pueden causar lesiones graves o mortales al usuario y a terceros y dejar inmediatamente sin efecto la garantía.

8.4 TABLA DE MANTENIMIENTO

Mantenimiento	Diario	Mensual
Limpie el exterior de la máquina con un paño limpio y seco. No use nunca agua.	X	
Mantenga las empuñaduras secas, limpias y sin restos de aceite o grasa.	X	
Cerciórese de que la palanca interruptor funcione correctamente y no esté dañada.	X	
Cerciórese de que la palanca del acelerador y la palanca de seguridad cumplan correctamente su función de seguridad.	X	
Asegúrese de que todos los mandos estén en buenas condiciones y funcionen correctamente.	X	
Controle que la protección no esté dañada ni rota. Cambie la protección si ha recibido golpes fuertes o se ha roto.	X	
Compruebe que el cabezal de la desbrozadora no esté dañado ni agrietado. Cambie el cabezal de la desbrozadora si es necesario.	X	
Controle que los tornillos y tuercas estén bien apretados.	X	
Controle que la batería no esté dañada.	X	
Controle la carga de la batería.	X	
Controle que el cargador de baterías esté íntegro y funcione correctamente.	X	
Controle las conexiones entre la batería y la máquina y entre la batería y el cargador.		X

9 TRANSPORTE

ATENCIÓN

Para transportar la máquina en un vehículo, amárrela firmemente con correas. La máquina se debe transportar en posición horizontal; cerciórese de que se cumplan las normas vigentes en materia de transporte de máquinas.

- Apague la máquina, espere a que el dispositivo de corte se detenga y saque la batería de su alojamiento.
- Sujete la máquina únicamente por la empuñadura y oriente el dispositivo de corte en la dirección contraria al sentido de marcha.

10 GUARDADO



ATENCIÓN

Lea atentamente también el manual de uso y mantenimiento de la batería y del cargador de baterías.

Si la máquina no se va a utilizar durante un tiempo prolongado:

- Quite la batería (lea también el manual de la batería para guardarla correctamente).
- Guarde las baterías fuera del alcance de los niños, en un lugar oscuro y seco a 0 - 23 °C, libre de polvo y de gases corrosivos. Evite el almacenamiento a la luz directa del sol.
- Durante el uso, la batería está protegida de la descarga total mediante un dispositivo que apaga la máquina y bloquea el funcionamiento.
- Quite el disco, límpielo y acéitelo para prevenir la oxidación.
- Quite las bridas de fijación del disco; limpie, seque y aceite el alojamiento del par cónico.
- Haga funcionar la máquina, sin cortar, para vaciar también el tubo de alimentación y la bomba de aceite.
- Si la máquina se guarda con el disco metálico montado es obligatorio montar también la protección del disco.
- Al final de cada periodo de trabajo, limpie la máquina con esmero y repare o sustituya los componentes defectuosos.
- La máquina se debe conservar en un lugar seco y protegido de los fenómenos atmosféricos.
- Guarde la máquina lejos del alcance de los niños.
- Para volver a utilizar la máquina después de la pausa invernal, es suficiente realizar las mismas operaciones que para la puesta en marcha habitual (capítulo 6.1 Arranque (Fig. 13) (específico para BCI 530 - DSI 530), 6.2 Arranque (Fig. 14) (específico para BCI 530R - DSI 530R)).

ES

11 PROTECCIÓN DEL MEDIO AMBIENTE

La protección ambiental debe ser un aspecto prioritario del uso de la máquina, en beneficio de la convivencia cívica y de la salud del planeta.

- Evite causar molestias a sus vecinos.
- Respete escrupulosamente las normas locales para desechar el material cortado.
- Respete escrupulosamente las normas locales sobre el desecho de embalajes, aceites, gasolina, baterías, filtros, piezas deterioradas o cualquier elemento de fuerte impacto ambiental. No los deseche con los residuos domésticos, sepárelos según su composición y llévelos a un centro de clasificación y reciclaje.

11.1 DESGUACE Y ELIMINACIÓN

Al final de la vida útil de la máquina, no la deje con la basura doméstica sino en un centro de residuos especiales.

Gran parte de los materiales que componen la máquina son reciclables; por ejemplo, todos los metales (acero, aluminio, latón) se pueden entregar a un chatarrero. Para más información, consulte al servicio de recogida de residuos de su zona. Una vez desguazada la máquina, deseche los componentes de acuerdo con las normas de protección ambiental, evitando contaminar el suelo, el aire y el agua.

En todos los casos deben respetarse las normas pertinentes.

En el momento del desguace de la máquina, destruya la etiqueta de la marca CE junto con este manual.

12 SOLUCIÓN DE PROBLEMAS



ATENCIÓN

- Detenga la máquina y quite la batería antes de realizar las pruebas correctivas recomendadas en la tabla siguiente, a no ser que se requiera explícitamente el funcionamiento de la máquina.
- Una vez verificadas todas las posibles causas, si el problema no se resuelve, llame a un Centro de Asistencia Autorizado. Si se presenta algún problema que no figura en esta tabla, llame a un centro de asistencia autorizado.

PROBLEMA	CAUSAS POSIBLES	SOLUCIÓN
Al accionar el interruptor la máquina no arranca	Batería ausente o mal colocada	Controle que la batería esté bien alojada.
	Batería descargada	Controle el estado de carga y recargue la batería.
La máquina se para durante el trabajo	Batería ausente o mal colocada	Controle que la batería esté bien alojada.
	Batería descargada	Controle el estado de carga y recargue la batería.
Baja autonomía de la batería	Condiciones de uso severas con mayor absorción de corriente	Optimice el uso.
El cargador no recarga la batería (led rojo encendido)	Contactos sucios	Limpie los contactos.
El cargador no recarga la batería (ningún LED encendido)	No llega corriente al cargador	Controle que la clavija esté insertada y que la toma tenga corriente.
	Cargador de baterías averiado	Sustitúyalo por un recambio original.

ES

13 CERTIFICADO DE GARANTÍA

Esta máquina ha sido diseñada y realizada con las técnicas de producción más modernas. El fabricante garantiza sus productos durante 24 meses desde la fecha de compra para el uso no profesional. La garantía se limita a 12 meses en caso de uso profesional.

Condiciones generales de la garantía

1. La garantía tiene validez a partir de la fecha de compra. A través de la red de ventas y asistencia técnica, el fabricante sustituirá gratuitamente las partes que presenten defectos de material o de fabricación. La garantía no quita al comprador los derechos legales establecidos por el Código Civil con respecto a las consecuencias de los defectos o vicios del objeto vendido.
2. El personal técnico intervendrá lo más pronto posible, dentro de los límites impuestos por motivos organizativos.
3. **Para solicitar asistencia en garantía, es necesario presentar el certificado que figura más adelante, sellado por el vendedor y rellenado en todas sus partes, además de la factura o el comprobante de compra.**
4. La garantía pierde validez en caso de:
 - Falta manifiesta de mantenimiento,
 - Utilización incorrecta o manipulación indebida del producto,
 - Uso de lubricantes o combustibles no adecuados,
 - Empleo de repuestos o accesorios no originales,
 - Intervenciones efectuadas por personal no autorizado.
5. La garantía no cubre los materiales de consumo ni las partes sujetas a un desgaste normal de funcionamiento.
6. La garantía no cubre las intervenciones de actualización y mejora del producto.
7. La garantía no cubre la puesta a punto ni las operaciones de mantenimiento que deban realizarse durante el período de garantía.
8. Todo daño sufrido por el producto durante el transporte debe señalarse al transportista; de lo contrario, la garantía pierde validez.
9. Para los motores de otras marcas (Briggs & Stratton, Tecumseh, Kawasaki, Honda, etc.) montados en nuestras máquinas, vale la garantía del respectivo fabricante.
10. La garantía no cubre daños directos o indirectos, materiales o personales, causados por fallos de la máquina o derivados de la imposibilidad de utilizarla.

ES

Formulario de garantía

Recortar y rellenar el formulario de garantía presente al dorso de este manual.

Descripciones de los campos del formulario de garantía (WARRANTY FORM):

1. MODELO
2. N° DE SERIE
3. ADQUIRIDO POR
4. ¡No expedir! Adjuntar solo a un pedido de asistencia técnica en garantía.
5. FECHA
6. CONCESIONARIO.

1 EINLEITUNG	117	7 BETRIEBSMODI UND ARBEITSTECHNIKEN	131
1.1 Konsultation der Anleitung.....	117	7.1 Betriebsmodi.....	132
2 SICH MIT DEM GERÄT VERTRAUT MACHEN	118	7.2 Tragegurt (Abb. 20)	132
2.1 Beschreibung des Geräts und Anwendungsbereich.....	118	7.3 Arbeitstechniken	132
2.2 Allgemeine Sicherheitshinweise für das Gerät.....	118	7.3.1 Schneiden in Bewegung (Mähen) (Abb. 18).....	133
2.2.1 Persönliche Schutzausrüstung (PSA).....	123	7.3.2 Schnitt in Nähe von Zäunen/ Fundamenten.....	133
2.3 Bauteile des Geräts (Abb. 1)	124	7.3.3 Schnitt um Bäume.....	133
2.4 Typenschild (Abb. 2).....	124	7.3.4 Einstellung der Fadenlänge bei der Arbeit	133
2.4.1 Benutzerinformation	124	7.4 Arbeitsende	133
2.5 Erklärung der Symbole und Sicherheitshinweise (Abb. 2)	125	8 WARTUNG	134
3 GEBRAUCHSVORSCHRIFTEN	125	8.1 Gerätekühlung	134
3.1 Zusätzliche Sicherheitsvorschriften	126	8.2 Nylonfaden-Mähkopf	134
3.2 Gebrauchsanweisungen für Batterien	126	8.2.1 Austausch des Nylonfadens im LOAD&GO (Abb. 17) Mähkopf.....	134
4 MONTAGE	127	8.3 Außerplanmäßige Wartung	134
4.1 Montage des Griffs 5 (Abb. 3).....	127	8.4 Wartungsübersicht	135
4.2 Montage des Sicherheitsschutzes (Abb. 6).....	127	9 TRANSPORT	135
4.2.1 Montage des Bands (Abb. 7)	128	10 LAGERUNG	135
4.3 Montage des Bediengriffs (Abb. 9)	128	11 UMWELTSCHUTZ	136
4.4 Montage des T-Griffs (Abb. 8).....	128	11.1 Verschrottung und Entsorgung	136
4.5 Einbau der Batterie.....	128	12 STÖRUNGSBEHEBUNG	137
4.6 Montage der Scheibe (Abb. 15)	128	13 GARANTIESCHEIN.....	138
4.7 Einbau des Nylonfaden-Mähkopfs (Abb. 16).....	129		
4.7.1 Ausbau des Kopfs.....	129		
5 VORBEREITUNG AUF DIE ARBEIT.....	129		
5.1 Überprüfung des Geräts.....	129		
5.2 Laden der Batterie	129		
5.3 Display (Abb. 10) (spezifisch für BCi 530 - DSi 530).....	129		
6 VERWENDUNG DES GERÄTS.....	130		
6.1 Start (Abb. 13) (spezifisch für BCi 530 - DSi 530)	130		
6.2 Start (Abb. 14) (spezifisch für BCi 530R - DSi 530R)	130		
6.3 Mobile Anwendung.....	131		
6.3.1 Das Gerät mit der Anwendung verbinden	131		
6.3.2 Erstmalige Nutzung der Anwendung.....	131		
6.4 Abstellen des Motors (Abb. 14).....	131		
6.5 Abstellen des Geräts (Abb. 13) (spezifisch für Modelle mit Display BCi 530 - DSi 530).....	131		

1 EINLEITUNG

Danke für Ihre Wahl eines Emak Produkts.

Unser Händlernetz und unsere Vertragswerkstätten stehen jederzeit zu Ihrer Verfügung.

ACHTUNG

Lesen Sie diese Anleitung vor Arbeitsbeginn aufmerksam durch, um mit dem Gerät richtig umgehen zu können und Unfälle zu vermeiden.

ACHTUNG

Bewahren Sie diese Anleitung für die gesamte Lebensdauer des Geräts auf.

ACHTUNG

GEFAHR VON GEHÖRSCHÄDEN. Unter normalen Einsatzbedingungen dieses Geräts kann der Bediener einem persönlichen und täglichen Schalldruckpegel von mindestens 85 dB (A) exponiert sein.

DE

In dieser Betriebsanleitung finden Sie die Erklärung zur Funktionsweise der verschiedenen Bauteile und die Hinweise für die anfallenden Kontrollen und Wartungsarbeiten.

ACHTUNG

Lesen Sie auch die Betriebs- und Wartungsanleitung des Akkus und des Ladegeräts sorgfältig durch!

HINWEIS

Die in dieser Anleitung enthaltenen Beschreibungen und Abbildungen sind unverbindlich. Der Hersteller behält sich das Recht auf etwaige Änderungen vor, ohne dabei die vorliegende Anleitung ändern zu müssen.

Die Abbildungen dienen rein als Beispiel. Die tatsächlichen Bauteile können von den abgebildeten abweichen. Wenden Sie sich bei Fragen bitte an ein autorisiertes Servicezentrum.

1.1 KONSULTATION DER ANLEITUNG

Die Anleitung ist in Kapitel und Abschnitte gegliedert. Jeder Abschnitt ist eine Untergliederung des betreffenden Kapitels. Die Verweise auf Kapitel oder Abschnitte sind durch den Wortlaut „Kapitel“ bzw. „Abschnitt“ gefolgt von der entsprechenden Nummer angegeben. Beispiel: „Kapitel 2“.

Zusätzlich zu den Betriebs- und Wartungsvorschriften enthält diese Anleitung ebenfalls Informationen, auf die Sie besonders achten müssen. Diese Informationen sind durch nachstehende Symbole gekennzeichnet:

ACHTUNG

Es besteht die Gefahr von Unfällen, ernsthaften Verletzungen u. U. mit Todesfolge oder schweren Sachschäden.

WARNUNG

Es besteht die Gefahr von Schäden am Gerät oder an seinen Bauteilen.

HINWEIS

Vermittelt eine zusätzliche Information im Zusammenhang mit den vorgenannten Sicherheitshinweisen.

Die Abbildungen in dieser Bedienungsanleitung sind mit 1, 2, 3 usw. nummeriert. Die Bauteile in den Abbildungen sind jeweils durch Buchstaben oder Zahlen gekennzeichnet. Ein Verweis auf das Bauteil C in Abbildung 2 wird mit folgender Bezeichnung identifiziert: „Siehe C, Abb. 2“ oder einfach „(C, Abb. 2)“.

2 SICHT MIT DEM GERÄT VERTRAUT MACHEN

2.1 BESCHREIBUNG DES GERÄTS UND ANWENDBEREICH

Es handelt sich hierbei um ein Gerät für die Gartenarbeit, insbesondere um einen tragbaren Freischneider mit Akku-betriebenen Elektromotor.

Das Gerät besteht im wesentlichen aus einem Elektromotor für den Antrieb eines als Faden-Mähkopf und Schneidblatt ausgeführten Schneidwerkzeugs (serienmäßig in Version T, optional in Version S).

Der Bediener kann die Hauptbedienelemente stets im Sicherheitsabstand zum Schneidwerkzeug betätigen.

Vorgesehene Verwendung

DE

Dieses Gerät ist für das Schneiden von Gras und nicht holzigen Pflanzen mit einem Nylonfaden oder einem Schneidblatt (z.B. an Beetkanten, Plantagen, Mauern, Zäunen oder beengten Grünflächen sowie zum Nachschneiden nach Einsatz eines Rasenmähers).

Bestimmungsfremde Verwendung

Jede von den vorgenannten abweichende Verwendung ist gefährlich und kann Personen- bzw. Sachschäden verursachen. Fälle einer bestimmungsfremden Verwendung (rein als Beispiel):

- Einsatz des Geräts zum Kehren;
- Heckenschnitt oder andere Arbeiten, bei denen das Schneidwerkzeug nicht auf Bodenhöhe verwendet wird;
- Einsatz des Geräts mit dem Schneidwerkzeug über der Gürtellinie des Bedieners;
- Einsatz des Geräts für das Schneiden von nicht pflanzlichen Materialien;
- Einsatz des Geräts durch mehrere Personen;
- Häckseln von Material für die Kompostierung;
- Einsatz von anderen Schneidwerkzeugen als die in Tabelle (siehe Seite 8). Gefahr ernsthafter Verletzungen und Schäden.

Die bestimmungsfremde Verwendung des Geräts hat zusätzlich zum Garantieverfall ebenfalls den Haftungsausschluss des Herstellers zur Folge, so dass der Anwender für Sachschäden sowie für Schäden an der eigenen Personen bzw. an Dritten aufkommt.

2.2 ALLGEMEINE SICHERHEITSHINWEISE FÜR DAS GERÄT



ACHTUNG

Sehen Sie alle mit diesem Gerät gelieferten Sicherheitshinweise, Anweisungen, Abbildungen und Spezifikationen ein. Die Missachtung der nachstehenden Anweisungen kann Stromschlag, Brand bzw. ernsthafte Verletzungen zur Folge haben.

Bewahren Sie alle Sicherheitshinweise und Anweisungen für künftigen Bedarf auf.

Der in den Sicherheitshinweisen verwendete Begriff „Elektrowerkzeug“ bezeichnet ein elektrisches Werkzeug, das mittels Batterie betrieben wird.

Sicherheit des Arbeitsumfelds

- Der Arbeitsbereich soll sauber und gut beleuchtet sein.** Dunkle und wüste Arbeitsbereiche erhöhen die Unfallgefahr.
- Elektrowerkzeuge dürfen nicht in explosionsgefährdeten Umgebungen betrieben werden, wie zum Beispiel in Nähe entzündlicher Flüssigkeiten, Gase und Stäube.** Die von den Elektrowerkzeugen erzeugten Funken können Stäube oder Rauchgase in Brand setzen.
- Halten Sie Kinder und andere Personen beim Gebrauch eines Elektrowerkzeugs fern.** Bei jeder Unachtsamkeit kann das Werkzeug außer Kontrolle geraten.

Elektrische Sicherheit

- Die Stecker-Steckdosenkombination des Elektrowerkzeugs muss aufeinander abgestimmt sein. Ändern Sie auf keinen Fall den Stecker. Verwenden Sie keine Steckeradapter bei geerdeten Elektrowerkzeugen.** Originalstecker und geeignete Wandsteckdosen verringern die Stromschlaggefahr.
- Vermeiden Sie die Berührung des Körpers mit geerdeten Oberflächen wie Rohre, Heizkörper, Herde und Kühlschränke.** Mit dem Erdschluss des Körpers steigt die Stromschlaggefahr.

- c. **Vermeiden Sie den Einsatz von Elektrowerkzeugen bei Regen oder in Feuchtbereichen.** Bei Wassereintritt in das Elektrowerkzeug nimmt die Stromschlaggefahr zu.
- d. **Benutzen Sie das Stromkabel sachgemäß. Verwenden Sie das Stromkabel nicht zum Befördern bzw. Ziehen des Elektrowerkzeugs oder zum Abziehen des Steckers. Halten Sie das Stromkabel von Wärmequellen, Ölen, scharfen Kanten oder Bewegungsteilen fern.** Bei beschädigten oder verdrehten Stromkabeln steigt die Stromschlaggefahr.
- e. **Beim Einsatz eines Elektrowerkzeugs im Freien sollten Sie ausschließlich ein hierfür ausgelegtes Verlängerungskabel verwenden.** Die Verwendung eines für Außenbereiche geeigneten Verlängerungskabels verringert die Stromschlaggefahr.
- f. **Beim Einsatz eines Elektrowerkzeugs in Nassbereichen einen Fehlerstromschutzschalter (RCD) verwenden.** Der Einsatz eines RCD verringert die Stromschlaggefahr.

Persönliche Sicherheit

DE

- a. **Bleiben Sie beim Umgang mit dem Elektrowerkzeug stets auf der Hut und arbeiten Sie mit Bedacht und Vernunft. Bei Müdigkeit bzw. nach Einnahme von Drogen, Alkohol oder Medikamenten sollten Sie das Elektrowerkzeug nicht verwenden.** Auch die kleinste Unachtsamkeit beim Einsatz von Elektrowerkzeugen kann ernsthafte persönliche Verletzungen verursachen.
- b. **Verwenden Sie die persönlichen Schutzausrüstungen. Tragen Sie immer einen Augenschutz.** Die persönliche Schutzausrüstung, sprich Staubschutzmasken, rutschfeste Sicherheitsschuhe, Schutzhelm oder Gehörschutz, verringert bei ordnungsgemäßer Benutzung die Gefahr persönlicher Verletzungen.
- c. **Beugen Sie unbeabsichtigten Einschaltungen vor. Vergewissern Sie sich vor dem Anschluss der Stromquelle bzw. der Akkus, wie auch vor dessen Heben oder Transport, dass der Schalter ausgeschaltet ist.** Der Transport von Elektrowerkzeugen mit gedrücktem Schalter oder das Einschalten von Werkzeugen bei eingeschaltetem Schalter begünstigt Unfälle.
- d. **Entfernen Sie Stellschlüssel vor Einschalten des Elektrowerkzeugs.** Ein ggf. an einem Drehteil des Elektrowerkzeugs belassener Schlüssel kann Verletzungen verursachen.
- e. **Versuchen Sie nicht, sich übermäßig zu strecken. Achten Sie auf festen Stand und halten Sie stets das Gleichgewicht,** um das Elektrowerkzeug in unvorhergesehenen Situationen besser kontrollieren zu können.
- f. **Wählen Sie geeignete Kleidung. Tragen Sie keine weite Kleidung oder Schmuck. Halten Sie Haare und Kleider von den Bewegungsteilen entfernt.** Weite Kleidung, Schmuck oder langes Haar können sich in den Bewegungsteilen verfangen.
- g. **Wenn Vorrichtungen zum Anschluss von Absaug- und Auffanggeräten vorgesehen sind, stellen Sie sicher, dass sie korrekt angeschlossen und verwendet werden.** Der Einsatz derartiger Geräte kann die durch Staubemission bedingten Gefahren verringern.
- h. **Achten Sie darauf, dass die durch die häufige Verwendung der Werkzeuge gewonnene Vertrautheit zu einer geringeren Aufmerksamkeit und Missachtung der Sicherheitsgrundsätze im Zusammenhang mit den Werkzeugen führt.** Nachlässiges Verhalten kann im Bruchteil einer Sekunde zu schweren Verletzungen führen.

Gebrauch und Wartung eines Elektrowerkzeugs

- a. **Überlasten Sie das Elektrowerkzeug nicht. Verwenden Sie das für den jeweiligen Arbeitseinsatz geeignete Elektrowerkzeug.** Ein geeignetes Elektrowerkzeug arbeitet besser und sicherer sowie mit der nach den Gestaltungsleitsätzen vorgesehenen Geschwindigkeit.
- b. **Verwenden Sie das Elektrowerkzeug nicht, wenn der Schalter keine korrekte Ein- oder Ausschaltung ermöglicht.** Das Elektrowerkzeug kann gefährlich sein und muss repariert werden, wenn es sich nicht mit dem Schalter bedienen lässt.
- c. **Ziehen Sie den Stecker aus der Steckdose und/oder entfernen Sie, falls abnehmbar, den Akku aus dem Elektrowerkzeug, bevor Sie Einstellungen vornehmen, Zubehör wechseln oder das Elektrowerkzeug ablegen.** Diese vorbeugenden Sicherheitsmaßnahmen verringern die Gefahr einer plötzlichen Einschaltung des Elektrowerkzeugs.
- d. **Legen Sie die Elektrowerkzeuge aus der Reichweite von Kindern und sorgen Sie dafür, dass sie nur von Personen benutzt werden, die im Umgang damit vertraut sind und diese Anweisungen gelesen haben.** Elektrowerkzeuge können in den Händen unerfahrener Personen äußerst gefährlich sein.
- e. **Wartung der Elektrowerkzeuge und des Zubehörs. Kontrollieren Sie Ausrichtung und freigängigen Lauf der beweglichen Teile. Überprüfen Sie das Elektrowerkzeug außerdem auf Defekte oder andere Umstände, die**

den einwandfreien Betrieb beeinträchtigen könnten. Lassen Sie beschädigte Elektrowerkzeuge vor der Benutzung reparieren. Viele Unfälle rühren von einer unzureichenden Wartung der Elektrowerkzeuge her.

- f. **Arbeiten Sie nur mit scharfem und sauberem Schneidwerk.** Bei ordnungsgemäßer Wartung verklemmen sich Schneidwerkzeuge mit scharfen Kanten seltener und sind leichter zu kontrollieren.
- g. **Verwenden Sie Elektrowerkzeug, Zubehör, Werkzeuge usw. ausschließlich gemäß den vorliegenden Anweisungen und beachten Sie stets die Arbeitsbedingungen sowie den jeweiligen Einsatzzweck.** Der Einsatz des Elektrowerkzeugs für hiervon abweichende Arbeiten kann zu Gefahrensituationen führen.
- h. **Halten Sie den Griff und die Griffflächen sauber, trocken und frei von Öl oder Fett.** Rutschige Griffe und Griffflächen erlauben es nicht, das Werkzeug in unvorhergesehenen Situationen mit der nötigen Sicherheit zu handhaben und zu bedienen.

Gebrauch und Wartung eines batteriebetriebenen Werkzeugs

DE

- a. **Laden Sie die Batterie nur mit dem vom Hersteller angegebenen Ladegerät.** Die Verwendung eines Ladegeräts, das nicht für die Batterie des Werkzeugs geeignet ist, kann zu Bränden führen.
- b. **Verwenden Sie die Elektrowerkzeuge nur mit abgestimmten Batteriepacks.** Die Verwendung jedes anderen Batteriepacks kann Verletzungen oder Brände verursachen.
- c. **Wenn der Batteriepack nicht in Gebrauch ist, muss er von anderen metallischen Gegenständen wie Büroklammern, Kleingeld, Schlüssel, Nägel, Schrauben oder sonstige kleine Metallgegenstände entfernt aufbewahrt werden, da besagte Gegenstände eine Verbindung zwischen den zwei Polen herstellen können.** Das Kurzschließen der Batteriepole kann Verbrennungen oder Brände verursachen.
- d. **Bei unsachgemäßer Verwendung der Batterie kann Flüssigkeit austreten; vermeiden Sie den Kontakt. Spülen Sie bei Berührung mit der Flüssigkeit die betroffene Stelle mit Wasser. Sollte die Flüssigkeit mit den Augen in Berührung kommen, suchen Sie bitte einen Arzt auf.** Die aus der Batterie austretende Flüssigkeit kann die Haut reizen oder Verbrennungen verursachen.
- e. **Verwenden Sie keine beschädigten oder veränderten Batteriepacks oder Geräte.** Beschädigte oder geänderte Batterien können unvorhersehbare Reaktionen bewirken, die zu Bränden, Explosionen oder Verletzungsgefahren führen können.
- f. **Setzen Sie die Batterie bzw. den Batteriepack weder Hitze noch Flammen aus.** Feuer oder Temperaturen über 130 °C (265 °F) können eine Explosion verursachen.
- g. **Befolgen Sie die Anweisungen zum korrekten Aufladen der Batterie und laden Sie diese nicht in Umgebungen mit anderen als den in den Anweisungen angegebenen Temperaturen auf.** Das unsachgemäße Laden der Batterie bzw. das Laden außerhalb des angegebenen Temperaturbereichs kann die Batterie beschädigen und die Brandgefahr erhöhen.

Service

- a. **Lassen Sie das Elektrowerkzeug nur durch Fachpersonal und ausschließlich unter Verwendung von Originalersatzteilen warten.** Damit wird die Sicherheit des Werkzeugs gewährleistet.
- b. **Führen Sie keine Wartung an einem beschädigten Batteriepack aus.** Batterien dürfen nur vom Hersteller oder einer von diesem autorisierten Servicestelle gewartet werden.

Sicherheitshinweise zum Kanten- und Freischneider

- a. **Benutzen Sie das Gerät nicht bei schlechter Witterung, insbesondere nicht bei Blitzgefahr.** Dadurch verringert sich die Gefahr, vom Blitz getroffen zu werden.
- b. **Untersuchen Sie den Bereich, in dem das Gerät eingesetzt werden soll, sorgfältig auf Wildtiere.** Ein laufendes Gerät kann Wildtiere verletzen.
- c. **Prüfen Sie regelmäßig den Einsatzbereich des Geräts und entfernen Sie Steine, Äste oder andere Fremdkörper.** Etwaige herausgeschleuderte Gegenstände können Personenschäden verursachen.
- d. **Führen Sie vor dem Einsatz des Geräts immer eine Sichtprüfung durch, um sicherzustellen, dass Schneidblätter und Schneidwerk nicht abgenutzt oder beschädigt sind.** Bei beschädigten Teilen steigt die Verletzungsgefahr.
- e. **Befolgen Sie die Anweisungen zum Austausch des Zubehörs.** Unsachgemäß angezogene Muttern oder Schrauben können das Schneidblatt beschädigen oder dazu führen, dass es sich löst.
- f. **Die Nenndrehzahl des Schneidblatts muss mindestens der auf dem Gerät angegebenen Höchstdrehzahl entsprechen.** Schneller als ihre Nenndrehzahl laufende Schneidblätter können brechen und Teile herausschleudern.

- g. **Augen-, Ohr-, Kopf- und Handschutz tragen.** Eine angemessene Schutzausrüstung verringert Verletzungen durch fliegende Teile oder versehentlichen Kontakt mit der Schnittlinie bzw. dem Schneidblatt.
- h. **Tragen Sie bei der Bedienung des Geräts stets rutschfeste Sicherheitsschuhe. Benutzen Sie das Gerät niemals barfuß oder mit Sandalen.** Dadurch wird die Gefahr von Fußverletzungen durch den Kontakt mit laufenden Messern oder Schnittlinien verringert.
- i. **Tragen Sie bei der Bedienung des Geräts stets Sicherheitsschuhe. Benutzen Sie das Gerät niemals barfuß oder mit Sandalen.** Dadurch wird die Gefahr von Fußverletzungen durch den Kontakt mit laufenden Messern oder Schnittlinien verringert.
- j. **Tragen Sie bei der Benutzung des Geräts immer lange Hosen.** Die nicht durch Kleidung geschützten Körperteile sind anfälliger gegen Verletzungen durch herausgeschleuderte Gegenstände.
- k. **Halten Sie umstehende Personen bei Verwendung des Geräts vom Arbeitsbereich fern.** Herabfallende Schnittabfälle können Personen ernsthaft verletzen.
- l. **Halten Sie das Gerät beim Betrieb immer mit beiden Händen.** Ein sicherer Halt des Geräts mit beiden Händen verhindert den Kontrollverlust.
- m. **Halten Sie das Gerät nur an den isolierten Griffflächen, da die Schnittlinie oder das Schneidblatt mit versteckten Kabeln in Berührung kommen können.** Die mit einem „spannungsführenden“ Kabel in Berührung kommenden Schneidblätter oder Schnittlinie können die freiliegenden Metallteile der Kettensäge „unter Spannung“ setzen und dem Bediener einen Stromschlag verursachen.
- n. **Halten Sie immer eine stabile Position und bedienen Sie das Gerät nur, wenn Sie mit den Füßen fest auf dem Boden stehen.** Rutschige oder instabile Standflächen können das Gleichgewicht oder die Führung des Geräts beeinträchtigen.
- o. **Verwenden Sie das Gerät nicht an Hängen mit starkem Gefälle.** Dadurch wird die Kontrollverlust-, Rutsch- und Sturzgefahr mit den sich hieraus ergebenden Verletzungen verringert.
- p. **Achten Sie bei Arbeiten am Hang auf einen festen Stand, arbeiten Sie immer quer zum Hang, nie bergauf oder bergab, und gehen Sie bei Richtungswechseln vorsichtig vor.** Dadurch wird die Kontrollverlust-, Rutsch- und Sturzgefahr mit den sich hieraus ergebenden Verletzungen verringert.
- q. **Halten Sie alle Körperteile beim Betrieb des Geräts von Schneidblatt und Schnittlinie fern. Vergewissern Sie sich vor dem Start des Geräts, dass Schnittlinie oder Schneidblätter nicht mit Gegenständen o. dgl. in Berührung kommen.** Auch die kleinste Unachtsamkeit beim Betrieb des Geräts kann dem Bediener und anderen Personen ernsthafte Verletzungen zufügen.
- r. **Verwenden Sie das Gerät niemals über Gürtelhöhe.** Dadurch wird ein versehentlicher Kontakt mit dem Schneidblatt verhindert und eine bessere Kontrolle des Geräts in unvorhergesehenen Situationen ermöglicht.
- s. **Halten Sie sich beim Schneiden von unter Spannung stehenden Sträuchern oder Pflanzen bereit, sich schnell zu entfernen.** Lässt die Spannung der Holzfasern nach, kann der Strauch oder die Pflanze zurückprallen und dabei den Bediener treffen bzw. das Gerät außer Kontrolle bringen.
- t. **Gehen Sie beim Schneiden von Büschen und Sträuchern vorsichtig vor.** Dünnes Material kann das Schneidblatt blockieren und gegen den Bediener geschleudert werden, so dass dieser möglicherweise das Gleichgewicht verliert.
- u. **Halten Sie das Gerät unter Kontrolle und berühren Sie Schneidblätter, Schnittlinien und andere gefährliche Teile nicht, solange diese in Bewegung sind.** Dies verringert die Verletzungsgefahr durch Bewegungsteile.
- v. **Tragen Sie das Gerät im ausgeschalteten Zustand und vom Körper fern.** Eine richtige Handhabung des Geräts verringert die Wahrscheinlichkeit, unbeabsichtigt mit der Schnittlinie oder dem Schneidblatt in Berührung zu kommen.
- w. **Bringen Sie beim Transport oder bei der Unterstellung des Geräts stets die Schneidblattabdeckung an.** Eine richtige Handhabung des Geräts verringert die Wahrscheinlichkeit, unbeabsichtigt mit dem Schneidblatt in Berührung zu kommen.
- x. **Verwenden Sie ausschließlich die Ersatzschneidblatt, -Schnittlinien und -Mähköpfe lt. Herstelleranweisung.** Bei falschen Ersatzteilen steigt die Bruch- und Verletzungsgefahr.
- y. **Wenn Sie festsitzendes Material aus dem Gerät entfernen oder dieses warten, schalten Sie den Ein-Schalter aus und nehmen Sie den Batteriepack ab.** Ein unbeabsichtigte Betätigung des Geräts beim Entfernen von eingeklemmtem Material oder bei Wartungsarbeiten kann zu schweren Verletzungen führen.
- z. **Wenn Sie festsitzendes Material entfernen oder Wartungseingriffe am Gerät vornehmen, schalten Sie den Ein-Schalter aus und deaktivieren Sie das Gerät.** Ein unbeabsichtigte Betätigung des Geräts beim Entfernen von eingeklemmtem Material oder bei Wartungsarbeiten kann zu schweren Verletzungen führen.

Rückschlag des Schneidblatts und entsprechende Warnhinweise

Beim Rückschlag handelt es sich um eine plötzliche Seitwärts-, Vorwärts- oder Rückwärtsbewegung des Geräts, wenn sich das Schneidblatt verklemmt oder an einem Gegenstand wie einer Pflanze oder einem Baumstumpf hängen bleibt. Er kann so heftig sein, dass das Gerät und/oder der Bediener in eine beliebige Richtung geschoben werden, wodurch es zum Kontrollverlust über das Gerät kommt.

Rückschläge und damit zusammenhängende Gefahren können durch geeignete Vorsichtsmaßnahmen vermieden werden, wie im Folgenden beschrieben.

- a. **Halten Sie das Gerät mit beiden Händen fest und richten Sie Ihre Arme so aus, dass sie dem Rückschlag standhalten können. Nehmen Sie auf der linken Seite des Geräts Stellung.** Rückschläge können das Verletzungsrisiko durch unerwartete Gerätebewegungen erhöhen. Der Bediener kann Rückschlägen durch geeignete Vorsichtsmaßnahmen entgegenwirken.
- b. **Wenn das Schneidblatt klemmt oder ein Schnitt aus irgendeinem Grund abgebrochen wird, lassen Sie die Einschalttaste los und halten Sie das Gerät solange im Material, bis das Schneidblatt zum Stillstand gekommen ist. Wenn sich das Schneidblatt verklemmt, versuchen Sie niemals, das Gerät vom Material zu entfernen oder bei laufendem Schneidblatt rückwärts zu ziehen: Dies kann zu Rückschlägen führen.** Prüfen Sie die Ursache für das Verklemmen des Schneidblatts und ergreifen Sie geeignete Maßnahmen, um diese zu beseitigen.
- c. **Benutzen Sie keine stumpfen oder beschädigten Schneidblätter.** Stumpfe oder beschädigte Schneidblätter erhöhen das Risiko, dass sie sich verklemmen oder durch Verkanten an einem Gegenstand Rückschläge verursachen.
- d. **Halten Sie das zu schneidende Material immer gut im Blick.** Rückschläge treten eher dort auf, wo das zu schneidende Material schwer zu erkennen ist.
- e. **Wenn während des Betriebs des Geräts eine andere Person an Sie herantritt, so schalten Sie das Gerät aus.** Bei einem Rückschlag erhöht sich die Wahrscheinlichkeit, dass andere Personen vom Schneidblatt getroffen und dadurch verletzt werden.

ACHTUNG

Bei richtigem Einsatz ist das Gerät äußerst schnell, praktisch und leistungsfähig. Bei unsachgemäßem oder unvorsichtigem Gebrauch kann er jedoch eine Gefahr darstellen. Damit Sie stets bequem und sicher arbeiten können, sollten Sie unbedingt die nachstehenden und in dieser Anleitung enthaltenen Sicherheitsvorschriften beachten.

ACHTUNG

Beim Betrieb erzeugt dieses Produkt ein elektromagnetisches Feld! Dieses Feld kann unter bestimmten Umständen aktive oder passive medizinische Implantate stören! Um die Gefahr ernster oder gar lebensgefährlicher Unfälle zu verringern, sollten Personen mit medizinischen Implantaten vor der Benutzung dieses Produkts ihren Arzt und den Hersteller des Implantats zu Rate ziehen.

ACHTUNG

Lesen Sie auch die Betriebs- und Wartungsanleitung des Akkus und des Ladegeräts sorgfältig durch!

ACHTUNG

Die Ausbildung des Bediener muss alle in dieser Anleitung beschriebenen Arbeiten betreffen.

ACHTUNG

Das Gerät wird bei Arretierung und durch 5 Sekunden langes Drücken des Gashebels ausgeschaltet.

HINWEIS

Nationale Verordnungen können den Einsatz der Maschine einschränken.

1. Verwenden Sie das Gerät erst, wenn Sie mit seinem Gebrauch vertraut sind. Unerfahrene Benutzer müssen sich vor dem Arbeitseinsatz mit dem Gerät vertraut machen.
2. Das Gerät darf nur von erwachsenen Personen bedient werden, die die Sicherheitsvorschriften, die Vorsichtsmaßregeln und die in dieser Anleitung enthaltenen Anweisungen verstehen und befolgen können. Minderjährigen ist die Benutzung des Geräts unter keinen Umständen gestattet.
3. Benutzen Sie keine defekten Akkus. Verwenden Sie ausschließlich Original-Akkus.
4. Schneiden Sie nicht in Nähe anderer Stromkabel.
5. Achten Sie darauf, die gefährlichen Bewegungsteile nicht vor Ausschaltung des Geräts und vor vollständigem Auslauf der Bewegungsteile zu berühren.
6. Unterbrechen Sie die Arbeit mit dem Gerät, wenn sich Personen, besonders Kinder oder Haustiere, in unmittelbarer Nähe aufhalten.
7. Arbeiten Sie nur bei Tageslicht.
8. Vergewissern Sie sich vor Einsatz des Geräts sowie nach Stößen oder Schlägen, dass keinerlei Abnutzungs- oder Schadensanzeichen vorliegen, und führen Sie gegebenenfalls die erforderlichen Reparaturen aus.
9. Betreiben Sie das Gerät nicht mit beschädigten oder fehlenden Schutzvorrichtungen.
10. Halten Sie speziell beim Start des Motors Hände und Füße vom Schneidwerkzeug fern.
11. Achten Sie darauf, sich nicht durch Schneidvorrichtungen des Mähfadens zu verletzen. Bringen Sie das Gerät nach Nachstellen des Fadens vor Einschalten des Motors unbedingt wieder in Arbeitsposition.
12. Montieren Sie niemals Schneidwerkzeuge aus Metall.
13. Verwenden Sie nur vom Hersteller gelieferte bzw. empfohlene Ersatz- und Zubehörteile.
14. Nehmen Sie den Akku vor Inspektionen, Reinigungs- oder anderen Eingriffen am Gerät und bei Nichtbenutzung des Geräts aus seiner Aufnahme.
15. Stellen Sie sicher, dass die zur Kühlung vorgesehenen Lüftungsschlitze nicht verstopft sind.
16. Nehmen Sie den Akku nach jedem Einsatz aus seiner Aufnahme und überprüfen Sie ihn auf Schäden.
17. Bewahren Sie das Gerät außerhalb der Reichweite von Kindern auf.
18. Benutzen Sie das Gerät nicht bei schlechter Witterung, insbesondere nicht bei Blitzgefahr.
19. Entfernen Sie den Akku, wenn Sie das Gerät einer anderen Person übergeben.
20. Der Anbau am Abtrieb der Maschine von Geräten entgegen den Herstellervorgaben ist verboten.
21. Sorgen Sie dafür, dass alle Etiketten/Aufkleber mit den Gefahren- und Sicherheitszeichen in perfektem Zustand bleiben. Ersetzen Sie sofort ggf. beschädigte oder unkenntlich gewordene Etiketten/Aufkleber (siehe Kapitel 2.4 *Typenschild (Abb. 2)*).
22. Führen Sie eigenständig nur die normalen Wartungsarbeiten durch. Wenden Sie sich für Eingriffe anderer Art an ein autorisiertes Servicezentrum.
23. Machen Sie sich mit den Bedienungsteilen und dem richtigen Gebrauch des Geräts vertraut.
24. Beachten Sie stets unsere Wartungsvorschriften
25. Prüfen Sie das Gerät täglich auf die einwandfreie Funktion der Sicherheits- und anderen Vorrichtungen.
26. Arbeiten Sie nicht mit einem beschädigten, behelfsweise reparierten, falsch montierten oder eigenmächtig umgerüsteten Gerät. Sie dürfen die Sicherheitsvorrichtungen auf keinen Fall abnehmen, beschädigen bzw. unwirksam machen.
27. Leihen Sie die Kettensäge ausschließlich erfahrenen Personen aus, die sich im Betrieb und der sachgemäßen Verwendung des Geräts auskennen. Händigen Sie in diesem Fall vor Beginn der Arbeit ebenso die Betriebsanleitung aus.
28. Wenden Sie sich für weitere Fragen oder vorrangige Eingriffe stets an Ihren Fachhändler.
29. Bewahren Sie diese Anleitung sorgfältig auf und lesen Sie sie vor jedem Gebrauch des Geräts durch.
30. Der Besitzer bzw. Bediener ist in jedem Fall für die Unfälle oder Risiken gegenüber Dritten oder deren Eigentum verantwortlich.

2.2.1 Persönliche Schutzausrüstung (PSA)

Als Persönliche Schutzausrüstung (PSA) versteht man jede Ausrüstung, die von einem Bediener getragen wird und ihn gegen Risiken schützt, die seine Sicherheit oder Gesundheit bei der Arbeit gefährden können, sowie jedes Gerät oder Zubehör, das für diesen Zweck bestimmt ist. Die Benutzung der PSA schließt zwar Verletzungsgefahren nicht aus, mindert aber die Schäden bei einem Unfall.

Nachstehend ist die Liste der bei Verwendung des Geräts zu benutzenden persönlichen Schutzausrüstungen wiedergegeben:

- **Ziehen Sie schnittfeste Sicherheitsschuhe mit rutschfester Sohle und Stahlspitze an.**
- **Tragen Sie eine Schutzbrille oder ein Visier. Herausgeschleuderte Gegenstände können abprallen und dadurch schwere Augenverletzungen verursachen.**

- Schützen Sie sich durch Kopfhörer oder Ohrstöpsel vor den Geräuschemissionen.



ACHTUNG

Die Benutzung eines Gehörschutzes erfordert größere Aufmerksamkeit und Vorsicht, da hiermit die Wahrnehmung akustischer Gefahrenzeichen (Schreie, Alarmer usw.) eingeschränkt ist. Geeignete Schutzausrüstung verringert das Risiko von Gehörschäden.

- Benutzen Sie Handschuhe, mit denen die erzeugten Vibrationen weitestgehend gedämpft werden.
- Tragen Sie zugelassene Sicherheits-/Schutzkleidung. Schutzjacke und -schürze sind ideal.



ACHTUNG

Die Bekleidung muss für die Arbeit geeignet, darf aber nicht hinderlich sein. Tragen Sie eine anliegende Schutzbekleidung. Tragen Sie keine Kleider, Schals, Krawatten oder Schmuckstücke, die sich im Gerät, am Gestrüpp o.dgl. verfangen könnten. Binden Sie lange Haare zum Schutz zusammen.

DE

HINWEIS

Lassen Sie sich von Ihrem Fachhändler bei der Wahl der richtigen Bekleidung helfen.

2.3 BAUTEILE DES GERÄTS (ABB. 1)

- | | |
|------------------------------------|---|
| 1. Kegelradgetriebe | 6. Gashebel |
| 2. Verbindungsrohr | 7. Sicherheitshebel (nur Modelle BCi 530 - DSi 530) |
| 3. Faden-Mähkopf (Schneidwerkzeug) | 8. Sicherheitshebel (nur Modelle BCi 530R - DSi 530R) |
| 4. Schneidschutz | 9. Schutzbügel |
| 5. Vorderer Griff | 10. Batterie |

2.4 TYPENSCHILD (ABB. 2)

1. EG-Konformitätszeichen
2. Name und Adresse des Herstellers
3. Schallleistungspegel
4. Seriennummer
5. Baujahr
6. Siehe Kapitel 2.4.1 *Benutzerinformation*.
7. Gerätetyp: **BATTERIEBETRIEBENER FREISCHNEIDER**

2.4.1 Benutzerinformation



Gemäß den Richtlinien 2011/65/EG und 2012/19/EG zur Verringerung von Schadstoffen in Elektro- und Elektronikgeräten sowie zur Abfallentsorgung hergestellt.

Dieses Symbol auf dem Gerät weist darauf hin, dass das Produkt am Ende seiner Lebensdauer von anderen Abfällen getrennt gesammelt werden muss.

Der Benutzer ist daher verpflichtet, das ausgediente Gerät den Wertstoffstellen für Elektro- und Elektronikschrott zuzuführen oder es beim Kauf eines **neuen, gleichwertigen Geräts eins zu eins dem Händler zurückzugeben**.

Die korrekte getrennte Sammlung für das anschließende Recycling, Aufbereiten und umweltgerechte Entsorgen des Altgeräts trägt dazu bei, umwelt- und gesundheitsschädliche Auswirkungen zu vermeiden, und fördert darüber hinaus das Recyceln der Geräterwerkstoffe.

Die widerrechtliche Entsorgung durch den Verbraucher hat die von der nationalen Gesetzgebung vorgesehenen Strafen zur Folge.



ACHTUNG

Entsorgen Sie die Batterien nicht zusammen mit dem Gerät!



ACHTUNG

Lesen Sie auch die Betriebs- und Wartungsanleitung des Akkus und des Ladegeräts sorgfältig durch!

2.5 ERKLÄRUNG DER SYMBOLE UND SICHERHEITSHINWEISE (ABB. 2)

Verwenden Sie Ihr Gerät mit der gebotenen Umsicht. Die auf dem Gerät angebrachten Piktogramme sollen Sie daher an die wichtigsten Vorsichtsmaßnahmen beim Gebrauch erinnern. Im Nachhinein ist die Bedeutung dieser Piktogramme veranschaulicht. Darüber hinaus sollten Sie die Sicherheitsvorschriften im betreffenden Kapitel dieser Anleitung sorgfältig lesen. Wechseln Sie beschädigte oder unkenntliche Schilder aus.

8.



ACHTUNG

Bei unsachgemäßer Verwendung kann dieses Gerät eine Gefahr für den Bediener und für andere Personen darstellen.

DE

9. Tragen Sie immer eine Schutzbrille.
10. Schützen Sie die Geräte vor Regen (oder Feuchtigkeit).
11. Rückschlaggefahr beim Aufprall auf Sträucher.
12. Halten Sie anwesende Personen fern.
13. Lesen Sie vor der Benutzung des Geräts die Bedienungsanleitung durch.
14. Benutzen Sie Sicherheitsschuhe und Schutzhandschuhe.
15. Einbauverbot von Schneidwerkzeugen mit Sägezähnen.
16. Gefahr des Herausschleuderns von Gegenständen.
17. Entnehmen Sie die Batterie vor Wartungseingriffen.

3 GEBRAUCHSVORSCHRIFTEN

Arbeiten mit dem Akku-betriebenen Elektrogerät

- Vermeiden Sie Arbeiten auf nassem oder rutschigem Boden bzw. auf abschüssigem oder steilem Gelände, da diese Bedingungen keine ausreichende Stabilität garantieren.
- Sorgen Sie beim Schneiden stets für einen sicheren Stand beider Füße, um nicht das Gleichgewicht zu verlieren.
- Rennen Sie nicht bei der Arbeit, sondern gehen Sie und achten Sie dabei auf Bodenunregelmäßigkeiten sowie auf etwaige Hindernisse.
- Halten Sie die Scheibe von Erde oder Sand fern. Selbst kleine Mengen Erde führen zu einem schnellen Abstumpfen der Scheibe und erhöhen somit die Gefahr von Rückschlägen.
- Halten Sie das Gerät sofort an, falls die Scheibe gegen Fremdkörper stößt.
- Stellen Sie das Gerät vor dem Absetzen ab.
- Wägen Sie die potenziellen Gefahren bei der Arbeit ab und treffen Sie sämtliche Vorkehrungen zu Ihrer Sicherheit, besonders in Hanglage und auf unwegsamem, rutschigem oder lockerem Gelände.
- Arbeiten Sie an Hängen immer quer zum Hang, niemals hangaufwärts oder -abwärts.
- Größte Vorsicht ist in Nähe von Steilhängen, Gräben oder Dämmen geboten.
- Achten Sie beim Einsatz des Geräts in der Nähe von Straßen immer auf den Verkehr.
- Größte Vorsicht ist in Nähe von spannungsführenden Stromkabeln geboten.
- Das Gerät darf nicht durch Personen verwendet werden, die es nicht mit beiden Händen festhalten und/oder beim Arbeiten nicht in stabilem Gleichgewicht auf den Beinen bleiben können.
- Das Gerät darf nicht von mehr als einer Person betrieben werden.
- Verwenden Sie das Gerät niemals, wenn Sie müde sind oder sich nicht wohl fühlen, oder wenn Sie Arzneimittel oder Rauschmittel, Alkohol oder andere Stoffe zu sich genommen haben, die Ihre Konzentrations- und Reaktionsfähigkeit beeinträchtigen.

Tipps für Anfänger

Bevor Sie zum ersten Mal mit diesem Gerät arbeiten, sollten Sie sich damit und mit den geeignetsten Arbeitstechniken vertraut machen, indem Sie das Gerät am Griff festhalten und die für die Arbeit erforderlichen Bewegungen erproben.

3.1 ZUSÄTZLICHE SICHERHEITSVORSCHRIFTEN

1. Bitte lesen Sie die Anleitungen sorgfältig durch.
2. Machen Sie sich mit den Bedienungsteilen und dem richtigen Gebrauch des Geräts vertraut.
3. Achten Sie darauf, die gefährlichen Bewegungsteile nicht vor Ausschaltung des Geräts und vor vollständigem Auslauf der Bewegungsteile zu berühren.
4. Tragen Sie immer eine Schutzbrille.
5. Erlauben Sie niemals Kindern oder anderen Personen, die die Gebrauchsanweisung nicht kennen, das Gerät zu benutzen.
6. Unterbrechen Sie die Arbeit mit dem Gerät, wenn sich Personen, besonders Kinder oder Haustieren, in unmittelbarer Nähe aufhalten.
7. Arbeiten Sie nur bei Tageslicht.
8. Vergewissern Sie sich vor Einsatz des Geräts sowie nach Stößen oder Schlägen, dass keinerlei Abnutzungs- oder Schadensanzeichen vorliegen, und führen Sie gegebenenfalls die erforderlichen Reparaturen aus. Prüfen Sie das Gerät auf die einwandfreie Funktion der Sicherheits- und anderen Vorrichtungen.
9. Betreiben Sie das Gerät nicht mit beschädigten oder fehlenden Schutzvorrichtungen.
10. Halten Sie speziell beim Start des Geräts Hände und Füße vom Schneidwerkzeug fern.
11. Achten Sie darauf, sich nicht durch Schneidvorrichtungen des Mähfadens zu verletzen. Bringen Sie das Gerät nach Nachstellen des Fadens vor Einschalten des Motors unbedingt wieder in Arbeitsposition.
12. Montieren Sie niemals Schneidwerkzeuge aus Metall.
13. Verwenden Sie nur vom Hersteller gelieferte bzw. empfohlene Ersatz- und Zubehörteile.
14. Nehmen Sie den Akku vor Inspektionen, Reinigungs- oder anderen Eingriffen am Gerät und bei Nichtbenutzung des Geräts aus seiner Aufnahme.
15. Stellen Sie sicher, dass die zur Kühlung vorgesehenen Lüftungsschlitze nicht verstopft sind.
16. Nehmen Sie den Akku nach jedem Einsatz aus seiner Aufnahme und überprüfen Sie ihn auf Schäden.
17. Bewahren Sie das Gerät außerhalb der Reichweite von Kindern auf.
18. Stellen Sie die Arbeit bei Unfällen oder Brüchen sofort ein.
19. Benutzen Sie das Gerät nicht bei schlechter Witterung, insbesondere nicht bei Blitzgefahr.
20. Entfernen Sie den Akku, wenn Sie das Gerät einer anderen Person übergeben.

Handhabung und sachgerechte Verwendung von Akku-betriebenen Elektrowerkzeugen

- a. Vergewissern Sie sich, dass das Elektrowerkzeug vor Einsetzen des Akkus ausgeschaltet ist. Das Einlegen eines Akkus in ein eingeschaltetes Elektrogerät kann Unfälle verursachen.
- b. Verwenden Sie zum Laden der Akkus ausschließlich die vom Hersteller empfohlenen Ladegeräte. Die Ladegeräte sind in der Regel auf den bestimmten Akkutyp ausgelegt; bei Verwendung mit anderen Typen besteht Brandgefahr.
- c. Verwenden Sie nur die für Ihr Werkzeug vorgesehenen Akkus. Der Einsatz anderer Akkus kann Verletzungen und Brandgefahr verursachen.
- d. Halten Sie unbenutzte Akkus von Klammern, Münzen, Schlüsseln, Nägeln, Schrauben und anderen kleinen Metallgegenständen entfernt, um einen Kurzschluss der Kontakte zu vermeiden. Ein Kurzschluss der Akkukontakte kann Verbrennungen oder Brände verursachen.
- e. Stellen Sie sicher, dass die Batterie in einwandfreiem Zustand ist und keine Beschädigungsanzeichen aufweist. Betreiben Sie das Gerät nicht mit einem beschädigten oder abgenutztem Akku.

3.2 GEBRAUCHSANWEISUNGEN FÜR BATTERIEN

Allgemeine Vorsichtsmaßnahmen

- Sie dürfen den Akku auf keinen Fall öffnen.



ACHTUNG

Werfen Sie alte Akkus niemals ins Feuer. EXPLOSIONSGEFAHR!

- Schließen Sie das Ladegerät nur an Steckdosen mit der auf dem Typenschild angegebenen Netzspannung an.
- Verwenden Sie ausschließlich Original-Akkus.
- Bei längerem Gebrauch könnte sich der Akku erwärmen. Lassen Sie den Akku vor dem Aufladen abkühlen.
- Bewahren Sie den Akku und das Ladegerät außerhalb der Reichweite von Kindern auf.
- Verwenden Sie das Ladegerät nicht an Orten mit entzündlichen Dämpfen oder Stoffen.

- Laden Sie die Akkus nur bei Temperaturen zwischen 10°C und 40°C auf.
- Bewahren Sie die Akkus in Räumen bei Temperaturen zwischen 0°C und 23°C auf.
- Verursachen Sie keinen Kurzschluss zwischen den Kontakten der Akkus und schließen Sie diese nicht an Metallgegenstände an.
- Achten Sie beim Transport der Akkus darauf, dass kein Kontaktschluss entsteht, und verwenden Sie auf keinen Fall Metallbehälter.
- Kurzschlüsse des Akkus können Explosionen verursachen. In jedem Fall wird der Akku durch Kurzschlüsse beschädigt.
- Überprüfen Sie das Kabel des Ladegeräts regelmäßig auf Schäden. Tauschen Sie das Ladegerät bei beschädigtem Kabel aus.
- Laden Sie die Akkus vor ihrer Einlagerung im Winter vollständig auf.
- Der Akku kann ausschließlich mit Ladegeräten CRG 520 aufgeladen werden.

4 MONTAGE

ACHTUNG

Achten Sie bei der Montage der einzelnen Bauteile sorgfältig darauf, die Sicherheit und Effizienz des Geräts nicht zu beeinträchtigen. Wenden Sie sich erforderlichenfalls bitte an Ihr autorisiertes Servicezentrum.

ACHTUNG

Wählen Sie zum Auspacken und der abschließenden Montage eine ebene und solide Fläche mit ausreichendem Freiraum für die Handhabung des Geräts und der Verpackung und benutzen Sie stets geeignetes Werkzeug.

Die Verpackung ist nach den einschlägigen Verordnungen zu entsorgen.

Aus Sicherheits- und Transportgründen wird die Lithium-Ionen-Batterie (sofern beigelegt) separat vom Gerät und teilweise aufgeladen geliefert. Vor Einsatz des Geräts müssen Sie den Akku nach den Anweisungen im Kapitel 5.2 *Laden der Batterie* aufladen.

4.1 MONTAGE DES GRIFFS S (ABB. 3)

- Stellen Sie sicher, dass der Akku nicht in seiner Aufnahme eingelegt ist.
- Setzen Sie den vorderen Griff (A) auf die Übertragungstange (B) mit dem Deckel (C).
- Drehen Sie die Schrauben (D) ein und befestigen Sie den Griff.
- Zum Gebrauch der Scheibe setzen Sie den links ausgerichteten Schutzbügel (E) anhand der entsprechenden Schrauben (F) ein.
- Die Position des Griffs kann den Bedürfnissen des Bedieners entsprechend verstellt werden.

ACHTUNG

Montieren Sie den Griff (A, Abb. 4) zwischen den Pfeilen am Etikett (B, Abb. 4) und dem hinteren Griff. Diese Montage gilt für beide Griffe.

4.2 MONTAGE DES SICHERHEITSSCHUTZES (ABB. 6)

ACHTUNG

Der korrekte Einbau des Schutzes ist für die Einhaltung der Sicherheitsanforderungen und die genaue Position des Schneidblatts zum Fadenschnitt unentbehrlich.

ACHTUNG

Der Schutz des Geräts reicht möglicherweise nicht aus, um den Bediener vor allen Fremdkörpern (Kies, Glas, Drähte usw.) zu schützen, die durch Drehung des Schneidwerks aufgewirbelt werden. Der herausgeschleuderten Gegenstände können abprallen und den Bediener treffen.



ACHTUNG

Ersetzen Sie zerbrochene oder beschädigte Schutzvorrichtungen sofort; versuchen Sie niemals, sie an der falschen Stelle anzubringen.

Befestigen Sie den Schutz (A) mithilfe der Schrauben (B) in einer Position für sicheres Arbeiten.

4.2.1 Montage des Bands (Abb. 7)

Montieren Sie das Band (A) auf den Schutz (B) und befestigen Sie es mit der Schraube (C).

4.3 MONTAGE DES BEDIENGRIFFS (ABB. 9)

- Lösen Sie die Schraube (A). Die Mutter (B) bleibt am Bediengriff.
- Den Bediengriff (das Gas muss zum Kegelradgetriebe ausgerichtet sein) auf den Lenkholm (C) schieben und hierbei die Bohrungen (D) fluchten.
- Setzen Sie die Schraube (A) ein und sichern Sie diese.

HINWEIS

Nur die Modelle BCi 530 - DSi 530) sind mit Display ausgestattet.

4.4 MONTAGE DES T-GRIFFS (ABB. 8)

- Setzen Sie zur Befestigung des T-Griffs die Feder (B), die beiden Schalen (A) und die Unterlegscheibe (C) ein.
- Richten Sie den T-Griff (D) rechtwinklig zum Antriebsschaft (E) aus.
- Ziehen Sie die Klammer (F) mit der Schraube fest.



ACHTUNG

Montieren Sie den Griff (A, Abb. 4) zwischen den Pfeilen am Etikett (B, Abb. 4) und dem hinteren Schaft.

4.5 EINBAU DER BATTERIE

Schieben Sie die Batterie soweit in ihre Aufnahme ein, bis sie einrastet.



ACHTUNG

Verwenden Sie ausschließlich Originalbatterien. Die Verwendung falscher Batterietypen birgt Brand-, Explosions- und Verletzungsgefahr.



ACHTUNG

Es können 2,5Ah und 4Ah Batterien mit Ladegeräten CRG 520 verwendet werden.

Entnahme des Akkus

Drücken Sie die Taste (D, Abb. 5) und ziehen Sie die Batterie heraus.



ACHTUNG

Lesen Sie auch die Betriebs- und Wartungsanleitung des Akkus und des Ladegeräts sorgfältig durch!

4.6 MONTAGE DER SCHEIBE (ABB. 15)

1. Montieren Sie die Scheibe (R) auf den oberen Flansch (F) und überprüfen Sie die korrekte Drehrichtung.
2. Montieren Sie den unteren Flansch (B), den Becher (D) und drehen Sie die Schraube (A) gegen den Uhrzeigersinn fest.
3. Führen Sie den mitgelieferten Stift (H) in die entsprechende Bohrung (L) ein, befestigen Sie somit die Scheibe und sichern Sie die Schraube (A) mit 25 Nm (2,5 kgm).



ACHTUNG

Der Ring (siehe Pfeile C) muss sich in die Montagebohrung der Scheibe einpassen.



ACHTUNG

Bei Einsatz der Scheibe drehen Sie die Schraube (C, Abb. 7) ab und lösen Sie das Band (A, Abb. 7) vom Schutz (B, Abb. 7).

Zum Einbau des Bands (A) siehe Kapitel 4.2.1 *Montage des Bands (Abb. 7)*.

4.7 EINBAU DES NYLONFADEN-MÄHKOPFS (ABB. 16)

Setzen Sie den oberen Flansch (F) ein. Führen Sie den Stift (H) in die entsprechende Bohrung (L) ein und schrauben Sie den Kopf (N) mit der Hand gegen den Uhrzeigersinn an.

Verwenden Sie stets den gleichen Durchmesser des Originalfadens, um das Gerät nicht zu überlasten (Abb. 19).

Zum Nachstellen des Nylonfadens klopfen Sie den Mähkopf beim Arbeiten auf den Boden.



ACHTUNG

Klopfen Sie den Mähkopf nicht auf Zement oder Pflaster: dies birgt Gefahren.

4.7.1 Ausbau des Kopfs

Führen Sie zum Ausbau den Stift (C) in die entsprechende Bohrung (D) ein und drehen Sie in Gegenrichtung.

5 VORBEREITUNG AUF DIE ARBEIT

5.1 ÜBERPRÜFUNG DES GERÄTS



ACHTUNG

Stellen Sie sicher, dass der Akku nicht in seiner Aufnahme eingelegt ist.

Bevor Sie mit der Arbeit beginnen, sollten Sie:





- sicherstellen, dass Gas- und Sicherheitshebel freigängig bewegt werden können und beim Loslassen automatisch in Neutralstellung zurückgeführt werden;
- sicherstellen, dass der Gashebel blockiert bleibt, wenn der Sicherheitshebel nicht gedrückt wird;
- sicherstellen, dass die Lüftungsschlitze nicht verstopft sind;
- sicherstellen, dass Griffe und Schutzvorrichtungen des Geräts trocken und sauber, korrekt montiert und sicher am Gerät befestigt sind;
- sicherstellen, dass Schneidwerkzeuge und Schutzvorrichtungen unbeschädigt sind;
- stellen Sie sicher, dass das Gerät keine Verschleiß- oder Schadensanzeichen durch Stöße/Schläge oder andere Ursachen aufweist, und gegebenenfalls die erforderlichen Reparaturen vornehmen;
- stellen Sie sicher, dass die Batterie in einwandfreiem Zustand ist und keine Beschädigungsanzeichen aufweist. Betreiben Sie das Gerät nicht mit einer beschädigten oder abgenutzter Batterie;
- den Akku nach den Anweisungen im Kapitel 5.2 *Laden der Batterie* aufladen.

5.2 LADEN DER BATTERIE

Informationen über die ordnungsgemäße Verwendung, die Überwachung des Ladezustands und die Legende der Anzeigen finden Sie in der Betriebs- und Wartungsanleitung des Ladegeräts.

5.3 DISPLAY (ABB. 10) (SPEZIFISCH FÜR BCI 530 - DSI 530)

Schalten Sie das Display durch einmaliges Drücken der Taste ON/OFF (A) ein.

Symbol	Beschreibung
	<p>Alarmanzeige. Weist darauf hin, dass das Gerät ein Problem aufweist, das der Bediener beheben kann. Beispiel: Überhitzung des Akkus oder Überlastung des Geräts. Stellen Sie die Arbeit ein und lassen Sie das Gerät einige Minuten ruhen. Die Farbe bezeichnet den Alarmtyp:</p> <ul style="list-style-type: none"> • Grün: Gerät im Arretierungszustand • Hellblau: Problem auf Akkuseite • Rot: Problem auf Geräte-/Steuergeräteseite (mögliche Überhitzung)
	<p>Service-Anzeige. Weist auf das Vorliegen eines Problems hin, dass der Bediener möglicherweise nicht selbst beheben kann. Stellen Sie die Arbeit umgehend ein und wenden Sie sich an ein autorisiertes Servicezentrum.</p>
	<p>Blaue Anzeige. Ist nach erfolgter Verbindung mit dem mobilen Gerät permanent erleuchtet. Siehe Kapitel 6.3 <i>Mobile Anwendung</i>.</p>
	<p>Ladestandanzeige der Batterie. Bei der Arbeit mit dem Gerät ist die Anzeige erleuchtet. Die Farbe bezeichnet den Ladestand:</p> <ul style="list-style-type: none"> • Grün: Ladung über 50% • Gelb: Ladung zwischen 50% - 10% • Rot: Ladung unter 10%
	<p>Drehgeschwindigkeitsanzeige des Schneidwerkzeugs. Vier Geschwindigkeitsstufen. Beim Einschalten ist die Geschwindigkeit auf Stufe drei eingestellt. Sie können die Geschwindigkeit durch Drücken der Taste ON/OFF (A) ändern. Die Einstellung der Geschwindigkeit erfolgt nur in aufsteigender Folge (Beispiel: 1-2-3-4-1-2-3-4 usw.). Sie schalten die vierte Geschwindigkeitsstufe durch 5 Sekunden langes Halten der Taste ON/OFF. Nach Schalten in die vierte Geschwindigkeitsstufe können Sie die Taste ON/OFF loslassen. Die vierte Stufe sollte nur bei Einsatz der Scheibe verwendet werden.</p>

6 VERWENDUNG DES GERÄTS

6.1 START (ABB. 13) (SPEZIFISCH FÜR BCI 530 - DSI 530)

ACHTUNG

Bevor Sie das Gerät starten, vergewissern Sie sich, dass der Gashebel ungehindert funktioniert.

Legen Sie vor dem Start des Geräts die Batterie (A,°Abb. 12) in ihre Aufnahme.

Zum Starten des Geräts:

- Drücken Sie die Taste ON/OFF (D).
- Halten Sie das Gerät mit beiden Händen fest.
- Betätigen Sie nach dem Drücken der Taste ON/OFF innerhalb von fünf Sekunden den Sicherheitshebel (E).
- Betätigen Sie den Gashebel (C).

Zum Beenden des Arretierzustands die Taste ON/OFF (D) am Display drücken.

6.2 START (ABB. 14) (SPEZIFISCH FÜR BCI 530R - DSI 530R)

ACHTUNG

Bevor Sie das Gerät starten, vergewissern Sie sich, dass der Gashebel ungehindert funktioniert.

Legen Sie vor dem Start des Geräts die Batterie (A,°Abb. 12) in ihre Aufnahme.

Zum Starten des Geräts:

- Halten Sie das Gerät mit beiden Händen fest.
- Betätigen Sie den Sicherheitshebel (E).
- Betätigen Sie den Gashebel (C).

6.3 MOBILE ANWENDUNG

6.3.1 Das Gerät mit der Anwendung verbinden

Schalten Sie das Gerät ein. Bei Geräten mit Display ist die blaue Anzeige nach erfolgter Verbindung mit dem mobilen Gerät permanent erleuchtet. Sie können die Suche durch Abnahme und Wiedereinsetzen des Akkus erneut ausführen. Für spezifische Details siehe die Anweisungen der betreffenden Anwendung (Oleo-Mac Hub - Efcó Hub). Die Anwendung ist kostenlos für mobile Geräte und bietet erweiterte Funktionen (zusätzliche Geräteinformationen, Details, Anleitung, Geräteteile und Wartung). Geräte mit integrierter drahtloser Technologie können sich mit mobilen Geräten verbinden und zusätzliche Funktionen ermöglichen.

6.3.2 Erstmalige Nutzung der Anwendung

1. Laden Sie die Anwendung auf Ihr mobiles Gerät.
2. Melden Sie sich bei der Anwendung an.
3. Befolgen Sie die Anweisungen zur Verbindung und Registrierung des Geräts.

HINWEIS

Die Anwendung Oleo-Mac Hub - Efcó Hub ist auf allen Märkten zum Download verfügbar. Wenden Sie sich für mehr Informationen an eine autorisierte Kundendienststelle.

DE

6.4 ABSTELLEN DES MOTORS (ABB. 14)

Lassen Sie den Hebel (C) zum Abstellen des Motors los.

6.5 ABSTELLEN DES GERÄTS (ABB. 13) (SPEZIFISCH FÜR MODELLE MIT DISPLAY BCI 530 - DSI 530)

Lassen Sie nach Abstellen des Motors den Sicherheitshebel (E) 5 Sekunden lang los, die Maschine geht in den Arretierzustand über (5.3 *Display (Abb. 10) (spezifisch für BCI 530 - DSI 530)*). Halten Sie bei arretiertem Gerät den Gashebel (C) 5 Sekunden lang gedrückt.

7 BETRIEBSMODI UND ARBEITSTECHNIKEN



ACHTUNG

Für Ihre Sicherheit und die anderer Personen:

4. Denken Sie daran, dass der Bediener oder der Benutzer für Unfälle und Zwischenfälle verantwortlich ist, die sich mit anderen Personen oder an deren Eigentum ereignen können.
5. Benutzen Sie bei der Arbeit eine geeignete Bekleidung. Ihr Händler gibt Ihnen gern die Informationen über die geeigneten Unfallschutzausrüstungen, um die Sicherheit beim Arbeiten zu garantieren.
6. Überprüfen Sie gründlich das Gelände, auf dem das Gerät eingesetzt wird, und entfernen Sie alle Gegenstände, die aus dem Gerät herausgeworfen werden oder das Schneidwerkzeug beschädigen können (Steine, Stöcke, Drähte, Knochen usw.).
7. Achten Sie auf die gegebenenfalls vom Schneidwerkzeug herausgeworfenen Materialien.
8. Stellen Sie das Gerät ab und nehmen Sie die Batterie aus ihrer Aufnahme:
 - wenn das Gerät übermäßige Schwingungen erzeugt: Machen Sie in diesem Fall sofort die Ursache der Schwingungen ausfindig und wenden Sie sich für die erforderlichen Überprüfungen an ein autorisiertes Servicezentrum;
 - jedes Mal, wenn Sie das Gerät unbeaufsichtigt lassen.

WARNUNG

Denken Sie daran, dass ein unsachgemäß verwendeter Elektro-Freischneider für andere Personen störend sein kann. Maßnahmen zum Schutz anderer Personen und der Umwelt:

- Vermeiden Sie den Einsatz des Geräts in Bereichen und zu Uhrzeiten, die einen Störfaktor darstellen.
- Befolgen Sie die örtlichen Bestimmungen für die Entsorgung der Schnittabfälle.
- Legen Sie das warmgelaufene Gerät niemals auf Blätter oder trockenes Gras ab, um Brandgefahren zu vermeiden.
- Befolgen Sie die örtlichen Bestimmungen für die Entsorgung abgenutzter oder stark umweltbelastender Teile.

DE

7.1 **BETRIEBMODI**

ACHTUNG

Halten Sie das Gerät bei der Arbeit stets mit beiden Händen fest und das Schneidwerkzeug unter der Gürtellinie.

Der Nylonfaden-Mähkopf kann hohes Gras oder nicht holzige Pflanzen in Nähe von Zäunen, Mauern, Fundamenten, Gehwegen, um Bäume herum usw. schneiden oder einen besonderen Gartenbereich sauber halten.

Die Scheibe für den Grasschnitt eignet sich für hohes Gras oder Unkraut jeder Art (Schilf, Sträucher).

ACHTUNG

Bei diesem Gerät ist der Einsatz von Metallscheiben mit Sägezähnen verboten.

Der Akku verfügt über einen Schutz gegen vollständiges Entladen.

Das Gerät schaltet sich bei entladenem Akku automatisch ab. Laden Sie den Akku in diesem Fall umgehend wieder auf.

7.2 **TRAGEGURT (ABB. 20)**

Eine korrekte Einstellung des Tragegurts gewährleistet ein perfektes Gleichgewicht des Freischneiders und eine geeignete Höhe vom Boden.

- Legen Sie den Traggurt an.
- Befestigen Sie das Gerät mit dem Karabinerhaken (A, Abb. 20) am Tragegurt.
- Stellen Sie den Haken (B, Abb. 20) so ein, dass Sie die beste Gewichtsverteilung des Freischneiders erhalten.
- Stellen Sie den Freischneider anhand der Schnalle auf optimale Arbeitshöhe ein.

HINWEIS

Bei Geräten mit T-Lenkholm können drei verschiedene Tragegurt-Einstellungen vorgenommen werden (spezifisch nur für BGi 530 - DSi 530).

ACHTUNG

Benutzen Sie den Tragegurt und halten Sie das Gerät beim Betrieb immer mit beiden Händen an den Griffen fest.

7.3 **ARBEITSTECHNIKEN**

ACHTUNG

Verwenden Sie NUR Nylonfäden. Die Verwendung von Fäden aus Metall, plastifiziertem Metall und/oder nicht für den Mähkopf geeigneten Fäden kann schwerwiegende Verletzungen und Schäden verursachen.

Während der Arbeit sollten Sie das Gerät regelmäßig ausschalten und das um das Gerät gewickelte Schnittgut entfernen, um eine durch das unter dem Schutz gestaute Gras zu vermeiden.

Entfernen Sie das gestaute Gras mit einem Schraubendreher.

⚠ ACHTUNG

Weder der Bediener noch andere Personen dürfen das Schnittgut bei laufendem Motor oder drehendem Schneidwerkzeug entfernen, da dies schwerwiegende Unfälle oder Verletzungen verursachen kann.

⚠ ACHTUNG

Verwenden Sie das Gerät nicht zum Kehren, indem Sie den Mähkopf neigen. Der leistungsstarke Motor kann Gegenstände und kleine Steine bis zu 15 Meter weit schleudern und dadurch Schäden sowie Verletzungen verursachen.

7.3.1 Schneiden in Bewegung (Mähen) (Abb. 18)

Schreiten Sie hierbei regelmäßig mit einer bogenförmigen Bewegung wie bei einer herkömmlichen Sense fort und halten Sie das Schneidwerkzeug parallel zum Boden.

Schneiden Sie zuerst einen kleineren Bereich auf die gewünschte Höhe, um somit einen gleichförmigen Schnitt auf der ganzen Fläche zu erzielen. Halten Sie den Nylonfaden-Mähkopf dabei in einem konstanten Abstand zum Boden.

Bei beschwerlichen Schneidarbeiten können sie den Nylonfaden-Mähkopf um ca. 30° nach links neigen.

⚠ ACHTUNG

Vermeiden Sie diese Arbeitsweise, wenn die Gefahr bestehen sollte, dadurch Gegenstände herauszuschleudern und Personen, Tiere zu verletzen oder Schäden anzurichten.

7.3.2 Schnitt in Nähe von Zäunen/Fundamenten

Nähern Sie den Nylonfaden-Mähkopf langsam an Zäune, Pfähle, Felsen, Mauern usw. und schneiden Sie mit Bedacht.

Beim Schlagen gegen Hindernisse kann sich der Faden abnutzen oder brechen; verfängt er sich in einem Zaun, kann er abrupt reißen.

Der Schnitt an Gehweg-, Fundament-, Mauerkanten usw. hat in jedem Fall einen schnelleren Verschleiß des Fadens zur Folge.

7.3.3 Schnitt um Bäume

Gehen Sie im Uhrzeigersinn um den Baum, nähern Sie sich langsam den Stämmen, um mit den Faden nicht gegen den Baum zu schlagen, und halten Sie den Nylonfaden-Mähkopf leicht nach vorn geneigt.

Achten Sie darauf, dass der Nylonfaden kleinere Sträucher durchtrennen oder beschädigen kann, und dass Schläge des Nylonfadens gegen Bäume mit weicher Rinde schwerwiegende Schäden an der Pflanze verursachen kann.

7.3.4 Einstellung der Fadenlänge bei der Arbeit

Dieses Gerät verfügt über einen automatischen Nylonfaden-Mähkopf, der beim Klopfen des Mähkopfs gegen den Boden automatisch Faden nachstellt.

Bei Aufbrauch muss der Faden ersetzt werden.

⚠ ACHTUNG

Bringen Sie das Gerät nach Eingriffen am Nylonfaden-Mähkopf vor Einschalten des Geräts unbedingt wieder in Arbeitsposition.

7.4 ARBEITSENDE

Stoppen Sie das Gerät am Ende der Arbeit wie weiter oben angegeben.

⚠ ACHTUNG

**Lassen Sie das Gerät abkühlen, bevor Sie es in einem Raum abstellen.
Zur Vermeidung von Brandgefahren entfernen Sie Grasreste, Blätter oder überschüssiges Fett vom Gerät; Sie dürfen keine Behälter mit Schnittgut in geschlossenen Räumen stehen lassen.**

8 WARTUNG

ACHTUNG

- Tragen Sie bei den Wartungsarbeiten stets Schutzhandschuhe.
- Führen Sie keine Wartung bei warmem Motor oder Akku aus. Stellen Sie das Gerät ab und lassen Sie es abkühlen. Führen Sie die Wartung bei abgestelltem Gerät und abgenommener Batterie durch.
- Die versäumte oder nicht korrekte Wartung, die Abnahme oder Umrüstung der Sicherheitsvorrichtungen bzw. der Einsatz von Nicht-Originalersatzteilen können schwere oder sogar tödliche Verletzungen von Bediener und Drittpersonen verursachen.

ACHTUNG

Lesen Sie auch die Betriebs- und Wartungsanleitung des Akkus und des Ladegeräts sorgfältig durch!

ACHTUNG

Für Ihre Sicherheit und die anderer Personen:

- Nehmen Sie den Akku nach jedem Einsatz aus seiner Aufnahme und überprüfen Sie ihn auf Schäden.
- Eine korrekte Wartung ist für die dauerhafte Effizienz und ursprüngliche Gebrauchssicherheit des Geräts maßgeblich.
- Sorgen Sie dafür, dass alle Muttern und Schrauben fest angezogen sind, um sicher zu sein, dass sich das Gerät immer in guter Betriebsbereitschaft befindet.
- Verwenden Sie das Gerät niemals mit abgenutzten oder beschädigten Teilen. Ersetzen Sie beschädigte Bauteile, reparieren Sie diese auf keinen Fall.
- Verwenden Sie ausschließlich Originalersatzteile. Teile nicht gleichwertiger Qualität können das Gerät beschädigen und die Sicherheit beeinträchtigen.

ACHTUNG

Nehmen Sie den Akku bei den Wartungseingriffen aus seiner Aufnahme.

8.1 GERÄTEKÜHLUNG

Um Überhitzungen und Schäden des Geräts zu vermeiden, müssen die Kühlschlitze stets sauber und frei von Gras sowie Abfällen gehalten werden.

8.2 NYLONFADEN-MÄHKOPF

8.2.1 Austausch des Nylonfadens im LOAD&GO (Abb. 17) Mähkopf

1. Schneiden Sie 5,2 m Nylonfaden mit \varnothing 2,4 mm.
2. Richten Sie die Pfeile aus und führen Sie den Faden in den Kopf (1) ein.
3. Teilen Sie den Faden in zwei gleiche Teile (3) und laden Sie dann den Mähkopf durch Drehen des Knaufs (4).

ACHTUNG

Bei falschen Schneidwerkzeugen ist die Verletzungsgefahr größer! Verwenden Sie ausschließlich die empfohlenen Schneidwerkzeuge und Schutzvorrichtungen und befolgen Sie die Anweisungen.

8.3 AUßERPLANMÄßIGE WARTUNG

Am Ende jeder Saison - bei intensivem Einsatz - oder alle zwei Jahre - bei normalem Einsatz - sollten Sie eine allgemeine Inspektion durch einen Fachtechniker des Kundenservice ausführen lassen.

Finden Sie die autorisierte Servicestelle in Ihrer Nähe auf: <https://www.mymak.com/int/filiali-e-distributori/distributori>.

ACHTUNG

- Alle nicht in dieser Anleitung beschriebenen Wartungseingriffe haben durch eine autorisierte Servicestelle zu erfolgen. Um einen auf Dauer einwandfreien Betrieb des Geräts zu garantieren, verwenden Sie zum Austausch defekter Teile ausschließlich ORIGINALERSATZTEILE.
- Etwaige unvorschriftsmäßige Umrüstungen und/oder Nicht-Originalersatzteile können schwere oder sogar tödliche Verletzungen von Bediener und Drittpersonen verursachen und führen zum sofortigen Verfall der Garantie.

8.4 WARTUNGSÜBERSICHT

Wartung	Täglich	Monatlich
Reinigen Sie das Gerät außen mit einem sauberen und trockenen Tuch. Verwenden Sie auf keinen Fall Wasser.	X	
Halten Sie die Griffe sauber, trocken und frei von Öl oder Fett.	X	
Stellen Sie sicher, dass der Ein- und Ausschalter einwandfrei funktioniert und nicht beschädigt ist.	X	
Stellen Sie sicher, dass Gas- und Sicherheitshebel einwandfrei und sicher funktionieren.	X	
Stellen Sie sicher, dass alle Bedienelemente unbeschädigt und funktionstüchtig sind.	X	
Stellen Sie sicher, dass der Schutz keine Schäden oder Bruchstellen aufweist. Tauschen Sie einen stark beschädigten oder gebrochenen Schutz unbedingt aus.	X	
Stellen Sie sicher, dass der Mähkopf des Freischneiders keine Schäden oder Risse aufweist. Tauschen Sie den Mähkopf des Freischneiders bei Bedarf aus.	X	
Stellen Sie sicher, dass Muttern und Schrauben fest angezogen sind.	X	
Stellen Sie sicher, dass der Akku unversehrt ist.	X	
Überprüfen Sie den Ladestand des Akkus.	X	
Stellen Sie sicher, dass das Ladegerät in einwandfreiem Zustand und funktionstüchtig ist.	X	
Überprüfen Sie die Anschlüsse zwischen Akku und Gerät und auch den Anschluss zwischen Akku und Ladegerät.		X

DE

9 TRANSPORT

ACHTUNG

Zum Transport auf Fahrzeugen muss das Gerät mittels Riemen sicher am Fahrzeug befestigt werden. Das Gerät muss waagrecht gemäß den einschlägigen Transportvorschriften befördert werden.

- Schalten Sie das Gerät aus, warten Sie auf das Auslaufen des Schneidwerkzeugs und nehmen Sie die Batterie aus ihrer Aufnahme.
- Nehmen Sie das Gerät ausschließlich am Griff auf und richten Sie das Schneidwerkzeug gegen die Bewegungsrichtung aus.

10 LAGERUNG

ACHTUNG

Lesen Sie auch die Betriebs- und Wartungsanleitung des Akkus und des Ladegeräts sorgfältig durch!

Bei längerem Stillstand des Geräts:

- Entnehmen Sie die Batterie (lesen Sie auch die Batterieanleitung zur korrekten Aufbewahrung).

- Bewahren Sie die Batterie außerhalb der Reichweite von Kindern dunkel und trocken bei 0 - 23 °C und vor Staub sowie korrosiven Gasen geschützt auf. Setzen Sie die Batterien niemals direkter Sonneneinstrahlung aus.
- Die Batterie ist beim Gebrauch gegen die vollständige Entladung geschützt. Die Schutzvorrichtung schaltet hierzu das Gerät ab und sperrt den Betrieb.
- Nehmen Sie die Scheibe ab, reinigen und schmieren Sie diese zum Schutz vor Rost.
- Nehmen Sie die Scheibenflansche ab; reinigen, trocknen und schmieren Sie den Sitz des Kegelradgetriebes.
- Lassen Sie die Maschine im unbelasteten Zustand laufen, um auch die Zufuhrleitung und die Ölpumpe vollständig zu entleeren.
- Wird das Gerät mit montierter Metallscheibe gelagert, müssen Sie unbedingt den Scheibenschutz anbringen.
- Reinigen Sie das Gerät nach jedem Arbeitseinsatz gründlich von Staub und Abfällen, reparieren oder tauschen Sie defekte Teile aus.
- Bewahren Sie das Gerät an einem trockenen und witterungsgeschützten Ort auf.
- Bewahren Sie das Gerät außerhalb der Reichweite von Kindern auf.
- Gehen Sie zur Inbetriebnahme des Gerätes nach der Winterpause wie beim normalen Anlassen vor (siehe Kapitel 6.1 Start (Abb. 13) (spezifisch für BCi 530 - DSi 530), 6.2 Start (Abb. 14) (spezifisch für BCi 530R - DSi 530R)).

11 UMWELTSCHUTZ

Umweltschutz ist ein relevanter und vorrangiger Aspekt beim Einsatz dieses Geräts und kommt der guten Nachbarschaft sowie unserem Lebensraum gleichermaßen zu gute.

- Stören Sie Ihre Nachbarn so wenig wie möglich.
- Befolgen Sie die örtlichen Bestimmungen für die Entsorgung der Schnittabfälle.
- Befolgen Sie die örtlichen Bestimmungen für die Entsorgung von Packstoffen, Altölen, Benzin, Batterien, Filtern, abgenutzten oder stark umweltbelastenden Teilen. Diese Abfälle gehören nicht in den Hausmüll, sondern müssen sortenrein gesammelt und den zuständigen Wertstoffstellen für das Recycling zugeführt werden.

11.1 VERSCHROTTUNG UND ENTSORGUNG

Setzen Sie das stillgelegte Gerät nicht in die Umwelt frei, sondern wenden Sie sich an eine Sammelstelle.

Ein Großteil der bei der Fertigung des Geräts verwendeten Werkstoffe sind recycelbar; sämtliche Metalle (Stahl, Aluminium, Messing) können einem Schrotthändler zugeführt werden. Wenden Sie sich für weitere Infos in diesem Sinne an die zuständige kommunale Einrichtung. Die aus der Verschrottung des Geräts hervorgehenden Abfälle sind nach den geltenden Umweltgesetzen zu entsorgen.

Beachten Sie auf jeden Fall die einschlägigen örtlichen Bestimmungen.

Zerstören Sie bei der Verschrottung des Geräts das CE-Kennzeichen auf dem Gerät und das vorliegende Handbuch.

12 STÖRUNGSBEHEBUNG



ACHTUNG

- Stellen Sie vor Durchführung aller in der untenstehenden Tabelle empfohlenen Prüfungen das Gerät immer ab und entnehmen Sie die Batterie, es sei denn, der Betrieb des Geräts wird ausdrücklich verlangt.
- Wenn alle möglichen Ursachen überprüft wurden, die Störung jedoch nicht behoben werden konnte, wenden Sie sich bitte an ein autorisiertes Servicezentrum. Bei Auftreten eines nicht in dieser Tabelle angeführten Problems wenden Sie sich bitte an ein autorisiertes Servicezentrum.

STÖRUNG	MÖGLICHE URSACHEN	ABHILFE
Beim Betätigen des Schalters startet das Gerät nicht	Akku nicht oder nicht richtig eingelegt	Sicherstellen, dass der Akku ordnungsgemäß eingesetzt ist
	Akku entladen	Ladestand überprüfen und Akku aufladen
Das Gerät stoppt während der Arbeit	Akku nicht oder nicht richtig eingelegt	Sicherstellen, dass der Akku ordnungsgemäß eingesetzt ist
	Akku entladen	Ladestand überprüfen und Akku aufladen
Geringe Akku-Laufzeit	Schwere Einsatzbedingungen mit hoher Stromaufnahme	Einsatz optimieren
Das Ladegerät lädt den Akku nicht auf (rote LED erleuchtet)	Kontakte verschmutzt	Reinigen Sie die Kontakte
Das Ladegerät lädt den Akku nicht auf (keine LED erleuchtet)	Keine Spannung am Ladegerät	Anschluss des Steckers und Anliegen von Spannung in der Steckdose überprüfen
	Ladegerät defekt	Durch Originalersatzteil ersetzen

DE

13 GARANTIESCHEIN

Dieses Gerät ist nach den modernsten Fertigungstechniken entwickelt und hergestellt worden. Der Hersteller garantiert seine Produkte für einen Zeitraum von 24 Monaten ab dem Kaufdatum bei Privat- und Heimwerkereinsatz. Bei professionellem Gebrauch ist die Laufzeit der Garantie auf 12 Monate beschränkt.

Allgemeine Garantiebedingungen

1. Die Garantie hat ab Kaufdatum Gültigkeit. Der Hersteller tauscht über das Vertriebs- und technische Servicenetz die durch Material-, Bearbeitungs- und Fertigungsmängel fehlerhaften Teile kostenlos aus. Die Garantie hebt die vom Bürgerlichen Gesetzbuch geregelten Käuferansprüche bei Folgeschäden durch Fehler oder Mängel des verkauften Sachwerts nicht auf.
2. Das technische Personal wird die Eingriffe im Rahmen der hierfür erforderlichen organisatorischen Maßnahmen schnellstmöglich durchführen.
3. **Zur Anforderung der Serviceleistungen im Garantiezeitraum müssen dem autorisierten Personal der untenstehende und vollständig ausgefüllte Garantieschein mit Verkäuferstempel sowie die Rechnung bzw. der Kaufbeleg als Datumsnachweis vorgelegt werden.**
4. Die Garantie erlischt in folgenden Fällen:
 - Offensichtliche Wartungsversäumnisse,
 - Unsachgerechte Anwendung bzw. Umrüstung des Produkts,
 - Benutzung nicht geeigneter Schmier- oder Kraftstoffe,
 - Einbau nicht originaler Ersatz- oder Zubehörteile,
 - Eingriffe durch unbefugtes Personal.
5. Von der Herstellergarantie ausgeschlossen sind alle Verbrauchsmaterialien sowie die normaler Betriebsabnutzung unterliegenden Teile.
6. Die Garantie deckt keinerlei Geräteeingriffe für Tuning- oder Verbesserungszwecke.
7. Von der Garantie sind die ggf. im Garantiezeitraum erforderlichen Einstellungen und Wartungseingriffe ausgeschlossen.
8. Nicht umgehend dem Frachtunternehmen gemeldete Transportschäden machen die Garantie nichtig.
9. Ist Ihr Gerät mit Motoren anderer Fabrikate (Briggs & Stratton, Tecumseh, Kawasaki, Honda usw.) ausgerüstet, gilt die Garantie des jeweiligen Motorherstellers.
10. Die Garantie deckt weder direkt noch indirekt durch Produktdefekte bzw. durch eine zwangsläufig längere Nichtbenutzung des Geräts verursachte Personen- oder Sachschäden.

Garantieformular

Schneiden Sie das Garantieformular auf der Rückseite dieser Anleitung aus und füllen Sie es aus. Beschreibung der Felder auf dem Garantieformular (WARRANTY FORM):

1. MODELL
2. SERIENNUMMER
3. KÄUFER
4. Nicht versenden Nur der technischen Garantieforderung beilegen
5. DATUM
6. VERTRAGSHÄNDLER.

1 INTRODUÇÃO	140
1.1 Como ler o manual	140
2 CONHECER A MÁQUINA	141
2.1 Descrição da máquina e campo de utilização	141
2.2 Advertências gerais de segurança para a máquina	141
2.2.1 Equipamentos de proteção individual (EPI)	146
2.3 Componentes da máquina (Fig. 1)	147
2.4 Etiqueta de identificação (Fig. 2)	147
2.4.1 Informação aos utilizadores	147
2.5 Explicações dos símbolos e avisos de segurança (Fig. 2)	148
3 NORMAS DE UTILIZAÇÃO	148
3.1 Recomendações de segurança adicionais	148
3.2 Instruções de utilização dos acumuladores	149
4 MONTAGEM	150
4.1 Montagem da pega S (Fig. 3)	150
4.2 Montagem da proteção de segurança (Fig. 6)	150
4.2.1 Montagem da aba (Fig. 7)	151
4.3 Montagem da pega de comando (Fig. 9)	151
4.4 Montagem da pega em T (Fig. 8)	151
4.5 Montagem da bateria	151
4.6 Montagem do disco (Fig. 15)	151
4.7 Montagem da cabeça com fios de nylon (Fig. 16)	152
4.7.1 Desmontagem da cabeça	152
5 PREPARAÇÃO PARA O TRABALHO	152
5.1 Verificação da máquina	152
5.2 Carregamento da bateria	152
5.3 Display (Fig. 10) (Específico para BCi 530 - DSi 530)	152
6 UTILIZAÇÃO DA MÁQUINA	153
6.1 Arranque (Fig. 13) (específico para BCi 530 - DSi 530)	153
6.2 Arranque (Fig. 14) (específico para BCi 530R - DSi 530R)	153
6.3 Aplicação móvel	153
6.3.1 Ligue a máquina à aplicação	153
6.3.2 Primeira utilização da aplicação	154
6.4 Paragem do motor (Fig. 14)	154
6.5 Desligar a máquina (Fig. 13) (Específico para os modelos com display BCi 530 - DSi 530)	154
7 MODOS DE FUNCIONAMENTO E TÉCNICAS DE TRABALHO	154
7.1 Modos de funcionamento	154
7.2 Sistema de suporte (Fig. 20)	155
7.3 Técnicas de trabalho	155
7.3.1 Corte em movimento (ceifa) (Fig. 18)	155
7.3.2 Corte junto a cercas/alicerces	156
7.3.3 Corte à volta de árvores	156
7.3.4 Regulação do comprimento do fio durante o trabalho	156
7.4 Conclusão do trabalho	156
8 MANUTENÇÃO	156
8.1 Arrefecimento da máquina	157
8.2 Cabeça de fios de nylon	157
8.2.1 Substituição do fio de nylon na cabeça LOAD&GO (Fig. 17)	157
8.3 Manutenção extraordinária	157
8.4 Tabela de manutenção	157
9 TRANSPORTE	158
10 ARMAZENAMENTO	158
11 PROTEÇÃO DO AMBIENTE	159
11.1 Demolição e eliminação	159
12 RESOLUÇÃO DE PROBLEMAS	160
13 CERTIFICADO DE GARANTIA	161

1 INTRODUÇÃO

Obrigado por ter escolhido um produto Emak.

A nossa rede de revendedores e de oficinas autorizadas está ao seu inteiro dispor para o que for necessário.

ATENÇÃO

Para utilizar corretamente a máquina e evitar acidentes, não comece a trabalhar sem primeiro ler este manual com a máxima atenção.

ATENÇÃO

Este manual deve acompanhar a máquina durante toda a sua vida.

ATENÇÃO

RISCO DE DANOS AUDITIVOS. Em condições normais de utilização, esta máquina pode comportar, para o operador responsável, um nível de exposição pessoal e diário ao ruído igual ou superior a 85 dB (A).

PT

Nele encontrará explicações relativas ao funcionamento dos várias componentes, bem como instruções para as verificações necessárias e para a manutenção.

ATENÇÃO

Leia também atentamente o manual de uso e manutenção da bateria e do carregador!

NOTA

As descrições e as figuras contidas neste manual não são rigorosamente vinculativas. O fabricante reserva-se o direito de efetuar eventuais modificações sem se comprometer em atualizar periodicamente este manual.

As figuras são indicativas. Os componentes efetivos podem diferir dos representados. Em caso de dúvida, contacte um Centro de Assistência Autorizado.

1.1 COMO LER O MANUAL

O manual está dividido em capítulos e parágrafos. Cada parágrafo é um subnível do capítulo relevante. As referências a capítulos ou parágrafos são assinaladas com a indicação "capítulo" ou "parágrafo" seguida do respetivo número. Exemplo: "capítulo 2".

Para além das instruções de uso e manutenção, este manual contém informações que requerem a sua atenção especial. Estas informações estão assinaladas com os seguintes símbolos:

ATENÇÃO

Quando existe o risco de acidentes ou lesões pessoais, mesmo mortais, ou graves danos materiais.

CUIDADO

Quando existe o risco de danos na máquina ou em componentes individuais da mesma.

NOTA

Fornecer informações adicionais às instruções das mensagens de segurança anteriores.

As figuras destas instruções de utilização estão numeradas 1, 2, 3, e assim por diante. Os componentes indicados nas figuras estão marcados com letras ou números, consoante o caso. Uma referência ao componente C na figura 2 é feita com a indicação: "Ver C, Fig. 2" ou simplesmente "(C, Fig. 2)".

2 CONHECER A MÁQUINA

2.1 DESCRIÇÃO DA MÁQUINA E CAMPO DE UTILIZAÇÃO

Esta máquina é um equipamento de jardinagem, mais concretamente, uma roçadora portátil com motor elétrico alimentado a bateria.

A máquina é essencialmente constituída por um motor elétrico que aciona um dispositivo de corte composto por uma cabeça porta-fio e uma lâmina (de série na versão T e opcional na versão S).

O operador pode acionar os comandos principais mantendo-se sempre à distância de segurança do dispositivo de corte.

Utilização prevista

Esta máquina foi concebida e construída para o corte de relva e de vegetação não lenhosa, por meio de um fio de nylon ou de uma lâmina (ex.: nos rebordos de canteiros, plantações, muros, vedações ou espaços verdes de superfície limitada, para retocar o corte efetuado com um corta-relva).

Utilização imprópria

Qualquer outra utilização, distinta das acima citadas, pode revelar-se perigosa e causar danos a pessoas e/ou bens. Recae no âmbito de uma utilização imprópria (a título de exemplo, mas não só):

- utilizar a máquina para varrer;
- regularizar sebes ou outros trabalhos nos quais o dispositivo de corte não seja utilizado ao nível do terreno;
- usar a máquina com o dispositivo de corte acima da linha de cintura do operador;
- usar a máquina para o corte de materiais de origem não vegetal;
- utilizar a máquina em mais de uma pessoa;
- triturar material para compostagem;
- utilizar dispositivos de corte diferentes dos recomendados na tabela (ver página 8). Perigo de feridas e lesões graves.

A utilização imprópria da máquina implica a anulação da garantia e o declinar de toda e qualquer responsabilidade por parte do fabricante, recaindo sobre o utilizador os encargos resultantes de danos ou lesões causados ao próprio ou a terceiros.

2.2 ADVERTÊNCIAS GERAIS DE SEGURANÇA PARA A MÁQUINA



ATENÇÃO

Leia todas as advertências de segurança, instruções, ilustrações e especificações fornecidas com esta máquina. Se não seguir todas as instruções listadas abaixo, poderá incorrer em eletrocussão, incêndio e/ou lesões graves.

Conserve todas as advertências e as instruções para consultas futuras.

O termo “ferramenta elétrica” usado nas advertências refere-se à ferramenta elétrica alimentada a bateria.

Segurança na área de trabalho

- Mantenha a área de trabalho limpa e bem iluminada.** Se trabalhar em áreas escuras e desorganizadas, podem ocorrer facilmente acidentes.
- Não ponha as ferramentas elétricas a funcionar em atmosferas explosivas como, por exemplo, na presença de líquidos inflamáveis, gases ou poeiras.** As ferramentas elétricas criam faíscas que podem provocar a ignição de poeiras ou fumos.
- Mantenha afastadas as crianças e toda e qualquer outra pessoa enquanto estiver a usar uma ferramenta elétrica.** As distrações podem fazer perder o controlo.

Segurança elétrica

- As fichas da ferramenta elétrica devem corresponder às tomadas. Nunca mude a ficha. Não utilize adaptadores da ficha em ferramentas elétricas com ligação à terra.** A utilização de fichas não modificadas e tomadas de parede de tipo adequado reduz o risco de choques elétricos.
- Evite o contacto do corpo com superfícies ligadas à terra, tais como tubos, aquecedores, fogões e frigoríficos.** Se o corpo estiver ligado à terra, o risco de choque elétrico aumenta.

- c. **Não exponha as ferramentas elétricas à chuva ou à humidade.** Se penetrar água na ferramenta elétrica aumenta o risco de choque elétrico.
- d. **Não utilize o cabo elétrico de forma inadequada. Não utilize o cabo elétrico para transportar ou puxar a ferramenta elétrica ou para desligar a ficha. Mantenha o cabo elétrico afastado de fontes de calor, óleo, arestas cortantes ou partes em movimento.** Os cabos elétricos danificados ou emaranhados aumentam o risco de choque elétrico.
- e. **Quando utilizar uma ferramenta elétrica ao ar livre, utilize uma extensão adequada para o uso ao ar livre.** A utilização de um cabo adequado para uso ao ar livre reduz o risco de choque elétrico.
- f. **Em caso de utilização de uma ferramenta elétrica num local húmido, utilize um dispositivo de proteção de corrente residual (RCD).** A utilização de um RCD reduz o risco de choque elétrico.

Segurança pessoal

PT

- a. **Mantenha-se alerta, preste atenção ao que está a fazer e adote o bom senso sempre que utilizar uma ferramenta elétrica. Não utilize uma ferramenta elétrica se sentir fadiga ou se estiver sob a influência de drogas, álcool ou medicamentos.** Um momento de distração durante a utilização de ferramentas elétricas pode provocar lesões pessoais graves.
- b. **Utilize equipamento de proteção individual. Use sempre proteções para os olhos.** O equipamento de proteção, como máscaras antipoeira, calçado de segurança antiderrapante, capacetes ou proteção auditiva, quando utilizado em condições adequadas, reduz o risco de lesões pessoais.
- c. **Evite a ignição acidental. Certifique-se de que o interruptor está desligado antes de ligar a fonte de alimentação e/ou as baterias quando pegar ou transportar a ferramenta.** Transportar ferramentas elétricas com o dedo no interruptor ou ligar ferramentas com o interruptor ligado promove acidentes.
- d. **Retire a chave de regulação antes de ligar a ferramenta elétrica.** Deixar a chave ligada a uma parte rotativa da ferramenta elétrica pode provocar lesões pessoais.
- e. **Não tente esticar-se excessivamente. Procure pontos de apoio firmes e mantenha-se sempre bem equilibrado** para ter um melhor controlo da ferramenta elétrica em situações inesperadas.
- f. **Use vestuário apropriado. Não use roupa larga nem adereços. Mantenha o cabelo e o vestuário afastado das partes em movimento.** O vestuário largo, os adereços ou o cabelo comprido podem ficar presos nas partes em movimento.
- g. **Se estiverem previstos dispositivos para ligar aparelhos de aspiração e recolha, certifique-se de que estão ligados e são utilizados corretamente.** A utilização destes aparelhos pode reduzir os perigos causados pela poeira.
- h. **Evite que a familiaridade adquirida com o uso frequente das ferramentas diminua o nível de atenção e leve ao incumprimento dos princípios de segurança das ferramentas.** Um comportamento negligente pode causar lesões graves numa fração de segundo.

Utilização e manutenção de uma ferramenta elétrica

- a. **Não force a ferramenta elétrica. Utilize a ferramenta elétrica indicada para a sua aplicação.** Uma ferramenta elétrica de tipo correto funciona melhor e com mais segurança à velocidade para a qual foi concebida.
- b. **Não utilize a ferramenta elétrica se o interruptor não a ligar ou desligar corretamente.** A ferramenta elétrica pode ser perigosa e deve ser reparada se não puder controlá-la com o interruptor.
- c. **Retire a ficha da tomada e/ou, se for removível, remova a bateria do dispositivo elétrico antes de fazer qualquer regulação, mudar de acessórios ou armazenar dispositivos elétricos.** Estas medidas de segurança preventivas reduzem o risco de arranque acidental da ferramenta elétrica.
- d. **Arrume as ferramentas elétricas fora do alcance das crianças e não permita o uso às pessoas que não estejam familiarizadas com as mesmas ou que não tenham lido estas instruções.** As ferramentas elétricas podem ser perigosas nas mãos de utilizadores sem experiência.
- e. **Manutenção de ferramentas elétricas e acessórios. Certifique-se de que as partes móveis não estão desalinhadas ou encravadas, que não há peças partidas ou outras condições que possam comprometer o funcionamento correto da ferramenta elétrica. Se a ferramenta estiver danificada, mande repará-la antes de a utilizar.** Muitos acidentes são provocados por uma má manutenção das ferramentas elétricas.
- f. **Mantenha os dispositivos de corte afiados e limpos.** Quando submetidos a uma manutenção correta, os dispositivos de corte com bordas cortantes encravam com menos frequência e são mais fáceis de controlar.

- g. **Utilize a ferramenta elétrica, os acessórios, as pontas, etc. de acordo com estas instruções, tendo em conta as condições de trabalho e a operação a realizar.** A utilização da ferramenta elétrica para operações distintas das previstas pode originar uma situação perigosa.
- h. **Mantenha a pega e as superfícies de preensão secas, limpas e sem vestígios de óleo e gordura.** Eventuais pegos e superfícies escorregadias não permitem manusear e controlar a ferramenta com a devida segurança em situações inesperadas.

Utilização e manutenção de uma ferramenta a bateria

- a. **Carregue a bateria apenas com o carregador especificado pelo fabricante.** Utilizar um carregador que não seja adequado à bateria da ferramenta pode provocar um incêndio.
- b. **Utilize as ferramentas elétricas apenas com baterias compatíveis.** O uso de qualquer outra bateria pode provocar lesões ou incêndios.
- c. **Quando a bateria não estiver a ser utilizada, mantenha-a longe de outros objetos metálicos, tais como agrafos, moedas, chaves, pregos, parafusos ou outros pequenos objetos metálicos, os quais poderão efetuar uma ligação entre os dois terminais.** Um curto-circuito nos terminais da bateria pode causar queimaduras ou um incêndio.
- d. **Em condições de abuso da bateria, o líquido pode vaziar; evite o contacto. Em caso de contacto acidental com o líquido, enxague com água. Se o líquido entrar em contacto com os olhos, procure assistência médica imediatamente.** O líquido que sai da bateria pode causar irritações ou queimaduras.
- e. **Não utilize uma bateria ou ferramenta danificada ou modificada.** As baterias danificadas ou modificadas podem ter reações imprevisíveis resultando em incêndio, explosão ou risco de lesões.
- f. **Não exponha a bateria ou o grupo da bateria ao fogo ou a temperaturas excessivas.** A exposição ao fogo ou a temperaturas superiores a 130 °C (265 °F) pode provocar explosões.
- g. **Siga as instruções para carregar corretamente a bateria e não a recarregue em ambientes com uma temperatura diferente da especificada nas instruções.** Carregar a bateria de forma inadequada ou a temperaturas fora das especificadas pode danificá-la e aumentar o risco de incêndio.

PT

Assistência

- a. **Faça a manutenção da ferramenta elétrica recorrendo a pessoal qualificado e utilize apenas peças sobresselentes idênticas aos componentes originais.** Isto garante a segurança da ferramenta.
- b. **Nunca faça manutenção numa bateria danificada.** A manutenção das baterias apenas deve ser realizada pelo fabricante ou pelos serviços de assistência autorizados pelo mesmo.

Avisos de segurança da bordadora e roçadora

- a. **Não utilize a máquina com mau tempo, especialmente quando houver risco de raios.** Isso reduz o risco de ser atingido por um raio.
- b. **Inspecione cuidadosamente a área onde a máquina deve ser utilizada para garantir que não há fauna selvagem.** Durante o funcionamento, a máquina pode ferir a fauna selvagem.
- c. **Inspecione cuidadosamente a zona onde a máquina deve ser utilizada e remova todas as pedras, ramos e outros objetos estranhos.** Eventuais objetos arremessados podem causar lesões pessoais.
- d. **Antes de utilizar a máquina, verifique sempre visualmente se as lâminas e a unidade de corte apresentam sinais de desgaste ou danos.** As peças danificadas aumentam o risco de lesões.
- e. **Siga as instruções para substituir os acessórios.** As porcas ou os parafusos de fixação da lâmina apertados de forma incorreta podem danificar a lâmina ou fazer com que ela se solte.
- f. **A velocidade nominal de rotação da lâmina deve ser pelo menos equivalente à velocidade máxima de rotação indicada na máquina.** As lâminas que vão mais rápido do que a sua velocidade de rotação nominal podem partir com o arremesso de peças.
- g. **Use proteções para os olhos, ouvidos, cabeça e mãos.** Um equipamento de proteção adequado reduzirá as lesões pessoais causadas por peças volantes ou pelo contacto acidental com a linha de corte ou a lâmina.
- h. **Durante o funcionamento da máquina, use sempre calçado antiderrapante e de proteção. Não utilize a máquina descalço ou com sandálias abertas.** Isto reduz a possibilidade de lesões nos pés devido ao contacto com lâminas ou linhas de corte em movimento.

- i. **Durante o funcionamento da máquina, use sempre calçado de segurança. Não utilize a máquina descalço ou com sandálias abertas.** Isto reduz a possibilidade de lesões nos pés devido ao contacto com lâminas ou linhas de corte em movimento.
- j. **Use sempre calças compridas quando usar a máquina.** As partes do corpo que não estejam protegidas por roupas podem ser mais facilmente feridas por objetos arremessados.
- k. **Mantenha as pessoas estranhas ao serviço afastadas da área de trabalho durante a utilização da máquina.** A queda de detritos pode provocar lesões pessoais graves.
- l. **Segure sempre a máquina com duas mãos enquanto a utiliza.** Segurar a máquina com ambas as mãos evitará que perca o controlo.
- m. **Segure a máquina apenas pelas superfícies de preensão isoladas, porque a linha de corte ou a lâmina podem entrar em contacto com cabos ocultos.** O eventual contacto das lâminas ou da linha de corte com cabos “sob tensão” pode colocar “sob tensão” também as partes metálicas expostas da máquina, com consequentes possíveis choques elétricos para o operador.
- n. **Mantenha sempre uma posição estável e acione a máquina apenas quando estiver de pé com os pés firmemente apoiados no chão.** Superfícies escorregadias ou instáveis podem fazer com que perca o equilíbrio ou o controlo da máquina.
- o. **Não utilize a máquina em declives excessivamente acentuados.** Isso reduz o risco de perder o controlo, escorregar e cair, causando lesões pessoais.
- p. **Quando trabalhar em declives, certifique-se sempre de que consegue ficar firme em pé, trabalhe sempre transversalmente à encosta, nunca subindo ou descendo, e tenha muito cuidado ao mudar de direção.** Isso reduz o risco de perder o controlo, escorregar e cair, causando lesões pessoais.
- q. **Mantenha todas as partes do corpo afastadas da lâmina e da linha de corte enquanto a máquina estiver a funcionar. Antes de ligar a máquina, certifique-se de que a linha de corte ou a lâmina não entra em contacto com nada.** Um momento de distração durante a utilização da máquina pode provocar lesões pessoais graves ao operador ou a terceiros.
- r. **Não utilize a máquina acima da altura da cintura.** Isso evita o contacto involuntário com a lâmina e permite um melhor controlo da máquina em situações inesperadas.
- s. **Quando cortar arbustos ou plantas sob tensão, esteja preparado para se afastar.** Quando a tensão é libertada nas fibras de madeira, o arbusto ou a planta podem atingir o operador e/ou colocar a máquina fora de controlo.
- t. **Tenha extremo cuidado quando cortar arbustos e plantas.** O material fino pode bloquear a lâmina e ser projetado contra o operador, fazendo com que ele perca o equilíbrio.
- u. **Mantenha o controlo da máquina e não toque em lâminas, linhas de corte e outras peças perigosas enquanto ainda estiverem em movimento.** Isto reduz o risco de lesões provocadas por peças em movimento.
- v. **Transporte a máquina quando estiver desligada e afastada do seu corpo.** Manusear a máquina corretamente reduz a probabilidade de contacto acidental com a linha de corte ou a lâmina em movimento.
- w. **Durante o transporte ou armazenamento da máquina, monte sempre a tampa nas lâminas em metal.** Manusear a máquina corretamente reduz a probabilidade de contacto acidental com a lâmina.
- x. **Use apenas as lâminas, linhas de corte e cabeças de corte de substituição especificadas pelo fabricante.** Peças de substituição incorretas podem aumentar o risco de ruturas e lesões.
- y. **Ao remover o material preso na máquina ou durante a manutenção da máquina, desligue o interruptor de alimentação e remova a bateria.** O eventual acionamento imprevisto da máquina durante a remoção do material preso ou durante as intervenções de manutenção pode causar lesões pessoais graves.
- z. **Ao remover o material preso ou ao fazer a manutenção da máquina, desligue o interruptor de alimentação e desative a máquina.** O eventual acionamento imprevisto da máquina durante a remoção do material preso ou durante as intervenções de manutenção pode causar lesões pessoais graves.

Contragolpe da lâmina e respetivos avisos

O contragolpe é um movimento lateral repentino, para a frente ou para trás da máquina, que pode ocorrer quando a lâmina encrava ou se enreda num objeto, como uma planta ou tronco de árvore. Pode ser violento ao ponto de fazer com que a máquina e/ou o operador sejam empurrados em qualquer direção, fazendo perder o controlo da máquina.

O contragolpe e os perigos relacionados podem ser evitados tomando as precauções apropriadas, conforme descrito de seguida.

- a. **Mantenha uma aderência firme com ambas as mãos na máquina e posicione os braços de modo a que possam resistir ao contragolpe. Coloque o corpo no lado esquerdo da máquina.** O contragolpe pode aumentar o

risco de lesões devido a movimentos inesperados da máquina. O operador pode controlar o contragolpe tomando as devidas precauções.

- b. **Quando a lâmina bloquear ou quando se interromper um corte por qualquer motivo, solte o botão de funcionamento e mantenha a máquina imóvel no material até que a lâmina pare completamente. Se a lâmina bloquear, nunca tente remover a máquina do material ou puxar a máquina para trás enquanto a lâmina estiver em movimento – pode ocorrer um contragolpe.** Verifique e tome as medidas corretivas adequadas para eliminar a causa do bloqueio da lâmina.
- c. **Não utilize lâminas rombas ou danificadas.** As lâminas rombas ou danificadas aumentam o risco de encravamento ou emaranhamento num objeto, resultando em contragolpe.
- d. **Mantenha sempre uma boa visibilidade do material a cortar.** É mais provável que ocorra um contragolpe quando é difícil ver o material que se está a cortar.
- e. **Se for abordado por outra pessoa enquanto a máquina está a funcionar, desligue-a.** Em caso de contragolpe, aumenta a probabilidade de lesões noutras pessoas atingidas pela lâmina em movimento.

 **ATENÇÃO**

Se bem usada, a máquina é um instrumento de trabalho rápido, cómodo e eficaz. Se usada de forma incorreta ou sem as devidas precauções, poderá tornar-se um equipamento perigoso. Para que o seu trabalho se processe sempre de forma agradável e segura, respeite escrupulosamente as seguintes normas de segurança, bem como as que se apresentam ao longo de todo o manual.

 **ATENÇÃO**

Este produto gera um campo eletromagnético durante o funcionamento! Este campo, em algumas circunstâncias, pode interferir com implantes médicos ativos ou passivos! Para reduzir o risco de lesões graves ou fatais, aconselhamos os utilizadores de implantes médicos a consultar o seu médico e o fabricante do implante médico antes de utilizar este produto!

 **ATENÇÃO**

Leia também atentamente o manual de uso e manutenção da bateria e do carregador!

 **ATENÇÃO**

O operador deve ser treinado em todas as operações descritas no manual.

 **ATENÇÃO**

A máquina é desligada com a máquina bloqueada e mantendo premida a alavanca do acelerador durante 5 segundos.

NOTA

As leis nacionais podem limitar a utilização da máquina.

1. Não utilize a máquina antes de tomar totalmente conhecimento do modo específico de utilização do aparelho. O operador, na primeira experiência, deve praticar antes da utilização no terreno.
2. A utilização da máquina está reservada a operadores adultos que possam compreender e seguir as normas de segurança, precauções e instruções que se encontram neste manual. Nunca permita a utilização da máquina por menores de idade.
3. Não use baterias defeituosas. Utilize apenas baterias originais.
4. Não corte próximo de outros cabos elétricos.
5. Atenção para não tocar nas partes perigosas em movimento antes que a máquina seja desligada e que as partes perigosas em movimento parem completamente.
6. Interrompa a utilização da máquina quando houver pessoas, sobretudo crianças, ou animais nas imediações.
7. Trabalhe apenas à luz do dia.
8. Antes de utilizar a máquina e depois de qualquer impacto, certifique-se de que não há sinais de desgaste ou de danos e faça as reparações necessárias.
9. Nunca utilize a máquina com proteções danificadas ou em falta.

10. Mantenha sempre as mãos e os pés afastados do dispositivo de corte, especialmente durante o arranque do motor.
11. Preste atenção às lesões resultantes de qualquer dispositivo para o corte do comprimento do fio. Depois de ter puxado novo fio, reponha sempre a máquina na posição de trabalho antes de ligar o motor.
12. Nunca monte acessórios de corte metálicos.
13. Nunca use peças sobresselentes ou acessórios não fornecidos ou não recomendados pelo fabricante.
14. Remova a bateria do seu compartimento antes de controlar, limpar ou trabalhar na máquina e quando a máquina não for utilizada.
15. Certifique-se sempre de que as passagens do ar de arrefecimento estão sempre livres de detritos.
16. Depois de cada utilização, remova a bateria do seu compartimento e verifique se há eventuais danos.
17. Conserve a máquina fora do alcance das crianças.
18. Não use a máquina em caso de mau tempo e sobretudo na presença de raios.
19. Remova sempre a bateria quando passar a máquina a uma outra pessoa.
20. É proibido aplicar à tomada de força da máquina qualquer dispositivo que não seja o fornecido pelo fabricante.
21. Mantenha todas as etiquetas com os sinais de perigo e segurança em perfeitas condições. Em caso de danos ou deterioração, deve substituí-las imediatamente (ver capítulo 2.4 *Etiqueta de identificação (Fig. 2)*).
22. Nunca efetue operações ou reparações que não sejam de manutenção normal. Para qualquer outra intervenção, dirija-se a um Centro de Assistência Autorizado.
23. Familiarize-se com os comandos e com um uso adequado da máquina.
24. Siga sempre as nossas instruções para as operações de manutenção.
25. Controle diariamente a máquina para se certificar de que todos os dispositivos, de segurança e os outros, estejam a funcionar.
26. Não trabalhe com uma máquina danificada, mal reparada, mal montada ou modificada arbitrariamente. Não remova nem danifique nem torne ineficaz nenhum dispositivo de segurança.
27. Entregue ou empreste a máquina apenas a pessoas experientes que conheçam o funcionamento e o uso correto da máquina. Entregue também o manual com as instruções de utilização, o qual deve ser lido antes de iniciar o trabalho.
28. Contacte sempre o seu Revendedor para qualquer outro esclarecimento ou intervenção prioritária.
29. Conserve cuidadosamente o presente Manual e consulte-o antes de qualquer utilização da máquina.
30. De salientar que o proprietário ou o operador é responsável pelos acidentes ou riscos sofridos por terceiros ou bens de sua propriedade.

2.2.1 Equipamentos de proteção individual (EPI)

Por equipamento de proteção individual (EPI) entende-se qualquer equipamento destinado a ser usado pelo operador, a fim de o proteger contra os riscos suscetíveis de ameaçar a sua segurança ou saúde no trabalho, bem como qualquer dispositivo ou acessório destinado a este fim. A utilização dos EPI não elimina o perigo de lesão, mas reduz os efeitos do dano em caso de incidente.

De seguida é indicada a lista dos equipamentos de proteção individual a utilizar durante o uso da máquina:

- **Calce sapatos de segurança com proteção contra cortes, com sola antiderrapante e biqueira de aço.**
- **Use óculos ou uma viseira de proteção. Os objetos atirados que saltam podem causar lesões oculares graves.**
- **Utilize proteções contra o ruído, por exemplo, auscultadores ou tampões.**



ATENÇÃO

A utilização das proteções para os ouvidos requer maior atenção e cautela, pois diminui-se a perceção dos sinais sonoros de perigo (como gritos, alarmes, etc.). Um equipamento de proteção adequado reduz o risco de perda de audição.

- **Use luvas que permitam a máxima absorção das vibrações.**
- **Utilize vestuário de proteção de segurança homologado. O casaco e o macacão de proteção são o ideal.**



ATENÇÃO

O vestuário deve ser adequado e não deve atrapalhar o operador. Use roupa justa de proteção. Não use roupa, lenços, gravatas ou colares que se possam enredar na máquina, nas ervas ou outros. Ate o cabelo comprido e proteja-o.

NOTA

O seu revendedor pode aconselhá-lo na escolha do vestuário adequado.

2.3 COMPONENTES DA MÁQUINA (FIG. 1)

1. Engrenagem cónica
2. Tubo de ligação
3. Cabeça porta-fio (dispositivo de corte)
4. Proteção do dispositivo de corte
5. Pega dianteira
6. Alavanca do acelerador
7. Alavanca de segurança (apenas modelos BCi 530 - DSi 530)
8. Alavanca de segurança (apenas modelos BCi 530R - DSi 530R)
9. Barreira de proteção
10. Bateria

2.4 ETIQUETA DE IDENTIFICAÇÃO (FIG. 2)

1. Marca de conformidade CE
2. Nome e endereço do fabricante
3. Nível de potência sonora
4. Número de série
5. Ano de fabrico
6. Ver o capítulo 2.4.1 *Informação aos utilizadores*.
7. Tipo de máquina: **ROÇADORA A BATERIA**

2.4.1 Informação aos utilizadores



Produto conforme os termos das Diretivas 2011/65/CE e 2012/19/CE, relativas à redução do uso de substâncias perigosas nos equipamentos elétricos e eletrônicos, bem como à eliminação de resíduos.

Este símbolo no equipamento indica que o produto no final da sua vida útil **deve** ser recolhido separadamente de outros resíduos.

O utilizador deverá, portanto, entregar o equipamento em fim de vida a centros adequados para a recolha separada de resíduos eletrônicos e elétricos, ou devolvê-lo ao revendedor no momento da compra de um **novo equipamento de tipo equivalente, à razão de um para um**.

A adequada recolha diferenciada para o posterior envio do equipamento antigo para reciclagem, tratamento e eliminação compatível com o meio ambiente contribui para evitar possíveis efeitos negativos no ambiente e na saúde e promove a reciclagem dos materiais de que o equipamento é composto.

A eliminação abusiva do produto por parte do utilizador está sujeita à aplicação das sanções previstas pela legislação nacional.



ATENÇÃO

Elimine as baterias separadamente da máquina!



ATENÇÃO

Leia também atentamente o manual de uso e manutenção da bateria e do carregador!

2.5 EXPLICAÇÕES DOS SÍMBOLOS E AVISOS DE SEGURANÇA (FIG. 2)

A sua máquina deve ser utilizada com prudência. Para isso, na máquina foram postos pictogramas, destinados a recordar-lhe as principais precauções de utilização. O seu significado é explicado de seguida. Recomendamos ainda que leia atentamente as normas de segurança indicadas no respetivo capítulo do presente manual.

Substitua as etiquetas danificadas ou ilegíveis.

8.



ATENÇÃO

Esta máquina, se não for usada corretamente, pode ser perigosa para si e para terceiros.

9. Use óculos de proteção.

10. Não exponha à chuva (ou à humidade).

11. Perigo de contragolpe no impacto com arbustos.

12. Mantenha à distância as pessoas que se encontrem nas proximidades.

13. Antes de usar esta máquina, leia o manual de instruções.

14. Utilize calçado e luvas de proteção.

15. É proibido montar unidades de corte com dentes de serra.

16. Perigo de projeção de objetos.

17. Remova a bateria antes da manutenção.

PT

3 NORMAS DE UTILIZAÇÃO

Como operar com a máquina elétrica a bateria

- Evite trabalhar com solo molhado ou escorregadio ou em terrenos demasiado acidentados ou de forte inclinação que não garantam a estabilidade do operador durante o trabalho.
- Corte sempre com ambos os pés em solo firme, para evitar desequilibrar-se.
- Nunca corra; caminhe e preste atenção às irregularidades do terreno e à presença de eventuais obstáculos.
- Mantenha o disco afastado de sujidade e areia. Mesmo uma pequena quantidade de terra contribui para embolar rapidamente o disco e aumentar o risco de contragolpes.
- Pare a máquina se o disco atingir um corpo estranho.
- Pare a máquina antes de a pousar.
- Avalie os potenciais riscos do terreno a trabalhar e adote todas as precauções necessárias para garantir a própria segurança, sobretudo nos declives, terrenos acidentais, escorregadios ou móveis.
- Nos declives, trabalhe de modo transversal à inclinação, nunca a subir ou a descer.
- Preste muita atenção junto a escarpas, valas ou diques.
- Quando utilizar a máquina junto à estrada, preste atenção ao trânsito.
- Preste atenção junto a cabos elétricos sob tensão.
- A máquina não deve ser utilizada por pessoas que não consigam mantê-la firmemente com as duas mãos e/ou permanecer de forma estável em equilíbrio sobre as pernas durante o trabalho.
- A máquina não deve ser utilizada por mais de uma pessoa.
- Nunca utilize a máquina se estiver em condições de fadiga ou mal-estar ou tiver tomado fármacos, drogas, álcool ou substâncias nocivas às suas capacidades de reflexos e atenção.

Recomendações para principiantes

Antes de realizar pela primeira vez um trabalho com a máquina, convém adquirir a necessária familiaridade com a mesma e as técnicas de trabalho mais adequadas, experimentando pegar firmemente na máquina e efetuando os movimentos exigidos pelo trabalho.

3.1 RECOMENDAÇÕES DE SEGURANÇA ADICIONAIS

1. Leia atentamente as instruções.
2. Familiarize-se com os comandos e com um uso adequado da máquina.
3. Atenção para não tocar nas partes perigosas em movimento antes que a máquina seja desligada e que as partes perigosas em movimento parem completamente.

4. Use óculos de proteção.
5. Nunca permita que a máquina seja utilizada por crianças ou por pessoas que não tenham a necessária familiaridade com as instruções.
6. Interrompa a utilização da máquina quando houver pessoas, sobretudo crianças, ou animais nas imediações.
7. Trabalhe apenas à luz do dia.
8. Antes de utilizar a máquina e depois de qualquer impacto, certifique-se de que não há sinais de desgaste ou de danos e faça as reparações necessárias. Verifique a máquina para se certificar de que todos os dispositivos, de segurança e outros, estão a funcionar.
9. Nunca utilize a máquina com proteções danificadas ou em falta.
10. Mantenha sempre as mãos e os pés afastados do dispositivo de corte, especialmente durante o arranque da máquina.
11. Preste atenção às lesões resultantes de qualquer dispositivo para o corte do comprimento do fio. Depois de ter puxado novo fio, reponha sempre a máquina na posição de trabalho antes de a ligar.
12. Nunca monte acessórios de corte metálicos.
13. Nunca use peças sobresselentes ou acessórios não fornecidos ou não recomendados pelo fabricante.
14. Remova a bateria do seu compartimento antes de controlar, limpar ou trabalhar na máquina e quando a máquina não for utilizada.
15. Certifique-se sempre de que as passagens do ar de arrefecimento estão sempre livres de detritos.
16. Depois de cada utilização, remova a bateria do seu compartimento e verifique se há eventuais danos.
17. Conserve a máquina fora do alcance das crianças.
18. Interrompa imediatamente o trabalho em caso de acidentes ou rutura.
19. Não use a máquina em caso de mau tempo e sobretudo na presença de raios.
20. Remova sempre a bateria quando passar a máquina a uma outra pessoa.

Manuseamento e utilização correta das ferramentas elétricas a bateria

- a. Certifique-se de que o aparelho está desligado antes de inserir a bateria. Montar uma bateria num aparelho elétrico ligado pode provocar acidentes.
- b. Para carregar as baterias, utilize apenas os carregadores de baterias recomendados pelo fabricante. Os carregadores de baterias são geralmente específicos para o tipo de bateria; se forem usados com outros tipos, há o risco de incêndio.
- c. Utilize apenas as baterias específicas previstas para a sua ferramenta. A utilização de outras baterias pode provocar lesões e o risco de incêndio.
- d. Mantenha a bateria não utilizada afastada de clips, moedas, chaves, pregos, parafusos ou outros pequenos objetos metálicos que possam provocar um curto-circuito dos contactos. Um curto-circuito entre os contactos da bateria pode causar queimaduras ou incêndios.
- e. Certifique-se de que a bateria está em boas condições e de que não há sinais de danos. Não use a máquina com uma bateria danificada ou gasta.

3.2 INSTRUÇÕES DE UTILIZAÇÃO DOS ACUMULADORES

Precauções gerais

- A bateria nunca deve ser aberta.



ATENÇÃO

Nunca deite no fogo as baterias usadas. PERIGO DE EXPLOÇÃO!

- Ligue o carregador da bateria apenas a tomadas com a tensão de rede indicada na etiqueta de identificação.
- Use apenas uma bateria original.
- Durante a utilização prolongada, a bateria poderá aquecer. Deixe-a arrefecer antes de a recarregar.
- Não conserve a bateria e o carregador da bateria ao alcance das crianças.
- Não use o carregador da bateria em locais com a presença de vapores ou substâncias inflamáveis.
- Carregue as baterias apenas com uma temperatura compreendida entre 10°C e 40°C.
- Conserve as baterias em locais com uma temperatura compreendida entre 0°C e 23°C.
- Nunca cause nenhum curto-circuito entre os contactos dos acumuladores e não os ligue a objetos metálicos.
- Durante o transporte das baterias, preste atenção para que os contactos não sejam ligados entre si e não use recipientes metálicos para o transporte.

- O curto-circuito da bateria pode causar uma explosão. Em todo o caso, o curto-circuito danifica o acumulador.
- Verifique regularmente se o cabo do carregador da bateria está danificado. Se o cabo estiver danificado, deverá substituir o carregador da bateria.
- Recarregue completamente as baterias, antes de as arrumar para o período do inverno.
- A bateria só pode ser recarregada com um carregador CRG 520.

4 MONTAGEM

ATENÇÃO

Preste a máxima atenção na montagem dos componentes para não comprometer a segurança e a eficiência da máquina; em caso de dúvida, contacte o seu Centro de Assistência Autorizado.

PT

ATENÇÃO

A remoção da embalagem e a conclusão da montagem devem ser efetuadas numa superfície plana e sólida, com espaço suficiente para a movimentação da máquina e das embalagens, recorrendo sempre a ferramentas adequadas.

A eliminação das embalagens deve ser efetuada de acordo com as disposições locais em vigor.

Por razões de segurança e transporte, a bateria de iões de lítio (se fornecida) é entregue separadamente da máquina e parcialmente carregada. Antes de utilizar a máquina é necessário carregar a bateria, segundo os modos indicados no capítulo 5.2 *Carregamento da bateria*.

4.1 MONTAGEM DA PEGA S (FIG. 3)

- Certifique-se de que a bateria não está inserida no seu compartimento.
- Insira a pega dianteira (A) no tubo de transmissão (B), com a tampa (C).
- Insira os parafusos (D) e fixe a pega.
- Para utilizar o disco, insira a barreira de proteção (E) orientada do lado esquerdo com os respetivos parafusos (F)
- A posição do punho é regulável em função da exigência do operador.

ATENÇÃO

Monte a pega (A, Fig. 4) entre as setas da etiqueta (B Fig. 4) e a pega traseira. Esta montagem permanece válida para ambas as pegas.

4.2 MONTAGEM DA PROTEÇÃO DE SEGURANÇA (FIG. 6)

ATENÇÃO

A proteção deve ser montada corretamente para respeitar os requisitos de segurança e a posição certa da faca corta fio.

ATENÇÃO

A proteção instalada na máquina pode não ser suficiente para proteger o operador de todos os objetos estranhos (cascalho, vidro, fios, etc.) lançados pela rotação do acessório de corte. Os objetos lançados desta forma podem fazer ricochete e atingir o operador.

ATENÇÃO

Substitua imediatamente as proteções se estiverem partidas ou danificadas; nunca tente montá-las na posição errada.

Fixe a proteção (A) através dos parafusos (B), numa posição que permita trabalhar em segurança.

4.2.1 Montagem da aba (Fig. 7)

Monte a aba (A) na proteção (B) e fixe-a com o parafuso (C).

4.3 MONTAGEM DA PEGA DE COMANDO (FIG. 9)

- Desaperte o parafuso (E). A porca (B) permanece na pega de comando.
- Empurre a pega de comando (o acelerador deve estar virado para a engrenagem cônica) no guiador (C) de modo a que os furos (D) fiquem alinhados.
- Introduza o parafuso (A) e aperte bem.

NOTA

O display está presente apenas para os modelos BCi 530 - DSi 530).

4.4 MONTAGEM DA PEGA EM T (FIG. 8)

- Para fixar a pega em T, insira a mola (B), as duas conchas (A) e a anilha (C).
- Alinhe a pega em T (D) em ângulo reto relativamente ao tubo de transmissão (E).
- Por fim, aperte o terminal (F) com o parafuso.

⚠ ATENÇÃO

Monte a pega (A, Fig. 4) entre as setas da etiqueta (B, Fig. 4) e o tambor traseiro.

4.5 MONTAGEM DA BATERIA

Empurre a bateria para o lugar até ficar bloqueada na posição.

⚠ ATENÇÃO

Use apenas baterias originais. O uso de baterias de tipo incorreto pode comportar o risco de incêndio, explosões e lesões pessoais.

⚠ ATENÇÃO

É possível utilizar baterias de 2,5Ah e 4Ah com carregadores CRG 520.

Remoção da bateria

Prima o botão (D, Fig. 5) para remover a bateria.

⚠ ATENÇÃO

Leia também atentamente o manual de uso e manutenção da bateria e do carregador!

4.6 MONTAGEM DO DISCO (FIG. 15)

1. Monte o disco (R) na flange superior (F) certificando-se do sentido de rotação correto.
2. Monte a flange inferior (B), a taça (D) e aperte o parafuso (A) no sentido contrário ao dos ponteiros do relógio.
3. Insira o perno fornecido (H) no respetivo furo (L) para bloquear o disco e permitir o aperto do parafuso (A) a 25 Nm (2,5 kgm).

⚠ ATENÇÃO

O colar (ver setas C) deve ser colocado no furo de montagem do disco.

⚠ ATENÇÃO

Com a utilização do disco, desaperte o parafuso (C, Fig. 7) e solte a aba (A, Fig. 7) da proteção (B, Fig. 7). Para remontar a aba (A), consulte o capítulo 4.2.1 *Montagem da aba (Fig. 7)*.

4.7 MONTAGEM DA CABEÇA COM FIOS DE NYLON (FIG. 16)

Insira a flange superior (F). Insira o perno (H) no respetivo orifício (L) e aperte no sentido contrário ao dos ponteiros do relógio a cabeça (N) apenas com a força das mãos.

Use sempre o mesmo diâmetro do fio original para não sobrecarregar a máquina (Fig. 19).

Para alongar o fio de nylon, bata com a cabeça no terreno enquanto trabalha.

ATENÇÃO

Não bata com a cabeça no cimento ou na calçada: pode ser perigoso.

4.7.1 Desmontagem da cabeça

Para a desmontagem, insira o perno (H) no respetivo orifício (L) e desaperte no sentido oposto.

PT

5 PREPARAÇÃO PARA O TRABALHO

5.1 VERIFICAÇÃO DA MÁQUINA

ATENÇÃO

Certifique-se de que a bateria não está inserida no seu compartimento.

Antes de iniciar o trabalho:



- certifique-se de que a alavanca do acelerador e a alavanca de segurança estão livres no movimento, sem forçar, e que, ao serem libertadas, voltam automaticamente e rapidamente à posição neutra;
- certifique-se de que a alavanca do acelerador permanece bloqueada, se não for premida a alavanca de segurança;
- certifique-se de que as passagens do ar de arrefecimento não estão obstruídas;
- certifique-se de que as pegas e proteções da máquina estão limpas e secas, corretamente montadas e firmemente fixadas à máquina;
- certifique-se de que os dispositivos de corte e as proteções não estão danificadas;
- certifique-se de que a máquina não apresenta sinais de desgaste ou de danos devidos a impactos ou outras causas e efetue as reparações necessárias;
- certifique-se de que a bateria está em boas condições e de que não há sinais de danos. Não use a máquina com uma bateria danificada ou gasta;
- carregue a bateria, segundo os modos indicados no capítulo 5.2 *Carregamento da bateria*.



5.2 CARREGAMENTO DA BATERIA

Para obter informações sobre a utilização correta, o modo e a monitorização do nível de carregamento e a legenda dos indicadores, consulte o manual de uso e manutenção do carregador da bateria.

5.3 DISPLAY (FIG. 10) (ESPECÍFICO PARA BCI 530 - DSI 530)

Ligue o display premindo uma vez o botão ON/OFF (A).

Ícone	Descrição
	Luz indicadora de alarme. Indica que a máquina tem um problema que pode ser resolvido pelo operador. Exemplo: sobreaquecimento da bateria ou uso excessivo da máquina. Interrompa o trabalho e deixe a máquina em repouso durante alguns minutos. A cor indica o tipo de alarme: <ul style="list-style-type: none">• Verde: máquina em estado de bloqueio• Azul claro: problema do lado da bateria• Vermelho: problema do lado da máquina/centralina (possível sobreaquecimento)
	Luz indicadora de assistência. Indica que pode haver um problema que não pode ser resolvido pelo operador. Interrompa imediatamente o trabalho e contacte um Centro de Assistência Autorizado o mais rápido possível.

Ícone	Descrição
	Luz indicadora azul. Acende-se de forma fixa quando é feita a ligação ao dispositivo móvel. Ver o capítulo 6.3 <i>Aplicação móvel</i> .
	Indicador de carga da bateria. Durante a utilização da máquina, o indicador está aceso. A cor indica o estado da carga: <ul style="list-style-type: none"> • Verde: carga superior a 50% • Amarelo: carga entre 50% - 10% • Vermelho: carga inferior a 10%
	Indicador de velocidade de rotação do dispositivo de corte. Quatro níveis de velocidade. Ao ligar, a velocidade é definida para o terceiro nível. Para alterar a velocidade, prima o botão ON/OFF (A). A velocidade é definida apenas em sequência crescente (exemplo: 1-2-3-4-1-2-3-4 etc.). Para ativar a quarta velocidade, mantenha premido o botão ON/OFF durante 5 segundos. Uma vez ativada a quarta velocidade, pode libertar o botão ON/OFF. É aconselhável utilizar a quarta velocidade apenas com o disco.

6 UTILIZAÇÃO DA MÁQUINA

6.1 ARRANQUE (FIG. 13) (ESPECÍFICO PARA BCI 530 - DSI 530)

ATENÇÃO

Antes de ligar a máquina, certifique-se de que a alavanca do acelerador funciona livremente.

Antes de ligar a máquina, insira a bateria (A, Fig. 12) no seu compartimento.

Para ligar a máquina:

- Prima o botão ON/OFF (D).
- Segure firmemente na máquina com ambas as mãos.
- Depois de premir o botão ON/OFF, acione a alavanca de segurança (E) no espaço de cinco segundos.
- Acione a alavanca do acelerador (C).

Para sair da condição de bloqueio, prima o botão ON/OFF (D) no visor.

6.2 ARRANQUE (FIG. 14) (ESPECÍFICO PARA BCI 530R - DSI 530R)

ATENÇÃO

Antes de ligar a máquina, certifique-se de que a alavanca do acelerador funciona livremente.

Antes de ligar a máquina, insira a bateria (A, Fig. 12) no seu compartimento.

Para ligar a máquina:

- Segure firmemente na máquina com ambas as mãos.
- Acione a alavanca de segurança (E).
- Acione a alavanca do acelerador (C).

6.3 APLICAÇÃO MÓVEL

6.3.1 Ligue a máquina à aplicação

Ligue a máquina. Nas máquinas dotadas de display, a luz azul acender-se-á de forma fixa quando tiver sido feita a ligação com o dispositivo móvel. A pesquisa pode ser reativada removendo e reinserindo a bateria. Para detalhes específicos, consulte as instruções na aplicação dedicada (Oleo-Mac Hub - Efcó Hub). A aplicação é gratuita para os dispositivos móveis e fornece funções abrangentes (informações adicionais sobre a máquina, detalhes, orientação, peças da máquina e manutenção). As máquinas equipadas com tecnologia wireless integrada podem ligar-se a dispositivos móveis e habilitar funções adicionais.

6.3.2 Primeira utilização da aplicação

1. Transfira a aplicação para o seu dispositivo móvel.
2. Registe-se na aplicação.
3. Siga as instruções para ligar e registar a máquina.

NOTA

A aplicação Oleo-Mac Hub - Efcó Hub está disponível para download em todos os mercados. Contacte um Centro de Assistência Autorizado para obter mais informações.

6.4 PARAGEM DO MOTOR (FIG. 14)

Solte a alavanca do interruptor (C) para parar o motor.

PT

6.5 DESLIGAR A MÁQUINA (FIG. 13) (ESPECÍFICO PARA OS MODELOS COM DISPLAY BCI 530 - DSI 530)

Depois de ter desligado o motor, solte a alavanca de segurança (E) durante 5 segundos, a máquina entra no estado de bloqueio (5.3 *Display (Fig. 10) (Específico para BCI 530 - DSI 530)*). Com a máquina bloqueada, mantenha premida a alavanca do acelerador (C) durante 5 segundos.

7 MODOS DE FUNCIONAMENTO E TÉCNICAS DE TRABALHO

ATENÇÃO

Para a sua segurança e a de terceiros:

4. Lembre-se que o operador ou o utilizador é responsável por acidentes e imprevistos que se possam verificar noutras pessoas ou nas suas propriedades.
5. Use um vestuário adequado durante o trabalho. O seu Revendedor pode fornecer-lhe as informações sobre os materiais de segurança mais adequados a garantir a segurança no trabalho.
6. Inspeccione a fundo toda a área de trabalho e retire tudo aquilo que possa ser removido da máquina ou danificar o dispositivo de corte (pedras, ramos, fios de ferro, ossos, etc.).
7. Preste atenção às possíveis projeções de material causadas pelo dispositivo de corte.
8. Pare a máquina e remova a bateria do seu compartimento:
 - se a máquina começar a vibrar de modo anómalo: nesse caso, procure imediatamente a causa das vibrações e proceda às verificações necessárias num Centro de Assistência Autorizado;
 - sempre que deixar a máquina sem vigilância.

CUIDADO

Lembre-se sempre que uma roçadora elétrica usada de forma incorreta pode incomodar os outros. Para respeitar os outros e o meio ambiente:

- Evite usar a máquina em ambientes e horários que possam incomodar.
- Siga escrupulosamente as normas locais para a eliminação dos resíduos após o corte.
- Para evitar o risco de incêndio, não deixe a máquina sobreaquecida entre as folhas ou a relva seca.
- Siga rigorosamente as normas locais para a eliminação de partes deterioradas ou qualquer elemento de forte impacto ambiental.

7.1 MODOS DE FUNCIONAMENTO

ATENÇÃO

Durante o trabalho, a máquina deve ser sempre segurada firmemente com ambas as mãos, mantendo o grupo de corte abaixo da linha da cintura.

A cabeça com fio de nylon pode eliminar relva alta ou vegetação não lenhosa junto a cercas, muros, alicerces, passeios, à volta de árvores, etc. ou para limpar completamente uma área específica do jardim.

O disco de relva pode ser usado para todos os tipos de relva alta e densa (juncos, arbustos).

⚠ ATENÇÃO

Com esta máquina, é proibido o uso de discos de metal com dentes de serra.

A bateria é dotada de uma proteção que impede que ela descarregue totalmente.

A máquina desliga-se automaticamente se o acumulador estiver descarregado. Nesse caso, recarregue-o de imediato.

7.2 SISTEMA DE SUPORTE (FIG. 20)

Uma regulação correta da alça permite à roçadora ter um bom equilíbrio e uma altura adequada em relação ao terreno.

- Utilize o sistema de suporte.
- Engate a máquina na alça através do mosquetão (A, Fig. 20).
- Posicione o gancho (B, Fig. 20) para obter o melhor equilíbrio da roçadora.
- Posicione a fivela para obter a altura correta da roçadora.

NOTA

Para máquinas com guiador em T, é possível ter três regulações diferentes do sistema de suporte (específico apenas para BCi 530 - DSI 530).

⚠ ATENÇÃO

Use o sistema de suporte e mantenha sempre ambas as mãos nas pegas durante o funcionamento da máquina.

7.3 TÉCNICAS DE TRABALHO

⚠ ATENÇÃO

Utilize APENAS fios de nylon. A utilização de fios metálicos, fios metálicos plastificados e/ou não adequados à cabeça pode causar feridas e lesões graves.

Durante a utilização, convém desligar a máquina e remover periodicamente as ervas daninhas que envolvem a máquina, de modo a evitar o sobreaquecimento devido à relva presa debaixo da proteção.

Remova a relva presa com uma chave de fendas.

⚠ ATENÇÃO

Nem o operador da máquina, nem mais ninguém pode tentar remover o material cortado com o motor a trabalhar ou o dispositivo de corte a rodar, pois isso pode causar lesões graves.

⚠ ATENÇÃO

Não utilize a máquina para varrer, inclinando a cabeça com fios de nylon. A potência do motor pode atirar objetos e pequenas pedras até 15 metros ou mais, causando danos ou provocando lesões pessoais.

7.3.1 Corte em movimento (ceifa) (Fig. 18)

Proceda com uma marcha regular, com um movimento em arco semelhante à foice tradicional, mantendo o dispositivo de corte paralelo ao solo.

Comece primeiro por cortar à altura certa numa pequena área, para depois obter uma altura de corte uniforme mantendo a cabeça com fio de nylon a uma distância constante relativamente ao solo.

Para os cortes mais gravosos, pode ser útil inclinar a cabeça com fios de nylon cerca de 30° para a esquerda.

⚠ ATENÇÃO

Não opere deste modo se houver a possibilidade de provocar o lançamento de objetos que possam prejudicar pessoas, animais ou provocar danos.

7.3.2 Corte junto a cercas/alicerces

Aproxime lentamente a cabeça com fios de nylon de cercas, estacas, rochas, muros, etc. sem bater com força. Se o fio bater num obstáculo consistente pode partir ou desgastar-se; se ficar preso numa cerca, pode partir bruscamente. Em todo o caso, o corte à volta de passeios, alicerces, muros, etc. pode causar um desgaste do fio superior ao normal.

7.3.3 Corte à volta de árvores

Caminhe à volta da árvore no sentido dos ponteiros do relógio, aproximando-se lentamente dos troncos de modo a não bater o fio contra a árvore e mantendo a cabeça de fios de nylon ligeiramente inclinada para a frente.

Tenha em mente que o fio de nylon pode cortar ou danificar pequenos arbustos e que o embate do fio de nylon contra o tronco das árvores de casca mole pode danificar gravemente a planta.

7.3.4 Regulação do comprimento do fio durante o trabalho

PT

Esta máquina está equipada com uma cabeça de fios de nylon automática, que pode soltar automaticamente o fio quando se bate com a cabeça no solo.

Uma vez esgotado todo o fio, é necessário substituí-lo.

ATENÇÃO

Depois de cada intervenção na cabeça de fios de nylon, reponha sempre a máquina na posição de trabalho antes de a ligar.

7.4 CONCLUSÃO DO TRABALHO

Uma vez ultimado o trabalho, desligue a máquina tal como anteriormente indicado.

ATENÇÃO

Deixe arrefecer a máquina antes de a colocar num ambiente qualquer. Para reduzir o risco de incêndio, liberte a máquina de resíduos de relva, folhas ou gordura excessiva; não deixe embalagens com os resíduos do corte no interior de um local.

8 MANUTENÇÃO

ATENÇÃO

- Durante as operações de manutenção, calce sempre as luvas de proteção.
- Não efetue as operações de manutenção com o motor ou a bateria quentes. Desligue a máquina e deixe-a arrefecer. Faça a manutenção com a máquina desligada e a bateria removida.
- A manutenção em falta ou incorreta, a remoção ou a modificação de dispositivos, de segurança e/ou a utilização de peças sobresselentes não originais pode causar ferimentos graves ou fatais ao operador ou a terceiros.

ATENÇÃO

Leia também atentamente o manual de uso e manutenção da bateria e do carregador!

ATENÇÃO

Para a sua segurança e a de terceiros:

- Depois de cada utilização, remova a bateria do seu compartimento e verifique se há eventuais danos.
- Uma manutenção correta é fundamental para manter ao longo do tempo a eficiência e a segurança de utilização originais da máquina.
- Mantenha apertadas as porcas e os parafusos, para ter a certeza de que a máquina está sempre em condições seguras de funcionamento.
- Nunca utilize a máquina com peças gastas ou danificadas. As peças danificadas devem ser substituídas e nunca reparadas.
- Use apenas peças originais. As peças de qualidade não equivalente podem danificar a máquina e comprometer a segurança.

ATENÇÃO

Durante as operações de manutenção, remova a bateria do compartimento.

PT

8.1 ARREFECIMENTO DA MÁQUINA

Para evitar o sobreaquecimento e danos à máquina, as grelhas de admissão de ar de arrefecimento devem ser sempre mantidas limpas e livres de relva e detritos.

8.2 CABEÇA DE FIOS DE NYLON

8.2.1 Substituição do fio de nylon na cabeça LOAD&GO (Fig. 17)

1. Corte 5,2 m de fio de nylon \varnothing 2,4 mm.
2. Alinhe as setas e insira o fio na cabeça (1).
3. Divida o fio em duas partes iguais (3) e, em seguida, carregue a cabeça rodando o botão (4).

ATENÇÃO

O risco de acidentes é maior no caso de dispositivos de corte errados! Utilize exclusivamente os dispositivos de corte e as proteções recomendadas e respeite as instruções.

8.3 MANUTENÇÃO EXTRAORDINÁRIA

É necessário, no final da época quando o uso é intensivo, ou de dois em dois anos com uso normal, prever uma verificação geral a ser realizada com um técnico especializado da rede de assistência.

Encontre o Centro de Assistência Autorizado mais próximo em: <https://www.myemak.com/int/filiali-e-distributori/distributori>.

ATENÇÃO

- Todas as operações de manutenção não enumeradas neste manual devem ser efetuadas por um Centro de Assistência Autorizado. Para garantir um funcionamento constante e regular da máquina, lembre-se que as eventuais substituições das peças sobresselentes deverão ser exclusivamente efetuadas com PEÇAS ORIGINAIS.
- Qualquer modificação não autorizada e/ou a utilização de peças sobresselentes não originais pode causar ferimentos graves ou fatais ao operador ou a terceiros e são causa de anulação imediata da garantia.

8.4 TABELA DE MANUTENÇÃO

Manutenção	Diária	Mensal
Limpe o exterior da máquina com um pano limpo e seco. Nunca use água.	X	
Mantenha as peças secas, limpas e sem óleo e gordura.	X	

Manutenção	Diária	Mensal
Certifique-se de que o botão de ativação e desativação funciona corretamente e que não está danificado.	X	
Certifique-se de que a alavanca do acelerador e a alavanca de segurança funcionam corretamente do ponto de vista da segurança.	X	
Certifique-se de que todos os comandos não estão danificados e estão a funcionar.	X	
Certifique-se de que a proteção não está danificada e não está partida. Substitua a proteção se tiver sofrido impactos fortes ou tiver partido.	X	
Certifique-se de que a cabeça da roçadora não está danificada e não está rachada. Substitua a cabeça da roçadora se necessário.	X	
Certifique-se de que as porcas e os parafusos estão bem apertados.	X	
Certifique-se de que a bateria está intacta.	X	
Verifique a carga da bateria.	X	
Certifique-se de que o carregador da bateria está íntegro e a funcionar.	X	
Verifique as ligações entre a bateria e a máquina e verifique também a ligação entre a bateria e o carregador da bateria.		X

9 TRANSPORTE



ATENÇÃO

Para o transporte da máquina no veículo, certifique-se da correta e sólida fixação ao veículo através de correias. A máquina deve ser transportada na posição horizontal, certificando-se ainda de que não são violadas as normas de transporte em vigor para estas máquinas.

- Desligue a máquina, aguarde a paragem da ferramenta de corte e remova a bateria do respetivo compartimento.
- Pegue na máquina unicamente pela pega e oriente o dispositivo de corte na direção contrária ao sentido de marcha.

10 ARMAZENAMENTO



ATENÇÃO

Leia também atentamente o manual de uso e manutenção da bateria e do carregador!

Quando tiver de deixar a máquina parada por longos períodos de tempo:

- Retire a bateria (lea também o manual da bateria para o correto armazenamento).
- Armazene as baterias fora do alcance das crianças, num local escuro e seco a 0 - 23 °C, livre de poeira e da presença de gases corrosivos. Evite armazenar sob a luz solar direta.
- Durante a utilização, a bateria está protegida contra o descarregamento total através de um dispositivo de proteção que desliga a máquina e bloqueia o seu funcionamento.
- Retire o disco, limpe-o e lubrifique com óleo para impedir a formação de ferrugem.
- Retire as flanges retentoras do disco; limpe, seque e lubrifique com óleo a sede da engrenagem cónica.
- Ligue a máquina em vazio para também esvaziar completamente o tubo de alimentação e a bomba do óleo.
- Se a máquina for guardada com o disco metálico montado, é obrigatório montar também a proteção do disco.
- No fim de cada sessão de trabalho, volte a limpar rigorosamente a máquina eliminando o pó e os detritos, repare ou substitua as partes com defeito.
- A máquina deve ser armazenada num local seco e ao abrigo das intempéries.
- Guarde a máquina fora do alcance das crianças.

- Os procedimentos de colocação em serviço após um armazenamento de inverno são os mesmos que são efetuados durante o arranque normal da máquina (ver o capítulo 6.1 *Arranque (Fig. 13) (específico para BCi 530 - DSi 530)*, 6.2 *Arranque (Fig. 14) (específico para BCi 530R - DSi 530R)*).

11 PROTEÇÃO DO AMBIENTE

A proteção do ambiente deve ser um aspeto relevante e prioritário na utilização da máquina, para benefício da convivência civil e do ambiente em que vivemos.

- Evite ser um incómodo para a vizinhança.
- Siga escrupulosamente as normas locais para a eliminação dos resíduos após o corte.
- Siga rigorosamente as normas locais para a eliminação de embalagens, óleos, gasolina, baterias, filtros, partes deterioradas ou qualquer elemento de forte impacto ambiental. Estes resíduos não devem ser deitados ao lixo, mas devem ser separados e entregues aos centros de recolha adequados, que irão proceder à reciclagem dos materiais.

PT

11.1 DEMOLIÇÃO E ELIMINAÇÃO

No momento da colocação fora de serviço, não abandone a máquina no ambiente, mas dirija-se a um centro de recolha.

A maioria dos materiais utilizados na construção da máquina são recicláveis; todos os metais (aço, alumínio, latão) podem ser entregues a um centro normal de recuperação de ferro. Para obter informações, contacte o serviço normal de recolha de resíduos da sua área. A eliminação dos resíduos provenientes da demolição da máquina deve ser efetuada respeitando o ambiente, evitando poluir o solo, o ar e a água.

Em todo o caso, deve ser respeitada a legislação local em vigor sobre esta matéria.

Ao demolir a máquina, deve destruir a etiqueta de marcação CE juntamente com este manual.

12 RESOLUÇÃO DE PROBLEMAS

ATENÇÃO

- Pare sempre a máquina e remova a bateria antes de efetuar todos os testes corretivos recomendados na tabela abaixo, a menos que seja explicitamente requerido o funcionamento da máquina.
- Quando forem verificadas todas as possíveis causas e o problema não for resolvido, consultar um Centro de Assistência Autorizado. Caso se verifique um problema que não esteja listado nesta tabela, consultar um Centro de Assistência Autorizado.

PROBLEMA	POSSÍVEIS CAUSAS	SOLUÇÃO
Acionando o interruptor, a máquina não liga	Bateria inexistente ou não inserida corretamente	Certifique-se de que a bateria está bem colocada
	Bateria descarregada	Verifique o estado de carga e recarregue a bateria
A máquina desliga-se durante o trabalho	Bateria inexistente ou não inserida corretamente	Certifique-se de que a bateria está bem colocada
	Bateria descarregada	Verifique o estado de carga e recarregue a bateria
Pouca autonomia da bateria	Condições de utilização gravosas com maior consumo de corrente	Otimize a utilização
O carregador da bateria não recarrega a bateria (LED vermelho aceso)	Contactos sujos	Limpe os contactos
O carregador da bateria não recarrega a bateria (nenhum LED aceso)	Falta de tensão no carregador da bateria	Certifique-se de que a ficha está inserida e de que há corrente na tomada
	Carregador da bateria com defeito	Substitua por uma peça original

PT

13 CERTIFICADO DE GARANTIA

Esta máquina foi concebida e realizada através das técnicas de fabrico mais modernas. O fabricante oferece uma garantia sobre os seus produtos de 24 meses, a partir da data de aquisição, para uma utilização privada e doméstica. A garantia é limitada a 12 meses no caso de uso profissional.

Condições gerais da garantia

1. A garantia é reconhecida a partir da data de aquisição. A empresa fabricante, através da sua rede de venda e assistência técnica, substitui gratuitamente as peças defeituosas devido a materiais, trabalho e fabrico. A garantia não retira ao comprador os direitos legais previstos pelo código civil, contra consequências de defeitos ou irregularidades causados pelo objeto adquirido.
2. O pessoal técnico intervirá o mais rapidamente possível dentro dos limites de tempo concedidos pelas exigências de organização.
3. **Para solicitar a assistência dentro do período da garantia é necessário apresentar ao pessoal autorizado o certificado de garantia que se encontra abaixo, carimbado pelo revendedor e com todos os campos preenchidos, em conjunto com a fatura ou talão de compra fiscalmente válido e que comprove a data de compra.**
4. A garantia será anulada em caso de:
 - Manifesta falta de manutenção,
 - Utilização incorreta do aparelho ou tentativas de modificação,
 - Utilização de lubrificantes ou combustíveis não adequados,
 - Utilização de peças de substituição ou acessórios não originais,
 - Intervenções realizadas por pessoal não autorizado.
5. A empresa fabricante exclui da garantia os materiais de consumo e as peças sujeitas a um esforço normal de funcionamento.
6. A garantia exclui as intervenções de atualização e melhoria do aparelho.
7. A garantia não cobre ajustes e intervenções de manutenção que ocorram durante o período da garantia.
8. Eventuais danos causados durante o transporte deverão ser imediatamente comunicados ao transportador sob pena de anulação da garantia.
9. Para motores de outras marcas (Briggs & Stratton, Tecumseh, Kawasaki, Honda, etc.) instalados nas nossas máquinas, prevalece a garantia dada pelo fabricante do motor.
10. A garantia não cobre eventuais danos, diretos ou indiretos causados a pessoas ou bens por avarias na máquina ou resultantes de suspensão prolongada forçada no uso da mesma.

PT

Formulário de garantia

Recorte e preencha o formulário de garantia presente no verso deste manual.
Descrições dos campos do formulário de garantia (WARRANTY FORM):

1. MODELO
2. N.º DE SÉRIE
3. ADQUIRIDO POR
4. Não enviar! Anexar apenas a eventuais pedidos de garantia técnica.
5. DATA
6. CONCESSIONÁRIO.

1 ΕΙΣΑΓΩΓΗ	163
1.1 Τρόπος ανάγνωσης του εγχειριδίου	163
2 ΓΝΩΡΙΜΙΑ ΜΕ ΤΟ ΜΗΧΑΝΗΜΑ	164
2.1 Περιγραφή του μηχανήματος και πεδίο χρήσης.....	164
2.2 Γενικές προειδοποιήσεις ασφαλείας για το μηχάνημα	164
2.2.1 Μέσα ατομικής προστασίας (ΜΑΠ)	170
2.3 Εξαρτήματα του μηχανήματος (Εικ. 1).....	170
2.4 Ετικέτα στοιχείων αναγνώρισης (Εικ. 2)	170
2.4.1 Πληροφορίες για τους χρήστες.....	171
2.5 Επεξηγήσεις συμβόλων και προειδοποιήσεις ασφαλείας (Εικ. 2)	171
3 ΚΑΝΟΝΕΣ ΧΡΗΣΗΣ	171
3.1 Πρόσθετες οδηγίες σχετικά με την ασφάλεια	172
3.2 Οδηγίες χρήσης συσσωρευτών.....	173
4 ΣΥΝΑΡΜΟΛΟΓΗΣΗ	173
4.1 Τοποθέτηση λαβής S (Εικ. 3)	174
4.2 Συναρμολόγηση προστατευτικού ασφαλείας (Εικ. 6).....	174
4.2.1 Συναρμολόγηση μεντεσέ (Εικ. 7)	174
4.3 Τοποθέτηση λαβής χειρισμού (Εικ. 9)	174
4.4 Συναρμολόγηση λαβής T (Εικ. 8).....	174
4.5 Τοποθέτηση μπαταρίας.....	175
4.6 Συναρμολόγηση δίσκου (Εικ. 15)	175
4.7 Συναρμολόγηση κεφαλής με μεσινέζα από νάιλον (Εικ. 16).....	175
4.7.1 Αποσυναρμολόγηση κεφαλής	175
5 ΠΡΟΕΤΟΙΜΑΣΙΑ ΓΙΑ ΕΡΓΑΣΙΑ	176
5.1 Έλεγχος του μηχανήματος	176
5.2 Φόρτιση της μπαταρίας	176
5.3 Οθόνη (Εικ. 10) (Ειδική για BCi 530 - DSi 530).....	176
6 ΧΡΗΣΗ ΤΟΥ ΜΗΧΑΝΗΜΑΤΟΣ	177
6.1 Εκκίνηση (Εικ. 13) (ειδική για BCi 530 - DSi 530)	177
6.2 Εκκίνηση (Εικ. 14) (ειδική για BCi 530R - DSi 530R)	177
6.3 Εφαρμογή για κινητό τηλέφωνο	177
6.3.1 Συνδέστε το μηχανήμα με την εφαρμογή	177
6.3.2 Πρώτη χρήση της εφαρμογής.....	178
6.4 Σβήσιμο του κινητήρα (Εικ. 14).....	178
6.5 Απενεργοποίηση του μηχανήματος (Εικ. 13) (Ειδικά για μοντέλα με οθόνη BCi 530 - DSi 530)	178
7 ΤΡΟΠΟΙ ΛΕΙΤΟΥΡΓΙΑΣ ΚΑΙ ΤΕΧΝΙΚΕΣ ΕΡΓΑΣΙΑΣ	178
7.1 Τρόποι λειτουργίας	178
7.2 Σύστημα ζωνών (Εικ. 20)	179
7.3 Τεχνικές εργασίας	179
7.3.1 Κοπή σε κίνηση (κούρεμα) (Εικ. 18).....	179
7.3.2 Κοπή κοντά σε περιφράξεις / θεμέλια.....	180
7.3.3 Κοπή γύρω από δέντρα	180
7.3.4 Ρύθμιση μήκους μεσινέζας κατά τη λειτουργία	180
7.4 Τέλος εργασίας	180
8 ΣΥΝΤΗΡΗΣΗ	180
8.1 Ψύξη μηχανήματος	181
8.2 Κεφαλή με μεσινέζα από νάιλον	181
8.2.1 Αντικατάσταση μεσινέζας από νάιλον στην κεφαλή LOAD&GO (Εικ. 17)	181
8.3 Εκτακτη συντήρηση	181
8.4 Πίνακας συντήρησης.....	182
9 ΜΕΤΑΦΟΡΑ	182
10 ΑΠΟΘΗΚΕΥΣΗ	182
11 ΠΡΟΣΤΑΣΙΑ ΤΟΥ ΠΕΡΙΒΑΛΛΟΝΤΟΣ	183
11.1 Διάλυση και απόρριψη.....	183
12 ΑΝΤΙΜΕΤΩΠΙΣΗ ΠΡΟΒΛΗΜΑΤΩΝ	184
13 ΠΙΣΤΟΠΟΙΗΤΙΚΟ ΕΓΓΥΗΣΗΣ	185

1 ΕΙΣΑΓΩΓΗ

Σας ευχαριστούμε που επιλέξατε ένα προϊόν Etak.

Το δίκτυο προμηθευτών και εξουσιοδοτημένων συνεργείων μας βρίσκονται στη διάθεσή σας για ό,τι χρειαστείτε.

ΠΡΟΣΟΧΗ

Για σωστή χρήση του μηχανήματος και αποφυγή ατυχημάτων, διαβάστε με ιδιαίτερη προσοχή το παρόν εγχειρίδιο πριν από την έναρξη της εργασίας σας.

ΠΡΟΣΟΧΗ

Το παρόν εγχειρίδιο πρέπει να συνοδεύει το μηχάνημα για όλη τη διάρκεια ζωής του.

ΠΡΟΣΟΧΗ

ΚΙΝΔΥΝΟΣ ΒΛΑΒΗΣ ΤΗΣ ΑΚΟΗΣ. Σε κανονικές συνθήκες χρήσης, αυτό το μηχάνημα μπορεί να οδηγήσει σε επίπεδα ατομικής και ημερήσιας έκθεσης του χειριστή στον θόρυβο ίσα ή άνω των 85 dB (A).

GR

Στο εγχειρίδιο αυτό παρέχονται λεπτομέρειες για τη λειτουργία των διαφόρων εξαρτημάτων και οδηγίες για τους αναγκαίους ελέγχους και τη συντήρηση.

ΠΡΟΣΟΧΗ

Διαβάστε επίσης προσεκτικά το εγχειρίδιο χρήσης και συντήρησης της μπαταρίας και του φορτιστή μπαταρίας!

ΣΗΜΕΙΩΣΗ

Οι περιγραφές και οι εικόνες του παρόντος εγχειριδίου δεν θεωρούνται αυστηρά δεσμευτικές. Ο κατασκευαστής διατηρεί το δικαίωμα να προβεί σε τυχόν τροποποιήσεις χωρίς υποχρέωση ενημέρωσης του παρόντος εγχειριδίου.

Οι εικόνες είναι ενδεικτικές. Τα εξαρτήματα μπορεί να διαφέρουν σε σχέση με αυτά που απεικονίζονται. Στην περίπτωση αμφιβολιών, επικοινωνήστε με ένα εξουσιοδοτημένο κέντρο τεχνικής υποστήριξης.

1.1 ΤΡΟΠΟΣ ΑΝΑΓΝΩΣΗΣ ΤΟΥ ΕΓΧΕΙΡΙΔΙΟΥ

Το εγχειρίδιο χωρίζεται σε κεφάλαια και παραγράφους. Οι παράγραφοι είναι ένα επιμέρους επίπεδο των σχετικών κεφαλαίων. Οι παραπομπές στα κεφάλαια ή στις παραγράφους επισημαίνονται με την ένδειξη «κεφάλαιο» ή «παράγραφος» ακολουθούμενη από τον σχετικό αριθμό. Παράδειγμα: «κεφάλαιο 2».

Εκτός από οδηγίες χρήσης και συντήρησης, το εγχειρίδιο αυτό παρέχει σημαντικές πληροφορίες που πρέπει να λάβετε υπόψη. Οι πληροφορίες αυτές επισημαίνονται με τα σύμβολα που περιγράφονται παρακάτω:

ΠΡΟΣΟΧΗ

Όταν υπάρχει κίνδυνος ατυχημάτων ή τραυματισμών, ακόμη και θανατηφόρων, ή σοβαρών υλικών ζημιών.

ΠΡΟΕΙΔΟΠΟΙΗΣΗ

Όταν υπάρχει ο κίνδυνος πρόκλησης ζημιάς στο μηχάνημα ή σε μεμονωμένα εξαρτήματά της.

ΣΗΜΕΙΩΣΗ

Παρέχει πληροφορίες επιπρόσθετες των οδηγιών των μηνυμάτων ασφάλειας που προηγούνται.

Οι εικόνες σε αυτές τις οδηγίες χρήσης αριθμούνται 1, 2, 3 και ούτω καθεξής. Τα εξαρτήματα που απεικονίζονται στις εικόνες επισημαίνονται με γράμματα ή αριθμούς ανάλογα με την περίπτωση. Η παραπομπή στο εξάρτημα C της εικόνας 2 υποδεικνύεται με την ένδειξη: «Βλ. C, εικ. 2» ή απλά «(C, εικ. 2)».

2 ΓΝΩΡΙΜΙΑ ΜΕ ΤΟ ΜΗΧΑΝΗΜΑ

2.1 ΠΕΡΙΓΡΑΦΗ ΤΟΥ ΜΗΧΑΝΗΜΑΤΟΣ ΚΑΙ ΠΕΔΙΟ ΧΡΗΣΗΣ

Το μηχάνημα αυτό είναι ένας εξοπλισμός για κηπουρική και συγκεκριμένα ένα φορητό θαμνοκοπτικό με ηλεκτρικό κινητήρα που τροφοδοτείται από μπαταρία.

Το μηχάνημα αποτελείται βασικά από έναν ηλεκτρικό κινητήρα που θέτει σε κίνηση το εξάρτημα κοπής, το οποίο αποτελείται από κεφαλή με μεσινέζα, και από μια λεπίδα (περιλαμβάνεται στον τυπικό εξοπλισμό στην έκδοση T και προαιρετικά στην έκδοση S).

Ο χειριστής μπορεί να χρησιμοποιήσει τα κύρια χειριστήρια σε απόσταση πάντα ασφαλείας από το εξάρτημα κοπής.

Προβλεπόμενη χρήση

Το μηχάνημα αυτό έχει σχεδιαστεί και κατασκευαστεί για την κοπή χόρτων και μη φυλώδους βλάστησης με τη βοήθεια μεσινέζας από νάλιν ή λεπίδας (π.χ. στα όρια παρτεριών, φυτειών, τοίχων, περιφράξεων ή χώρων πρασίνου περιορισμένης επιφάνειας, για φινιρίσμα της κοπής από χλοοκοπτική μηχανή).

Ακατάλληλη χρήση

Οποιαδήποτε άλλη χρήση, διαφορετική από αυτές που αναφέρονται παραπάνω, μπορεί να αποδειχθεί επικίνδυνη και να προκαλέσει τραυματισμούς/υλικές ζημιές. Στην ακατάλληλη χρήση περιλαμβάνονται (ενδεικτικά) τα εξής:

- χρήση του μηχανήματος για καθαρισμό,
- διαμόρφωση θάμνων ή άλλες εργασίες στις οποίες το εξάρτημα κοπής δεν χρησιμοποιείται στο επίπεδο του εδάφους,
- χρήση του μηχανήματος με το εξάρτημα κοπής πάνω από τη γραμμή της ζώνης του χειριστή,
- χρήση του μηχανήματος για την κοπή υλικών μη φυτικής προέλευσης,
- χρήση του μηχανήματος από περισσότερα από ένα άτομα,
- θρυμματισμό των υλικών για κομποστοποίηση,
- χρήση εξαρτημάτων κοπής διαφορετικών από αυτά που αναφέρονται στον πίνακα (βλ. σελίδα 8). Κίνδυνος σοβαρών τραυματισμών.

Η ακατάλληλη χρήση του μηχανήματος οδηγεί σε ακύρωση της εγγύησης και απαλλαγή του κατασκευαστή από κάθε ευθύνη. Στην περίπτωση αυτή, ο χειριστής είναι υπεύθυνος για ζημιές ή τραυματισμούς του ίδιου ή τρίτων.

2.2 ΓΕΝΙΚΕΣ ΠΡΟΕΙΔΟΠΟΙΗΣΕΙΣ ΑΣΦΑΛΕΙΑΣ ΓΙΑ ΤΟ ΜΗΧΑΝΗΜΑ



ΠΡΟΣΟΧΗ

Διαβάστε όλες τις προειδοποιήσεις ασφαλείας, τις οδηγίες, τις εικόνες και τις προδιαγραφές που παρέχονται με αυτό το μηχάνημα. Εάν δεν τηρούνται όλες οι οδηγίες που αναφέρονται παρακάτω, μπορεί να προκληθούν ηλεκτροπληξία, φωτιά ή/και σοβαροί τραυματισμοί.

Φυλάξτε όλες τις προειδοποιήσεις και τις οδηγίες για μελλοντική αναφορά.

Ο όρος «ηλεκτρικό εργαλείο» στις προειδοποιήσεις αναφέρεται σε ένα ηλεκτρικό εργαλείο που τροφοδοτείται από μπαταρία.

Ασφάλεια στην περιοχή εργασίας

- Διατηρείτε την περιοχή εργασίας καθαρή και καλά φωτισμένη.** Εάν εκτελείτε εργασίες στο σκοτάδι και σε μη τακτοποιημένο χώρο, μπορεί να προκληθούν εύκολα ατυχήματα.
- Μη θέτετε σε λειτουργία τα ηλεκτρικά εργαλεία σε εκρηκτικές ατμόσφαιρες, όπως παρουσία εύφλεκτων υγρών, αερίων ή σκόνης.** Τα ηλεκτρικά εργαλεία δημιουργούν σπινθήρες που μπορεί να προκαλέσουν ανάφλεξη της σκόνης ή των καπνών.
- Κατά τη χρήση του ηλεκτρικού εργαλείου κρατάτε μακριά τα παιδιά καθώς και άλλα άτομα.** Σε περίπτωση περισπασμού, μπορεί να χάσετε τον έλεγχο.

Ηλεκτρική ασφάλεια

- a. Τα φως του ηλεκτρικού εργαλείου πρέπει να είναι συμβατά με τις πρίζες. Μην τροποποιείτε ποτέ το φως. Μη χρησιμοποιείτε προσαρμογείς του φως σε ηλεκτρικά εργαλεία με γείωση. Η χρήση μη τροποποιημένων φως και πριζών κατάλληλου τύπου μειώνει τον κίνδυνο ηλεκτροπληξίας.
- b. Αποφεύγετε την επαφή του σώματος με επιφάνειες συνδεδεμένες στη γείωση, όπως σωλήνες, καλοριφέρ, κουζίνες και ψυγεία. Εάν το σώμα είναι συνδεδεμένο στη γείωση, αυξάνεται ο κίνδυνος ηλεκτροπληξίας.
- c. Μην εκθέτετε τα ηλεκτρικά εργαλεία στη βροχή ή σε υγρασία. Εάν εισχωρήσει νερό στο ηλεκτρικό εργαλείο, αυξάνεται ο κίνδυνος ηλεκτροπληξίας.
- d. Μη χρησιμοποιείτε το ηλεκτρικό καλώδιο με ακατάλληλο τρόπο. Μη χρησιμοποιείτε το ηλεκτρικό καλώδιο για να μεταφέρετε ή να τραβήξετε το ηλεκτρικό εργαλείο ή για να αποσυνδέσετε το φως. Φυλάσσετε το ηλεκτρικό καλώδιο μακριά από πηγές θερμότητας, λάδια, αιχμηρές άκρες ή κινούμενα εξαρτήματα. Τα φθαρμένα ή μπερδεμένα ηλεκτρικά καλώδια αυξάνουν τον κίνδυνο ηλεκτροπληξίας.
- e. Για χρήση του ηλεκτρικού εργαλείου σε εξωτερικό χώρο, χρησιμοποιείτε κατάλληλη προέκταση για εξωτερικό χώρο. Η χρήση κατάλληλου καλωδίου για εξωτερικό χώρο μειώνει τον κίνδυνο ηλεκτροπληξίας.
- f. Στην περίπτωση χρήσης ηλεκτρικού υγρού σε χώρο με υγρασία, χρησιμοποιήσετε συσκευή προστασίας από υπολειπόμενο ρεύμα (RCD). Η χρήση συσκευής RCD μειώνει τον κίνδυνο ηλεκτροπληξίας.

GR

Ατομική ασφάλεια

- a. Κατά τη χρήση ενός ηλεκτρικού εργαλείου απαιτείται συγκέντρωση, παρακολούθηση της εργασίας που εκτελείται και κοινή λογική. Μη χρησιμοποιείτε το ηλεκτρικό εργαλείο σε περίπτωση κόπωσης ή υπό την επήρεια ναρκωτικών, οινοπνεύματος ή φαρμάκων. Μια στιγμή απροσεξίας κατά τη χρήση ηλεκτρικών εργαλείων μπορεί να οδηγήσει στην πρόκληση σοβαρών τραυματισμών.
- b. Χρησιμοποιείτε μέσα ατομικής προστασίας. Χρησιμοποιείτε πάντα προστατευτικά γυαλιά. Οι διατάξεις προστασίας, όπως μάσκες για τη σκόνη, αντιλιοσθητικά παπούτσια, κράνη ή ακουστικά, εάν χρησιμοποιούνται σε κατάλληλες συνθήκες, μειώνουν τον κίνδυνο τραυματισμών.
- c. Αποεργуйте την κατά λάθος ενεργοποίηση. Βεβαιωθείτε ότι ο διακόπτης βρίσκεται στη θέση απενεργοποίησης πριν συνδέσετε την πηγή τροφοδοσίας ή/και τις μπαταρίες όταν κρατάτε ή μεταφέρετε το εργαλείο. Εάν μεταφέρετε ηλεκτρικά εργαλεία με το δάχτυλο στον διακόπτη ή εάν τροφοδοτήσετε τα εργαλεία με τον διακόπτη ενεργοποιημένο, μπορεί να προκληθούν ατυχήματα.
- d. Αφαιρέστε το κλειδί ρύθμισης πριν από την ενεργοποίηση του ηλεκτρικού εργαλείου. Εάν αφήσετε το κλειδί συνδεδεμένο σε ένα περιστρεφόμενο εξάρτημα του ηλεκτρικού εργαλείου, μπορεί να προκληθούν τραυματισμοί.
- e. Μην τεντώνετε υπερβολικά τα χέρια και το σώμα σας. Στηρίζετε τα πόδια σας σε σταθερά σημεία και διατηρείτε πάντα καλή ισορροπία για να έχετε καλύτερο έλεγχο του ηλεκτρικού εργαλείου σε απρόβλεπτες καταστάσεις.
- f. Φοράτε τα κατάλληλα ρούχα. Μη φοράτε φαρδιά ρούχα ή κοσμήματα. Διατηρείτε τα μαλλιά και τα ρούχα μακριά από κινούμενα εξαρτήματα. Τα φαρδιά ρούχα, τα κοσμήματα ή τα μακριά μαλλιά μπορεί να σφηνώσουν στα κινούμενα εξαρτήματα.
- g. Εάν προβλέπονται διατάξεις για τη σύνδεση συσκευών αναρρόφησης και συλλογής, βεβαιωθείτε ότι είναι συνδεδεμένες και ότι χρησιμοποιούνται με σωστό τρόπο. Η χρήση των συσκευών αυτών μπορεί να μειώσει τους κινδύνους που προκαλούνται από τη σκόνη.
- h. Παρά την εξοικείωση λόγω της συχνής χρήσης των εργαλείων, πρέπει να είστε πάντα εξαιρετικά προσεκτικοί και να τηρείτε τις αρχές ασφαλείας των εργαλείων. Η αμέλεια μπορεί να προκαλέσει σοβαρούς τραυματισμούς σε κλάσματα του δευτερολέπτου.

Χρήση και συντήρηση ηλεκτρικού εργαλείου

- a. Μην ασκείτε υπερβολική πίεση στο ηλεκτρικό εργαλείο. Χρησιμοποιείτε το ηλεκτρικό εργαλείο που καθορίζεται για την εφαρμογή σας. Ένα ηλεκτρικό εργαλείο κατάλληλου τύπου λειτουργεί καλύτερα και σε συνθήκες μεγαλύτερης ασφάλειας στην ταχύτητα στην οποία έχει σχεδιαστεί.
- b. Μη χρησιμοποιείτε το ηλεκτρικό εργαλείο εάν δεν είναι δυνατή η σωστή εκκίνηση ή διακοπή της λειτουργίας του με τον διακόπτη. Το ηλεκτρικό εργαλείο μπορεί να είναι επικίνδυνο και πρέπει να επισκευαστεί εάν δεν μπορείτε να το ελέγξετε με τον διακόπτη.
- c. Αποσυνδέστε το φως από την πρίζα ρεύματος ή, εάν είναι αφαιρούμενο, αφαιρέστε τη συστοιχία μπαταρίας από την ηλεκτρική συσκευή πριν από την εκτέλεση ρυθμίσεων, την αλλαγή εξαρτημάτων ή την αποθήκευση

των ηλεκτρικών συσκευών. Αυτά τα προληπτικά μέτρα ασφαλείας μειώνουν τον κίνδυνο κατά λάθος εκκίνησης του ηλεκτρικού εργαλείου.

- d. **Αποθηκεύετε τα ηλεκτρικά εργαλεία μακριά από τα παιδιά και μην αφήνετε άτομα που δεν είναι εξοικειωμένα με τη συσκευή ή που δεν έχουν διαβάσει αυτές τις οδηγίες να τα χρησιμοποιούν.** Τα ηλεκτρικά εργαλεία μπορεί να είναι επικίνδυνα όταν χρησιμοποιούνται από χρήστες χωρίς εμπειρία.
- e. **Συντήρηση των ηλεκτρικών εργαλείων και των εξαρτημάτων.** Βεβαιωθείτε ότι όλα τα κινητά εξαρτήματα είναι σωστά ευθυγραμμισμένα, ότι δεν έχουν υποστεί εμπλοκή και ότι δεν υπάρχουν σπασμένα εξαρτήματα ή άλλες συνθήκες που θα μπορούσαν να θέσουν σε κίνδυνο τη σωστή λειτουργία του ηλεκτρικού εργαλείου. Εάν το εργαλείο έχει υποστεί ζημιά, επισκευάστε το πριν το χρησιμοποιήσετε. Πολλά ατυχήματα οφείλονται σε κακή συντήρηση των ηλεκτρικών εργαλείων.
- f. **Διατηρείτε τα εξαρτήματα κοπής τροχισμένα και καθαρά.** Εάν τα εξαρτήματος κοπής με αιχμηρά άκρα συντηρούνται σωστά, έχουν λιγότερο συχνές εμπλοκές και ελέγχονται πιο εύκολα.
- g. **Χρησιμοποιείτε το ηλεκτρικό εργαλείο, τα εξαρτήματα, τις μύτες κλπ. σύμφωνα με αυτές τις οδηγίες, λαμβάνοντας υπόψη τις συνθήκες λειτουργίας και την εργασία που πρόκειται να εκτελεστεί.** Η χρήση του ηλεκτρικού εργαλείου για εργασίες διαφορετικές από τις προβλεπόμενες μπορεί να οδηγήσει σε επικίνδυνες καταστάσεις.
- h. **Διατηρείτε τη λαβή και τις επιφάνειες συγκράτησης στεγνές, καθαρές και χωρίς ίχνη λαδιού και γράσου.** Τυχόν ολισθηρές λαβές και επιφάνειες συγκράτησης δεν επιτρέπουν τη διαχείριση και τον έλεγχο του εργαλείου με ασφάλεια σε απρόβλεπτες καταστάσεις.

Χρήση και συντήρηση εργαλείου με μπαταρία

- a. **Επαναφορτίζετε την μπαταρία αποκλειστικά και μόνο με τον φορτιστή που έχει καθοριστεί από τον κατασκευαστή.** Η χρήση φορτιστή μπαταρίας που δεν είναι κατάλληλος για το εργαλείο μπορεί να προκαλέσει φωτιά.
- b. **Χρησιμοποιείτε μόνο τα ηλεκτρικά εργαλεία με συμβατές συστοιχίες μπαταρίας.** Η χρήση άλλης συστοιχίας μπαταρίας μπορεί να προκαλέσει τραυματισμούς ή φωτιά.
- c. **Όταν η συστοιχία μπαταρίας δεν χρησιμοποιείται, πρέπει να την κρατάτε μακριά από άλλα μεταλλικά αντικείμενα, όπως γάντζους, νομίσματα, κλειδιά, καρφιά, βίδες ή άλλα μικρά μεταλλικά αντικείμενα που μπορεί να προκαλέσουν σύνδεση μεταξύ των δύο ακροδεκτών.** Το βραχυκύκλωμα των ακροδεκτών της μπαταρίας μπορεί να προκαλέσει εγκαύματα ή φωτιά.
- d. **Σε περίπτωση εσφαλμένης χρήσης της μπαταρίας, μπορεί να διαρρέυσει υγρό. Αποφεύγετε την επαφή. Στην περίπτωση κατά λάθος επαφής με το υγρό, ξεπλύνετε με νερό. Σε περίπτωση επαφής του υγρού με τα μάτια, απευθυνθείτε αμέσως σε ιατρό.** Το υγρό που διαρρέει από την μπαταρία μπορεί να προκαλέσει ερεθισμούς ή εγκαύματα.
- e. **Μη χρησιμοποιείτε μια συστοιχία μπαταρίας ή ένα εξάρτημα που έχει υποστεί ζημιά ή τροποποίηση.** Οι μπαταρίες που έχουν υποστεί ζημιά ή τροποποιήσεις μπορούν να έχουν απρόσμενη συμπεριφορά με αποτέλεσμα φωτιά, έκρηξη ή κίνδυνο τραυματισμών.
- f. **Μην εκθέτετε την μπαταρία ή τη συστοιχία μπαταρίας σε φωτιά ή υπερβολικά υψηλές θερμοκρασίες.** Η έκθεση σε φωτιά ή θερμοκρασίες άνω των 130 °C (265 °F) μπορεί να προκαλέσει εκρήξεις.
- g. **Ακολουθήστε τις οδηγίες σχετικά με τη σωστή φόρτιση της μπαταρίας και μην την επαναφορτίζετε σε περιβάλλον με θερμοκρασία διαφορετική από αυτήν που καθορίζεται στις οδηγίες.** Η επαναφόρτιση της μπαταρίας με ακατάλληλο τρόπο ή εκτός του καθορισμένου εύρους θερμοκρασίας μπορεί να προκαλέσει ζημιά στην μπαταρία και να αυξήσει τον κίνδυνο φωτιάς.

Υποστήριξη

- a. **Αναθέτετε τη συντήρηση του ηλεκτρικού εργαλείου σε καταρτισμένο προσωπικό και χρησιμοποιείτε μόνο γνήσια ανταλλακτικά.** Με αυτόν τον τρόπο, διασφαλίζεται η ασφάλεια του εργαλείου.
- b. **Μην πραγματοποιείτε ποτέ εργασίες συντήρησης σε συστοιχία μπαταρίας που έχει υποστεί ζημιά.** Η συντήρηση των μπαταριών πρέπει να πραγματοποιείται μόνο από τον κατασκευαστή ή τις υπηρεσίες τεχνικής υποστήριξης που έχουν εξουσιοδοτηθεί από τον κατασκευαστή.

Προειδοποιήσεις για την ασφάλεια του ψαλιδιού μπροντούρας και του θαμνοκοπτικού

- a. **Μη χρησιμοποιείτε το μηχάνημα στην περίπτωση κακοκαιρίας, κυρίως όταν υπάρχει κίνδυνος κεραυνών.** Με αυτόν τον τρόπο, μειώνεται ο κίνδυνος να σας χτυπήσει κεραυνός.
- b. **Ελέγχετε προσεκτικά την περιοχή στην οποία πρέπει να χρησιμοποιηθεί το μηχάνημα για να βεβαιωθείτε ότι δεν υπάρχουν άγρια ζώα.** Κατά τη λειτουργία, το μηχάνημα μπορεί να προκαλέσει τραυματισμούς στα άγρια ζώα.

- c. **Ελέγχετε προσεκτικά τη περιοχή στην οποία πρέπει να χρησιμοποιηθεί το μηχάνημα και απομακρύνετε όλες τις πέτρες, τα κλαδιά και άλλα ξένα αντικείμενα.** Πιθανά αντικείμενα που εκτοξεύονται μπορούν να προκαλέσουν τραυματισμούς.
- d. **Πριν από τη χρήση του μηχανήματος, ελέγχετε πάντα οπτικά εάν οι λεπίδες και η μονάδα κοπής έχουν φθαρεί ή καταστραφεί.** Τα κατεστραμμένα εξαρτήματα αυξάνουν τον κίνδυνο τραυματισμών.
- e. **Ακολουθήστε τις οδηγίες για την αντικατάσταση των εξαρτημάτων.** Τα παξιμάδια ή τα μπουλόνια στερέωσης της λεπίδας που έχει σφίξει με λάθος τρόπο μπορούν να προκαλέσουν ζημιά στη λεπίδα ή αποσύνδεση της λεπίδας.
- f. **Η ονομαστική ταχύτητα περιστροφής της λεπίδας πρέπει να είναι τουλάχιστον ίση με τη μέγιστη ταχύτητα περιστροφής που αναγράφεται στο μηχάνημα.** Οι λεπίδες που κινούνται πιο γρήγορα από την ονομαστική ταχύτητα περιστροφής τους μπορούν να σπάσουν και να εκτοξευτούν εξαρτήματα.
- g. **Φοράτε προστατευτικά για τα μάτια, τα αυτιά, το κεφάλι και τα χέρια.** Ο κατάλληλος προστατευτικός εξοπλισμός θα μειώσει τους τραυματισμούς που οφείλονται σε εκτοξευόμενα εξαρτήματα ή σε τυχαία επαφή με τη γραμμή κοπής ή τη λεπίδα.
- h. **Κατά τη λειτουργία του μηχανήματος, φοράτε πάντα αντιολισθητικά και προστατευτικά παπούτσια. Μη χρησιμοποιείτε το μηχάνημα με γυμνά πόδια ή ανοιχτά σανδάλια.** Με αυτόν τον τρόπο, μειώνεται η πιθανότητα τραυματισμού των ποδιών λόγω επαφής με τις κινούμενες λεπίδες ή γραμμές κοπής.
- i. **Κατά τη λειτουργία του μηχανήματος, φοράτε πάντα αντιολισθητικά παπούτσια. Μη χρησιμοποιείτε το μηχάνημα με γυμνά πόδια ή ανοιχτά σανδάλια.** Με αυτόν τον τρόπο, μειώνεται η πιθανότητα τραυματισμού των ποδιών λόγω επαφής με τις κινούμενες λεπίδες ή γραμμές κοπής.
- j. **Φοράτε πάντα μακριά παντελόνια όταν χρησιμοποιείτε το μηχάνημα.** Τα μέρη του σώματος που δεν προστατεύονται από ρούχα μπορούν να τραυματιστούν πιο εύκολα από αντικείμενα που εκτοξεύονται.
- k. **Κρατάτε τα παριστάμενα άτομα μακριά από την περιοχή εργασίας κατά τη διάρκεια της χρήσης του μηχανήματος.** Η πτώση υπολειμμάτων μπορεί να προκαλέσει σοβαρούς τραυματισμούς.
- l. **Κρατάτε πάντα το μηχάνημα και με τα δύο χέρια κατά τη χρήση του.** Κρατώντας το μηχάνημα και με τα δύο χέρια αποτρέπεται η απώλεια ελέγχου του.
- m. **Κρατάτε το μηχάνημα μόνο από τις μονωμένες λαβές, καθώς η γραμμή κοπής ή η λεπίδα μπορεί να έρθει σε επαφή με κρυφά καλώδια.** Σε περίπτωση επαφής των λεπίδων ή της γραμμής κοπής με καλώδια «υπό τάση», τα μεταλλικά εξαρτήματα του μηχανήματος μπορεί να τεθούν και αυτά «υπό τάση» με αποτέλεσμα να υποστεί ηλεκτροπληξία ο χειριστής.
- n. **Διατηρείτε πάντα σταθερή θέση και θέτετε σε λειτουργία το μηχάνημα μόνο όταν είστε όρθιοι με τα πόδια σταθερά στο έδαφος.** Οι ολισθηρές ή ασταθείς επιφάνειες μπορεί να προκαλέσουν απώλεια της ισορροπίας ή του ελέγχου του μηχανήματος.
- o. **Μη χρησιμοποιείτε το μηχάνημα σε εξαιρετικά απότομες κλίσεις.** Με αυτόν τον τρόπο, μειώνεται ο κίνδυνος απώλειας ελέγχου, ολίσθησης και πτώσης, με αποτέλεσμα τραυματισμούς.
- p. **Όταν εκτελείτε εργασίες σε επικλινή εδάφη, πρέπει να βεβαιώνετε πάντα ότι μπορείτε να στηριχτείτε σταθερά στα πόδια σας, εκτελείτε εργασίες στην εγκάρσια κατεύθυνση προς την κλίση, ποτέ ανηφορικά ή κατηφορικά, και δίνετε εξαιρετική προσοχή στην αλλαγή κατεύθυνσης.** Με αυτόν τον τρόπο, μειώνεται ο κίνδυνος απώλειας ελέγχου, ολίσθησης και πτώσης, με αποτέλεσμα τραυματισμούς.
- q. **Απομακρύνετε όλα τα μέρη του σώματος από τη λεπίδα και τη γραμμή κοπής κατά τη λειτουργία του μηχανήματος. Πριν βάλετε μπροστά το μηχάνημα, βεβαιωθείτε ότι η γραμμή κοπής δεν έρχεται σε επαφή με ξένο σώμα.** Σε περίπτωση απροσεξίας κατά τη χρήση του μηχανήματος, μπορούν να προκληθούν σοβαροί τραυματισμοί του χειριστή ή άλλων ατόμων.
- r. **Μη χρησιμοποιείτε το μηχάνημα πάνω από το ύψος της ζώνης.** Με αυτόν τον τρόπο, αποφεύγεται η ακούσια επαφή με τη λεπίδα και διασφαλίζεται καλύτερος έλεγχος του μηχανήματος σε απρόβλεπτες καταστάσεις.
- s. **Όταν κόβετε τεντωμένους θάμνους ή φυτά, πρέπει να είστε έτοιμοι να απομακρυνθείτε.** Όταν χαλαρώσουν οι ίνες του ξύλου, ο θάμνος ή το φυτό μπορεί να χτυπήσει τον χειριστή ή/και το μηχάνημα μπορεί να τεθεί εκτός ελέγχου.
- t. **Απαιτείται ιδιαίτερη προσοχή κατά την κοπή θάμνων και φυτών.** Τα λεπτά υλικά μπορεί να φράξουν τη λεπίδα και να εκτοξευτούν προς τον χειριστή με αποτέλεσμα ο χειριστής να χάσει την ισορροπία του.
- u. **Διατηρείτε τον έλεγχο του μηχανήματος και μην αγγίζετε λεπίδες, γραμμές κοπής και άλλα επικίνδυνα εξαρτήματα ενώ βρίσκονται ακόμη σε κίνηση.** Με αυτόν τον τρόπο, μειώνεται ο κίνδυνος τραυματισμών από κινούμενα εξαρτήματα.
- v. **Μεταφέρετε το μηχάνημα απενεργοποιημένο και κρατώντας το μακριά από το σώμα.** Ο σωστός χειρισμός του μηχανήματος μειώνει τις πιθανότητες τυχαίας επαφής με τη γραμμή κοπής ή τη λεπίδα σε κίνηση.

- w. Κατά τη μεταφορά ή την αποθήκευση του μηχανήματος, τοποθετείτε πάντα το κάλυμμα στις μεταλλικές λεπίδες. Ο σωστός χειρισμός του μηχανήματος μειώνει τις πιθανότητες τυχαίας επαφής με τη λεπίδα.
- x. Χρησιμοποιείτε μόνο ανταλλακτικές λεπίδες, γραμμές κοπής και κεφαλές κοπής που καθορίζονται από τον κατασκευαστή. Τα εσφαλμένα ανταλλακτικά μπορούν να αυξήσουν το κίνδυνο θραύσης και τραυματισμών.
- y. Κατά την αφαίρεση σφηνωμένων υλικών στο μηχάνημα ή τη συντήρηση του μηχανήματος, απενεργοποιείτε τον διακόπτη τροφοδοσίας και αφαιρείτε τη συστοιχία μπαταρίας. Η πιθανή απρόβλεπτη ενεργοποίηση του μηχανήματος κατά την αφαίρεση σφηνωμένων υλικών ή κατά τη διάρκεια των εργασιών συντήρησης μπορεί να προκαλέσει σοβαρούς τραυματισμούς.
- z. Κατά την αφαίρεση σφηνωμένων υλικών ή την εκτέλεση εργασιών συντήρησης στο μηχάνημα, απενεργοποιείτε τον διακόπτη τροφοδοσίας και απενεργοποιείτε το μηχάνημα. Η πιθανή απρόβλεπτη ενεργοποίηση του μηχανήματος κατά την αφαίρεση σφηνωμένων υλικών ή κατά τη διάρκεια των εργασιών συντήρησης μπορεί να προκαλέσει σοβαρούς τραυματισμούς.

Αναπήδηση λεπίδας και σχετικές προειδοποιήσεις

GR

Η αναπήδηση είναι μια ξαφνική κίνηση προς το πλάι, προς το μπροστινό ή προς το πίσω μέρος του μηχανήματος που μπορεί να προκύψει σε περίπτωση εμπλοκής ή ενσφύνωσης της λεπίδας σε ένα αντικείμενο, όπως σε ένα φυτό ή στον κορμό ενός δέντρου. Μπορεί να είναι ισχυρή με αποτέλεσμα το μηχάνημα ή/και ο χειριστής να εκτοξευτούν προς οποιαδήποτε κατεύθυνση, με αποτέλεσμα να χαθεί ο έλεγχος του μηχανήματος.

Η αναπήδηση και οι σχετικοί κίνδυνοι μπορούν να αποφευχθούν με τη λήψη των κατάλληλων προφυλάξεων που αναφέρονται παρακάτω.

- a. Κρατάτε το μηχάνημα σταθερά και με τα δύο χέρια, τοποθετώντας τους βραχιόνες σας με τέτοιο τρόπο ώστε να αντιστέκονται στην αναπήδηση. Τοποθετήστε το σώμα στην αριστερή πλευρά του μηχανήματος. Η αναπήδηση μπορεί να αυξήσει τον κίνδυνο τραυματισμών λόγω απρόβλεπτων κινήσεων του μηχανήματος. Ο χειριστής μπορεί να ελέγξει την αναπήδηση λαμβάνοντας τις απαιτούμενες προφυλάξεις.
- b. Όταν η λεπίδα δεν μπορεί να κινηθεί ή όταν η κοπή διακοπεί για οποιονδήποτε λόγο, αφήστε το κουμπί λειτουργίας και κρατήστε το μηχάνημα ακίνητο μέσα στο υλικό μέχρι η λεπίδα να σταματήσει πλήρως. Εάν η λεπίδα δεν μπορεί να κινηθεί, μην επιχειρήσετε ποτέ να βγάλετε το μηχάνημα από το υλικό ή να τραβήξετε το μηχάνημα προς τα πίσω ενώ η λεπίδα βρίσκεται σε κίνηση: μπορεί να προκληθεί αναπήδηση. Ελέγξτε και λάβετε τα κατάλληλα διορθωτικά μέτρα για να εξαλειφθεί η αιτία ακινητοποίησης της λεπίδας.
- c. Μην χρησιμοποιείτε στομωμένες ή φαρμμένες λεπίδες. Οι στομωμένες ή φαρμμένες λεπίδες αυξάνουν τον κίνδυνο εμπλοκής ή ενσφύνωσης σε ένα αντικείμενο, με αποτέλεσμα να προκληθεί αναπήδηση.
- d. Διατηρείτε πάντα καλή ορατότητα του υλικού προς κοπή. Είναι πιο πιθανό η αναπήδηση να προκληθεί όταν η ορατότητα του υλικού προς κοπή δεν είναι καλή.
- e. Εάν κατά τη λειτουργία του μηχανήματος σας προσεγγίσει ένα άλλο άτομο, απενεργοποιήστε το μηχάνημα. Στην περίπτωση αναπήδησης, αυξάνονται οι πιθανότητες τραυματισμού άλλων ατόμων από τη λεπίδα που βρίσκεται σε κίνηση.



ΠΡΟΣΟΧΗ

Το μηχάνημα, εάν χρησιμοποιείται σωστά, είναι ένα γρήγορο, άνετο και αποτελεσματικό εργαλείο εργασίας. Εάν χρησιμοποιείται με εσφαλμένο τρόπο ή χωρίς τις απαιτούμενες προφυλάξεις, μπορεί να είναι επικίνδυνο. Για να είναι πάντα ευχάριστη και ασφαλής η εργασία σας, τηρείτε αυστηρά τους κανόνες ασφαλείας που ακολουθούν ή αναγράφονται στο εγχειρίδιο.



ΠΡΟΣΟΧΗ

Αυτό το προϊόν δημιουργεί ηλεκτρομαγνητικό πεδίο κατά τη λειτουργία! Αυτό το πεδίο, σε ορισμένες περιπτώσεις, μπορεί να προκαλέσει παρεμβολές σε ενεργές ή παθητικές ιατρικές εγκαταστάσεις! Για να μειωθεί ο κίνδυνος σοβαρών ή θανατηφόρων τραυματισμών, τα άτομα με ιατρικές συσκευές πρέπει να επικοινωνήσουν με τον ιατρό τους και τον κατασκευαστή της ιατρικής συσκευής πριν από τη χρήση αυτού του προϊόντος!



ΠΡΟΣΟΧΗ

Διαβάστε επίσης προσεκτικά το εγχειρίδιο χρήσης και συντήρησης της μπαταρίας και του φορτιστή μπαταρίας!

⚠ ΠΡΟΣΟΧΗ

Ο χειριστής είναι απαραίτητο να είναι εκπαιδευμένος σε όλες τις διαδικασίες που περιγράφονται στο εγχειρίδιο.

⚠ ΠΡΟΣΟΧΗ

Η απενεργοποίηση του μηχανήματος γίνεται με το μηχάνημα στην κατάσταση lock-off και κρατώντας πατημένο για 5 δευτερόλεπτα τον λεβιέ γκαζιού.

ΣΗΜΕΙΩΣΗ

Η χρήση του μηχανήματος μπορεί να περιορίζεται από εθνικούς κανονισμούς.

1. Μη χρησιμοποιείτε το μηχάνημα, εάν δεν έχετε λάβει ειδικές οδηγίες για τη χρήση του. Οι αρχάριοι χειριστές πρέπει να εξασκηθούν πριν από τη χρήση στο χώρο εργασίας.
2. Το μηχάνημα πρέπει να χρησιμοποιείται μόνο από ενήλικα άτομα που κατανοούν και τηρούν τους κανόνες ασφαλείας, τις προφυλάξεις και τις οδηγίες του παρόντος εγχειριδίου. Απαγορεύεται η χρήση του μηχανήματος από ανήλικα άτομα.
3. Μη χρησιμοποιείτε ελαττωματικές μπαταρίες. Χρησιμοποιείτε μόνο γνήσιες μπαταρίες.
4. Μην εκτελείτε εργασίες κοπής κοντά σε άλλα ηλεκτρικά καλώδια.
5. Προσέξτε να μην αγγίξετε επικίνδυνα κινούμενα εξαρτήματα πριν από την απενεργοποίηση του μηχανήματος και την πλήρη ακινητοποίηση επικίνδυνων κινούμενων εξαρτημάτων.
6. Διακόψτε τη χρήση του μηχανήματος όταν υπάρχουν κοντά άλλα άτομα, ιδιαίτερα παιδιά, ή ζώα.
7. Εκτελείτε εργασίες μόνο κατά τη διάρκεια της ημέρας.
8. Πριν από τη χρήση του μηχανήματος και μετά από κάποιο χτύπημα, βεβαιωθείτε ότι δεν υπάρχουν ενδείξεις φθοράς ή ζημιάς και εκτελέστε τις απαιτούμενες επισκευές.
9. Μη χρησιμοποιείτε ποτέ το μηχάνημα με φθαρμένα προστατευτικά ή χωρίς προστατευτικά.
10. Κρατάτε πάντα τα χέρια και τα πόδια μακριά από το εξάρτημα κοπής, ειδικά κατά την εκκίνηση του κινητήρα.
11. Απαιτείται προσοχή στην περίπτωση τραυματισμών που οφείλονται σε κάποιο εξάρτημα για την κοπή της μεσινέζας. Μετά την αποδέσμευση καινούριου τμήματος της μεσινέζας, επανατοποθετείτε πάντα το μηχάνημα στη θέση εργασίας πριν από την εκκίνηση του κινητήρα.
12. Μη συναρμολογείτε ποτέ μεταλλικά εργαλεία κοπής.
13. Μη χρησιμοποιείτε ποτέ ανταλλακτικά ή εξαρτήματα που δεν παρέχονται ή δεν συνιστώνται από τον κατασκευαστή.
14. Αφαιρέστε την μπαταρία από την υποδοχή της πριν από τον έλεγχο, τον καθαρισμό ή την εκτέλεση εργασιών στο μηχάνημα, καθώς και όταν το μηχάνημα δεν χρησιμοποιείται.
15. Πρέπει να βεβαιώνετε πάντα ότι ο αέρας ψύξης δεν έχει ποτέ ακαθαρσίες.
16. Μετά από κάθε χρήση, αφαιρέτε την μπαταρία από την υποδοχή της και ελέγχετε για τυχόν ζημιές.
17. Αποθηκεύετε το μηχάνημα μακριά από τα παιδιά.
18. Μη χρησιμοποιείτε το μηχάνημα στην περίπτωση κακών καιρικών συνθηκών και κυρίως κεραυνών.
19. Αφαιρέτε πάντα την μπαταρία κατά τη μεταβίβαση του μηχανήματος σε άλλο άτομο.
20. Απαγορεύεται η τοποθέτηση στο δυναμοδότη του μηχανήματος εξαρτημάτων που δεν παρέχονται από τον κατασκευαστή.
21. Διατηρείτε όλες τις ετικέτες με τα σύμβολα κινδύνου και ασφαλείας σε άριστη κατάσταση. Σε περίπτωση ζημιάς ή φθοράς, πρέπει να τα αντικαθιστάτε άμεσα (βλ. κεφάλαιο 2.4 *Ετικέτα στοιχείων αναγνώρισης (Εικ. 2)*).
22. Μην εκτελείτε ποτέ εσείς οι ίδιοι εργασίες ή επισκευές που δεν περιλαμβάνονται στην τακτική συντήρηση. Για κάθε άλλη εργασία, απευθυνθείτε σε ένα εξουσιοδοτημένο κέντρο τεχνικής υποστήριξης.
23. Εξοικειωθείτε με τα χειριστήρια και με την κατάλληλη χρήση του μηχανήματος.
24. Ακολουθείτε πάντα τις οδηγίες μας για τις εργασίες συντήρησης.
25. Ελέγχετε καθημερινά το μηχάνημα, ώστε να βεβαιωθείτε ότι όλα τα εξαρτήματα, απλά ή ασφαλείας, λειτουργούν κανονικά.
26. Μη χρησιμοποιείτε το μηχάνημα, εάν έχει υποστεί βλάβη, εάν δεν έχει επισκευαστεί σωστά, εάν δεν έχει τοποθετηθεί σωστά ή εάν έχει τροποποιηθεί αυθαίρετα. Μην αφαιρέτε, μην καταστρέψετε και μην τροποποιείτε κανένα εξάρτημα ασφαλείας.
27. Παραδίδετε ή δανείτε το μηχάνημα μόνο σε έμπειρα άτομα που είναι εξοικειωμένα με τη λειτουργία και γνωρίζουν τη σωστή χρήση του μηχανήματος. Παραδίδετε επίσης το εγχειρίδιο με τις οδηγίες χρήσης, το οποίο πρέπει να διαβάσει ο χειριστής πριν από την έναρξη της εργασίας του.
28. Πρέπει να απευθύνετε πάντα στον προμηθευτή σας για τυχόν διευκρινίσεις ή παρεμβάσεις.
29. Φυλάσσετε προσεκτικά το παρόν εγχειρίδιο και ανατρέχετε σε αυτό πριν από κάθε χρήση του μηχανήματος.

30. Μην ξεχνάτε ότι ο ιδιοκτήτης ή ο χειριστής του μηχανήματος είναι υπεύθυνος για ατυχήματα, βλάβες ή υλικές ζημιές τρίτων.

2.2.1 Μέσα ατομικής προστασίας (ΜΑΠ)

Τα μέσα ατομικής προστασίας (ΜΑΠ) είναι κάθε εξοπλισμός που προορίζεται για χρήση από τον χειριστή με σκοπό την προστασία του από κινδύνους για την ασφάλεια ή την υγεία κατά την εργασία, καθώς και κάθε συσκευή ή εξάρτημα που προορίζεται για αυτόν τον σκοπό. Η χρήση ΜΑΠ δεν εξαλείφει τους κινδύνους τραυματισμού, αλλά μειώνει τις επιπτώσεις των βλαβών σε περίπτωση ατυχήματος.

Ακολουθεί μια λίστα των μέσων ατομικών προστασίας που πρέπει να χρησιμοποιούνται κατά τη χρήση του μηχανήματος:

- **Φοράτε παπούτσια ασφαλείας για προστασία από την κοπή με αντιολισθητικό πέλμα και μύτες από ασάλι.**
- **Φοράτε προστατευτικά γυαλιά ή μάσκες προσώπου. Τα εκτοξευόμενα αντικείμενα που αναπηδούν μπορεί να προκαλέσουν σοβαρό τραυματισμό στα μάτια.**
- **Χρησιμοποιείτε προστατευτικά από τον θόρυβο, για παράδειγμα, ακουστικά ή ωτοασπίδες.**

GR



ΠΡΟΣΟΧΗ

Κατά τη χρήση προστατευτικών ακοής απαιτείται ιδιαίτερη προσοχή, καθώς τα ηχητικά σήματα κινδύνου (φωνή, συναγερμοί κλπ.) δεν γίνονται εύκολα αντιληπτά. Τα κατάλληλα μέσα προστασίας μειώνουν τον κίνδυνο απώλειας της ακοής.

- **Φοράτε γάντια που επιτρέπουν τη μέγιστη απορρόφηση των κραδασμών.**
- **Φοράτε εγκεκριμένο προστατευτικό ρουχισμό. Τα ιδανικά ρούχα είναι το μπουφάν και η φόρμα προστασίας.**



ΠΡΟΣΟΧΗ

Τα είδη ρουχισμού πρέπει να είναι κατάλληλα και να μην σας εμποδίζουν. Φοράτε εφαρμοστά προστατευτικά ρούχα. Μη φοράτε ρούχα, κασκόλ, γραβάτες ή κρεμαστά κοσμήματα που θα μπορούσαν να σφηνώσουν στο μηχανήμα, στα θαμνόχορτα ή κάπου αλλού. Μαζέψτε και προστατεύστε τα μακριά μαλλιά.

ΣΗΜΕΙΩΣΗ

Απευθυνθείτε στον προμηθευτή σας για συμβουλές σχετικά με την επιλογή των κατάλληλων ειδών ρουχισμού.

2.3 ΕΞΑΡΤΗΜΑΤΑ ΤΟΥ ΜΗΧΑΝΗΜΑΤΟΣ (ΕΙΚ. 1)

1. Κωνικό ζεύγος
2. Σωλήνας σύνδεσης
3. Κεφαλή με μεσινέζα (εξάρτημα κοπής)
4. Προστατευτικό εξαρτήματος κοπής
5. Μπροστινή λαβή
6. Λεβιές γκαζιού
7. Λεβιές ασφαλείας (μόνο για τα μοντέλα BCi 530 - DSi 530)
8. Λεβιές ασφαλείας (μόνο για τα μοντέλα BCi 530R - DSi 530R)
9. Μπάρα προστασίας
10. Μπαταρία

2.4 ΕΤΙΚΕΤΑ ΣΤΟΙΧΕΙΩΝ ΑΝΑΓΝΩΡΙΣΗΣ (ΕΙΚ. 2)

1. Σήμανση συμμόρφωσης ΕΚ
2. Όνομα και διεύθυνση κατασκευαστή
3. Στάθμη ηχητικής ισχύος
4. Αριθμός σειράς
5. Έτος κατασκευής
6. Ανατρέξτε στο κεφάλαιο 2.4.1 Πληροφορίες για τους χρήστες.
7. Τύπος μηχανήματος: **ΘΑΜΝΟΚΟΠΤΙΚΟ ΜΠΑΤΑΡΙΑΣ**

2.4.1 Πληροφορίες για τους χρήστες



Προϊόν που συμμορφώνεται με τις Οδηγίες 2011/65/EK και 2012/19/EK που αφορούν τη μείωση της χρήσης επικίνδυνων ουσιών στους ηλεκτρικούς και ηλεκτρονικούς εξοπλισμούς, καθώς και την απόρριψη των αποβλήτων.

Αυτό το σύμβολο πάνω στον εξοπλισμό σημαίνει ότι η αποκομίδα του προϊόντος στο τέλος της ωφέλιμης διάρκειας ζωής του **πρέπει** να γίνεται ξεχωριστά από τα υπόλοιπα απόβλητα.

Συνεπώς, ο χρήστης πρέπει να παραδίδει τον εξοπλισμό στο τέλος της διάρκειας ζωής του στα κατάλληλα κέντρα διαφοροποιημένης συλλογής ηλεκτρικών και ηλεκτρονικών συσκευών ή στον προμηθευτή **κατά την αγορά ενός νέου εξοπλισμού ισοδύναμου τύπου.**

Η κατάλληλη διαφοροποιημένη συλλογή και παράδοση του εξοπλισμού για ανακύκλωση, επεξεργασία και φιλική προς το περιβάλλον απόρριψη συμβάλει στην αποφυγή πιθανών αρνητικών επιπτώσεων για το περιβάλλον και την υγεία, καθώς και στην ανακύκλωση των υλικών από τα οποία αποτελείται ο εξοπλισμός.

Η ακατάλληλη απόρριψη του προϊόντος από τον χρήστη οδηγεί στην επιβολή των κυρώσεων που προβλέπονται από την εθνική νομοθεσία.



ΠΡΟΣΟΧΗ

Μην πετάτε τις μπαταρίες μαζί με το μηχάνημα!



ΠΡΟΣΟΧΗ

Διαβάστε επίσης προσεκτικά το εγχειρίδιο χρήσης και συντήρησης της μπαταρίας και του φορτιστή μπαταρίας!

2.5 ΕΠΕΞΗΓΗΣΕΙΣ ΣΥΜΒΟΛΩΝ ΚΑΙ ΠΡΟΕΙΔΟΠΟΙΗΣΕΙΣ ΑΣΦΑΛΕΙΑΣ (ΕΙΚ. 2)

Το μηχάνημα πρέπει να χρησιμοποιείται με προσοχή. Για τον σκοπό αυτό, στο μηχάνημα υπάρχουν εικονογράμματα που σας υπενθυμίζουν τις βασικές προφυλάξεις χρήσης. Η σημασία τους περιγράφεται παρακάτω. Επίσης, σας υπενθυμίζουμε να διαβάσετε προσεκτικά τους κανονισμούς ασφαλείας που αναφέρονται στο ειδικό κεφάλαιο του παρόντος εγχειριδίου.

Αντικαταστήστε τις ετικέτες που έχουν υποστεί ζημιά ή που δεν είναι ευανάγνωστες.

8.



ΠΡΟΣΟΧΗ

Το μηχάνημα αυτό, εάν δεν χρησιμοποιείται σωστά, μπορεί να είναι επικίνδυνο για τον χειριστή και άλλα άτομα.

- Χρησιμοποιείτε γυαλιά προστασίας.
- Μην εκθέτετε το μηχάνημα στη βροχή (ή στην υγρασία).
- Κίνδυνος αναπήδησης κατά την επαφή με θάμνους.
- Κρατάτε τα παριστάμενα άτομα σε απόσταση.
- Πριν από τη χρήση αυτού του μηχανήματος διαβάστε το εγχειρίδιο οδηγιών.
- Χρησιμοποιείτε προστατευτικά παπούτσια και γάντια.
- Απαγορεύεται να τοποθετείτε εξαρτήματα κοπής με πριονωτά δόντια.
- Κίνδυνος εκτόξευσης αντικειμένων.
- Αφαιρείτε την μπαταρία πριν από την εκτέλεση εργασιών συντήρησης.

3 ΚΑΝΟΝΕΣ ΧΡΗΣΗΣ

Τρόπος χρήσης του ηλεκτρικού μηχανήματος με μπαταρία

- Αποφεύγετε την εκτέλεση εργασιών σε βρεγμένο ή ολισθηρό έδαφος ή, σε κάθε περίπτωση, σε πολύ ανώμαλα ή επικλινή εδάφη που δεν διασφαλίζουν τη σταθερότητα του χειριστή κατά την εργασία.
- Εκτελείτε πάντα εργασίες κοπής και με τα δύο σας πόδια σε σταθερό έδαφος για να μη χάσετε την ισορροπία σας.
- Μην τρέχετε ποτέ. Αντίθετα, περπατάτε και προσέχετε τις ανωμαλίες του εδάφους και τα εμπόδια που μπορεί να υπάρχουν.

- Κρατάτε τον δίσκο μακριά από το χώμα και την άμμο. Ακόμη και μια μικρή ποσότητα χώματος θα στομώσει γρήγορα τον δίσκο και θα αυξήσει τον κίνδυνο αναπηδήσεων.
- Σταματήστε το μηχάνημα εάν ο δίσκος έρθει σε επαφή με ξένο σώμα.
- Διακόψτε τη λειτουργία του μηχανήματος πριν το τοποθετήσετε στο έδαφος.
- Αξιολογείτε τους πιθανούς κινδύνους του εδάφους όπου θα εκτελέσετε εργασίες και λαμβάνετε τις απαιτούμενες προφυλάξεις για την προσωπική του ασφάλεια, ιδιαίτερα σε επικλινή, ανώμαλα, ολισθηρά ή ασταθή εδάφη.
- Στα επικλινή εδάφη, εκτελείτε τις εργασίες σε εγκάρσια θέση προς την κλίση και ποτέ ανεβαίνοντας ή κατεβαίνοντας.
- Απαιτείται ιδιαίτερη προσοχή κοντά σε γκρεμούς, χαντάκια ή αναχώματα.
- Όταν χρησιμοποιείτε το μηχάνημα κοντά στον δρόμο, απαιτείται προσοχή στην κυκλοφορία.
- Πρέπει να είστε προσεκτικοί όταν εκτελείτε εργασίες κοντά σε ηλεκτρικά καλώδια που βρίσκονται υπό τάση.
- Το μηχάνημα δεν πρέπει να χρησιμοποιείται ποτέ από άτομα που δεν μπορούν να το κρατήσουν σφιχτά με τα δύο χέρια ή/και που δεν μπορούν να κρατήσουν την ισορροπία τους κατά την εκτέλεση των εργασιών.
- Το μηχάνημα δεν πρέπει να χρησιμοποιείται από περισσότερα από ένα άτομα.
- Μη χρησιμοποιείτε ποτέ το μηχάνημα εάν ο χειριστής είναι κουρασμένος ή αδιάθετος ή εάν έχει πάρει φάρμακα και ναρκωτικές ουσίες ή εάν έχει καταναλώσει αλκοόλ ή επιβλαβείς ουσίες που επηρεάζουν τα αντανακλαστικά και την προσοχή του.

Συστάσεις για τους ερασιτέχνες χρήστες

Πριν εκτελέσετε για πρώτη φορά εργασίες με το μηχάνημα, πρέπει να εξοικειωθείτε όπως απαιτείται με το μηχάνημα και τις καταλληλότερες τεχνικές εργασίας επιχειρώντας να κρατήσετε το μηχάνημα σταθερά και να εκτελέσετε τις κινήσεις που απαιτούνται για την εργασία.

3.1 ΠΡΟΣΘΕΤΕΣ ΟΔΗΓΙΕΣ ΣΧΕΤΙΚΑ ΜΕ ΤΗΝ ΑΣΦΑΛΕΙΑ

1. Διαβάστε προσεκτικά τις οδηγίες.
2. Εξοικειωθείτε με τα χειριστήρια και με την κατάλληλη χρήση του μηχανήματος.
3. Προσέξτε να μην αγγίξετε επικίνδυνα κινούμενα εξαρτήματα πριν από την απενεργοποίηση του μηχανήματος και την πλήρη ακινητοποίηση επικίνδυνων κινούμενων εξαρτημάτων.
4. Χρησιμοποιείτε γυαλιά προστασίας.
5. Δεν επιτρέπεται ποτέ η χρήση του μηχανήματος από παιδιά ή άτομα που δεν διαθέτουν την απαραίτητη εξοικείωση με τις οδηγίες.
6. Διακόψτε τη χρήση του μηχανήματος όταν υπάρχουν κοντά άλλα άτομα, ιδιαίτερα παιδιά, ή ζώα.
7. Εκτελείτε εργασίες μόνο κατά τη διάρκεια της ημέρας.
8. Πριν από τη χρήση του μηχανήματος και μετά από κάποιο χτύπημα, βεβαιωθείτε ότι δεν υπάρχουν ενδείξεις φθοράς ή ζημιάς και εκτελέστε τις απαιτούμενες επισκευές. Ελέγχετε το μηχάνημα για να βεβαιωθείτε ότι όλα τα εξαρτήματα, απλά ή ασφαλείας, λειτουργούν κανονικά.
9. Μη χρησιμοποιείτε ποτέ το μηχάνημα με φθαρμένα προστατευτικά ή χωρίς προστατευτικά.
10. Κρατάτε πάντα τα χέρια και τα πόδια μακριά από το εξάρτημα κοπής, ειδικά κατά την εκκίνηση του μηχανήματος.
11. Απαιτείται προσοχή στην περίπτωση τραυματισμών που οφείλονται σε κάποιο εξάρτημα για την κοπή της μεσινέζας. Μετά την αποδέσμευση καινούριου τμήματος της μεσινέζας, επανατοποθετείτε πάντα το μηχάνημα στη θέση εργασίας πριν από την εκκίνησή του.
12. Μη συναρμολογείτε ποτέ μεταλλικά εργαλεία κοπής.
13. Μη χρησιμοποιείτε ποτέ ανταλλακτικά ή εξαρτήματα που δεν παρέχονται ή δεν συνιστώνται από τον κατασκευαστή.
14. Αφαιρέστε την μπαταρία από την υποδοχή της πριν από τον έλεγχο, τον καθαρισμό ή την εκτέλεση εργασιών στο μηχάνημα, καθώς και όταν το μηχάνημα δεν χρησιμοποιείται.
15. Πρέπει να βεβαιώνεστε πάντα ότι ο αέρας ψύξης δεν έχει ποτέ ακαθαρσίες.
16. Μετά από κάθε χρήση, αφαιρείτε την μπαταρία από την υποδοχή της και ελέγχετε για τυχόν ζημιές.
17. Αποθηκεύετε το μηχάνημα μακριά από τα παιδιά.
18. Διακόψτε αμέσως την εργασία σε περίπτωση ατυχημάτων ή θραύσης.
19. Μη χρησιμοποιείτε το μηχάνημα στην περίπτωση κακών καιρικών συνθηκών και κυρίως κεραυνών.
20. Αφαιρείτε πάντα την μπαταρία κατά τη μεταβίβαση του μηχανήματος σε άλλο άτομο.

Σωστός χειρισμός και χρήση ηλεκτρικών εργαλείων με μπαταρία

- Βεβαιωθείτε ότι η συσκευή έχει απενεργοποιηθεί πριν τοποθετήσετε την μπαταρία. Η τοποθέτηση της μπαταρίας σε ενεργοποιημένη ηλεκτρική συσκευή μπορεί να προκαλέσει ατυχήματα.
- Για τη φόρτιση των μπαταριών, χρησιμοποιείτε μόνο φορτιστές μπαταρίας που συνιστώνται από τον κατασκευαστή. Οι φορτιστές μπαταρίας είναι γενικά ειδικόι για κάθε τύπο της μπαταρίας. Εάν χρησιμοποιηθούν με άλλο τύπο, υπάρχει κίνδυνος φωτιάς.
- Χρησιμοποιείτε μόνο τις μπαταρίες που προβλέπονται για το εργαλείο σας. Η χρήση άλλων μπαταριών μπορεί να προκαλέσει τραυματισμούς και κίνδυνο φωτιάς.
- Διατηρείτε την μπαταρία που δεν χρησιμοποιείται μακριά από συνδεδητές γραφείου, νομίσματα, κλειδιά, καρφιά, βίδες ή άλλα μικρά μεταλλικά αντικείμενα που θα μπορούσαν να προκαλέσουν βραχυκύκλωμα των επαφών. Σε περίπτωση βραχυκύκλωματος των επαφών της μπαταρίας μπορεί να προκληθεί καύση ή φωτιά.
- Βεβαιωθείτε ότι η μπαταρία βρίσκεται σε καλή κατάσταση και ότι δεν υπάρχουν ενδείξεις φθοράς. Μη χρησιμοποιείτε το μηχάνημα με κατεστραμμένη ή φθαρμένη μπαταρία.

3.2 ΟΔΗΓΙΕΣ ΧΡΗΣΗΣ ΣΥΣΣΩΡΕΥΤΩΝ

GR

Γενικές προφυλάξεις

- Μην ανοίγετε ποτέ την μπαταρία.



ΠΡΟΣΟΧΗ

Μην πετάτε ποτέ στη φωτιά τις χρησιμοποιημένες μπαταρίες. ΚΙΝΔΥΝΟΣ ΕΚΡΗΞΗΣ!

- Συνδέετε τον φορτιστή μπαταρίας μόνο σε πρίζες με την τάση δικτύου που αναγράφεται στην πινακίδα στοιχείων αναγνώρισης.
- Χρησιμοποιείτε μόνο γνήσιες μπαταρίες.
- Κατά τη διάρκεια παρατεταμένης χρήσης, η μπαταρία μπορεί να ζεσταθεί. Αφήστε την να κρνώσει πριν την επαναφορτίσετε.
- Μην αποθηκεύετε την μπαταρία και τον φορτιστή μπαταρίας κοντά σε παιδιά.
- Μη χρησιμοποιείτε τον φορτιστή μπαταρίας σε χώρους όπου υπάρχουν ατμίοι ή εύφλεκτες ουσίες.
- Φορτίστε τις μπαταρίες μόνο σε θερμοκρασία μεταξύ 10°C και 40°C.
- Διατηρείτε τις μπαταρίες σε χώρο με θερμοκρασία μεταξύ 0°C και 23°C.
- Μην προκαλείτε ποτέ βραχυκύκλωμα μεταξύ των επαφών των συσσωρευτών και μην τις συνδέετε σε μεταλλικά αντικείμενα.
- Κατά τη μεταφορά των μπαταριών, απαιτείται προσοχή ώστε οι επαφές να μη συνδέονται μεταξύ τους και μη χρησιμοποιείτε μεταλλικά δοχεία για τη μεταφορά.
- Το βραχυκύκλωμα της μπαταρίας μπορεί να προκαλέσει έκρηξη. Σε κάθε περίπτωση, το βραχυκύκλωμα προκαλεί βλάβη στον συσσωρευτή.
- Ελέγχετε τακτικά εάν το καλώδιο του φορτιστή μπαταρίας έχει υποστεί ζημιά. Εάν το καλώδιο έχει υποστεί ζημιά, πρέπει να αντικαταστήσετε τον φορτιστή μπαταρίας.
- Επαναφορτίστε πλήρως τις μπαταρίες πριν τις αποθηκεύσετε για τη χειμερινή περίοδο.
- Η μπαταρία μπορεί να επαναφορτιστεί μόνο με τον φορτιστή μπαταρίας CRG 520.

4 ΣΥΝΑΡΜΟΛΟΓΗΣΗ



ΠΡΟΣΟΧΗ

Απαιτείται ιδιαίτερη προσοχή κατά τη συναρμολόγηση των εξαρτημάτων ώστε να μην επηρεαστεί η ασφάλεια και η απόδοση του μηχανήματος. Στην περίπτωση αμφιβολιών, επικοινωνήστε με το Εξουσιοδοτημένο κέντρο υποστήριξης.



ΠΡΟΣΟΧΗ

Η αφαίρεση της συσκευασίας και η ολοκλήρωση της συναρμολόγησης πρέπει να πραγματοποιούνται σε επίπεδη και σταθερή επιφάνεια, με επαρκή χώρο για τη μετακίνηση του μηχανήματος και των υλικών συσκευασίας, με τη χρήση πάντα των κατάλληλων εργαλείων.

Η απόρριψη των υλικών συσκευασίας πρέπει να γίνεται σύμφωνα με τους ισχύοντες τοπικούς κανονισμούς. Για λόγους ασφαλείας και μεταφοράς, η μπαταρία ιόντων λιθίου (εάν παρέχεται) παραδίδεται χωριστά από το μηχάνημα και μερικώς φορτισμένη. Πριν από τη χρήση του μηχανήματος, πρέπει να φορτίζετε την μπαταρία σύμφωνα με τους τρόπους που καθορίζονται στο κεφάλαιο 5.2 *Φόρτιση της μπαταρίας*.

4.1 ΤΟΠΟΘΕΤΗΣΗ ΛΑΒΗΣ S (ΕΙΚ. 3)

- Βεβαιωθείτε ότι η μπαταρία δεν έχει τοποθετηθεί στην υποδοχή της.
- Τοποθετήστε την μπροστινή λαβή (A) στον άξονα μετάδοσης (B), με το κάλυμμα (C).
- Τοποθετήστε τις βίδες (D) και στερεώστε τη λαβή.
- Για να χρησιμοποιήσετε τον δίσκο, τοποθετήστε το προστατευτικό (E) στραμμένο προς την αριστερή πλευρά με τις σχετικές βίδες (F)
- Η θέση της λαβής μπορεί να ρυθμιστεί ανάλογα με τις ανάγκες του χειριστή.



ΠΡΟΣΟΧΗ

Τοποθετήστε τη λαβή (A, Εικ. 4) μεταξύ των βελών της ετικέτας (B Εικ. 4) και της πίσω λαβής. Αυτή η διαδικασία τοποθέτησης ισχύει και για τις δύο λαβές.

GR

4.2 ΣΥΝΑΡΜΟΛΟΓΗΣΗ ΠΡΟΣΤΑΤΕΥΤΙΚΟΥ ΑΣΦΑΛΕΙΑΣ (ΕΙΚ. 6)



ΠΡΟΣΟΧΗ

Το προστατευτικό πρέπει να συναρμολογείται σωστά, ώστε να ικανοποιούνται οι απαιτήσεις ασφαλείας και το μαχαίρι κοπής μεσινέζας να βρίσκεται στη σωστή θέση.



ΠΡΟΣΟΧΗ

Το προστατευτικό που διαθέτει το μηχάνημα μπορεί να μην επαρκεί για την προστασία του χειριστή από όλα τα ξένα σώματα (χαλίκια, γυαλί, σύρματα κλπ.) που εκτοξεύονται κατά την περιστροφή του συστήματος κοπής. Τα εκτοξευόμενα αντικείμενα μπορούν να αναπηδήσουν και να χτυπήσουν τον χειριστή.



ΠΡΟΣΟΧΗ

Αντικαθιστάτε αμέσως τα προστατευτικά που έχουν σπάσει ή φθαρεί. Μην επιχειρήσετε ποτέ να τα τοποθετήσετε σε λανθασμένη θέση.

Στερεώστε το προστατευτικό (A) με τις βίδες (B) σε θέση που επιτρέπει την ασφαλή εργασία.

4.2.1 Συναρμολόγηση μεντεσέ (Εικ. 7)

Τοποθετήστε τον μεντεσέ (A) στο προστατευτικό (B) και στερεώστε τον με τη βίδα (C).

4.3 ΤΟΠΟΘΕΤΗΣΗ ΛΑΒΗΣ ΧΕΙΡΙΣΜΟΥ (ΕΙΚ. 9)

- Ξεβιδώστε τη βίδα (A). Το παξιμάδι (B) θα παραμείνει στη λαβή χειρισμού.
- Πιέστε τη λαβή χειρισμού (το γκάτζι πρέπει να αντιστραφεί προς το κωνικό ζεύγος) στο τιμόνι (C) με τέτοιο τρόπο ώστε οι οπές (D) να είναι ευθυγραμμισμένες.
- Τοποθετήστε τη βίδα (A) και σφίξτε την με δύναμη.

ΣΗΜΕΙΩΣΗ

Η οθόνη υπάρχει μόνο για τα μοντέλα BCi 530 - DSi 530).

4.4 ΣΥΝΑΡΜΟΛΟΓΗΣΗ ΛΑΒΗΣ T (ΕΙΚ. 8)

- Για να στερεώσετε τη λαβή T, εισαγάγετε το ελατήριο (B), τα δύο περιβλήματα (A) και τη ροδέλα (C).
- Ευθυγραμμίστε τη λαβή T (D) σε ορθή γωνία ως προς τον άξονα μετάδοσης (E).
- Τέλος, σφίξτε τον σφιγκτήρα (F) με τη βίδα.

 **ΠΡΟΣΟΧΗ**

Τοποθετήστε τη λαβή (A, Εικ. 4) μεταξύ των βελών της ετικέτας (B, Εικ. 4) και του πίσω άξονα.

4.5 ΤΟΠΟΘΕΤΗΣΗ ΜΠΑΤΑΡΙΑΣ

Πιέστε την μπαταρία στη θέση της μέχρι να ασφαλίσει.

 **ΠΡΟΣΟΧΗ**

Χρησιμοποιείτε μόνο γνήσιες μπαταρίες. Η χρήση μπαταριών εσφαλμένου τύπου μπορεί να οδηγήσει σε κινδύνους φωτιάς, έκρηξης και τραυματισμού.

 **ΠΡΟΣΟΧΗ**

Μπορείτε να χρησιμοποιήσετε μπαταρίες 2,5Ah και 4Ah με τον φορτιστή CRG 520.

Αφαίρεση μπαταρίας

Πατήστε το κουμπί (D, Εικ. 5) για να βγάλετε την μπαταρία.

 **ΠΡΟΣΟΧΗ**

Διαβάστε επίσης προσεκτικά το εγχειρίδιο χρήσης και συντήρησης της μπαταρίας και του φορτιστή μπαταρίας!

4.6 ΣΥΝΑΡΜΟΛΟΓΗΣΗ ΔΙΣΚΟΥ (ΕΙΚ. 15)

1. Τοποθετήστε το δίσκο (R) στην άνω φλάντζα (F) και ελέγξτε εάν η κατεύθυνση περιστροφής είναι σωστή.
2. Τοποθετήστε την κάτω φλάντζα (B) και το καπάκι (D) και βιδώστε το μπουλόνι (A) αριστερόστροφα.
3. Τοποθετήστε τον παρεχόμενο πείρο (H) στην κατάλληλη οπή (L) για να ασφαλίσετε τον δίσκο και να σφίξετε το μπουλόνι (A) με ροπή 25 Nm (2,5 kgm).

 **ΠΡΟΣΟΧΗ**

Το κολάρο (βλ. βέλη C) πρέπει να τοποθετηθεί στην οπή τοποθέτησης του δίσκου.

 **ΠΡΟΣΟΧΗ**

Με τη χρήση του δίσκου, ξεβιδώστε τη βίδα (C, Εικ. 7) και αποσυνδέστε τον μεντεσέ (A, Εικ. 7) από το προστατευτικό (B, Εικ. 7).
Για την επανατοποθέτηση του μεντεσέ (A), ανατρέξτε στο κεφάλαιο 4.2.1 *Συναρμολόγηση μεντεσέ (Εικ. 7)*.

4.7 ΣΥΝΑΡΜΟΛΟΓΗΣΗ ΚΕΦΑΛΗΣ ΜΕ ΜΕΣΙΝΕΖΑ ΑΠΟ ΝΑΪΛΟΝ (ΕΙΚ. 16)

Τοποθετήστε την πάνω φλάντζα (F). Τοποθετήστε τον πείρο (H) στην ειδική οπή (L) και βιδώστε αριστερόστροφα την κεφαλή (N) μόνο με το χέρι.

Χρησιμοποιείτε πάντα την ίδια διάμετρο με εκείνη της αρχικής μεσινέζας για να μην προκληθεί υπερφόρτωση του μηχανήματος (Εικ. 19).

Για να αυξήσετε το μήκος της μεσινέζας από νάιλον, χτυπήστε την κεφαλή στο έδαφος ενώ λειτουργεί.

 **ΠΡΟΣΟΧΗ**

Μη χτυπάτε την κεφαλή στο τσιμέντο ή σε λιθόστρωτα: μπορεί να είναι επικίνδυνο.

4.7.1 Αποσυναρμολόγηση κεφαλής

Για την αποσυναρμολόγηση, τοποθετήστε τον πείρο (H) στην ειδική οπή (L) και ξεβιδώστε τον προς την αντίθετη κατεύθυνση.

GR

5 ΠΡΟΕΤΟΙΜΑΣΙΑ ΓΙΑ ΕΡΓΑΣΙΑ

5.1 ΈΛΕΓΧΟΣ ΤΟΥ ΜΗΧΑΝΗΜΑΤΟΣ



ΠΡΟΣΟΧΗ

Βεβαιωθείτε ότι η μπαταρία δεν έχει τοποθετηθεί στην υποδοχή της.

Πριν από την έναρξη των εργασιών, πρέπει να:

- Ελέγχετε εάν ο λεβιές διακόπτη και ο λεβιές ασφαλείας κινούνται ελεύθερα, χωρίς να ασκήσετε πίεση, και εάν όταν τους αφήνετε επιστρέφουν αυτόματα και γρήγορα στη νεκρά.
- Ελέγχετε εάν ο λεβιές γκαζιού παραμένει ασφαλισμένος εάν δεν πατηθεί ο λεβιές ασφαλείας.
- Ελέγχετε εάν η διόδος αέρα ψύξης είναι φραγμένη.
- Ελέγχετε εάν οι λαβές και τα προστατευτικά του μηχανήματος είναι καθαρά και στεγνά, σωστά τοποθετημένα και στερεωμένα σταθερά στο μηχανήμα.
- Ελέγχετε εάν τα εξαρτήματα κοπής και τα προστατευτικά έχουν υποστεί ζημιά.
- Ελέγχετε εάν το μηχανήμα έχει ενδείξεις φθοράς ή ζημιάς που οφείλονται σε χτυπήματα ή άλλες αιτίες και να εκτελείτε τις απαιτούμενες επισκευές.
- Βεβαιωθείτε ότι η μπαταρία βρίσκεται σε καλή κατάσταση και ότι δεν υπάρχουν ενδείξεις φθοράς. Μη χρησιμοποιείτε το μηχανήμα με κατεστραμμένη ή φθαρμένη μπαταρία.
- Φορτίζετε την μπαταρία σύμφωνα με τους τρόπους που καθορίζονται στο κεφάλαιο 5.2 *Φόρτιση της μπαταρίας*.

GR



5.2 ΦΟΡΤΙΣΗ ΤΗΣ ΜΠΑΤΑΡΙΑΣ

Για πληροφορίες σχετικά με τη σωστή χρήση, τη διαδικασία και την παρακολούθηση της στάθμης επαναφόρτισης, καθώς και για μια επεξήγηση των ενδείξεων, ανατρέξτε στο εγχειρίδιο χρήσης και συντήρησης του φορτιστή μπαταρίας.

5.3 ΘΘΨΝΗ (ΕΙΚ. 10) (ΕΙΔΙΚΗ ΓΙΑ ΒCI 530 - DSI 530)

Ενεργοποιήστε την οθόνη πατώντας μία φορά το κουμπί ON/OFF (A).

Εικονίδιο	Περιγραφή
	Λυχνία συναγερμού. Υποδεικνύει ότι το μηχανήμα έχει δυσλειτουργία, η οποία μπορεί να αντιμετωπιστεί από τον χειριστή. Παράδειγμα: υπερθέρμανση της μπαταρίας ή υπερβολική χρήση του μηχανήματος. Διακόψτε την εργασία και αφήστε το μηχανήμα σε κατάσταση αδράνειας για μερικά λεπτά. Το χρώμα υποδεικνύει τον τύπο του συναγερμού: <ul style="list-style-type: none">• Πράσινο: μηχανήμα στην κατάσταση lock-off• Γαλάζιο: πρόβλημα στην πλευρά μπαταρίας• Κόκκινο: πρόβλημα στην πλευρά μηχανήματος/κεντρικής μονάδας (πιθανότητα υπερθέρμανσης)
	Λυχνία υποστήριξης. Υποδεικνύει ότι μπορεί να έχει εμφανιστεί ένα πρόβλημα που δεν μπορεί να αντιμετωπιστεί από τον χειριστή. Διακόψτε αμέσως τη λειτουργία και απευθυνθείτε το συντομότερο δυνατόν σε ένα εξουσιοδοτημένο κέντρο τεχνικής υποστήριξης.
	Μπλε λυχνία. Ανάβει σταθερά όταν υπάρχει σύνδεση με το κινητό τηλέφωνο. Ανατρέξτε στο κεφάλαιο 6.3 <i>Εφαρμογή για κινητό τηλέφωνο</i> .

Εικονίδιο	Περιγραφή
	<p>Ένδειξη φορτίου μπαταρίας. Κατά τη διάρκεια της χρήσης του μηχανήματος, η ένδειξη είναι αναμμένη. Το χρώμα υποδεικνύει την κατάσταση του φορτίου:</p> <ul style="list-style-type: none"> • Πράσινο: φορτίο πάνω από το 50% • Κίτρινο: φορτίο μεταξύ 50% - 10% • Κόκκινο: φορτίο κάτω από το 10%
	<p>Ένδειξη ταχύτητας περιστροφής εξαρτήματος κοπής. Τέσσερα επίπεδα ταχύτητας. Κατά την ενεργοποίηση, η ταχύτητα είναι ρυθμισμένη στο τρίτο επίπεδο. Για να αλλάξετε την ταχύτητα, πατήστε το κουμπί ON/OFF (A). Η ταχύτητα ρυθμίζεται μόνο κατά αύξουσα σειρά (παράδειγμα: 1-2-3-4-1-2-3-4 κλπ.). Για να ενεργοποιήσετε την τέταρτη ταχύτητα, πρέπει να κρατήσετε πατημένο το κουμπί ON/OFF για 5 δευτερόλεπτα. Όταν η τέταρτη ταχύτητα ενεργοποιηθεί, μπορείτε να αφήσετε το κουμπί ON/OFF. Συνιστάται να χρησιμοποιείτε την τέταρτη ταχύτητα μόνο με τον δίσκο.</p>

GR

6 ΧΡΗΣΗ ΤΟΥ ΜΗΧΑΝΗΜΑΤΟΣ

6.1 ΕΚΚΙΝΗΣΗ (ΕΙΚ. 13) (ΕΙΔΙΚΗ ΓΙΑ BC1 530 - DSI 530)



ΠΡΟΣΟΧΗ

Πριν από την εκκίνηση του μηχανήματος, βεβαιωθείτε ότι ο μοχλός του γκαζιού λειτουργεί κανονικά.

Πριν από την εκκίνηση του μηχανήματος, τοποθετήστε την μπαταρία (A, Εικ. 12) στην υποδοχή της.

Για να ενεργοποιήσετε το μηχάνημα:

- Πατήστε το κουμπί ON/OFF (D).
- Κρατάτε σφιχτά το μηχάνημα με τα δύο χέρια.
- Αφού πατήσετε το κουμπί ON/OFF, μετακινήστε τον λεβιέ ασφαλείας (E) εντός πέντε δευτερολέπτων.
- Μετακινήστε τον λεβιέ γκαζιού (C).

Για έξοδο από την κατάσταση lock-off, πατήστε το κουμπί ON/OFF (D) στην οθόνη.

6.2 ΕΚΚΙΝΗΣΗ (ΕΙΚ. 14) (ΕΙΔΙΚΗ ΓΙΑ BC1 530R - DSI 530R)



ΠΡΟΣΟΧΗ

Πριν από την εκκίνηση του μηχανήματος, βεβαιωθείτε ότι ο μοχλός του γκαζιού λειτουργεί κανονικά.

Πριν από την εκκίνηση του μηχανήματος, τοποθετήστε την μπαταρία (A, Εικ. 12) στην υποδοχή της.

Για να ενεργοποιήσετε το μηχάνημα:

- Κρατάτε σφιχτά το μηχάνημα με τα δύο χέρια.
- Μετακινήστε τον λεβιέ ασφαλείας (E).
- Μετακινήστε τον λεβιέ γκαζιού (C).

6.3 ΕΦΑΡΜΟΓΗ ΓΙΑ ΚΙΝΗΤΟ ΤΗΛΕΦΩΝΟ

6.3.1 Συνδέστε το μηχάνημα με την εφαρμογή

Ενεργοποιήστε το μηχάνημα. Στα μηχανήματα με οθόνη, η μπλε λυχνία ανάβει σταθερά όταν υπάρχει σύνδεση με το κινητό τηλέφωνο. Η αναζήτηση μπορεί να ενεργοποιηθεί εκ νέου με αφαίρεση και επανατοποθέτηση της μπαταρίας. Για ειδικές λεπτομέρειες, ανατρέξτε στις οδηγίες στην ειδική εφαρμογή (Oleo-Mac Hub - Efcso Hub). Η εφαρμογή είναι δωρεάν για κινητά τηλέφωνα και παρέχει εκτεταμένες λειτουργίες (πρόσθετες πληροφορίες για το μηχάνημα, λεπτομέρειες, οδηγός, εξαρτήματα μηχανήματος και συντήρηση). Τα μηχανήματα που διαθέτουν ενσωματωμένη ασύρματη τεχνολογία μπορούν να συνδεθούν σε κινητά τηλέφωνα και να ενεργοποιήσουν πρόσθετες λειτουργίες.

6.3.2 Πρώτη χρήση της εφαρμογής

1. Εκτελέστε λήψη της εφαρμογής στο κινητό τηλέφωνό σας.
2. Εγγραφείτε στην εφαρμογή.
3. Ακολουθήστε τις οδηγίες για σύνδεση και εγγραφή του μηχανήματος.

ΣΗΜΕΙΩΣΗ

Η εφαρμογή Oleo-Mac Hub - Efcu Hub είναι διαθέσιμη για λήψη σε όλες τις αγορές. Για περισσότερες πληροφορίες, απευθυνθείτε σε ένα εξουσιοδοτημένο κέντρο τεχνικής υποστήριξης.

6.4 ΣΒΉΣΙΜΟ ΤΟΥ ΚΙΝΗΤΗΡΑ (ΕΙΚ. 14)

Αφήστε τον λεβιέ διακόπτη (C) για να σβήσετε τον κινητήρα.

6.5 ΑΠΕΝΕΡΓΟΠΟΙΗΣΗ ΤΟΥ ΜΗΧΑΝΗΜΑΤΟΣ (ΕΙΚ. 13) (ΕΙΔΙΚΑ ΓΙΑ ΜΟΝΤΕΛΑ ΜΕ ΘΘΩΝΗ BCi 530 - DSi 530)

Μετά το σβήσιμο του κινητήρα, αφήστε για 5 δευτερόλεπτα τον λεβιέ ασφαλείας (E). Το μηχάνημα μεταβαίνει στην κατάσταση lock-off (5.3 Θόνη (Εικ. 10) (Ειδική για BCi 530 - DSi 530)). Με το μηχάνημα στην κατάσταση lock-off, κρατήστε πατημένο για 5 δευτερόλεπτα τον λεβιέ γκαζιού (C).

GR

7 ΤΡΟΠΟΙ ΛΕΙΤΟΥΡΓΙΑΣ ΚΑΙ ΤΕΧΝΙΚΕΣ ΕΡΓΑΣΙΑΣ



ΠΡΟΣΟΧΗ

Για τη δική σας ασφάλεια και την ασφάλεια άλλων ατόμων:

4. Μην ξεχνάτε ότι ο χειριστής ή ο χρήστης είναι υπεύθυνοι για ατυχήματα και απρόβλεπτες καταστάσεις που μπορεί να προκύψουν σε άλλα άτομα ή στις ιδιοκτησίες τους.
5. Φοράτε κατάλληλα ρούχα κατά την εκτέλεση εργασιών. Ο προμηθευτής σας μπορεί να παρέχει πληροφορίες σχετικά με τα καταλληλότερα προστατευτικά υλικά που εγγυώνται την ασφάλεια του χειριστή κατά την εργασία.
6. Εκτελέστε ενδεδειγμένη έλεγχο όλης της περιοχής εργασίας και απομακρύνετε τα αντικείμενα που μπορούν να εκτοξευτούν από το μηχάνημα ή να προκαλέσουν ζημιά στο εξάρτημα κοπής (πέτρες, κλαδιά, σιδερένια σύρματα, κόκαλα κλπ.).
7. Απαιτείται προσοχή σε υλικά που είναι πιθανό να εκτοξευτούν λόγω του εξαρτήματος κοπής.
8. Ακινητοποιήστε το μηχάνημα και αφαιρέστε την μπαταρία από την υποδοχή της:
 - εάν το μηχάνημα αρχίσει να δονείται με ασυνήθιστο τρόπο: στην περίπτωση αυτή, αναζητήστε αμέσως την αιτία των δονήσεων και προχωρήστε στους απαιτούμενους ελέγχους σε εξουσιοδοτημένο κέντρο υποστήριξης,
 - κάθε φορά που αφήνετε το μηχάνημα χωρίς επιτήρηση.



ΠΡΟΕΙΔΟΠΟΙΗΣΗ

Να θυμάστε πάντα ότι εάν το ηλεκτρικό θαμνοκοπτικό χρησιμοποιείται με λάθος τρόπο μπορεί να προκαλεί ενόχληση σε άλλα άτομα. Για τον σεβασμό των άλλων ατόμων και του περιβάλλοντος:

- Αποφεύγετε τη χρήση του μηχανήματος σε περιβάλλον και σε ώρες που μπορεί να προκαλέσει ενόχληση.
- Τηρείτε πιστά τους τοπικούς κανονισμούς για την απόρριψη των υλικών μετά την κοπή.
- Για να αποφευχθεί ο κίνδυνος φωτιάς, μην αφήνετε το μηχάνημα ζεστό ανάμεσα σε φύλλα ή ξερά χόρτα.
- Τηρείτε πιστά τους τοπικούς κανονισμούς για την απόρριψη φθαρμένων εξαρτημάτων ή άλλων στοιχείων που επιβαρύνουν το περιβάλλον.

7.1 ΤΡΟΠΟΙ ΛΕΙΤΟΥΡΓΙΑΣ



ΠΡΟΣΟΧΗ

Κατά την εκτέλεση εργασιών, πρέπει να κρατάτε πάντα σταθερά το μηχάνημα με τα δύο χέρια, με το σύστημα κοπής κάτω από τη γραμμή της ζώνης.

Η κεφαλή με μεσινέζα από νάilon μπορεί να εξαλείψει ψηλά χόρτα ή μη ξυλώδη βλάστηση κοντά σε περιφράξεις, τοίχους, θεμέλια, πεζοδρόμια, γύρω από δέντρα κλπ. ή να χρησιμοποιηθεί για πλήρη καθαρισμό μιας συγκεκριμένης περιοχής του κήπου. Ο δίσκος για χόρτο μπορεί να χρησιμοποιηθεί για όλους τους τύπους ψηλών χόρτων ή ζιζανίων (καλάμια, θάμνοι).

ΠΡΟΣΟΧΗ

Με το μηχάνημα αυτό απαγορεύεται η χρήση μεταλλικών δίσκων με προιοντά δόντια.

Η μπαταρία διαθέτει προστατευτικό που εμποδίζει την πλήρη εκφόρτιση.

Το μηχάνημα απενεργοποιείται αυτόματα εάν ο συσσωρευτής είναι εκφορτισμένος. Στην περίπτωση αυτή, πρέπει να τον επαναφορτίσετε αμέσως.

7.2 ΣΥΣΤΗΜΑ ΖΩΝΩΝ (ΕΙΚ. 20)

Η σωστή ρύθμιση του συστήματος ζωνών διασφαλίζει τη σωστή ισορροπία του θαμνοκοπτικού και την κατάλληλη απόστασή του από το έδαφος.

- Τοποθετήστε το σύστημα ζωνών.
- Συνδέστε το μηχάνημα στο σύστημα ζωνών μέσω του άγκιστρου ασφαλείας (Α, Εικ. 20).
- Τοποθετήστε τον συνδετήρα (Β, Εικ. 20) ώστε να διασφαλιστεί βέλτιστη ισορροπία του θαμνοκοπτικού.
- Τοποθετήστε την αγκράφα για να διασφαλιστεί το σωστό ύψος του θαμνοκοπτικού.

ΣΗΜΕΙΩΣΗ

Για τα μηχανήματα με λαβή T, μπορείτε να έχετε τρεις διαφορετικές ρυθμίσεις του συστήματος ζωνών (ειδικά μόνο για BCi 530 - DSi 530).

ΠΡΟΣΟΧΗ

Φορέστε το σύστημα ζωνών και έχετε πάντα και τα δύο χέρια πάνω στις λαβές κατά τη λειτουργία του μηχανήματος.

7.3 ΤΕΧΝΙΚΕΣ ΕΡΓΑΣΙΑΣ

ΠΡΟΣΟΧΗ

Χρησιμοποιείτε ΜΟΝΟ μεσινέζες από νάilon. Η χρήση μεταλλικής, μεταλλικής και πλαστικοποιημένης μεσινέζας ή/και μη κατάλληλης μεσινέζας για την κεφαλή μπορεί να προκαλέσει σοβαρούς τραυματισμούς.

Κατά τη διάρκεια της χρήσης, συνιστάται να σβήνετε το μηχάνημα και να απομακρύνετε περιοδικά τα ζιζάνια που τυλίγονται στο μηχάνημα, ώστε να αποφευχθεί η υπερθέρμανση που οφείλεται στα σφηνωμένα χόρτα κάτω από το προστατευτικό.

Απομακρύνετε τα σφηνωμένα χόρτα με κατσαβίδι.

ΠΡΟΣΟΧΗ

Το κομμένο υλικό δεν πρέπει να απομακρύνεται από τον χειριστή του μηχανήματος ούτε από κανένα άλλο άτομο ενώ ο κινητήρας λειτουργεί ή το εξάρτημα κοπής περιστρέφεται, καθώς μπορεί να προκληθούν σοβαροί τραυματισμοί.

ΠΡΟΣΟΧΗ

Μη χρησιμοποιείτε το μηχάνημα για καθαρισμό, δίνοντας κλίση στην κεφαλή με μεσινέζα από νάilon. Η ισχύς του κινητήρα μπορεί να εκτοξεύσει αντικείμενα ή μικρές πέτρες σε απόσταση έως 15 μέτρα ή περισσότερο, με αποτέλεσμα να προκληθούν ζημιές ή τραυματισμοί.

7.3.1 Κοπή σε κίνηση (κούρεμα) (Εικ. 18)

Προχωρήστε με κανονικό βηματισμό και τοξωτή κίνηση όπως του παραδοσιακού δρεπανιού, διατηρώντας το εξάρτημα κοπής παράλληλο προς το έδαφος.

Προχωρήστε αρχικά κόβοντας στο σωστό ύψος σε μια μικρή περιοχή, ώστε στη συνέχεια να επιτευχθεί ομοιόμορφο ύψος κοπής διατηρώντας την κεφαλή με μεσινέζα από νάilon σε σταθερή απόσταση από το έδαφος.

Για πιο δύσκολες κοπές, μπορεί να είναι χρήσιμο να δώσετε κλίση περίπου 30° προς τα αριστερά στην κεφαλή με μεσινέζα από νάilon.



ΠΡΟΣΟΧΗ

Μη χρησιμοποιείτε το μηχάνημα με αυτόν τον τρόπο εάν υπάρχει πιθανότητα εκτόξευσης αντικειμένων που μπορεί να τραυματίσουν άτομα και ζώα ή να προκαλέσουν ζημιές.

7.3.2 Κοπή κοντά σε περιφράξεις / θεμέλια

Πλησιάστε αργά την κεφαλή με μεσινέζα από νάilon σε περιφράξεις, πασσάλους, βράχους, τοίχους κλπ. χωρίς να χτυπήσει με δύναμη.

Εάν η μεσινέζα χτυπήσει σε σταθερό εμπόδιο μπορεί να σπάσει ή να παραμορφωθεί. Εάν παραμείνει σφηνωμένη, μπορεί να κοπεί απότομα.

GR

Σε κάθε περίπτωση, η κοπή γύρω από πεζοδρόμια, θεμέλια, τοίχους κλπ. μπορεί να προκαλέσει μεγαλύτερη φθορά της μεσινέζας από την κανονική.

7.3.3 Κοπή γύρω από δέντρα

Περπατήστε γύρω από το δέντρο από δεξιά προς τα αριστερά, πλησιάζοντας αργά στους κορμούς με τέτοιο τρόπο ώστε να μη χτυπήσει η μεσινέζα στο δέντρο και διατηρώντας την κεφαλή με μεσινέζα από νάilon αργά, με κλίση προς τα εμπρός.

Λαμβάνετε υπόψη ότι η μεσινέζα από νάilon μπορεί να κόψει ή να προκαλέσει ζημιά σε μικρούς θάμνους και ότι εάν χτυπήσει στον κορμό δέντρων με μαλακό φλοιό, μπορεί να προκληθεί σοβαρή ζημιά στο φυτό.

7.3.4 Ρύθμιση μήκους μεσινέζας κατά τη λειτουργία

Το μηχάνημα αυτό διαθέτει κεφαλή με αυτόματη μεσινέζα από νάilon, η οποία μπορεί να αποδεσμεύσει αυτόματα τη μεσινέζα όταν η κεφαλή χτυπήσει στο έδαφος.

Όταν εξαντληθεί η μεσινέζα, πρέπει να αντικατασταθεί.



ΠΡΟΣΟΧΗ

Μετά από κάθε παρέμβαση στην κεφαλή με μεσινέζα από νάilon, επανατοποθετείτε πάντα το μηχάνημα στη θέση εργασίας πριν από την εκκίνησή του.

7.4 ΤΕΛΟΣ ΕΡΓΑΣΙΑΣ

Όταν ολοκληρωθεί η εργασία, σβήστε το μηχάνημα όπως αναφέρθηκε προηγουμένως.



ΠΡΟΣΟΧΗ

Αφήστε το μηχάνημα να κρυώσει πριν το τοποθετήσετε το σε οποιονδήποτε χώρο.

Για να μειωθεί ο κίνδυνος φωτιάς, απομακρύνετε από το μηχάνημα υπολείμματα χόρτων, φύλλα ή τυχόν υπερβολική ποσότητα γράσου. Μην αφήνετε τα δοχεία με κομμένα χόρτα στο εσωτερικό κάποιου χώρου.

8 ΣΥΝΤΗΡΗΣΗ



ΠΡΟΣΟΧΗ

- Κατά τη διάρκεια της συντήρησης πρέπει να χρησιμοποιείτε πάντα τα προστατευτικά γάντια.
- Μην εκτελείτε εργασίες συντήρησης με ζεστό κινητήρα ή ζεστή μπαταρία. Σβήστε το μηχάνημα και αφήστε το να κρυώσει. Εκτελέστε τη συντήρηση με το μηχάνημα σβηστό και την μπαταρία μη τοποθετημένη.
- Η μη εκτέλεση συντήρησης ή η εσφαλμένη συντήρηση, η αφαίρεση ή η τροποποίηση των διατάξεων ασφαλείας ή/και η χρήση μη γνήσιων ανταλλακτικών μπορεί να οδηγήσουν στην πρόκληση σοβαρών ή θανατηφόρων τραυματισμών του χειριστή ή τρίτων.

ΠΡΟΣΟΧΗ

Διαβάστε επίσης προσεκτικά το εγχειρίδιο χρήσης και συντήρησης της μπαταρίας και του φορτιστή μπαταρίας!

ΠΡΟΣΟΧΗ

Για τη δική σας ασφάλεια και την ασφάλεια άλλων ατόμων:

- Μετά από κάθε χρήση, αφαιρείτε την μπαταρία από την υποδοχή της και ελέγχετε για τυχόν ζημιές.
- Η σωστή συντήρηση είναι σημαντική για τη διατήρηση της απόδοσης στον χρόνο και της ασφάλειας της χρήσης γνήσιων ανταλλακτικών του μηχανήματος.
- Διατηρείτε τα παξιμάδια και τις βίδες σφιγμένες για να είστε βέβαιοι ότι το μηχάνημα λειτουργεί πάντα σε συνθήκες ασφαλούς.
- Μη χρησιμοποιείτε ποτέ το μηχάνημα όταν υπάρχουν εξαρτήματα που έχουν φθαρεί ή υποστεί ζημιά. Τα εξαρτήματα που έχουν υποστεί ζημιά πρέπει να αντικαθίστανται και όχι να επισκευάζονται.
- Χρησιμοποιείτε μόνο γνήσια ανταλλακτικά. Εξαρτήματα μη αντίστοιχης ποιότητας μπορεί να προκαλέσουν ζημιά στο μηχάνημα και βλάβες στην υγεία.

GR

ΠΡΟΣΟΧΗ

Κατά τις εργασίες συντήρησης, αφαιρέστε την μπαταρία από την υποδοχή της.

8.1 ΨΥΞΗ ΜΗΧΑΝΗΜΑΤΟΣ

Για να αποφευχθούν η υπερθέρμανση και οι ζημιές του μηχανήματος, οι γρίλιες αναρρόφησης του αέρα ψύξης πρέπει να διατηρούνται πάντα καθαρές και χωρίς χόρτα και υπολείμματα.

8.2 ΚΕΦΑΛΗ ΜΕ ΜΕΣΙΝΕΖΑ ΑΠΟ ΝΑΪΛΟΝ

8.2.1 Αντικατάσταση μεσινέζας από νάιλον στην κεφαλή LOAD&GO (Εικ. 17)

1. Κόψτε 5,2 m της μεσινέζας από νάιλον \varnothing 2,4 mm.
2. Ευθυγραμμίστε τα βέλη και περάστε το σχοινί από την κεφαλή (1).
3. Χωρίστε τη μεσινέζα σε δύο ίσα τμήματα (3) και, στη συνέχεια, τυλίξτε την κεφαλή περιστρέφοντας τον διακόπτη (4).

ΠΡΟΣΟΧΗ

Ο κίνδυνος ατυχημάτων είναι μεγαλύτερος σε περίπτωση χρήσης ακατάλληλων εξαρτημάτων κοπής! Χρησιμοποιείτε αποκλειστικά και μόνο τα συνιστώμενα εξαρτήματα κοπής και προστατευτικά και τηρείτε τις οδηγίες.

8.3 ΈΚΤΑΚΤΗ ΣΥΝΤΗΡΗΣΗ

Συνιστάται ο γενικός έλεγχος από εξειδικευμένο τεχνικό του δικτύου υποστήριξης στο τέλος της σεζόν, εάν η χρήση του μηχανήματος είναι εντατική, ή κάθε δύο χρόνια, εάν η χρήση είναι κανονική.

Μπορείτε να βρείτε το πλησιέστερο Εξουσιοδοτημένο κέντρο τεχνικής υποστήριξης στη διεύθυνση:

<https://www.myemak.com/int/filiali-e-distributori/distributori>.

ΠΡΟΣΟΧΗ

- Όλες οι εργασίες συντήρησης που δεν αναφέρονται στο παρόν εγχειρίδιο πρέπει να εκτελούνται από το Εξουσιοδοτημένο κέντρο τεχνικής υποστήριξης. Για να διασφαλιστεί η συνεχής και ομαλή λειτουργία του μηχανήματος, χρησιμοποιείτε μόνο ΓΝΗΣΙΑ ΑΝΤΑΛΛΑΚΤΙΚΑ για την αντικατάσταση τυχόν εξαρτημάτων.
- Τυχόν μη εξουσιοδοτημένες τροποποιήσεις ή/και η χρήση μη γνήσιων ανταλλακτικών μπορεί να οδηγήσουν στην πρόκληση σοβαρών ή θανατηφόρων τραυματισμών για τον χειριστή ή τρίτους και αποτελούν αιτία άμεσης ακύρωσης της εγγύησης.

8.4 ΠΙΝΑΚΑΣ ΣΥΝΤΗΡΗΣΗΣ

Συντήρηση	Καθημερινά	Μηνιαία
Καθαρίστε το εξωτερικό του μηχανήματος με καθαρό και στεγνό πανί. Μη χρησιμοποιείτε ποτέ νερό.	Χ	
Διατηρείτε τις λαβές στεγνές, καθαρές και χωρίς λάδια και γράσα.	Χ	
Βεβαιωθείτε ότι το κουμπί ενεργοποίησης και απενεργοποίησης λειτουργεί σωστά και ότι δεν έχει υποστεί ζημιά.	Χ	
Βεβαιωθείτε ότι ο λεβιές γκαζιού και ο λεβιές ασφαλείας λειτουργούν σωστά σε ό,τι αφορά την ασφάλεια.	Χ	
Βεβαιωθείτε ότι όλα τα χειριστήρια δεν έχουν υποστεί ζημιά και ότι λειτουργούν.	Χ	
Βεβαιωθείτε ότι το προστατευτικό δεν έχει υποστεί ζημιά και ότι δεν είναι σπασμένο. Αντικαταστήστε το προστατευτικό εάν έχει δεχτεί δυνατά χτυπήματα ή εάν έχει σπάσει.	Χ	
Βεβαιωθείτε ότι η κεφαλή του θαμνοκοπτικού δεν έχει υποστεί ζημιά και ότι δεν έχει ραγίσει. Αντικαταστήστε την κεφαλή του θαμνοκοπτικού, εάν απαιτείται.	Χ	
Βεβαιωθείτε ότι τα παξιμάδια και οι βίδες είναι καλά σφιγμένες.	Χ	
Βεβαιωθείτε ότι η μπαταρία είναι ανέπαφη.	Χ	
Ελέγξτε το φορτίο της μπαταρίας.	Χ	
Βεβαιωθείτε ότι ο φορτιστής μπαταρίας είναι ανέπαφος και ότι λειτουργεί.	Χ	
Ελέγξτε τις συνδέσεις μεταξύ της μπαταρίας και του μηχανήματος, καθώς και τη σύνδεση μεταξύ της μπαταρίας και του φορτιστή μπαταρίας.		Χ

GR

9 ΜΕΤΑΦΟΡΑ



ΠΡΟΣΟΧΗ

Για τη μεταφορά του μηχανήματος με όχημα, βεβαιωθείτε ότι το μηχανήμα έχει στερεωθεί σωστά και σταθερά στο όχημα χρησιμοποιώντας ιμάντες. Το μηχανήμα πρέπει να μεταφέρεται σε οριζόντια θέση, τηρώντας επίσης τους ισχύοντες κανονισμούς μεταφοράς για μηχανήματα αυτού του τύπου.

- Απενεργοποιήστε τον κινητήρα, περιμένετε να σταματήσει το κοπτικό εξάρτημα και αφαιρέστε την μπαταρία από τη υποδοχή της.
- Κρατήστε το μηχανήμα μόνο από τη λαβή και στρέψτε το εξάρτημα κοπής προς την αντίθετη κατεύθυνση από την κατεύθυνση πορείας.

10 ΑΠΟΘΗΚΕΥΣΗ



ΠΡΟΣΟΧΗ

Διαβάστε επίσης προσεκτικά το εγχειρίδιο χρήσης και συντήρησης της μπαταρίας και του φορτιστή μπαταρίας!

Όταν το μηχανήμα δεν πρόκειται να χρησιμοποιηθεί για μεγάλο χρονικό διάστημα:

- Αφαιρέστε την μπαταρία (διαβάστε επίσης το εγχειρίδιο της μπαταρίας για τη σωστή αποθήκευση).
- Φυλάσσετε τις μπαταρίες μακριά από τα παιδιά, σε σκοτεινό και στεγνό χώρο στους 0 - 23 °C, χωρίς σκόνη και διαβρωτικά αέρια. Αποφεύγετε τη φύλαξη σε χώρο που εκτίθεται στο άμεσο ηλιακό φως.
- Κατά τη διάρκεια της χρήσης, η μπαταρία προστατεύεται από την πλήρη εκφόρτιση μέσω διάταξης προστασίας που απενεργοποιεί το μηχανήμα και διακόπτει τη λειτουργία του.

- Αφαιρέστε τον δίσκο, καθαρίστε τον και λιπάνετε τον για να αποφευχθεί σκουριά.
- Αφαιρέστε τις φλάντζες ακινητοποίησης δίσκου. Καθαρίστε, στεγνώστε και λιπάνετε την υποδοχή του κωνικού ζεύγους.
- Αφήστε το μηχάνημα να λειτουργήσει εν κενώ, για να αδειάσει επίσης πλήρως ο σωλήνας παροχής και η αντλία λαδιού.
- Εάν το μηχάνημα αποθηκευτεί με τον μεταλλικό δίσκο τοποθετημένο, πρέπει να τοποθετήσετε υποχρεωτικά και το προστατευτικό δίσκου.
- Στο τέλος κάθε περιόδου εργασίας, καθαρίζετε προσεκτικά το μηχάνημα από σκόνες και υπολείμματα, επισκευάζετε ή αντικαθιστάτε τα ελαττωματικά εξαρτήματα.
- Το μηχάνημα πρέπει να φυλάσσεται σε στεγνό χώρο που προστατεύεται από τις καιρικές συνθήκες.
- Τοποθετήστε το μηχάνημα μακριά από τα παιδιά.
- Οι διαδικασίες για τη θέση σε λειτουργία μετά από χειμερινή αποθήκευση είναι ίδιες με εκείνες που απαιτούνται για την κανονική εκκίνηση του μηχανήματος (βλ. κεφάλαιο 6.1 *Εκκίνηση (Εικ. 13) (ειδική για BCi 530 - DSi 530)*, 6.2 *Εκκίνηση (Εικ. 14) (ειδική για BCi 530R - DSi 530R)*).

11 ΠΡΟΣΤΑΣΙΑ ΤΟΥ ΠΕΡΙΒΑΛΛΟΝΤΟΣ

GR

Η προστασία του περιβάλλοντος αποτελεί βασική προϋπόθεση κατά τη χρήση του μηχανήματος, προς όφελος τόσο του ανθρώπου όσο και του περιβάλλοντος.

- Φροντίστε να μην ενοχλείτε τους γείτονές σας.
- Τηρείτε πιστά τους τοπικούς κανονισμούς για την απόρριψη των υλικών μετά την κοπή.
- Τηρείτε πιστά τους τοπικούς κανονισμούς για την απόρριψη συσκευασιών, λαδιών, βενζίνης, μπαταριών, φίλτρων, κατεστραμμένων εξαρτημάτων ή άλλων στοιχείων που επιβαρύνουν το περιβάλλον. Τα υλικά αυτά δεν πρέπει να απορρίπτονται στα απορρίμματα, αλλά να διαχωρίζονται και να μεταφέρονται σε ειδικά κέντρα συλλογής όπου θα ανακυκλωθούν.

11.1 ΔΙΑΛΥΣΗ ΚΑΙ ΑΠΟΡΡΙΨΗ

Σε περίπτωση απόσυρσης, το μηχάνημα δεν πρέπει να απορρίπτεται στο περιβάλλον, αλλά να παραδίδεται σε ένα κέντρο συλλογής.

Τα περισσότερα υλικά που χρησιμοποιούνται για την κατασκευή του μηχανήματος είναι ανακυκλώσιμα. Όλα τα μεταλλικά εξαρτήματα (από χάλυβα, αλουμίνιο, ορείχαλκο) μπορούν να παραδοθούν σε ένα κέντρο ανάκτησης σιδήρου. Για πληροφορίες, απευθυνθείτε στην υπηρεσία συλλογής απορριμμάτων της περιοχής σας. Η απόρριψη των απορριμμάτων που προέρχονται από τη διάλυση του μηχανήματος πρέπει να γίνεται με φιλικό τρόπο για το περιβάλλον, αποφεύγοντας τη ρύπανση του εδάφους, του αέρα και των υδάτων.

Πρέπει να τηρείται σε κάθε περίπτωση η σχετική ισχύουσα τοπική νομοθεσία.

Στην περίπτωση διάλυσης του μηχανήματος, πρέπει να καταστρέψετε την ετικέτα της σήμανσης CE μαζί με το παρόν εγχειρίδιο.

12 ΑΝΤΙΜΕΤΩΠΙΣΗ ΠΡΟΒΛΗΜΑΤΩΝ



ΠΡΟΣΟΧΗ

- Σβήνετε πάντα το μηχάνημα και αποσυνδέετε την μπαταρία πριν από την εκτέλεση όλων των διορθωτικών ελέγχων που συνιστώνται στον παρακάτω πίνακα, εκτός εάν ορίζεται ρητά ότι το μηχάνημα πρέπει να λειτουργεί.
- Εάν διερευνηθούν όλες οι πιθανές αιτίες και το πρόβλημα παραμένει, επικοινωνήστε με ένα εξουσιοδοτημένο κέντρο τεχνικής υποστήριξης. Εάν εμφανιστεί κάποιο πρόβλημα που δεν αναφέρεται στον πίνακα αυτό, επικοινωνήστε με ένα εξουσιοδοτημένο κέντρο τεχνικής υποστήριξης.

ΠΡΟΒΛΗΜΑ	ΠΙΘΑΝΕΣ ΑΙΤΙΕΣ	ΛΥΣΗ
Το μηχάνημα δεν παίρνει μπροστά μετά από ενεργοποίηση του διακόπτη	Μη τοποθετημένη ή μη σωστά τοποθετημένη μπαταρία	Βεβαιωθείτε ότι η μπαταρία έχει τοποθετηθεί σωστά
	Εκφορτισμένη μπαταρία	Ελέγξτε την κατάσταση του φορτίου και επαναφορτίστε την μπαταρία
Το μηχάνημα σβήνει κατά τη λειτουργία	Μη τοποθετημένη ή μη σωστά τοποθετημένη μπαταρία	Βεβαιωθείτε ότι η μπαταρία έχει τοποθετηθεί σωστά
	Εκφορτισμένη μπαταρία	Ελέγξτε την κατάσταση του φορτίου και επαναφορτίστε την μπαταρία
Μειωμένη αυτονομία της μπαταρίας	Δύσκολες συνθήκες χρήσης με μεγαλύτερη απορρόφηση ρεύματος	Βελτιώστε τις συνθήκες χρήσης
Ο φορτιστής μπαταρίας δεν επαναφορτίζει την μπαταρία (αναμμένη κόκκινη λυχνία LED)	Βρώμικες επαφές	Καθαρίστε τις επαφές
Ο φορτιστής μπαταρίας δεν επαναφορτίζει την μπαταρία (καμία αναμμένη λυχνία LED)	Απουσία τάσης στον φορτιστή μπαταρίας	Ελέγξτε εάν το φως είναι συνδεδεμένο και εάν υπάρχει τάση στην πρίζα ρεύματος
	Ελαττωματικός φορτιστής μπαταρίας	Αντικαταστήστε τον με γνήσιο ανταλλακτικό

GR

13 ΠΙΣΤΟΠΟΙΗΤΙΚΟ ΕΓΓΥΗΣΗΣ

Το μηχανήμα έχει σχεδιαστεί και κατασκευαστεί σύμφωνα με τις πιο προηγμένες τεχνικές παραγωγής. Η κατασκευάστρια εταιρεία παρέχει εγγύηση για τα προϊόντα της για μια περίοδο 24 μηνών από την ημερομηνία αγοράς, για ιδιωτική και ερασιτεχνική χρήση. Η εγγύηση ισχύει για 12 μήνες στην περίπτωση επαγγελματικής χρήσης.

Γενικοί όροι εγγύησης

1. Η εγγύηση ισχύει από την ημερομηνία αγοράς. Η κατασκευάστρια εταιρεία αντικαθιστά δωρεάν μέσω του δικτύου πωλήσεων και τεχνικής υποστήριξης τα ελαττωματικά εξαρτήματα λόγω αστοχίας υλικού, επεξεργασίας ή παραγωγής. Η εγγύηση δεν καταργεί τα νόμιμα δικαιώματα του αγοραστή που προβλέπει ο Αστικός Κώδικας για τις συνέπειες από ελαττώματα ή προβλήματα του διατιθέμενου προϊόντος.
2. Το τεχνικό προσωπικό παρεμβαίνει το ταχύτερο δυνατό εντός των χρονικών ορίων που καθορίζονται από τις ανάγκες οργάνωσης.
3. **Για την παροχή υποστήριξης στο πλαίσιο της εγγύησης, πρέπει να επιδείξετε στο εξουσιοδοτημένο προσωπικό το πιστοποιητικό εγγύησης, που παρέχεται παρακάτω, σφραγισμένο από τον προμηθευτή και συμπληρωμένο πλήρως, καθώς και το τιμολόγιο αγοράς ή τη νόμιμη απόδειξη με την ημερομηνία αγοράς.**
4. Η εγγύηση δεν ισχύει σε περίπτωση:
 - Εμφανούς έλλειψης συντήρησης.
 - Εσφαλμένης χρήσης ή τροποποίησης του προϊόντος.
 - Χρήσης ακατάλληλων λιπαντικών ή καυσίμων.
 - Χρήσης μη γνήσιων ανταλλακτικών ή εξαρτημάτων.
- Επεμβάσεων από μη εξουσιοδοτημένο προσωπικό.
5. Η κατασκευάστρια εταιρεία δεν παρέχει εγγύηση για τα αναλώσιμα υλικά και τα εξαρτήματα που υπόκεινται σε φυσιολογική φθορά κατά τη λειτουργία.
6. Η εγγύηση δεν καλύπτει εργασίες αναβάθμισης ή βελτίωσης του προϊόντος.
7. Η εγγύηση δεν καλύπτει εργασίες ρύθμισης και συντήρησης που μπορεί να είναι απαραίτητες κατά την περίοδο ισχύος της εγγύησης.
8. Πιθανές βλάβες που προκαλούνται κατά τη μεταφορά πρέπει να επισημαίνονται αμέσως στο μεταφορέα, διαφορετικά η εγγύηση δεν ισχύει.
9. Για τους κινητήρες άλλων εταιρειών (Briggs & Stratton, Tecumseh, Kawasaki, Honda κλπ.) που χρησιμοποιούνται στα μηχανήματά μας, ισχύει η εγγύηση του κατασκευαστή του κινητήρα.
10. Η εγγύηση δεν καλύπτει ενδεχόμενες άμεσες ή έμμεσες βλάβες ή ατυχήματα που οφείλονται σε βλάβες του μηχανήματος ή σε αναγκαστική διακοπή της χρήσης του για μεγάλο χρονικό διάστημα.

GR

Έντυπο εγγύησης

Κόψτε και συμπληρώστε το έντυπο εγγύησης που υπάρχει στο πίσω μέρος αυτού του εγχειριδίου.

Περιγραφή πεδίων έντυπου εγγύησης (WARRANTY FORM):

1. ΜΟΝΤΕΛΟ
2. ΑΡ. ΣΕΙΡΑΣ
3. ΑΓΟΡΑΣΤΗΣ
4. Μη στείλετε το απόκομμα! Επισυνάψτε το μόνο σε ενδεχόμενη αίτηση τεχνικής εγγύησης.
5. ΗΜΕΡΟΜΗΝΙΑ
6. ΑΝΤΙΠΡΟΣΩΠΟΣ.

1 ÚVOD	187
1.1 Jak číst návod k obsluze	187
2 SEZNÁMENÍ SE STROJEM	187
2.1 Popis stroje a oblasti použití	187
2.2 OBECNÉ BEZPEČNOSTNÍ UPOZORNĚNÍ PRO STROJ	188
2.2.1 Osobní ochranné prostředky (OOP).....	193
2.3 Součásti stroje (Obr. 1)	193
2.4 Identifikační štítek (Obr. 2).....	193
2.4.1 Informace pro uživatele	193
2.5 Vysvětlení symbolů a bezpečnostních upozornění (Obr. 2)	194
3 NÁVOD K OBSLUZE	194
3.1 Další požadavky na bezpečnost.....	195
3.2 Návod k použití akumulátorových baterií.....	195
4 MONTÁŽ	196
4.1 Montáž rukojeti S (Obr. 3)	196
4.2 Montáž bezpečnostního krytu (Obr. 6)	196
4.2.1 Montáž popruhu (Obr. 7).....	197
4.3 Montáž ovládací rukojeti (Obr. 9).....	197
4.4 Montáž řídicíků (Obr. 8)	197
4.5 Montáž akumulátorové baterie.....	197
4.6 Montáž nože (Obr. 15).....	197
4.7 Montáž strunové hlavy (Obr. 16)	198
4.7.1 Demontáž strunové hlavy	198
5 PŘÍPRAVA K PRÁCI	198
5.1 Kontrola stroje	198
5.2 Nabíjení baterie	198
5.3 Displej (Obr. 10) (specifický pro BCi 530 - DSi 530).....	198
6 POUŽÍVÁNÍ STROJE	199
6.1 Spouštění (Obr. 13) (specifický pro BCi 530 - DSi 530)	199
6.2 Spouštění (Obr. 14) (specifický pro BCi 530R - DSi 530R)	199
6.3 Mobilní aplikace.....	200
6.3.1 Připojení stroje k aplikaci	200
6.3.2 První použití aplikace	200
6.4 Zastavení motoru (Obr. 14)	200
6.5 Vypnutí stroje (Obr. 13) (Platí pro modely s displejem BCi 530 - DSi 530)	200
7 ZPŮSOBY ČINNOSTI A TECHNIKA PRÁCE	200
7.1 Druhy činnosti	201
7.2 Popruh (Obr. 20)	201
7.3 Technika práce	201
7.3.1 Sečení v pohybu (kosení) (Obr. 18)	201
7.3.2 Kosení v blízkosti plotů/základů	202
7.3.3 Sekání kolem stromů	202
7.3.4 Nastavení délky struny během práce.....	202
7.4 Ukončení práce	202
8 ÚDRŽBA	202
8.1 Chlazení stroje	203
8.2 Strunová hlava	203
8.2.1 Výměna nylonové struny v hlavě LOAD&GO (Obr. 17)	203
8.3 Mimořádná údržba	203
8.4 Tabulka údržby.....	203
9 PŘEPRAVA	204
10 SKLADOVÁNÍ	204
11 OCHRANA ŽIVOTNÍHO PROSTŘEDÍ	204
11.1 Odstranění a likvidace	205
12 ŘEŠENÍ PROBLÉMŮ	206
13 ZÁRUČNÍ LIST	207

1 ÚVOD

Děkujeme, že jste zvolili výrobek značky Emak.

Naše síť autorizovaných prodejců a dílen je vám plně k dispozici pro jakékoli potřeby.

POZOR

Abyste stroj mohli správně používat a vyhnuli se nehodám, nezačínajte práci, než si přečtete pozorně tento návod k obsluze.

POZOR

Tento návod musí být k dispozici u stroje po celou dobu jeho životnosti.

POZOR

NEBEZPEČÍ POŠKOZENÍ SLUCHU. Za normálních podmínek používání je obsluha tohoto stroje denně vystavena hluku, který se rovná nebo je větší než 85 dB (A).

V tomto návodu najdete vysvětlení činnosti různých částí stroje a pokyny k provádění potřebných kontrol a údržby.

POZOR

Přečtete si pozorně také návod k použití a údržbě akumulátorové baterie a nabíječky!

POZNÁMKA

Ilustrace a specifikace uvedené v tomto návodu nejsou přísně závazné. Výrobce si vyhrazuje právo na provádění občasných změn této příručky bez předchozího upozornění.

Obrázky jsou orientační. Skutečné komponenty se mohou lišit od těch zobrazených. V případě pochybností kontaktujte autorizované servisní středisko.

1.1 JAK ČÍST NÁVOD K OBSLUZE

Příručka je rozdělena do kapitol a odstavců. Každý odstavec je dílčí úrovní příslušné kapitoly. Odkazy na kapitoly nebo odstavce jsou označeny slovem „kapitola“ nebo „odstavec“, za kterým následuje příslušné číslo. Příklad: „kapitola 2“.

Kromě návodu k obsluze a údržbě obsahuje tato příručka i informace, které vyžadují zvláštní pozornost. Tyto informace jsou označeny následujícími symboly:

POZOR

Pokud hrozí nebezpečí nehod, zranění osob, smrtelných zranění nebo vážných poškození věcí.

OPATRNĚ

Pokud hrozí nebezpečí poškození stroje nebo jeho jednotlivých dílů.

POZNÁMKA

Poskytujte dodatečné informace k pokynům v předchozích bezpečnostních zprávách.

Obrázky v tomto návodu k obsluze jsou číslovány 1, 2, 3 atd. Součásti zobrazené na obrázcích jsou podle potřeby označeny písmeny nebo čísly. Odkaz na komponentu C na obrázku 2 je označen slovy: "Viz C, obr. 2" nebo jednoduše "(C, obr. 2)".

2 SEZNÁMENÍ SE STROJEM

2.1 POPIS STROJE A OBLASTI POUŽITÍ

Tento stroj je zahradní nářadí, a to přenosný křovinořez s elektromotorem napájeným akumulátorovou baterií.

Stroj je v podstatě tvořen elektromotorem, který pohání řezací zařízení tvořené strunovou hlavou a nožem (standardně u verze T a volitelně u verze S).

Obsluha může používat hlavní ovládací prvky vždy v bezpečné vzdálenosti od řezného nástroje.

Předpokládané používání

Tento stroj je navržen a zkonstruován pro sekání trávy a nedřevnaté vegetace pomocí nylonové struny nebo nože (např. na okrajích květinových záhonů, výsadby, stěn, plotů nebo zelených ploch s malou rozlohou pro dokončení sečení provedeného sekačkou).

Nesprávné používání

Jakékoliv jiné používání, které se liší od výše uvedeného, může být nebezpečné a zranit lidi a/nebo poškodit věci. Do nevhodného používání spadají (například, ale ne pouze):

- použití stroje k zametání;
- úprava živých plotů nebo jiné práce, při kterých se řezný nástroj nepoužívá na úrovni země;
- používání stroje s řezným nástrojem nad úroveň pasu obsluhy;
- používání stroje k řezání materiálů nerostlinného původu;
- používání stroje více než jednou osobou;
- rozměňování materiálů na kompost;
- použití jiných řezacích zařízení než uvedených v tabulce (viz strana 8). Nebezpečí vážných zranění a úrazů.

Nesprávné používání stroje znamená zrušení záruky a odmítnutí jakékoli odpovědnosti výrobce s tím, že všechny náklady vyplývající ze škod nebo zranění vlastních nebo třetích stran přecházejí na uživatele.

2.2 OBECNÉ BEZPEČNOSTNÍ UPOZORNĚNÍ PRO STROJ



POZOR

Přečtěte si všechna bezpečnostní upozornění, pokyny, ilustrace a specifikace dodané s tímto strojem. Nedodržení všech dále uvedených pokynů může mít za následek úraz elektrickým proudem, požár a/nebo vážné zranění.

Uložte si všechna upozornění a pokyny pro budoucí použití.

Termín „elektrické nářadí“ se v upozorněních vztahuje na elektrické nářadí napájené z akumulátorové baterie.

Bezpečnost na pracovišti

- Pracovní prostor udržujte čistý a dobře osvětlený.** Pokud pracujete v temných a neuklizených prostorách, může snadno dojít k nehodě.
- Elektrického nářadí nepoužívejte ve výbušném prostředí, například v přítomnosti hořlavých kapalin, plynů nebo prachu.** Elektrické nářadí vytváří jiskry, které mohou zapálit prach nebo výpary.
- Nedovolte dětem a jiným osobám, aby se během používání elektrického nářadí přibližovaly.** Rozptylování může způsobit ztrátu kontroly.

Elektrická bezpečnost

- Zástrčky elektrického nářadí musí odpovídat zásuvce. Zástrčku nikdy neupravujte. Nepoužívejte adaptéry zástrčky u elektrického nářadí s uzemněním.** Použití neupravených zástrček a zásuvek správného typu snižuje riziko úrazu elektrickým proudem.
- Zamezte kontaktu těla s uzemněnými povrchy, jako jsou potrubí, radiátory, sporáky, chladničky.** Pokud je tělo uzemněno, zvyšuje se riziko úrazu elektrickým proudem.
- Nevystavujte elektrické nářadí dešti ani vlhkosti.** Pokud voda pronikne do elektrického nářadí, zvyšuje se riziko úrazu elektrickým proudem.
- Elektrický kabel nepoužívejte nevhodným způsobem. Nepoužívejte elektrický kabel k přepravě nebo tažení elektrického nářadí či k vytažení zástrčky. Elektrický kabel chraňte před zdroji tepla, olejem, ostrými hranami nebo pohyblivými díly.** Poškozené nebo zamotané elektrické kabely zvyšují nebezpečí úrazu elektrickým proudem.

- e. **Při používání elektrického nářadí venku, používejte pouze prodlužovací kabel vhodný pro venkovní použití.** Používání kabelu vhodného pro venkovní použití snižuje riziko úrazu elektrickým proudem.
- f. **Používáte-li elektrické nářadí ve vlhkém prostředí, použijte proudový chránič (FI).** Používání proudového chrániče snižuje riziko úrazu elektrickým proudem.

Bezpečnost osob

- a. **Při používání elektrického nářadí budte ostražití, věnujte pozornost tomu, co děláte, a používejte zdravý rozum. Elektrické nářadí nepoužívejte, pokud jste unavení nebo pod vlivem drog, alkoholu či léků.** Chvilka nepozornosti během používání elektrického nářadí může způsobit vážná zranění.
- b. **Používejte osobní ochranné prostředky. Vždy proto noste ochranné brýle.** Ochranné prostředky, jako jsou protiprachové masky, protiskluzová bezpečnostní obuv, ochranné přilby nebo chrániče sluchu, pokud se používají správným způsobem, snižují možnost zranění osob.
- c. **Zabraňte náhodnému spuštění. Před připojením stroje k elektrické síti a/nebo baterii, před uchopením nebo přepravou se ujistěte, že je vypínač v poloze OFF.** Přenášení elektrického nářadí s prstem na vypínači nebo jeho připojení k elektrické síti, když je vypínač zapnutý, může způsobit nehodu.
- d. **Před manipulací s elektrickým nářadím odstraňte seřizovací klíč.** Pokud necháte klíč připevněný k otáčející se součásti elektrického nářadí, může dojít ke zranění osob.
- e. **Nesnažte se dosáhnout příliš daleko. Hleďte pevné opěrné body a vždy udržujte rovnováhu,** abyste měli lepší kontrolu nad elektrickým nářadím v neočekávaných situacích.
- f. **Vhodně se oblečte. Nenoste volné oblečení ani šperky. Vlasy a oblečení udržujte mimo pohyblivé části.** Volné oblečení, šperky nebo dlouhé vlasy se mohou zachytit do pohyblivých částí.
- g. **Pokud jsou k dispozici zařízení pro připojení sacího a sběrného zařízení, ujistěte se, že jsou připojena a správně používána.** Používání těchto zařízení může snížit nebezpečí vyvolaná prachem.
- h. **Zabraňte tomu, aby dobrá znalost nářadí získaná jeho častým používáním snižovala míru pozornosti a nedodržování zásad bezpečnosti nářadí.** Neopatrné chování může způsobit vážné zranění během zlomku sekundy.

CZ

Používání a údržba elektrického nářadí

- a. **Na elektrické nářadí příliš netlačte. Elektrické nářadí používejte pro stanovené účely.** Vhodné elektrické nářadí funguje lépe a bezpečněji při rychlosti, pro kterou bylo navrženo.
- b. **Elektrické nářadí nepoužívejte, pokud jej spínač nezapíná nebo nevypíná správně.** Elektrické nářadí může být nebezpečné a pokud ho nemůžete ovládat vypínačem, je nutné ho opravit.
- c. **Před seřizováním, výměnou příslušenství nebo před uskladněním elektrických zařízení odpojte zástrčku ze zásuvky a/nebo vyjměte akumulátor, pokud je vyjímatelný.** Tato preventivní bezpečnostní opatření snižují riziko náhodného spuštění elektrického nářadí.
- d. **Nářadí ukládejte mimo dosahu dětí, nepovolte jeho používání osobami, které nejsou se zařízením obeznámeny nebo které si nepřečetly tyto pokyny.** Elektrické nářadí může být nebezpečné v rukou nezkušených uživatelů.
- e. **Údržba elektrického nářadí a příslušenství. Zkontrolujte, zda pohyblivé díly nejsou špatně vyrovnané nebo zablokované, že nemají zlomené části ani jiné stavy, které by mohly mít vliv na řádnou činnost elektrického nářadí. Pokud je nářadí poškozeno, nechte jej před použitím opravit.** Mnoho nehod je způsobeno špatně udržovaným elektrickým nářadím.
- f. **Řezné nástroje udržujte ostré a čisté.** Při správné údržbě se řezací zařízení s ostrými hranami méně často zasekávají a snadněji se ovládají.
- g. **Elektrické nářadí, příslušenství, nástroje atd. používejte v souladu s těmito pokyny s ohledem na pracovní podmínky a vykonávanou činnost.** Používání elektrického nářadí k jiným činnostem, než ke kterým je určeno, může způsobit nebezpečnou situaci.
- h. **Rukojeti a plochy k uchopení udržujte suché, čisté a bez strop oleje a tuku.** Případné kluzké rukojeti a úchopové plochy neumožňují bezpečnou manipulaci a ovládání stroje s potřebnou bezpečností v neočekávaných situacích.

Používání a údržba akumulátorového nářadí

- a. **Baterii nabíjejte pouze nabíječkou specifikovanou výrobcem.** Použití nabíječky, která není vhodná pro baterii stroje, může způsobit požár.
- b. **Elektrické nářadí používejte pouze s kompatibilními akumulátorovou jednotkou.** Použití jakékoli jiné akumulátorové jednotky může způsobit zranění nebo požár.

- c. **Pokud akumulátorovou baterii nepoužíváte, udržte ji mimo dosah kovových předmětů, jako jsou kancelářské sponky, mince, klíče, hřebíky, šrouby nebo jiné malé kovové předměty, které by mohly vytvořit spojení mezi dvěma svorkami.** Zkratování svorek akumulátoru může způsobit popáleniny nebo požár.
- d. **Pokud je akumulátorová baterie v nevhodných podmínkách, může unikat kapalina; vyhněte se kontaktu s ní. V případě náhodného kontaktu s kapalinou opláchněte místo vodou. Pokud se kapalina dostane do kontaktu s očima, obraťte se ihned na lékaře.** Kapalina unikající z akumulátorové baterie může způsobit podráždění nebo popáleniny.
- e. **Nepoužívejte akumulátorovou jednotku ani nářadí, které jsou poškozené nebo upravené.** Poškozené nebo upravené akumulátory mohou mít nepředvídatelné chování vedoucí k požáru, výbuchu nebo nebezpečí zranění.
- f. **Nevystavujte akumulátor ani akumulátorovou jednotku ohni ani nadměrným teplotám.** Vystavení ohni nebo teplotám nad 130 °C (265 °F) může způsobit výbuch.
- g. **Postupujte podle pokynů pro správné nabíjení akumulátoru a nenabíjejte jej v prostředí s jinou teplotou, než je uvedeno v pokynech.** Nesprávné nabíjení akumulátoru nebo při teplotách mimo uvedené hodnoty jej může poškodit a zvýšit riziko požáru.

Servis

CZ

- a. **Údržbu elektrického nářadí nechte provádět kvalifikovaný personál a používejte pouze originální náhradní díly.** Tím je zajištěna bezpečnost elektrického nářadí.
- b. **Nikdy neprovádějte údržbu poškozeného akumulátoru.** Údržbu akumulátoru musí provádět výrobce nebo autorizovaná servisní střediska.

Bezpečnostní upozornění pro ořezávač trávníků a křovinořez

- a. **Stroj nepoužívejte za špatného počasí, zvláště pokud hrozí blesky.** Sníží se tím riziko zasažení bleskem.
- b. **Důkladně prohlédněte oblast, kde se má stroj používat, pro kontrolu případné přítomnosti divoké zvěře.** Během provozu může stroj zvěř zranit.
- c. **Důkladně prohlédněte oblast, kde budete stroj používat, a odstraňte všechny kameny, větve a jiné cizí předměty.** Případně vymrštěné předměty mohou způsobit zranění.
- d. **Před použitím stroje vždy vizuálně zkontrolujte, zda nože a žací ústrojí nejsou opotřebované nebo poškozené.** Poškozené díly zvyšují riziko zranění.
- e. **Při výměně příslušenství postupujte podle pokynů.** Nesprávně utažené matice nebo šrouby pro upevnění nože mohou poškodit nůž nebo způsobit jeho uvolnění.
- f. **Jmenovitá rychlost otáčení nože musí být alespoň rovna maximální rychlosti otáčení vyznačené na stroji.** Nože běžící rychleji, než je jejich jmenovitá rychlost otáčení, se mohou zlomit s vymrštěním dílů.
- g. **Používejte ochranu očí, uší, hlavy a rukou.** Správné ochranné vybavení omezí zranění osob odletujícími částmi nebo náhodný kontakt se strunou nebo nožem.
- h. **Při práci se strojem vždy noste protiskluzovou a ochrannou obuv. Stroj nepoužívejte naboso nebo s otevřenými sandály.** To snižuje možnost poranění nohou v důsledku kontaktu s pohyblivým se nožem nebo strunou.
- i. **Při práci se strojem vždy používejte bezpečnostní obuv. Stroj nepoužívejte naboso nebo s otevřenými sandály.** To snižuje možnost poranění nohou v důsledku kontaktu s pohyblivým se nožem nebo strunou.
- j. **Při používání stroje vždy noste dlouhé kalhoty.** Části těla nechráněné oděvem se mohou snáze poranit odhozenými předměty.
- k. **Při používání stroje udržte kolemjdoucí mimo pracovní oblast stroje.** Padající úlomky mohou lidem způsobit vážná zranění.
- l. **Stroj při používání vždy držte oběma rukama.** Když budete stroj držet oběma rukama, neztratíte kontrolu.
- m. **Stroj držte pouze za izolované úchopné plochy, protože struna nebo nůž mohou přijít do kontaktu se skrytými kabelem.** Případný kontakt nožů nebo struny s „živými“ kabelem může také uvést nechráněné kovové části stroje do stavu „pod napětím“, což může mít za následek možné úrazy elektrickým proudem pro obsluhu.
- n. **Vždy udržte stabilní polohu a stroj používejte pouze tehdy, když stojíte nohama pevně na zemi.** Kluzké nebo nestabilní povrchy mohou způsobit ztrátu rovnováhy nebo kontroly nad strojem.
- o. **Stroj nepoužívejte na příliš strmých svazích.** Tím se snižuje riziko ztráty kontroly, uklouznutí a pádu, což může způsobit zranění osob.
- p. **Při práci na svazích se vždy ujistěte, že můžete stát pevně, vždy pracujte napříč svahem, nikdy ne nahoru nebo dolů a při změně směru buďte mimořádně opatrní.** Tím se snižuje riziko ztráty kontroly, uklouznutí a pádu, což může způsobit zranění osob.

- q. **Udržujte všechny části těla v dostatečné vzdálenosti od nože a struny, když je stroj v provozu. Před spuštěním stroje se ujistěte, že se struna nebo nůž ničeho nedotýkají.** Chvilka nepozornosti při používání stroje může způsobit vážná zranění obsluhu nebo jiným osobám.
- r. **Stroj nepoužívejte nad výškou pasu.** Tím se zabrání nechtěnému kontaktu s nožem a umožní se lepší ovládnání stroje v neočekávaných situacích.
- s. **Při řezání keřů nebo rostlin pod pnutím budete připraveni se vzdát.** Když se uvolní napětí ve vláknech dřeva, keř nebo rostlina může zasáhnout obsluhu a/nebo uvést stroj mimo kontrolu.
- t. **Při řezání keřů a rostlin budete velmi opatrní.** Tenký materiál může zablokovat nůž a může být vymrštěn proti obsluhu, která tím může ztratit rovnováhu.
- u. **Udržujte stroj pod kontrolou a nedotýkejte se nožů, řezných strun a jiných nebezpečných částí, pokud jsou stále v pohybu.** Tím se snižuje riziko zranění pohyblivými částmi.
- v. **Stroj přepravujte vypnutý a udržujte jej v dostatečné vzdálenosti od těla.** Správná manipulace se strojem snižuje pravděpodobnost náhodného kontaktu s pohyblivou částí nebo nožem.
- w. **Při přepravě nebo skladování stroje vždy nasadte kryt na kovové nože.** Správná manipulace se strojem snižuje pravděpodobnost náhodného kontaktu s nožem.
- x. **Používejte pouze náhradní nože, řezací struny a řezací hlavy specifikované výrobcem.** Nesprávné náhradní díly mohou zvýšit riziko poškození a zranění.
- y. **Při odstraňování materiálu uvízlého ve stroji nebo při servisu stroje vypněte vypínač napájení a vyjměte akumulátorovou jednotku.** Případné nečekané spuštění stroje při odstraňování zaseknutého materiálu nebo provádění údržby může způsobit vážné zranění osob.
- z. **Při odstraňování uvíznutého materiálu nebo provádění údržby na stroji vypněte vypínač napájení a vypněte stroj.** Případné nečekané spuštění stroje při odstraňování zaseknutého materiálu nebo provádění údržby může způsobit vážné zranění osob.

Zpětný ráz nože a související upozornění

Zpětný ráz je náhlý pohyb stroje do stran, dopředu nebo dozadu, ke kterému může dojít, když se nůž zasekne nebo zachytí o nějaký předmět, jako je rostlina nebo pařez. Může být natolik silný, že způsobí odtlačení stroje a/nebo obsluhu jakýmkoli směrem, což způsobí ztrátu kontroly nad strojem.

Zpětnému rázu a souvisejícím nebezpečím se lze vyhnout přijetím vhodných opatření, jak je uvedeno dále.

- a. **Držte stroj pevně oběma rukama a umístěte paže tak, aby odolávaly zpětnému rázu. Tělem stůjte na levé straně stroje.** Zpětný ráz může zvýšit riziko zranění v důsledku neočekávaných pohybů stroje. Obsluha může kontrolovat zpětný ráz přijetím nezbytných opatření.
- b. **Když se nůž zasekne nebo když z jakéhokoli důvodu přestanete řezat, uvolněte provozní tlačítko a držte stroj nehybně v materiálu, dokud se nůž zcela nezastaví. Pokud se nůž zasekne, nikdy se nepokoušejte odstranit stroj z materiálu nebo táhnout stroj dozadu, když se nůž pohybuje - může dojít ke zpětnému rázu.** Zkontrolujte a proveďte vhodná nápravná opatření k odstranění příčiny zablokování nože.
- c. **Nepoužívejte tupé nebo poškozené nože.** Tupé nebo poškozené nože zvyšují riziko zaseknutí nebo zachycení na předmětu, což má za následek zpětný ráz.
- d. **Vždy udržujte dobrou viditelnost řezaného materiálu.** Ke zpětnému rázu dochází spíše tam, kde je obtížné vidět řezaný materiál.
- e. **Pokud se během provozu stroje přiblíží jiná osoba, vypněte stroj.** V případě zpětného rázu se zvyšuje pravděpodobnost zranění jiných osob zasazených pohyblivým se nožem.



POZOR

Pokud se stroj správně používá, je rychlým a účinným pracovním nástrojem. Pokud se používá nesprávně nebo bez patřičné pozornosti, může být potenciálně nebezpečný. Chcete-li, aby vaše práce byla vždy příjemná a bezpečná, přísně dodržujte bezpečnostní předpisy uvedené zde a dále v příručce.



POZOR

Tento výrobek vytváří během provozu elektromagnetické pole! Toto pole může za určitých okolností rušit aktivní nebo pasivní lékařské implantáty! Aby se snížilo riziko vážného zranění nebo smrti, doporučujeme, aby se příjemci lékařského implantátu před použitím tohoto produktu poradili se svým lékařem a výrobcem lékařského implantátu!

⚠ POZOR

Přečtěte si pozorně také návod k použití a údržbě akumulátorové baterie a nabíječky!

⚠ POZOR

Obsluha musí být proškolená ve všech činnostech popsanych v návodu.

⚠ POZOR

Vypnutí stroje se provádí se strojem ve stavu lock-off a přidržením páčky plynu po dobu 5 sekund.

POZNÁMKA

Národní zákonné úpravy mohou omezit používání stroje.

CZ

1. Stroj používejte až po řádném seznámení s jeho obsluhou. Osoby bez zkušeností by si měly navčítit používání nejdříve na poli.
2. Používání stroje je vyhrazeno pouze dospělým osobám, které jsou schopny pochopit a dodržovat bezpečnostní předpisy, upozornění a pokyny, uvedené v tomto návodu. Nezletilé osoby nesmí nikdy stroj používat.
3. Nepoužívejte vadné baterie. Používejte pouze originální baterie.
4. Neřežte v blízkosti jiných elektrických kabelů.
5. Dávejte pozor, abyste se nedotkli nebezpečných pohyblivých částí před vypnutím stroje a úplným zastavením pohyblivých částí.
6. Zastavte používání stroje, když jsou v blízkosti lidí, zejména děti, nebo zvířata.
7. Pracujte pouze za denního světla.
8. Před použitím a po jakémkoli nárazu zkontrolujte, zda na stroji nejsou známky opotřebení nebo poškození, a proveďte nezbytné opravy.
9. Nikdy nepoužívejte stroj s poškozenými nebo chybějícími kryty.
10. Ruce a nohy mějte vždy daleko od řezného nástroje, zvláště během spouštění motoru.
11. Dávejte pozor na zranění vyplývající z jakéhokoliv zařízení k odřezání délky struny. Po uvolnění nové struny před spuštěním motoru vždy vraťte stroj do pracovní polohy.
12. Nikdy nemontujte kovové řezné nástroje.
13. Nikdy nepoužívejte náhradní díly ani příslušenství, které nejsou dodávány nebo nedoporučeny výrobcem.
14. Před kontrolou, čištěním nebo prací na stroji a při nepoužívání stroje vyjměte akumulátorovou baterii z jejího uložení.
15. Vždy se ujistěte, že průchody chladicího vzduchu jsou zbraveny nečistot.
16. Po každém použití vyjměte baterii z jejího uložení a zkontrolujte, zda nedošlo k poškození.
17. Stroj uchovávejte mimo dosahu dětí.
18. Stroj nepoužívejte v případě špatného počasí, a to zejména v případě blesků.
19. Když se stroj předává jiné osobě, vždy vyjměte akumulátorovou baterii.
20. Na výrobový hřídel stroje se nesmí připojovat žádné zařízení, které nebylo dodáno přímo výrobcem.
21. Udržujte všechny štítky s výstražnými a bezpečnostními značkami v dobrém stavu. V případě poškození nebo zničení je včas vyměňte (viz kapitola 2.4 *Identifikační štítek (Obr. 2)*).
22. Nikdy sami neprovádějte úpravy nebo opravy, které překračují rámec běžné údržby. Pro jakýkoli jiný zásah kontaktujte autorizované servisní středisko.
23. Obeznamte se s ovládacími prvky a s vhodným používáním stroje.
24. Při údržbě se vždy řiďte našimi pokyny.
25. Každý den stroj zkontrolujte a ujistěte se, že všechna bezpečnostní i jiná zařízení jsou funkční.
26. S poškozeným, špatně opraveným, špatně smontovaným nebo upraveným strojem nepracujte. Neodstraňujte, nepoškozujte ani nevyřazujte z provozu žádné bezpečnostní zařízení.
27. Stroj předejte nebo půjčte pouze zkušeným osobám, které jsou obeznámeny s jeho činností a správným používáním. Předete i příručku s návodem k použití, kterou si obsluha musí přečíst ještě před začátkem práce.
28. O jakékoli další informace nebo přednostní zákrok vždy požádejte svého prodejce.
29. Pečlivě si tento návod uschovejte a před každým použitím stroje si ho přečtěte.
30. Uvědomte si, že majitel nebo pracovník obsluhy je odpovědný za úrazy nebo nebezpečí, které se stanou třetím osobám nebo jejich majetku.

2.2.1 Osobní ochranné prostředky (OOP)

Za osobní ochranné prostředky (OOP) se považuje jakákoli výbava určená k tomu, aby ji pracovník nosil nebo používal za účelem ochrany proti nebezpečím, ohrožujícím jeho bezpečnost nebo zdraví během práce, jakož i veškeré doplňky a příslušenství, určené k tomuto účelu. Použití OOP neodstraní nebezpečí úrazu, ale v případě nehody sníží její následky.

Níže je uveden seznam osobních ochranných prostředků, které je třeba používat při používání stroje:

- **Noste ochrannou obuv proti pořežání s protiskluzovou podrážkou a ocelovými špičkami.**
- **Noste ochranné brýle nebo obličejové masky. Odmrštěné předměty, které se odrazí, mohou způsobit vážná poranění očí.**
- **Noste ochranu proti hluku; např. sluchátka nebo špunty do uší.**



POZOR

Používání pomůcek k ochraně sluchu vyžaduje větší pozornost a opatrnost, protože vnímání výstražných zvukových signálů (křik, zvukové výstrahy apod.) je omezeno. Vhodné ochranné pomůcky snižují riziko ztráty sluchu.

- **Noste rukavice, které co nejvíce pohlcují vibrace.**
- **Používejte schválený bezpečnostní ochranný oděv. Ideální je ochranná bunda a kalhoty.**



POZOR

Oděv musí být vhodný a pohodlný. Noste přiléhavý ochranný oděv. **Nenoste volné oblečení, šátky, kravaty či šperky, které by se mohly zachytit ve stroji, v podrostu nebo podobně. Dlouhé vlasy si sepněte a chraňte je.**

POZNÁMKA

Při výběru vhodného oděvu si nechte poradit svým prodejcem.

2.3 SOUČÁSTI STROJE (OBR. 1)

1. Kuželový převod
2. Propojovací trubka
3. Strunová hlava (řezný nástroj)
4. Ochrana řezného nástroje
5. Přední rukojeť
6. Páčka plynu
7. Bezpečnostní páčka (pouze modely BCi 530 - DSi 530)
8. Bezpečnostní páčka (pouze modely BCi 530R - DSi 530R)
9. Ochranná bariéra
10. Akumulátorová baterie

2.4 IDENTIFIKAČNÍ ŠTÍTEK (OBR. 2)

1. Značka o shodě CE
2. Jméno a adresa výrobce
3. Úroveň akustického výkonu
4. Výrobní číslo
5. Rok výroby
6. Viz kapitola 2.4.1 *Informace pro uživatele.*
7. Typ stroje: **AKUMULÁTOROVÝ KŘOVINOŘEZ**

2.4.1 Informace pro uživatele



Výrobek splňuje směrnice 2011/65/ES, a 2012/19/ES, které se týkají omezení používání nebezpečných látek v elektrických a elektronických zařízeních a likvidace odpadů.

Tento symbol vyobrazený na zařízení znamená, že se výrobek po ukončení svého užívání **musí** likvidovat odděleně od ostatního odpadu.

Uživatel proto musí odevzdat spotřebič, jehož životnost skončila, do příslušného sběrného střediska určeného pro elektronický a elektrický odpad nebo ho v případě koupě **nového zařízení stejného typu vrátit prodejci podle zásady kus za kus.**

Vhodné třídění odpadu a následný odvoz použitých spotřebičů k recyklaci, úprave a ekologické likvidaci přispívá k omezení možných negativních dopadů na životní prostředí a na zdraví lidí a přispívá k recyklaci materiálů, z nichž se spotřebič skládá. Likvidace výrobku uživatelem, která není v souladu s předpisy, má za následek uplatnění sankcí podle zákonů daného státu.

 **POZOR**

Baterie likvidujte odděleně od stroje!

 **POZOR**

Přečtěte si pozorně také návod k použití a údržbě akumulátorové baterie a nabíječky!

2.5 VYSVĚTLENÍ SYMBOLŮ A BEZPEČNOSTNÍCH UPOZORNĚNÍ (OBR. 2)

Váš stroj se musí používat opatrně. Za tímto účelem byly na zařízení umístěny piktogramy, které vám připomínají hlavní bezpečnostní opatření. Jejich význam je vysvětlen níže. Doporučujeme také pečlivě přečíst bezpečnostní předpisy v příslušné kapitole této příručky.

Poškozené nebo nečitelné štítky vyměňte.

8.

 **POZOR**

Tento stroj, pokud není správně používán, může být nebezpečný pro vás i pro ostatní.

9. Nasadte si ochranné brýle.
10. Nevystavujte dešti (ani vlhkosti).
11. Nebezpečí zpětného rázu při kontaktu s keři.
12. Další osoby musí být v dostatečné vzdálenosti.
13. Před použitím tohoto stroje si přečtěte návod k použití.
14. Noste ochrannou obuv a rukavice.
15. Zákaz montáže rezných prvků s pilovými zuby.
16. Nebezpečí vymrštění předmětů.
17. Před prováděním údržby baterii vyjměte.

3 NÁVOD K OBSLUZE

Jak pracovat s akumulátorovým strojem

- Vyvarujte se práci na mokré nebo kluzké zemi nebo na příliš nerovném či strmém terénu, který nezaručuje stabilitu obsluhy při práci.
- Při práci vždy stůjte oběma nohama na pevné zemi, abyste neztratili rovnováhu.
- Nikdy neběžte, ale krácejte a věnujte pozornost nerovnosti země a přítomnosti případných překážek.
- Nožem se nedotýkejte půdy ani písku. I malé množství nečistot kotouč rychle otupí a zvýší nebezpečí zpětného rázu.
- Stroj zastavte, když nůž narazí do cizího předmětu.
- Před odložením stroj zastavte.
- Vyhodnoťte možná nebezpečí na obdělávaném pozemku a proveďte všechna bezpečnostní opatření k zajištění vlastní bezpečnosti, zejména na svazích, nerovném, kluzkém nebo pohyblivém terénu.
- Na svazích pracujte kolmo ke svahu, nikdy při práci nepostupujte nahoru ani dolů.
- Věnujte pozornost srázům, příkopům nebo náspům.
- Při používání stroje v blízkosti silnice věnujte pozornost provozu.
- Věnujte pozornost blízkosti elektrických kabelů pod napětím.
- Stroj nesmí používat osoby, které jej nemohou pevně držet oběma rukama a/nebo zůstat při práci stabilně v rovnováze na nohou.
- Stroj nesmí používat více než jedna osoba.
- Stroj nikdy nepoužívejte, pokud je uživatel unavený nebo trpí nevolností, požil léky, drogy, alkohol nebo látky ovlivňující jeho reflexe a pozornost.

Doporučení pro začátečníky

Před zahájením první práce se doporučuje důkladně se seznámit se strojem a nevhodnějšími technikami práce s pevným uchopením stroje a prováděním pohybů vyžadovaných při práci.

3.1 DALŠÍ POŽADAVKY NA BEZPEČNOST

1. Přečtěte si pozorně následující pokyny.
2. Obeznamte se s ovládacími prvky a s vhodným používáním stroje.
3. Dávejte pozor, abyste se nedotkli nebezpečných pohyblivých částí před vypnutím stroje a úplným zastavením pohyblivých částí.
4. Nasadte si ochranné brýle.
5. Nikdy nedovolte, aby stroj používaly děti nebo osoby, které nejsou řádně seznámeny s návodem k obsluze.
6. Zastavte používání stroje, když jsou v blízkosti lidí, zejména děti, nebo zvířata.
7. Pracujte pouze za denního světla.
8. Před použitím a po jakémkoli nárazu zkontrolujte, zda na stroji nejsou známky opotřebení nebo poškození, a proveďte nezbytné opravy. Stroj zkontrolujte a ujistěte se, že všechna bezpečnostní i jiná zařízení jsou funkční.
9. Nikdy nepoužívejte stroj s poškozenými nebo chybějícími kryty.
10. Ruce a nohy mějte vždy daleko od řezného nástroje, zvláště během spouštění stroje.
11. Dávejte pozor na zranění vyplývající z jakéhokoliv zařízení k odřezání délky struny. Po uvolnění nové struny před spuštěním vždy vraťte stroj do pracovní polohy.
12. Nikdy nemontujte kovové řezné nástroje.
13. Nikdy nepoužívejte náhradní díly ani příslušenství, které nejsou dodávány nebo nedoporučeny výrobcem.
14. Před kontrolou, čištěním nebo prací na stroji a při nepoužívání stroje vyjměte akumulátorovou baterii z jejího uložení.
15. Vždy se ujistěte, že průchody chladicího vzduchu jsou zbaveny nečistot.
16. Po každém použití vyjměte baterii z jejího uložení a zkontrolujte, zda nedošlo k poškození.
17. Stroj uchovávejte mimo dosahu dětí.
18. V případě nehody nebo zlomení ihned zastavte práci.
19. Stroj nepoužívejte v případě špatného počasí, a to zejména v případě blesků.
20. Když se stroj předává jiné osobě, vždy vyjměte akumulátorovou baterii.

CZ

Manipulace a správné používání bateriového elektrického nářadí

- a. Před vložením baterie se ujistěte, že je spotřebič vypnutý. Instalace baterie do zapnutého elektrického spotřebiče může způsobit nehody.
- b. Pro nabíjení baterií používejte pouze nabíječky doporučené výrobcem. Nabíječky baterií jsou obecně specifické pro typ baterie; pokud se používá s jinými typy, hrozí nebezpečí požáru.
- c. Používejte pouze specifické baterie dodané pro váš spotřebič. Použití jiných baterií může způsobit zranění a nebezpečí požáru.
- d. Nepoužívanou baterii uchovávejte mimo kancelářské sponky, mince, klíče, hřebíky, šrouby nebo jiné drobné kovové předměty, které by mohly způsobit zkrat kontaktů. Zkrat mezi kontakty akumulátorové baterie může vyvolat oheň nebo požár.
- e. Zkontrolujte, zda je baterie v dobrém stavu a zda nevykazuje známky poškození. Nepoužívejte stroj s poškozenou nebo opotřebovanou baterií.

3.2 NÁVOD K POUŽITÍ AKUMULÁTOROVÝCH BATERIÍ

Obecná bezpečnostní pravidla

- Baterie se nikdy nesmí otvírat.



POZOR

Použití baterie nikdy nevhazujte do ohně. NEBEZPEČÍ VÝBUCHU!

- Nabíječku baterií připojte pouze do zásuvek se síťovým napětím uvedeným na typovém štítku.
- Používejte pouze originální baterii.
- Při delším používání se může baterie zahřát. Před nabíjením ji nechte vychladnout.

- Baterii ani nabíječku baterií neskladujte v dosahu dětí.
- Nabíječku nepoužívejte v místech, kde jsou hořlavé výpary nebo látky.
- Baterie nabíjejte pouze při teplotách mezi 10°C a 40°C.
- Baterie uchovávejte v prostředí s teplotami mezi 0°C a 23°C.
- Nezpůsobte nikdy zkrat mezi kontakty akumulátorů a nepřipojujte je ke kovovým předmětům.
- Při přepravě baterií se ujistěte, že kontakty nejsou vzájemně propojené a k přepravě nepoužívejte kovové kontejnery.
- Zkrat baterie může způsobit výbuch. V každém případě zkrat způsobuje poškození akumulátoru.
- Pravidelně kontrolujte, jestli kabel nabíječky baterií není poškozený. Pokud je kabel poškozený, musí se nabíječka vyměnit.
- Baterie plně dobijte před jejich uložením na zimu.
- Baterii lze nabíjet pouze nabíječkou CRG 520.

4 MONTÁŽ

POZOR

Montáži součástí věnujte maximální pozornost, aby nedošlo k ohrožení bezpečnosti a účinnosti stroje; v případě pochybností kontaktujte autorizované servisní středisko.

POZOR

Vybalení a dokončení montáže se musí provést na rovném a pevném povrchu, s dostatečným prostorem pro pohyb stroje a balení, vždy s vyžitím vhodného nářadí.

Likvidace obalu se musí provést v souladu s platnými místními předpisy.

Z bezpečnostních a dopravních důvodů je lithium-iontová baterie (je-li součástí dodávky) dodávána odděleně od stroje a částečně nabitá. Před použitím stroje je třeba baterii nabít podle postupů uvedených v kapitole 5.2 *Nabíjení baterie*.

4.1 MONTÁŽ RUKOJETI S (OBR. 3)

- Ujistěte se, že baterie není vložena do svého uložení.
- Nasadte přední rukojeť (A) na trubku pohonu (B) s krytem (C).
- Vložte šrouby (D) a zajistěte rukojeť.
- Pro používání kotouče nasadte ochrannou bariéru (E), směřující z levé strany, pomocí příslušných šroubů (F)
- Polohu rukojeti lze seřídit podle potřeby uživatele.

POZOR

Rukojeť (A, Obr. 4) namontujte mezi šípky štítku (B, Obr. 4) a zadní rukojeť. Tato montáž platí pro obě rukojeti.

4.2 MONTÁŽ BEZPEČNOSTNÍHO KRYTU (OBR. 6)

POZOR

Ochranný kryt musí být namontován správně, aby vyhovoval bezpečnostním požadavkům a správné poloze nože pro odřezání struny.

POZOR

Ochrana, kterou je stroj vybaven, nemusí být dostatečná, aby ochránila obsluhu před všemi cizími tělesy (štěrk, sklo, dráty atd.) vymrštěnými rotací řezacího zařízení. Takto odmrštěné předměty se mohou odrazit a zasáhnout obsluhu.

POZOR

Okamžitě vyměňte kryty, pokud jsou prasklé nebo poškozené; nikdy se je nepokoušejte namontovat do nesprávné polohy.

Kryt (A) připevněte pomocí šroubů (B) v poloze, která umožní bezpečnou práci.

4.2.1 Montáž popruhu (Obr. 7)

Popruh (A) upevněte na kryt (B) a zajistěte šroubem (C).

4.3 MONTÁŽ OVLÁDACÍ RUKOJETI (OBR. 9)

- Vyšroubujte šrouby (A). Matice (B) zůstává v ovládací rukojeti.
- Natlačte ovládací rukojeť (páčka plynu musí být obrácená směrem ke kuželové spojce) na říditka (C) tak, aby otvory (D) byly vyrovnány.
- Vložte šroub (A) a pevně jej utáhněte.

POZNÁMKA

Displej je pouze u modelů BCi 530 - DSi 530).

4.4 MONTÁŽ ŘÍDÍTEK (OBR. 8)

- Pro připevnění řídítek vložte pružinu (B), dvě skořepiny (A) a podložku (C).
- Říditka (D) vyrovnejte v pravém úhlu k trubce pohonu (E).
- Nakonec utáhněte svorku (F) se šroubem.



POZOR

Rukojeť (A, Obr. 4) namontujte mezi šipky štítku (B, Obr. 4) a zadní tyč.

4.5 MONTÁŽ AKUMULÁTOROVÉ BATERIE

Akumulátorovou baterii zatlačte do jejího uložení, až zapadne na místo.



POZOR

Používejte pouze originální akumulátorové baterie. Použití akumulátorových baterií nesprávného typu může znamenat riziko požáru, výbuchu a zranění.



POZOR

Používat lze pouze baterie 2,5 Ah a 4 Ah s nabíječkami CRG 520.

Vyjmutí akumulátorové baterie

Pro vytažení akumulátorové baterie stiskněte tlačítko (D, Obr. 5).



POZOR

Přečtěte si pozorně také návod k použití a údržbě akumulátorové baterie a nabíječky!

4.6 MONTÁŽ NOŽE (OBR. 15)

1. Na horní přírubu (F) namontujte kotouč (R) a zkontrolujte správný směr otáčení.
2. Nasadte spodní přírubu (B), kryt (D) a zašroubujte šroub (A) proti směru hodinových ručiček.
3. Do příslušného otvoru (L) zasuněte čep (H) z výbavy proablokování nože a dotažením šroubu (A) utahovacím momentem 25 Nm (2.5 kgm).



POZOR

Nákržek (viz šipky C) se musí umístit do montážního otvoru v noži.

 **POZOR**

**Pomocí kotouče vyšroubujte šroub (C, Obr. 7) a uvolněte pásek (A, Obr. 7) z krytu (B, Obr. 7).
Pro opětovné sestavení popruhu (A) viz kapitola 4.2.1 *Montáž popruhu (Obr. 7)*.**

4.7 MONTÁŽ STRUNOVÉ HLAVY (OBR. 16)

Nasadte horní přírubu (F). Do příslušného otvoru (L) zasuněte kolík (H) a hlavu (N) zašroubujte proti směru hodinových ručiček pouze silou ruky.

Používejte vždy průměr struny stejný jako u původní struny, aby nedocházelo k přetížení stroje (Obr. 19).

K prodloužení nylonové struny udeřte při práci žací hlavou o zem.

 **POZOR**

Hlavou nesmíte udeřit o beton či dlažbu - mohlo by to být nebezpečné.

CZ

4.7.1 Demontáž strunové hlavy

Pro demontáž zasuněte kolík (H) do příslušného otvoru (L) a vyšroubujte v opačném směru.

5 PŘÍPRAVA K PRÁCI

5.1 KONTROLA STROJE

 **POZOR**

Ujistěte se, že baterie není vložena do svého uložení.

Před zahájením práce je třeba:





- zkontrolovat, zda páčka plynu a bezpečnostní páčka mají volný chod, bez překážek, a že při uvolnění se automaticky a rychle vrátí do neutrální polohy;
- zkontrolovat, zda páčka plynu zůstane zajištěná, pokud není stisknuta bezpečnostní páčka;
- zkontrolovat, zda průchody chladicího vzduchu nejsou znečištěné;
- zkontrolovat, zda rukojeti a kryty stroje jsou čisté a suché, správně sestavené a pevně připevněné ke stroji;
- zkontrolovat, zda řezný nástroj a kryty nejsou poškozeny;
- zkontrolovat, zda stroj nevykazuje známky opotřebení nebo poškození způsobené nárazy nebo jinými příčinami a provést nezbytné opravy;
- zkontrolovat, zda je baterie v dobrém stavu a zda nevykazuje známky poškození. Nepoužívejte stroj s poškozenou nebo opotřebovanou baterií;
- baterii nabijte podle postupů uvedených v kapitole 5.2 *Nabíjení baterie*.

5.2 NABÍJENÍ BATERIE

Informace o správném používání, způsobech a sledování úrovně nabití a legendě k indikátorům naleznete v návodu k použití a údržbě nabíječky baterií.

5.3 DISPLEJ (OBR. 10) (SPECIFICKÝ PRO BCI 530 - DSI 530)

Displej zapnete displej jedním stisknutím tlačítka ON/OFF (A).

Ikona	Název
	<p>Kontrolka poplachu. Označuje, že stroj má problém, který může vyřešit obsluha. Příklad: přehřátí baterie nebo nadměrné používání stroje. Přestaňte pracovat a nechte stroj několik minut odpočívat. Barva označuje typ poplachu:</p> <ul style="list-style-type: none"> • Zelená: stroj ve stavu lock-off • Světle modrá: problém na straně baterie • Červená: problém na straně stroje/řídící jednotky (možné přehřátí)
	<p>Servisní kontrolka. Označuje, že mohl nastat problém, který obsluha nemůže vyřešit. Okamžitě zastavte práci a co nejdříve kontaktujte autorizované servisní středisko.</p>
	<p>Modrá kontrolka. Svítí trvale, když dojde ke spojení s mobilním zařízením. Viz kapitola 6.3 <i>Mobilní aplikace</i>.</p>
	<p>Ukazatel nabití baterie. Při používání stroje ukazatel svítí. Barva označuje stav nabití:</p> <ul style="list-style-type: none"> • Zelená: nabití nad 50 % • Žlutá: nabití mezi 50 % - 10 % • Červená: nabití méně než 10 %
	<p>Indikátor rychlosti otáčení řezacího zařízení. Čtyři rychlostní stupně. Po zapnutí se rychlost nastaví na třetí stupeň. Pro změnu rychlosti stiskněte tlačítko ON/OFF (A). Rychlost se nastavuje pouze ve stoupajícím sledu (příklad: 1-2-3-4-1-2-3-4 atd.). Chcete-li aktivovat čtvrtou rychlost, musíte po dobu 5 sekund podržet stisknuté tlačítko ON/OFF. Jakmile je aktivována čtvrtá rychlost, lze tlačítko ON/OFF uvolnit. Čtvrtou rychlost se doporučuje používat pouze s kotoučem.</p>

CZ

6 POUŽÍVÁNÍ STROJE

6.1 SPOUŠTĚNÍ (OBR. 13) (SPECIFICKÝ PRO BCI 530 - DSI 530)



POZOR

Před spuštěním stroje zkontrolujte, zda se páčka plynu volně pohybuje.

Před spuštěním stroje vložte baterii (A, Obr. 12) do jejího uložení.

Pro spuštění stroje:

- Stiskněte tlačítko ON /OFF (D).
- Uchopte stroj pevně oběma rukama.
- Po stisknutí tlačítka ON/OFF stiskněte do pěti sekund bezpečnostní páčku (E).
- Použijte páčku plynu (C).

Chcete-li ukončit stav lock-off, stiskněte tlačítko ON/OFF (D) na displeji.

6.2 SPOUŠTĚNÍ (OBR. 14) (SPECIFICKÝ PRO BCI 530R - DSI 530R)



POZOR

Před spuštěním stroje zkontrolujte, zda se páčka plynu volně pohybuje.

Před spuštěním stroje vložte baterii (A, Obr. 12) do jejího uložení.

Pro spuštění stroje:

- Uchopte stroj pevně oběma rukama.
- Stiskněte bezpečnostní páčku (E).
- Použijte páčku plynu (C).

6.3 MOBILNÍ APLIKACE

6.3.1 Připojení stroje k aplikaci

Stroj zapněte. U strojů s displejem modrá kontrolka svítí trvale, když došlo ke spojení s mobilním zařízením. Vyhledávání lze znovu aktivovat vyjmutím a opětovným vložením baterie. Konkrétní podrobnosti naleznete v pokynech pro příslušnou aplikaci (Oleo-Mac Hub - Efcó Hub). Aplikace pro mobilní zařízení je zdarma a poskytuje rozšířené funkce (další informace o stroji, podrobnosti, nápovědu, části stroje a údržbu). Stroje s vestavěnou bezdrátovou technologií se mohou připojit k mobilním zařízením a umožnit další funkce.

6.3.2 První použití aplikace

1. Stáhněte si aplikaci do svého mobilního zařízení.
2. Zaregistrujte se v aplikaci.
3. Postupujte podle pokynů pro připojení a registraci stroje.

POZNÁMKA

Aplikace Oleo-Mac Hub - Efcó Hub je k dispozici ke stažení na všech trzích. Pro další informace kontaktujte autorizované servisní středisko.

6.4 ZASTAVENÍ MOTORU (OBR. 14)

Pro zastavení motoru uvolněte spínací páčku (C).

6.5 VYPNUTÍ STROJE (OBR. 13) (PLATÍ PRO MODELY S DISPLEJEM BCI 530 - DSI 530)

Po zastavení motoru uvolněte na 5 sekund bezpečnostní páčku (E), stroj přejde do stavu lock-off (5.3 Displej (Obr. 10) (specifický pro BCI 530 - DSI 530)). Když je stroj ve stavu lock-off, podržte na 5 sekund páčku plynu (C).

7 ZPŮSOBY ČINNOSTI A TECHNIKA PRÁCE



POZOR

Pro bezpečnost vaší a ostatních osob:

4. Nezapomeňte, že obsluha nebo uživatel odpovídá za nehody a nepředvídané události, k nimž může dojít vůči jiným osobám nebo jejich majetku.
5. Při práci používejte vhodné oblečení. Váš prodejce vám může poskytnout informace o nejvhodnějších bezpečnostních materiálech, které zajistí bezpečnost při práci.
6. Důkladně zkontrolujte celý pracovní prostor a odstraňte vše, co by mohlo být vymrštno ze stroje nebo by mohlo poškodit řezný nástroj (kameny, větve, dráty, kosti atd.).
7. Dbejte na možné vymrštění materiálu způsobené řezným nástrojem.
8. Zastavte stroj a vyjměte baterii z jejího uložení:
 - pokud stroj začne abnormálně vibrovat: v takovém případě okamžitě vyhledejte příčinu vibrací a zajistěte potřebné kontroly v autorizovaném servisním středisku;
 - kdykoli necháte stroj bez dozoru.



OPATRĚ

Vždy si pamatujte, že nesprávně používaný elektrický křovinořez může ostatní rušit. Z úcty vůči jiným a životnímu prostředí:

- Stroj nepoužívejte v prostředích a časech, které mohou být rušivé.
- Pečlivě dodržujte místní předpisy pro likvidaci materiálu vzniklého sečením.
- Aby se zabránilo nebezpečí vzniku požáru, nenechávejte zahřátý stroj v suchém listí nebo na suché trávě.
- Při likvidaci poškozených částí nebo jakýchkoli prvků se silným dopadem na životní prostředí důsledně dodržujte místní předpisy.

7.1 DRUHY ČINNOSTI

POZOR

Během práce se stroj musí pevně držet oběma rukama a řezná jednotka se musí udržovat pod linií pásu.

Strunová hlava může sekat vysokou travu nebo nedřevitou vegetaci v blízkosti plotů, zdí, základů, chodníků, kolem stromů atd. nebo úplně posekat určitou část zahrady.

Nůž na travu je určen pro všechny druhy vysoké trávy nebo plevele (rákosu, keřů).

POZOR

U tohoto stroje je zakázáno používat kovové kotouče s pilovými zuby.

Baterie je vybavena ochranou, která zabraňuje úplnému vybití.

Pokud je baterie vybitá, stroj se automaticky vypne. V takovém případě je třeba ji včas nabít.

7.2 POPRUH (OBR. 20)

Správné nastavení délky ramenního popruhu umožní správné vyvážení křovinořezu a jeho správnou výšku nad terénem.

- Navlékněte si popruh.
- Stroj připevněte k popruhu pomocí karabiny (A, Obr. 20).
- K lepšímu vyrovnaní křovinořezu použijte háček (B, Obr. 20).
- K dosažení správné výšky křovinořezu použijte přezku.

POZNÁMKA

U strojů s říditky ve tvaru T lze nastavit tři různé popruhy (specifické pouze pro BCi 530 - DSi 530).

POZOR

Během činnosti stroje vždy používejte ramenní popruh a stroj držte oběma rukama za rukojeti.

7.3 TECHNIKA PRÁCE

POZOR

Používejte POUZE nylonové struny. Použití kovových drátů, plastifikovaných kovových drátů a/nebo strun nevhodných pro hlavu může způsobit vážná zranění a úrazy.

Během používání je vhodné pravidelně stroj zastavit a odstranit travu, která se namotala na stroj, aby nedošlo k přehřátí v důsledku trávy zamotané pod krytem.

Namotanou travu odstraňte šroubovákem.

POZOR

Ani obsluha stroje, ani nikdo jiný se nesmí pokusit odstranit namotaný materiál během chodu motoru nebo otáčení řezného nástroje, protože to může způsobit vážné zranění.

POZOR

Stroj nepoužívejte k zametání nakloněním strunové hlavy. Výkon motoru může vymrštít předměty a malé kameny do vzdálenosti až 15 metrů nebo více, což způsobuje škody nebo zranění osob.

7.3.1 Sečení v pohybu (kosení) (Obr. 18)

Postupujte pravidelnou chůzí s pohybem v oblouku jako při tradičním kosení a řezný nástroj udržujte rovnoběžně se zemí.

Nejprve pokoste na správnou výšku malou plochu a pak pokračujte ve stejné výšce kosení a udržujte strunovou hlavu v konstantní vzdálenosti od země.

U náročnějšího kosení může být užitečné naklonit strunovou hlavu přibližně o 30° doleva.

 **POZOR**

Nepracujte tímto způsobem, pokud hrozí nebezpečí, že by mohlo dojít k vymrštění předmětů, které by mohly zranit lidi nebo zvířata či způsobit škody.

7.3.2 Kosení v blízkosti plotů/základů

Strunovou hlavu přibližujte pomalu k plotům, kůlům, skalám, stěnám atd. aniž by do jich silně udeřila.

Pokud struna narazí na pevnou překážku, může se přetrhnout nebo opotřebovat; pokud se zaplete do plotu, může se prudce odtrhnout.

V každém případě sekání kolem chodníků, základů, zdí atd. může způsobit větší opotřebení strunky než obvykle.

7.3.3 Sekání kolem stromů

Procházejte kolem stromu ve směru hodinových ručiček, pomalu se přibližujte ke kmeni tak, aby se struna nedotýkala stromu a strunovou hlavu udržujte lehce nakloněnou dopředu.

Mějte na paměti, že nylonová struna může useknout nebo poškodit malé křoviny a že náraz nylonové struny do kmene stromů s měkkou kůrou může rostliny vážně poškodit.

7.3.4 Nastavení délky struny během práce

Tento stroj je vybaven automatickou strunovou hlavou, která může strunu automaticky uvolnit během nárazů hlavy o zem. Když se veškerá struna vypotřeboje, musí se vyměnit.

 **POZOR**

Po jakékoli práci na strunové hlavě vždy před spuštěním uveďte stroj zpět do pracovní polohy.

7.4 UKONČENÍ PRÁCE

Po ukončení práce zastavte stroj, jak bylo uvedeno výše.

 **POZOR**

Před umístěním do jakéhokoliv uzavřeného prostoru nechte stroj vychladnout.

Aby se snížilo nebezpečí požáru, odstraňte ze stroje zbytky trávy, listí nebo nadměrný tuk; nenechávejte nádoby s nasečeným materiálem uvnitř místnosti.

8 ÚDRŽBA

 **POZOR**

- Během údržby vždy používejte ochranné rukavice.
- Údržbu neprovádějte, když jsou motor nebo baterie teplé. Stroj zastavte a nechte ho vychladnout. Údržbu provádějte s vypnutým strojem a vyjmutou baterií.
- Nedostatečná nebo nesprávná údržba, odstranění nebo úprava bezpečnostních zařízení a/nebo použití neoriginálních náhradních dílů může způsobit vážná nebo smrtelná zranění obsluhy nebo třetích osob.

 **POZOR**

Přečtěte si pozorně také návod k použití a údržbě akumulátorové baterie a nabíječky!

POZOR

Pro bezpečnost vaši a ostatních osob:

- Po každém použití vyjměte baterii z jejího uložení a zkontrolujte, zda nedošlo k poškození.
- Správná údržba je nezbytná pro zachování původní účinnosti a bezpečnosti stroje v průběhu času.
- Matice a šrouby musí být dotaženy aby stroj byl stále v bezpečném provozním stavu.
- Nikdy nepoužívejte stroj, který má opotřebované nebo poškozené součásti. Poškozené součásti se musí vyměnit a nikdy se nesmí opravovat.
- Používejte pouze originální náhradní díly. Díly nestejně kvality mohou poškodit stroj a ohrozit bezpečnost.

POZOR

Během údržby vyjměte baterii z jejího uložení.

8.1 CHLAZENÍ STROJE

Aby se zabránilo přehřátí a poškození stroje, mřížky pro nasávání chladicího vzduchu musí být vždy čisté a bez trávy a nečistot.

CZ

8.2 STRUNOVÁ HLAVA

8.2.1 Výměna nylonové struny v hlavě LOAD&GO (Obr. 17)

1. Odřízněte 5,2 m nylonové struny \varnothing 2,4 mm.
2. Vyrovnajte šípky a zaveďte strunu do hlavy (1).
3. Strunu rozdělte na dvě stejné části (3) a pak ji navíňte otáčením kolečka (4).

POZOR

Nebezpečí zranění je větší v případě chybných žacíh zařízení! Používejte pouze doporučené řezné nástroje a kryty a dodržujte pokyny pro broušení.

8.3 MIMOŘÁDNÁ ÚDRŽBA

Na konci sezóny, pokud se stroj používá intenzivně, nebo každé dva roky při běžném používání zajistěte obecnou kontrolu provedenou specializovaným technikem servisní sítě.

Najděte nejbližší autorizované servisní středisko na: <https://www.myemak.com/int/filiali-e-distributori/distributori>.

POZOR

- Všechny činnosti při údržbě, které nejsou uvedeny v této příručce, smí provádět pouze autorizované servisní středisko. Aby byl zajištěn stálý a pravidelný provoz stroje, nezapomeňte, že veškeré nahrazované díly musí být nahrazeny výhradně **ORIGINÁLNÍMI NÁHRADNÍMI DÍLY**.
- Případné neoprávněné úpravy a/nebo používání neoriginálních náhradních dílů mohou způsobit vážná či smrtelná zranění obsluhy nebo dalších osob nebo způsobit okamžité propadnutí záruky.

8.4 TABULKA ÚDRŽBY

Údržba	Denní	Měsíční
Očištění vnější části stroje čistým a suchým hadrem. Nikdy nepoužívejte vodu.	X	
Rukojeti udržujte suché, čisté a bez oleje a tuku.	X	
Ujistěte se, že tlačítko zapnutí/vypnutí funguje správně a není poškozené.	X	
Ujistěte se, že páčka plynu a bezpečnostní páčka fungují z bezpečnostního hlediska správně.	X	
Zkontrolujte, zda všechny ovládací prvky nejsou poškozené a fungují.	X	

Údržba	Denní	Měsíční
Zkontrolujte, zda kryt není poškozený ani prasklý. Pokud došlo k výraznému nárazu nebo poškození, kryt vyměňte.	X	
Zkontrolujte, zda strunová hlava křovinořezu není poškozená ani prasklá. V případě potřeby hlavu křovinořezu vyměňte.	X	
Zkontrolujte, zda jsou matice a šrouby správně dotažené.	X	
Zkontrolujte, zda je baterie neporušená.	X	
Zkontrolujte nabití baterie.	X	
Zkontrolujte, zda je nabíječka baterie neporušená a funguje.	X	
Zkontrolujte připojení mezi baterií a strojem a také zkontrolujte připojení mezi baterií a nabíječkou.		X

CZ

9 PŘEPRAVA

POZOR

Při dopravě stroje na vozidle se ujistěte o správném a pevném připevnění na vozidle pomocí řemenů. Stroj se přepravuje ve vodorovné poloze po ujištění, že se neporušují platné předpisy pro přepravu těchto zařízení.

- Vypněte stroj, počkejte, až se řezný nástroj zastaví, a vyjměte baterii z uložení.
- Stroj uchopte pouze za rukojeť a řezací zařízení nasměrujte v opačném směru, než je směr jízdy.

10 SKLADOVÁNÍ

POZOR

Přečtěte si pozorně také návod k použití a údržbě akumulátorové baterie a nabíječky!

Pokud nebudete stroj po dlouhou dobu používat:

- Vyjmутí baterie (přečtěte si rovněž návod k baterii pro její správné skladování).
- Akumulátorové baterie uchovávejte mimo dosah dětí, na tmavém a suchém místě při teplotě 0 - 23 °C, bez prachu a bez přítomnosti korozivních plynů. Vyhněte se skladování na přímém slunci.
- Během používání je baterie chráněna proti úplnému vybití ochranným zařízením, které stroj vypne a zastaví jeho provoz.
- Sejměte nůž, vyčistěte jej a potřete olejem proti rezivění.
- Odstraňte příruby nože; vyčistěte, otřete a naolejujte uložení kuželového převodu.
- Nechte stroj běžet naprázdno, aby se zcela vyprázdnilo i přírodní potrubí a olejové čerpadlo.
- Pokud se stroj skladuje s namontovaným kovovým nožem, je nutné namontovat také kryt nože.
- Po ukončení práce vždy stroj pečlivě očistěte od prachu a nečistot, opravte nebo vyměňte poškozené díly.
- Stroj musí být uložený na suchém místě a chráněný před nepřízní počasí.
- Stroj uskladněte mimo dosah dětí.
- Postup uvedení do provozu po zimním uložení je stejný, jako postup při normálním spouštění stroje (viz kapitolu 6.1 *Spouštění (Obr. 13) (specifický pro BCi 530 - DSi 530)*, 6.2 *Spouštění (Obr. 14) (specifický pro BCi 530R - DSi 530R)*).

11 OCHRANA ŽIVOTNÍHO PROSTŘEDÍ

Ochrana životního prostředí je důležitý a prvořadý aspekt při používání stroje ve prospěch občanského spoluzití a prostředí, v němž žijeme.

- Vyvarujte se toho, abyste byli rušivým prvkem ve vztahu s vašimi sousedy.
- Pečlivě dodržujte místní předpisy pro likvidaci materiálu vzniklého sečením.

- Pečlivě dodržujte místní předpisy pro likvidaci obalů, olejů, benzínu, baterií, filtrů, poškozených dílů nebo jakýchkoli prvků se silným dopadem na životní prostředí. Tento odpad se nesmí vyhazovat do popelnice, ale musí se separovat a odvézt do příslušných sběrných středisek, která zajistí recyklaci materiálů.

11.1 ODSTRANĚNÍ A LIKVIDACE

Při vyřazení stroje z provozu jej nenechávejte volně v přírodě, ale obraťte se na sběrné středisko.

Hodně materiálů použitých při výrobě stroje lze recyklovat; všechny kovy (ocel, hliník, mosaz) lze odevzdat do běžné sběry kovů. Pro informace se obraťte na službu zajišťující svoz odpadu ve vaší oblasti. Likvidace odpadu pocházejícího z demolice stroje musí být provedena s ohledem na životní prostředí, aby se zabránilo znečištění půdy, ovzduší a vody.

V každém případě je třeba dodržovat místní platné zákony.

Při likvidaci stroje byste měli zlikvidovat i štítek s označením CE společně s tímto návodem k obsluze.

12 ŘEŠENÍ PROBLÉMŮ

POZOR

- Než začnete provádět všechny kontroly doporučené v dále uvedené tabulce, mimo případy, kdy se vyžaduje stroj v činnosti, stroj vždy zastavte a vyjměte akumulátorovou baterii.
- Když byly zkontrolovány všechny možné příčiny a problém nebyl vyřešen, spojte se s autorizovaným servisním střediskem. Když zjistíte problém, který nebyl uveden v tabulce, spojte se s autorizovaným servisním střediskem.

PROBLÉM	MOŽNÉ PŘÍČINY	ŘEŠENÍ
Při stisku spínače se stroj nerozběhne	Chybí baterie nebo je nesprávně vložena	Ujistěte se, že baterie je správně usazena
	Baterie vybitá	Zkontrolujte stav nabití a dobijte baterii
Stroj se během práce zastaví	Chybí baterie nebo je nesprávně vložena	Ujistěte se, že baterie je správně usazena
	Baterie vybitá	Zkontrolujte stav nabití a dobijte baterii
Snížená životnost baterie	Těžké podmínky používání s větším příkonem	Optimalizujte používání
Nabíječka nenabíjí baterii (svítí červená LED)	Špinavé kontakty	Kontakty očistěte
Nabíječka nenabíjí baterii (nesvítí žádná LED)	Nabíječka není pod napětím	Zkontrolujte, zda je zástrčka zasunutá do zásuvky a zda je v zásuvce proud
	Vadná nabíječka	Provedte výměnu originálním náhradním dílem

13 ZÁRUČNÍ LIST

Tento stroj byl navržen a vyroben pomocí nejmodernějších výrobních technik. V případě soukromého použití nebo pro hobby poskytuje výrobce záruku na své výrobky v trvání 24 měsíců od data zakoupení. Servis v České republice a na Slovensku provádí firma MOUNTFIELD ve svých prodejnách, specializovaných servisních střediscích a přes své dealery. V případě profesionálního používání je záruka omezena na 12 měsíců.

Všeobecné záruční podmínky

1. Záruka platí ode dne zakoupení výrobku. Výrobní podnik zdarma vyměňuje prostřednictvím obchodní a servisní sítě vadné díly, jejichž vada byla způsobena materiálem, zpracováním nebo výrobou. Záruka nezabývá kupujícího zákonných práv, které mu náležejí podle občanského zákoníku a které se vztahují na důsledky defektů nebo vad způsobených prodaným výrobkem.
2. Techničtí pracovníci provedou požadovaný zákrok co nejdříve v rámci daných časových možností.
3. **Při žádosti o opravu v záruce je nutné předložit oprávněnému pracovníkovi dále uvedený a úplně vyplněný záruční list orazítovaný prodejcem spolu s nákupní fakturou nebo platným dokladem o zakoupení s datem nákupu.**
4. Záruka propadá v případě:
 - zjevného zanedbání údržby,
 - nevhodného používání výrobku nebo jeho poškození,
 - použití nevhodných maziv nebo paliv,
 - použití jiných než originálních náhradních dílů,
 - zásahů prováděných neoprávněnými pracovníky.
5. Záruka se podle výrobce nevztahuje na materiály, které se opotřebovávají, a na části vystavené běžnému opotřebení.
6. Záruka se nevztahuje na zásahy týkající se modernizace a vylepšování výrobku.
7. Záruka se nevztahuje na seřizování a údržbové práce, i když jsou prováděné v době záruky.
8. Případné škody způsobené při dopravě musí být ihned oznámeny dopravci, jinak záruka propadá.
9. Pro motory jiných značek (Briggs & Stratton, Tecumseh, Kawasaki, Honda atd.), použité v našich výrobcích, platí záruka poskytnutá příslušnými výrobci motoru.
10. Záruka se netýká případných škod, přímých či nepřímých, způsobených osobám nebo na věcech poruchou výrobku nebo vyplývajících z dlouhodobého nuceného odstavení tohoto výrobku.

Záruční list

Vystříhnete a vyplníte záruční list na zadní straně tohoto návodu.

Popis polí záručního listu (WARRANTY FORM):

1. MODEL
2. SÉRIOVÉ Č.
3. KUPUJÍCÍ
4. Nezasílat! Přiložte pouze při případném vyžádání záručního servisu.
5. DATUM
6. PRODEJCE

1 ÚVOD	209	7 PREVÁDZKOVÉ REŽIMY A PRACOVNÉ TECHNIKY	223
1.1 Ako čítať tento návod	209	7.1 Prevádzkové režimy	223
2 OBOZNÁMENIE SA SO STROJOM	210	7.2 Popruh (Obr. 20)	223
2.1 Opis stroja a oblasti používania	210	7.3 Pracovné techniky	224
2.2 Všeobecné bezpečnostné upozornenia pre stroj.	210	7.3.1 Kosenie pri pohybe (kývavý pohyb) (Obr. 18)	224
2.2.1 Osobné ochranné prostriedky (OOP).....	215	7.3.2 Kosenie v blízkosti plotov/základov	224
2.3 Komponenty stroja (Obr. 1)	215	7.3.3 Kosenie okolo stromov	224
2.4 Identifikačný štítok (Obr. 2)	216	7.3.4 Nastavenie dĺžky struny počas práce	224
2.4.1 Informácie pre používateľov	216	7.4 Ukončenie práce.....	225
2.5 Vysvetlenie symbolov a bezpečnostných upozornení (Obr. 2)	216	8 ÚDRŽBA	225
3 PRAVIDLÁ POUŽÍVANIA	217	8.1 Chladenie stroja	225
3.1 Doplnkové bezpečnostné predpisy	217	8.2 Hlavica s nylonovými strunami	225
3.2 Pokyny na používanie akumulátorov	218	8.2.1 Výmena nylonovej struny v hlave LOAD&GO (Obr. 17)	225
4 MONTÁŽ	218	8.3 Mimoriadna údržba.....	226
4.1 Montáž držadla S (Obr. 3).....	218	8.4 Tabuľka údržby.....	226
4.2 Montáž chrániča (Obr. 6).....	219	9 PREPRAVA	226
4.2.1 Montáž lemu (Obr. 7).....	219	10 USKLADNENIE	227
4.3 Montáž ovládacieho držadla (Obr. 9).....	219	11 OCHRANA ŽIVOTNÉHO PROSTREDIA	227
4.4 Montáž držadla v tvare T (Obr. 8)	219	11.1 Vyradenie z činnosti a likvidácia.....	227
4.5 Montáž akumulátora	219	12 ODSTRÁŇOVANIE PROBLÉMOV	228
4.6 Montáž kotúča (Obr. 15)	220	13 ZÁRUKA	229
4.7 Montáž hlavice s nylonovou strunou (Obr. 16)	220		
4.7.1 Odmontovanie hlavice	220		
5 PRÍPRAVA NA PRÁCU	220		
5.1 Kontrola stroja	220		
5.2 Nabíjanie batérie	221		
5.3 Displej (Obr. 10) (špecifický pre BCi 530 - DSi 530).....	221		
6 POUŽÍVANIE STROJA	221		
6.1 Štartovanie (Obr. 13) (špecifické pre BCi 530 - DSi 530).....	221		
6.2 Štartovanie (Obr. 14) (špecifické pre BCi 530R - DSi 530R)	222		
6.3 Mobilná aplikácia	222		
6.3.1 Zapojte stroj k aplikácii	222		
6.3.2 Prvé použitie aplikácie	222		
6.4 Zastavenie motora (Obr. 14)	222		
6.5 Vypnutie stroja (Obr. 13) (špecifické pre modely s displejom BCi 530 - DSi 530).....	222		

1 ÚVOD

Ďakujeme vám, že ste si vybrali výrobok značky Emak.

Pokiaľ by ste mali akýkoľvek problém, pomôžu vám pracovníci našej siete predajcov a autorizovaných servisných stredísk.

POZOR

Aby ste strojové zariadenie používali správne a aby ste predišli nehodám, nezačínajte prácu bez toho, že by ste si veľmi pozorne prečítali návod na používanie.

POZOR

Tento návod musí sprevádzať stroj po celú dobu jeho životnosti.

POZOR

RIZIKO POŠKODENIA SLUCHU. Za normálnych podmienok používania sa osoba, ktorá stroj používa, vystavuje dennej hladine hluku rovnvej alebo vyššej ako 85 dB (A).

V tomto návode nájdete vysvetlenia činnosti rôznych častí, ako aj pokyny pre nevyhnutné kontroly a údržbu.

POZOR

Pozorne si prečítajte aj návod na použitie a údržbu batérie a nabíjačky batérie!

POZNÁMKA

Popisy a ilustrácie uvedené v tomto návode nie sú prísne záväzné. Výrobca si vyhradzuje právo na vykonávanie zmien v tomto návode bez predchádzajúceho upozornenia.

Obrázky sú orientačné. Skutočné diely sa môžu líšiť od dielov tu uvedených. Pokiaľ by ste mali nejaké pochybnosti, obráťte sa na autorizované servisné stredisko.

SK

1.1 AKO ČITAŤ TENTO NÁVOD

Návod je rozdelený do kapitol a odsekov. Texty jednotlivých kapitol sú členené na odseky. Referenčné odkazy na kapitoly alebo odseky sú označené textom „kapitola“ alebo „odsek“, za ktorým nasleduje príslušné číselné označenie. Napríklad: „kapitola 2“. Okrem pokynov na obsluhu obsahuje tento návod informácie, ktoré si vyžadujú mimoriadnu pozornosť. Tieto informácie sú označené symbolmi popísanými v nasledujúcom texte:

POZOR

V prípade nebezpečenstva úrazov alebo vážnych poranení osôb alebo vážneho poškodenia majetku.

OPATRNE

V prípade nebezpečenstva poškodenia stroja alebo jednotlivých častí strojového zariadenia.

POZNÁMKA

Poskytuje dodatočné informácie pre lepšie pochopenie vyššie uvedených bezpečnostných upozornení.

Obrázky v tomto návode na používanie sú očíslované 1, 2, 3 atď. Časti uvedené na obrázkoch sú podľa potreby označené písmenami alebo číslicami. Odkaz na časť C na obrázku 2 má nasledovnú formu: „Pozri C, obr. 2“ alebo jednoducho „(C, obr. 2)“.

2 OBOZNÁMENIE SA SO STROJOM

2.1 OPIS STROJA A OBLASŤ POUŽÍVANIA

Opisovaný stroj sa používa na práce v záhrade, konkrétne je to prenosný krovinorez s elektrickým motorom napájaným batériou.

Stroj je zložený prakticky z elektrického motora, ktorý aktivuje rezacie zariadenie, ktoré tvorí hlavica so strunou a čepeľ (dodávaná sériovo vo verzii T a ako doplnok v sérii S).

Pracovník môže používať hlavné ovládače z bezpečnej vzdialenosti od rezacieho zariadenia.

Určené použitie

Tento stroj je navrhnutý a vyrobený na kosenie trávy a rastlín, nie kríkov. Na kosenie sa používa nylonová struna alebo čepeľ (napr. kosenie okrajov hriadok, záhonov, múrikov, okolie plotov, zelené plochy obmedzených rozmerov, začistenie okrajov po kosení kosačkou).

Nevhodné použitie

Akékoľvek iné použitie odlišné od vyššie uvedeného použitia môže byť nebezpečné a môže spôsobiť úrazy osôb a škody na majetku. Ako nevhodné použitie môžeme uviesť (ako príklad, nie ako úplný zoznam):

- používanie stroja na zhrňanie nečistôt;
- úprava zelených plotov alebo iné práce, pri ktorých sa kosačka nepoužíva na úrovni terénu;
- používanie stroja s rezacím zariadením vyššie ako na úrovni pásu používateľa;
- používanie stroja na rezanie materiálov odlišných od rastlín;
- používanie stroja viac ako jednou osobou;
- drvenie materiálu na kompostovanie;
- používanie rezacích materiálov odlišných od materiálov uvedených v tabuľke 8). Nebezpečenstvo vážneho zranenia a úrazov.

Nevhodné použitie bude znamenať stratu záruky a odmietnutie akejkoľvek zodpovednosti výrobcu, následkom čoho budú všetky náklady spojené s poškodením a úrazmi vlastnej osoby alebo tretích hradené používateľom.

2.2 VŠEOBECNÉ BEZPEČNOSTNÉ UPOZORNENIA PRE STROJ



POZOR

Prečítajte si všetky bezpečnostné upozornenia, pokyny, ilustrácie a špecifikácie dodané s týmto strojom. Pokiaľ by ste nedodržiavali všetky nižšie uvedené pokyny, môže vás zasiahnuť elektrický prúd, môžete spôsobiť požiar a/alebo vážne zranenia.

Všetky upozornenia a pokyny si odložte pre budúce použitie.

Pojem „elektrický stroj“ používaný v upozorneniach označuje elektrické náradie napájané batériou.

Bezpečnosť v pracovnej oblasti

- Pracovnú oblasť udržujte v čistote a dostatočne osvetlenú.** Pracovné oblasti s neporiadkom a bez dostatočného osvetlenia môžu spôsobovať nehody.
- Elektrické stroje nezapínajte vo výbušnej atmosfére, ako napríklad v prítomnosti horľavých kvapalín, plynov alebo práškov.** Elektrické stroje môžu vytvárať iskry, ktoré môžu spôsobiť vznietenie prachu či výparov.
- Počas používania elektrických strojov nedovoľte, aby sa k pracovnej oblasti priblížili deti alebo akákoľvek iná osoba.** Prípadne rušivé podnety môžu spôsobiť stratu kontroly.

Elektrická bezpečnosť

- Zástrčky elektrických strojov musia byť vhodné pre zásuvky elektrickej siete. Nikdy neupravujte elektrickú zástrčku. Na elektrických strojoch s uzemnením nepoužívajte adaptéry zástrčky.** Správne používanie neupravených zástrčiek s kompatibilnými zásuvkami obmedzuje riziko úrazu elektrickým prúdom.
- Zabráňte kontaktu tela s uzemnenými povrchmi, ako sú rúry, radiátory, sporáky a chladničky.** Riziko úrazu elektrickým prúdom je vyššie, pokiaľ sa telo dostane do styku s predmetmi, ktoré sa vybijajú do zeme.

- c. **Elektrické náradie nevystavujte dažďu ani ho nenechávajte vo vlhkom prostredí.** Ak by do elektrického stroja vnikla voda, zvýšilo by sa riziko úrazu elektrickým prúdom.
- d. **Nepoužívajte elektrický napájací kábel nesprávnym spôsobom. Elektrický kábel nepoužívajte na prepravovanie ani ťahanie elektrického stroja, ani na vytiahnutie zástrčky z elektrickej zásuvky. Elektrický kábel udržiajte mimo dosah tepla, oleja, ostrých hrán a pohybujúcich sa dielov.** Poškodené alebo zamotané elektrické káble zvyšujú nebezpečenstvo úrazu elektrickým prúdom.
- e. **Pri práci s elektrickým strojom vonku používajte predĺžovací kábel vhodný pre použitie vonku.** Používanie elektrického kábla určeného do vonkajšieho prostredia znižuje riziko zásahu elektrickým prúdom.
- f. **Pri používaní elektrického stroja na vlhkom mieste používajte prúdový chránič na ochranu pred zvyškovým prúdom (RCD).** Použitie RCD znižuje riziko úrazu elektrickým prúdom.

Osobná bezpečnosť

- a. **Dávajte pozor, sledujte, čo robíte, a pri používaní elektrického náradia postupujte rozumne. Nepoužívajte elektrický stroj, keď ste unavený alebo pod vplyvom drog, alkoholu alebo liekov.** Chvilka nepozornosti počas používania elektrických strojov môže spôsobiť vážne úrazy.
- b. **Používajte osobné ochranné prostriedky. Vždy si chráňte oči.** Ochranné prostriedky ako masky proti prachu, bezpečnostná protišmyková obuv, prilby alebo ochrana sluchu používané vo vhodných podmienkach znižujú riziko osobných úrazov.
- c. **Zabráňte náhodnému zapnutiu. Pred zapojením stroja ku zdroju napájania a/alebo k batérii, pred prenesením alebo prepravou stroja sa uistite, že je vypínač v polohe off (vypnuté).** Prenášanie elektrických strojov s prstom na vypínači alebo zapojenie do elektrickej siete, keď je zapnutý vypínač, zvyšuje riziko nehôd.
- d. **Pred naštartovaním elektrického stroja vyberte kľúč na nastavenie.** Ak necháte kľúč pripojený k otáčajúcej sa časti elektrického stroja, môže dôjsť k osobným úrazom.
- e. **Nepreťažujte sa. Snažte sa stáť pevne, vždy udržiavajte rovnováhu,** aby ste mali čo najlepšiu kontrolu nad elektrickým strojom aj v nepredvídaných situáciách.
- f. **Vhodne sa oblečte. Nenoste voľné oblečenie ani šperky. Udržujte svoje vlasy a odev mimo dosahu pohyblivých častí.** Voľné oblečenie, šperky alebo dlhé vlasy sa môžu zachytiť v pohyblivých častiach.
- g. **Ak máte k dispozícii zariadenia na pripojenie príslušenstva na odsávanie a zber, skontrolujte, či sú dobre zapojené, a používajte ich správnym spôsobom.** Používanie týchto zariadení môže znížiť nebezpečenstvo hroziace v prítomnosti prachu.
- h. **Nedovoľte, aby zručnosti získané častým používaním stroja viedli u vás k zníženiu pozornosti a k ignorovaniu zásad bezpečnosti súvisiacich s náradím.** Neopatrnosť môže viesť počas zlomku sekundy k spôsobeniu vážneho zranenia.

SK

Používanie a údržba elektrického stroja

- a. **Elektrický nástroj nepreťažujte. Elektrický stroj používajte na určený účel.** Elektrický stroj správneho typu funguje lepšie a bezpečnejšie pri rýchlosti, pre ktorú bolo navrhnuté.
- b. **Elektrický nástroj nepoužívajte, ak ho vypínač nezapína alebo nevypína správne.** Ak sa nedá ovládať vypínač elektrického stroja, stroj môže byť nebezpečný a musíte ho dať opraviť.
- c. **Pred vykonaním akýchkoľvek úprav, výmenou príslušenstva alebo uskladnením elektrických zariadení odpojte zástrčku z elektrickej zásuvky a/alebo, ak je odnímateľná, vyberte batériu elektrického stroja.** Tieto ochranné bezpečnostné opatrenia znižujú riziko náhodného naštartovania elektrického stroja.
- d. **Elektrické stroje odkladajte mimo dosahu detí, nedovoľte, aby ho používali osoby, ktoré nepoznajú spotrebič ani osoby, ktoré si neprečítali tento návod.** Elektrické stroje sú v rukách neskúsených pracovníkov nebezpečné.
- e. **Údržba elektrických strojov a príslušenstva. Skontrolujte, či pohyblivé diely nie sú nezarovnané alebo zablokované, či na nástroji nie sú zlomené diely alebo či stroj nie je v stave, ktorý by mohol ohroziť jeho správne fungovanie. Ak je zariadenie poškodené, nechajte ho pred použitím opraviť.** Mnoho nehôd je spôsobených zanedbanou údržbou elektrického náradia.
- f. **Rezacie zariadenia udržiavajte nabrúsené a v čistote.** Ak sa na nich robí správna údržba, rezacie nástroje s ostrými okrajmi sa zaseknú menej často a ľahšie sa ovládajú.
- g. **Elektrický stroj, príslušenstvo, hroty a pod. používajte podľa tohto návodu, berte ohľad na pracovné podmienky a vykonávanú prácu.** Používanie elektrického stroja na iné ako určené účely môže vyvolať nebezpečnú situáciu.

- h. **Udržiavajte rukoväť a plochy určené na uchopenie suché a čisté a dbajte na to, aby neboli znečistené olejom alebo mazivom.** Klzké rukoväti a plochy určené na uchopenie neumožňujú bezpečnú manipuláciu a kontrolu stroja v neočakávaných situáciách.

Používanie a údržba akumulátorového stroja

- a. **Batériu nabíjajte výhradne použitím špecifickej nabíjačky určenej výrobcom.** Používanie nabíjačky nevhodnej pre batériu nástroja môže spôsobiť požiar.
- b. **Používajte elektrické nástroje iba s kompatibilnými súpravami článkov akumulátora.** Používanie akejkoľvek inej súpravy akumulátorov môže spôsobiť poranenia alebo požiar.
- c. **Ak súpravu akumulátorov nepoužívate, nenechávajte ju blízko kovových predmetov, ako sú kancelárske sponky, mince, kľúče, klince, skrutky alebo iné malé kovové predmety, ktoré by mohli vytvoriť skrat medzi dvoma svorkami.** Skrat na koncovkách akumulátora môže spôsobiť popálenie alebo požiar.
- d. **Pri nesprávnom používaní akumulátora z neho môže vytiecť kvapalina: zabráňte kontaktu. V prípade náhodného kontaktu s kvapalinou postihnuté miesto opláchnite vodou. Ak sa kvapalina dostane do kontaktu s očami, ihneď vyhľadajte lekársku pomoc.** Kvapalina, ktorá vyteká z batérie, môže spôsobiť podráždenie alebo poleptania pokožky.
- e. **Súpravu článkov akumulátora ani nástroj nepoužívajte, ak sú poškodené alebo nejako modifikované.** Poškodené alebo modifikované akumulátory môžu znamenať neočakávané správanie s možnosťou požiaru, výbuchu alebo rizika úrazov.
- f. **Akumulátor ani súpravu článkov akumulátora nevystavujte ohňu ani nadmerným teplotám.** Vystavenie ohňu alebo teplotám nad 130 °C (265 °F) môže spôsobiť výbuch.
- g. **Dodržiavajte pokyny na správne nabíjanie akumulátora a nenabíjajte ho v prostredí s teplotou odlišnou od teplôt špecificovaných v návode.** Nevhodne nabíjaná batéria alebo pri nabíjaní mimo špecificovaného teplotného intervalu môže poškodiť batériu a zvýšiť riziko požiaru.

SK

Servis

- a. **Údržbu elektrického stroja dajte urobiť kvalifikovaným pracovníkom a používajte iba vhodné náhradné diely a originálne komponenty.** Tým sa zaisťuje zachovanie bezpečnosti stroja.
- b. **Nikdy nevykonávajte údržbu poškodenej súpravy článkov akumulátora.** Údržbu akumulátorov smie vykonávať iba výrobca alebo autorizované servisné strediská.

Bezpečnostné upozornenia pre orezávač okrajov a krovinores

- a. **Nepoužívajte stroj za zlého počasia, najmä vtedy, ak hrmí a hrozia blesky.** To znižuje nebezpečenstvo, že vás zasiahne blesk.
- b. **Pozorne skontrolujte oblasť, kde chcete stroj používať, aby ste overili, či tam nie sú nejaké divé zvieratá.** Stroj by mohol počas prevádzky zvieratá poraniť.
- c. **Pozorne skontrolujte oblasť, kde sa má použiť stroj, a odstráňte všetky kamene, konáre a iné cudzie predmety.** Prípadné odhodené predmety by mohli spôsobiť osobné zranenia.
- d. **Pred použitím stroja vždy vizuálne skontrolujte, aby ste skontrolovali, či čepeľ a skupina nožov nie sú opotrebované alebo poškodené.** Poškodené diely zvyšujú riziko zranení.
- e. **Pri výmene príslušenstva dodržiavajte pokyny.** Upevňovacie matice alebo maticové skrutky čepele utiahnuté nesprávnym spôsobom môžu poškodiť čepeľ alebo spôsobiť jej odpojenie.
- f. **Nominálna rýchlosť otáčania čepele sa musí aspoň rovnať maximálnej rýchlosti otáčania označenej na stroji.** Čepele, ktoré sa otáčajú rýchlejšie než je ich nominálna rýchlosť, sa môžu zlomiť a zlomené diely môžu odletieť zo stroja.
- g. **Noste ochranné prostriedky pre oči, uši, hlavu a ruky.** Vhodné ochranné prostriedky pomôžu pri znížení možnosti úrazov odhodenými predmetmi, pri náhodnom kontakte so strunou alebo čepeľou.
- h. **Počas fungovania stroja vždy noste protišmykovú a ochrannú obuv. Stroj nepoužívajte, ak máte bosé nohy alebo máte iba sandále.** Zníži sa tým možnosť zranenia nôh pri kontakte s pohybujúcou sa čepeľou alebo strunou.
- i. **Počas fungovania stroja vždy noste ochrannú obuv. Stroj nepoužívajte, ak máte bosé nohy alebo máte iba sandále.** Zníži sa tým možnosť zranenia nôh pri kontakte s pohybujúcou sa čepeľou alebo strunou.
- j. **Počas používania stroja vždy noste dlhé nohavice.** Časti tela, ktoré nie sú chránené odevom, sa môžu ľahko poraniť odhodenými predmetmi.
- k. **Okolostojacím osobám nedovoľte, aby počas používania stroja vstúpili do pracovného priestoru.** Pád odrezkov môže spôsobiť vážne zranenia osôb.

- l. **Stroj počas prevádzky vždy držte oboma rukami.** Ak budete držať stroj oboma rukami, zabránite strate kontroly nad strojom.
- m. **Stroj držte iba na miestach s izoláciou, pretože struna alebo čepeľ na rezanie by sa mohli dostať do kontaktu so skrytými káblami.** Pripadný kontakt čepele alebo struny s káblami „pod napätím“ môžu spôsobiť, že neizolované kovové časti stroja budú tiež „pod napätím“, čo by mohlo obsluhujúcej osobe spôsobiť zásah elektrickým prúdom.
- n. **Vždy udržiavajte stabilnú polohu a stroj aktivujte, len keď pevne stojíte na zemi.** Klzké alebo nestabilné povrchy môžu spôsobiť stratu rovnováhy alebo kontroly nad strojom.
- o. **Stroj nepoužívajte na príliš strmých svahoch.** Takto sa znižuje riziko straty kontroly, pošmyknutia a pádu a možného zranenia.
- p. **Pri práci na svahu sa uistite, že udržíte stabilitu, pracujte vždy v bočnom smere, nikde nie smerom do svahu alebo zo svahu, pričom mimoriadnu pozornosť venujte zmenám smeru.** Takto sa znižuje riziko straty kontroly, pošmyknutia a pádu a možného zranenia.
- q. **Počas prevádzky stroja udržiavajte všetky časti tela ďaleko od struny a čepele. Pred naštartovaním stroja sa ubezpečte, že struna nie je v kontakte so žiadnym predmetom.** Chvilka nepozornosti počas používania stroja môže spôsobiť vážne osobné zranenia pracovníkovi obsluhy alebo iným osobám.
- r. **Stroj nepoužívajte vo výške nad pásom.** Takto sa predídete nechcenému kontaktu s čepeľou a zaistí sa lepšie ovládanie stroja v nečakaných situáciách.
- s. **Pri rezaní napnutých konárov alebo krikov dávajte pozor, aby ste sa mohli včas vzdialiť.** Po uvoľnení napnutia vlákna dreva sa konár alebo krik môže správať ako pružina a zasiahnuť pracovníka a/alebo môžete stratiť kontrolu nad strojom.
- t. **Mimoriadny pozor dávajte pri rezaní krikov a mladých rastlín.** Tenký materiál môže zablokovať čepeľ a náhle sa uvoľníť, zasiahnuť pracovníka obsluhy a spôsobiť stratu jeho rovnováhy.
- u. **Udržiavajte kontrolu nad strojom a nedotýkajte sa čepele, strún na kosenie ani žiadnych iných nebezpečných častí, kým sú ešte v pohybe.** Takto sa znižuje riziko zranenia pohybujúcimi sa dielmi.
- v. **Stroj prenášajte vypnutý a držte ho ďaleko od tela.** Správnou manipuláciou so strojom sa znižuje pravdepodobnosť náhodného kontaktu s pohybujúcou sa strunou alebo čepeľou.
- w. **Pri preprave alebo skladovaní vždy nasadte na čepele kovový chránič.** Správnou manipuláciou so strojom sa znižuje možnosť náhodného kontaktu s čepeľou.
- x. **Používajte iba náhradné čepele, struny a hlavice špecifikované výrobcom.** Nesprávne náhradné diely môžu zvýšiť riziko zlomenia alebo úrazov.
- y. **Pred odstraňovaním zaseknutého materiálu alebo zásahmi údržby na stroji sa vždy uistite, že sú všetky vypínače vypnuté a odpojte batériu.** Neočakávané spustenie stroja pri odstraňovaní zaseknutého materiálu alebo údržbe môže mať za následok vážne zranenie.
- z. **Pred odstraňovaním zaseknutého materiálu alebo zásahmi údržby na stroji sa uistite, že je vypínač vypnutý a vypnite stroj.** Neočakávané spustenie stroja pri odstraňovaní zaseknutého materiálu alebo údržbe môže mať za následok vážne zranenie.

SK

Spätný náraz čepele a príslušné upozornenia

Spätný náraz je náhly pohyb stroja bočne, dopredu alebo dozadu, ku ktorému môže dôjsť, keď sa čepeľ zasekne alebo zachytí do nejakého predmetu, napríklad v nejakej rastline alebo pníku. Môže byť taký prudký, že na stroj a/alebo pracovníka pôsobí sila, ktorou stratí rovnováhu a pracovník kontrolu nad strojom.

Spätnému nárazu a príslušným nebezpečenstvám sa dá predísť vhodnými preventívnymi opatreniami, ako je uvedené nižšie.

- a. **Stroj držte pevne oboma rukami a stojte tak, aby ste vydržali silu nárazu a nestratili rovnováhu. Telo udržiavajte na ľavej strane stroja.** Spätný náraz môže zvýšiť riziko úrazov v dôsledku nečakaných pohybov stroja. Pracovník obsluhy môže kontrolovať spätný náraz vhodnými preventívnymi opatreniami.
- b. **Keď sa čepeľ zablokuje alebo sa rezanie z nejakého dôvodu preruší, uvoľnite pracovné tlačidlo a udržiavajte stoj bez pohybu, kým sa čepeľ úplne nezastaví. Ak sa čepeľ zablokuje, nikdy sa nesnažte stroj uvoľniť z materiálu ani ťahať stroj dozadu, kým je čepeľ v pohybe: mohlo by dôjsť k spätnému nárazu.** Skontrolujte stav a urobte vhodné nápravné opatrenia na odstránenie príčiny zablokovania čepele.
- c. **Nikdy nepoužívajte otupené ani poškodené čepele.** Otupené alebo poškodené čepele zvyšujú riziko zaseknutia alebo zachytenia do nejakého predmetu, s následným spätným nárazom.
- d. **Vždy udržiavajte dobrú viditeľnosť, aby ste dobre videli rezaný materiál.** Pravdepodobnosť spätného nárazu je vyššia pri nízkej viditeľnosti rezaného materiálu.

- e. **Ak sa počas prevádzky priblíži nejaká iná osoba, stroj vypnite.** V prípade spätného nárazu sa zvyšuje pravdepodobnosť úrazov iných osôb zasiahnutých pohybujúcou sa čepeľou.

! POZOR

Ak sa toto zariadenie používa správne, predstavuje rýchly, pohodlný a účinný pracovný nástroj. Ak sa však používa nesprávne alebo bez dodržiavania ochranných opatrení, mohla by sa stať nebezpečným zariadením. Aby bola vaša práca vždy príjemná a bezpečná, dodržiavajte prísne bezpečnostné pravidlá, ktoré sú uvedené v tomto návode na použitie.

! POZOR

Tento výrobok počas prevádzky generuje elektromagnetické pole! Toto pole môže v niektorých podmienkach rušiť prevádzku aktívne alebo pasívne zdravotnícke pomôcky! Aby sa znížilo riziko vážnych alebo smrteľných zranení, osobám so zdravotníckymi pomôckami sa odporúča poradiť sa pred používaním tohto výrobku so svojim lekárom!

! POZOR

Pozorne si prečítajte aj návod na použitie a údržbu batérie a nabíjačky batérie!

! POZOR

Je nevyhnutné, aby bol pracovník vyškolený na všetky úkony opísané v príručke.

! POZOR

Stroj sa vypne, keď je v stave lock-off a 5 sekúnd podržíte stlačenú páčku akceleračora.

POZNÁMKA

Vnútroštátne predpisy môžu obmedzovať používanie strojového zariadenia.

1. Stroj nepoužívajte, kým sa podrobne neoboznámite s jeho obsluhou. Začiatocníci by si mali pred prácou obsluhu stroja vyskúšať.
2. Strojové zariadenie smú používať iba dospelé osoby, ktoré pochopili a sú schopné dodržiavať bezpečnostné predpisy, opatrenia a pokyny na obsluhu uvedené v tomto návode. Nikdy nesmiete dovoliť, aby strojové zariadenie používali maloletí.
3. Nepoužívajte chybné batérie. Používajte iba originálne batérie.
4. Nekoste v blízkosti iných elektrických káblov.
5. Dávajte pozor, aby ste sa nedotýkali nebezpečných častí stroja pred vypnutím stroja a kým sa nezastavia nebezpečné rezacie komponenty.
6. Pokiaľ sa do pracovného priestoru dostanú iné osoby, predovšetkým deti alebo zvieratá, stroj zastavte.
7. Pracujte iba za denného svetla.
8. Pred použitím stroja a po akomkoľvek náraze skontrolujte, či na ňom nie sú znaky opotrebovania alebo poškodenia a podľa potreby zaistite nápravu.
9. Stroj nikdy nepoužívajte, ak sú jeho kryty poškodené alebo chýbajú.
10. Ruky a nohy udržiavajte vždy v dostatočnej vzdialenosti od rezacieho zariadenia, predovšetkým pri štartovaní motora.
11. Dávajte pozor na zranenia v dôsledku dĺžky struny rezacieho zariadenia. Po uvoľnení novej struny najprv nastavte stroj do pracovnej polohy, až potom naštartujte motor.
12. Na stroj nikdy nemontujte kovové rezacie zariadenia.
13. Nikdy nepoužívajte náhradné diely ani príslušenstvo, ktoré nedodáva alebo ho neodporúča výrobca stroja.
14. Pred kontrolou, čistením, pred prácou na stroji a pred jeho uskladnením vždy najprv vyberte batériu.
15. Vždy sa uistite, že sú vetracie otvory čisté a nie sú zanesené zvyškami rastlín.
16. Po každom použití stroja vyberte jeho batériu a skontrolujte, či na stroji alebo batérii nie sú znaky poškodenia.
17. Stroj skladujte mimo dosahu detí.
18. Stroj nepoužívajte v zlom počasí, predovšetkým počas búrky s bleskami.
19. Pri odovzdávaní stroja inej osobe vždy vyberte batériu.

20. Je zakázané zapájať k motoru kosačky nástroje alebo mechanizmy, ktoré nie sú odporučené výrobcom.
21. Všetky štítky a nálepky s výstražnou signalizáciou udržiavajte v dokonalom stave. V prípade poškodenia alebo opotrebovania ich treba včas vymeniť (pozri kapitolu 2.4 *Identifikačný štítok (Obr. 2)*).
22. Okrem bežnej údržby nikdy nerobte zásahy alebo opravy sami. O tento úkon musíte požiadať autorizované servisné stredisko.
23. Oboznámte sa s ovládačmi a so spôsobom používania stroja.
24. Vždy dodržiavajte pokyny výrobcu týkajúce sa údržby.
25. Stroj kontrolujte denne, aby ste sa uistili, že každé zariadenie, bezpečnostné alebo nie, správne funguje.
26. Nepracujte s poškodeným, zle opraveným, nesprávne zmontovaným alebo ináč upraveným strojom. Neodstraňujte, nepoškodzuje a nedeaktivujte žiadne bezpečnostné zariadenie.
27. Stroj odovzdajte alebo požičiavajte len skúseným osobám, ktoré ho vedia správne obsluhovať. So strojom odovzdajte aj návod na použitie, ktorý si treba prečítať ešte pred začatím prác.
28. V prípade potreby akéhokoľvek ďalšieho objasnenia alebo zásahu sa vždy obráťte na vášho predajcu.
29. Tento návod starostlivo uschovajte a pred každým použitím stroja ho konzultujte.
30. Nezabudnite, že majiteľ alebo obsluhujúci pracovník nesú zodpovednosť za úrazy alebo riziká pre iné osoby, ako aj za ich majetok.

2.2.1 Osobné ochranné prostriedky (OOP)

SK

Za osobný ochranný prostriedok (OOP) sa považuje každý prostriedok používaný pracovníkom obsluhy s cieľom chrániť ho v prípadoch ohrozenia zdravia počas práce, ako aj každý prostriedok alebo zariadenie určené na takýto účel. Používanie OOP neodstraňuje nebezpečenstvo úrazu, ale v prípade nehody sa znižia jeho dôsledky.

Nižšie je uvedený zoznam osobných ochranných prostriedkov, ktoré treba používať počas obsluhy stroja:

- **Noste ochranné topánky proti porezaniu vybavené protišmykovou podrážkou a ocelovými špičkami.**
- **Noste ochranné okuliare alebo štít na ochranu tváre. Odhodené odrazené predmety môžu spôsobiť vážne poranenie očí.**
- **Používajte ochranné prostriedky sluchu, napríklad slúchadlá na zníženie hluku alebo zátky do uší.**



POZOR

Používanie pomôcok na ochranu sluchu vyžaduje vyššiu pozornosť a opatnosť, pretože pracovník vníma výstražné zvukové signály (krik, zvukové výstrahy a pod.) horšie. Vhodné ochranné prostriedky znižujú riziko straty sluchu.

- **Noste rukavice, ktoré maximálne pohlcujú vibrácie.**
- **Noste homologovaný ochranný odev. Ideálnym pracovným odevom je bunda a pracovné nohavice na traky.**



POZOR

Odev musí byť vhodný pre prácu a pohodlný. Noste priliehavý odev, ktorý vás primerane ochráni. Nenoste odev, šály, kravaty, ani iné predmety, ktoré by sa mohli zachytiť do stroja, v krikoch a pod. Dlhé vlasy si zopnite a chráňte ich.

POZNÁMKA

Pri výbere vhodného odevu si nechajte poradiť svojím predajcom.

2.3 KOMPONENTY STROJA (OBR. 1)

- | | |
|---|---|
| <ol style="list-style-type: none"> 1. Kónická prevodovka 2. Spojovacia rúrka 3. Hlava s držiakom na strunu (rezacie zariadenie) 4. Ochrana rezacieho zariadenia 5. Predné držadlo 6. Páčka akcelérátora | <ol style="list-style-type: none"> 7. Bezpečnostná páčka (iba pri modeloch BCi 530 - DSi 530) 8. Bezpečnostná páčka (iba pri modeloch BCi 530R - DSi 530R) 9. Ochranná bariéra 10. Akumulátor |
|---|---|

2.4 IDENTIFIKAČNÝ ŠTÍTK (OBR. 2)

1. Značka zhody CE
2. Meno a adresa výrobcu
3. Hladina akustického výkonu
4. Výrobné číslo
5. Rok výroby
6. Pozri kapitolu 2.4.1 *Informácie pre používateľov*.
7. Typ stroja: **BATÉRIOVÝ KROVINOREZ**

2.4.1 Informácie pre používateľov



Výrobok spĺňa požiadavky smerníc 2011/65/ES a 2012/19/ES týkajúcich sa znižovania používania nebezpečných látok v elektrických a elektronických zariadeniach, ako aj ich likvidácie.

Tento symbol na stroji znamená, že so zariadením sa po uplynutí životnosti **nesmie** zaobchádzať ako s bežným komunálnym odpadom.

SK

Po uplynutí životnosti stroja ho používateľ bude musieť odovzdať v príslušnom stredisku na zber elektrických a elektronických zariadení alebo pri nákupe **nového podobného zariadenia ho odovzdať predajcovi v pomere jeden starý stroj za jeden nový**.

Vhodným triedením odpadu a odovzdaním zariadenia do zberne, kde sa s ním bude zaobchádzať za dodržiavania primeraných postupov, sa predchádza negatívnemu dopadu na životné prostredie a zdravie ľudí a napomáha sa recyklácii materiálov zo zariadenia.

Pri vyhodení zariadenia voľne do prírody používateľovi hrozí pokuta v súlade s vnútroštátnymi zákonmi.



POZOR

Batériu zlikvidujte samostatne, nie so strojom!



POZOR

Pozorne si prečítajte aj návod na použitie a údržbu batérie a nabíjačky batérie!

2.5 VYSVETLENIE SYMBOLOV A BEZPEČNOSTNÝCH UPOZORNENÍ (OBR. 2)

Svoj stroj vždy používajte veľmi opatrne. Za týmto účelom sú na stroji umiestnené piktogramy, ktoré vám budú pripomínať hlavné ochranné opatrenia pri práci. Ich význam bude vysvetlený nižšie. Okrem toho vám odporúčame pozorne si prečítať bezpečnostné predpisy, ktoré nájdete v príslušnej kapitole tohto návodu.

Poškodené alebo nečitateľné štítky vymeňte za nové.

8.



POZOR

Tento stroj, pokiaľ ho nebudete používať správnym spôsobom, môže byť nebezpečný pre vás aj pre iné osoby.

9. Noste ochranné okuliare.
10. Stroj nevystavujte dažďu (ani vlhkosti).
11. Nebezpečenstvo spätného nárazu pri kontakte s krikmi.
12. Nedovoľte ostatným osobám, aby sa priblížili k stroju.
13. Pred použitím stroja si prečítajte návod na použitie.
14. Noste ochrannú obuv a rukavice.
15. Zákaz montovať rezacie zariadenia s pilovými zubami.
16. Nebezpečenstvo odhodena predmetov.
17. Pred vykonaním údržby vyberte batériu.

3 PRAVIDLÁ POUŽÍVANIA

Ako používať elektrický stroj napájaný batériou

- Nepracujte na mokrom a šmyklavom povrchu, na veľmi nerovnom teréne ani na prudkých svahoch, ktoré nezaručujú stabilitu pracovníka počas pri práci.
- Vždy pracujte tak, že budete pevne stáť oboma nohami na pevnom podklade, aby ste predišli strate rovnováhy.
- Nikdy nebežte, ale kráčajte pomaly a dávajte pozor na nerovnosti terénu a na prítomnosť rôznych prekážok.
- Čepelou sa nepribližujte k nečistotám a k piesku. Aj malým množstvom špiny sa čepel' rýchlo otupí a zvýši sa tým nebezpečenstvo spätného nárazu.
- Ak čepel' narazila na cudzí predmet, stroj zastavte.
- Stroj pred položením na nejakú plochu zastavte.
- Zhodnoťte riziko vyplývajúceho z práce na určitom druhu terénu urobte všetky ochranné opatrenia nevyhnutné na zaručenie vlastnej bezpečnosti, predovšetkým na svahoch, na nerovnomerných, šmyklavých alebo pohyblivých terénoch.
- Na svahoch pracujte priečne na sklon, nikdy smerom k svahu alebo dolu svahom.
- Dávajte veľký pozor na zrázy, jamy alebo okraje plošín.
- Pri používaní stroja v blízkosti cesty dávajte pozor na premávku.
- Dávajte pozor na elektrické káble pod napätím.
- Stroj nesmú používať osoby, ktoré ho nedokážu držať pevne oboma rukami a/alebo ktoré nedokážu pri práci ostať stáť na nohách a v rovnováhe.
- Stroj nesmie súčasne používať viac osôb.
- Stroj nesmie používať osoba, ktorá je unavená alebo sa necíti dobre, ktorá požíla nejaké lieky, drogy, alkohol alebo škodlivé látky, ktorých účinky ovplyvňujú jej pozornosť.

SK

Odporúčania pre začiatočníkov

Pred prvým použitím stroja sa dôkladne oboznámte so strojom, vyskúšajte si najvhodnejšiu techniku tak, že skúsíte pevne uchopiť držadlá najvhodnejším spôsobom a začnete vykonávať pohyby ako pri práci.

3.1 DOPLNKOVÉ BEZPEČNOSTNÉ PREDPISY

1. Pozorne si prečítajte pokyny.
2. Oboznámte sa s ovládačmi a so spôsobom používania stroja.
3. Dávajte pozor, aby ste sa nedotýkali nebezpečných častí stroja pred vypnutím stroja a kým sa nezastavia nebezpečné rezacie komponenty.
4. Noste ochranné okuliare.
5. Nikdy nedovoľte, aby stroj používali deti alebo osoby, ktoré nemajú dostatočné skúsenosti a nepoznajú pokyny na jeho používanie.
6. Pokiaľ sa do pracovného priestoru dostanú iné osoby, predovšetkým deti alebo zvieratá, stroj zastavte.
7. Pracujte iba za denného svetla.
8. Pred použitím stroja a po akomkoľvek náraze skontrolujte, či na ňom nie sú znaky opotrebovania alebo poškodenia a podľa potreby zaistite nápravu. Stroj kontrolujte, aby ste sa uistili, že každé zariadenie, bezpečnostné alebo nie, správne funguje.
9. Stroj nikdy nepoužívajte, ak sú jeho kryty poškodené alebo chýbajú.
10. Ruky a nohy udržiavajte vždy v dostatočnej vzdialenosti od rezacieho zariadenia, predovšetkým pri štartovaní stroja.
11. Dávajte pozor na zranenia v dôsledku dĺžky struny rezacieho zariadenia. Po uvoľnení novej struny najprv nastavte stroj vždy do pracovnej polohy, až potom naštartujte motor.
12. Na stroj nikdy nemontujte kovové rezacie zariadenia.
13. Nikdy nepoužívajte náhradné diely ani príslušenstvo, ktoré nedodáva alebo ho neodporúča výrobca stroja.
14. Pred kontrolou, čistením, pred prácou na stroji a pred jeho uskladnením vždy najprv vyberte batériu.
15. Vždy sa uistite, že sú vetracie otvory čisté a nie sú zanesené zvyškami rastlín.
16. Po každom použití stroja vyberte jeho batériu a skontrolujte, či na stroji alebo batérii nie sú znaky poškodenia.
17. Stroj skladujte mimo dosahu detí.
18. V prípade nehody alebo nejakého poškodenia stroja okamžite prerušte prácu.
19. Stroj nepoužívajte v zlom počasí, predovšetkým počas búrky s bleskami.
20. Pri odovzdávaní stroja inej osoby vždy vyberte batériu.

Manipulácia s elektrickými strojmi napájanými batériou a ich správne používanie

- Pred vložením batérie sa uistite, že je zariadenie vypnuté. Vloženie batérie do zapnutého elektrického stroja môže spôsobiť nehody.
- Na nabíjanie batérie používajte iba nabíjačky odporúčané výrobcom. Nabíjačky batérií sú zvyčajne určené pre daný typ batérie. Ak sa používajú s inými druhmi, hrozí nebezpečenstvo požiaru.
- Používajte iba batérie špeciálne určené pre váš stroj. Použitie iných batérií môže spôsobiť úrazy a riziko požiaru.
- Pokiaľ batériu nepoužívate, dávajte pozor, aby sa k nej nedostali kancelárske pony, mince, kľúče, klince, skrutky ani iné malé kovové predmety, ktoré by mohli spôsobiť skrat kontaktov. Skrat medzi kontaktmi batérie môže spôsobiť popáleniny alebo požiar.
- Skontrolujte, či je batéria v dobrom stave a či na nej nie sú znaky poškodenia. Stroj nepoužívajte, pokiaľ je batéria poškodená alebo opotrebovaná.

3.2 POKYNY NA POUŽÍVANIE AKUMULÁTOROV

Všeobecné bezpečnostné opatrenia

- Batéria nesmie ostať nikdy otvorená.



POZOR

Použitie batérie nehádzte do ohňa. NEBEZPEČENSTVO VÝBUCHU!

- Nabíjačku batérie zapájajte iba do elektrických zásuviek s napätím uvedeným na identifikačnom štítku.
- Používajte iba originálnu batériu.
- Pri dlhodobom používaní sa môže batéria zohriať. Pred opätovným nabitím ju nechajte vychladnúť.
- Batériu ani nabíjačku batérie neuskładňujte v dosahu detí.
- Batériu nepoužívajte na miestach, kde sú horľavé výpary alebo horľavé látky.
- Batérie nabíjajte iba pri teplote v rozsahu 10 °C až 40 °C.
- Batérie uchovávajte v prostredí s teplotami v rozsahu 0 °C až 23 °C.
- Na kontaktoch akumulátorov nikdy nevyvolávajte skrat a nezapájajte ich ku kovovým predmetom.
- Počas prepravy batérií dávajte pozor, aby sa ich kontakty vzájomne nespojili a na prepravu nepoužívajte kovové nádoby.
- Skrat batérie môže spôsobiť výbuch. V každom prípade, skrat akumulátor poškodí.
- Pravidelne kontrolujte, či kábel nabíjačky batérie nie je poškodený. Ak je kábel poškodený, bude treba nabíjačku batérie vymeniť.
- Pred odložením na zimu batérie úplne nabite.
- Batéria sa môže nabíjať iba pomocou nabíjačky batérie CRG 520.

4 MONTÁŽ



POZOR

Pri montáži komponentov dávajte veľký pozor, aby ste nenarušili bezpečnosť a účinnosť stroja. Pokiaľ by ste mali nejaké pochybnosti, požiadajte o pomoc autorizované servisné stredisko.



POZOR

Obal treba odstraňovať a stroj montovať na rovnom a pevnom povrchu, kde máte dostatočný priestor na premiestňovanie stroja a na manipuláciu s obalmi, pričom vždy používajte vhodné nástroje.

Obaly sa musia likvidovať v súlade s platnými lokálnymi predpismi.

Z bezpečnostných dôvodov sa batéria s lítiovými iónmi (ak je súčasťou dodávky) dodáva oddelene od stroja a čiastočne nabitá. Pred použitím stroja bude nevyhnutné nabiť batériu spôsobom opísaným v kapitole 5.2 *Nabíjanie batérie*.

4.1 MONTÁŽ DRŽADLA S (OBR. 3)

- Uistite sa, že batéria nie je vložená na mieste v stroji.
- Vsuňte prednú rukoväť (A) na rúrku hriadeľa (B) s vekom (C).

- Vsuňte skrutky (D) a upevnite držadlo.
- Aby ste mohli používať kotúč, vsuňte ochrannú bariéru (E) smerujúcu z ľavej strany, použite príslušné skrutky (F)
- Poloha rukováti sa dá upraviť v závislosti od potrieb obsluhujúceho pracovníka.

⚠ POZOR

Namontujte držadlo (A, Obr. 4) medzi šípky nálepky (B, Obr. 4) a potom namontujte zadné držadlo. Tento typ montáže platí pre obe držadlá.

4.2 MONTÁŽ CHRÁNIČA (OBR. 6)

⚠ POZOR

Ochranný kryt musí byť namontovaný správne, aby sa zaistili všetky bezpečnostné požiadavky a správna poloha noža na rezanie struny.

⚠ POZOR

Chránič, ktorým j vybavený stroj, nemusí stačiť na ochranu pracovníka obsluhy pred všetkými cudzími predmetmi (štrk, sklo, káble atď.) odhodnenými pri otáčaní rezacieho zariadenia. Odhodnené predmety môžu nárazom poraniť pracovníka.

⚠ POZOR

Ak by sa chrániče zlomili alebo poškodili, ihneď ich vymeňte. Nesnažte sa ich namontovať nesprávnym spôsobom.

Chránič (A) pripevnite skrutkami (B) v polohe, ktorá umožní bezpečnú prácu.

4.2.1 Montáž lemu (Obr. 7)

Namontujte lem (A) na chránič (B) a upevnite ho skrutkou (C).

4.3 MONTÁŽ OVLÁDACIEHO DRŽADLA (OBR. 9)

- Odskrutkujte skrutku (A). Matica (B) ostane v ovládacej rukováti.
- Nasuňte ovládaciu rukoväť (akcelerátor musí byť otočený smerom k ozubenému súkoliu) na držadlo (C) tak, aby boli zarovnané otvory (D).
- Vsuňte skrutku (A) a pevne utiahnite.

POZNÁMKA

Displej je k dispozícii len na modeloch BCi 530 - DSi 530).

4.4 MONTÁŽ DRŽADLA V TVARE T (OBR. 8)

- Ak chcete upevniť držadlo v tvare T, vsuňte pružinu (B), dva kryty (A) a podložku (C).
- Zarovnajte držadlo v tvare T (D) do pravého uhla vzhľadom na rúrku prevodu (E).
- Nakoniec utiahnite svorku (F) skrutkou.

⚠ POZOR

Namontujte držadlo (A, Obr. 4) medzi šípky etikety (B, Obr. 4) a zadnou tyčou.

4.5 MONTÁŽ AKUMULÁTORA

Zatlačte batériu na miesto, aby správne zapadla a zaistila sa.

⚠ POZOR

Používajte iba originálne batérie. Používanie batérií nesprávneho typu môže predstavovať riziko požiaru, explózií a osobných úrazov.

⚠ POZOR

Používať sa dajú iba batérie 2,5 Ah a 4 Ah spárované s nabíjačkami CRG 520.

Vybratie batérie

Stlačte tlačidlo (D, Obr. 5), aby sa batéria vysunula.

⚠ POZOR

Pozorne si prečítajte aj návod na použitie a údržbu batérie a nabíjačky batérie!

4.6 MONTÁŽ KOTÚČA (OBR. 15)

1. Nasadte kotúč (R) na horný unášač (F), dávajte pozor na smer otáčania.
2. Nasadte spodný unášač (B), spodný kryt (D) a zaskrutkujte maticovú skrutku (A) proti smeru hodinových ručičiek.
3. Vsuňte čap (H) do príslušného otvoru (L), aby ste zablokovali kotúč a umožnili utiahnutie maticovej skrutky (A) na moment 25 Nm (2,5 kgm).

⚠ POZOR

Objímka (pozri šípky C) musí zapadnúť do otvoru na namontovanie kotúča.

⚠ POZOR

Pri používaní kotúča odskrutkujte skrutku (C, Obr. 7) a odpojte lem (A, Obr. 7) z chrániča (B, Obr. 7). Ak treba znovu namontovať lem (A), pozri kapitolu 4.2.1 Montáž lemu (Obr. 7).

4.7 MONTÁŽ HLAVICE S NYLONOVOU STRUNOU (OBR. 16)

Nasadte horný unášač (F). Vsuňte čap (H) do príslušného otvoru (L) a dotiahnite hlavicu (N) rukou proti smeru hodinových ručičiek.

Používajte vždy originálnu strunu rovnakého priemeru, aby ste predišli preťaženiu stroja (Obr. 19).

Pri práci predĺžite nylonovú strunu poklepaním hlavice o zem.

⚠ POZOR

Neklepte hlavice o betón ani o dlažbu: môže to byť nebezpečné.

4.7.1 Odmontovanie hlavice

Pri odmontovaní vsuňte čap (H) do príslušného otvoru (L) a odskrutkujte v opačnom smere.

5 PRÍPRAVA NA PRÁCU

5.1 KONTROLA STROJA

⚠ POZOR

Uistite sa, že batéria nie je vložená na mieste v stroji.

Pred začatím práce bude treba:

- skontrolujte, či sa páka akcelerátora a bezpečnostná páčka môžu voľne pohybovať bez pôsobenia veľkej sily a či sa po uvoľnení vrátia automaticky a rýchlo do neutrálnej polohy;





- skontrolujte, či páčka akcelérátora ostane zablokovaná, pokiaľ nestlačíte bezpečnostnú páčku;
- skontrolujte, či sú vetracie chladiace otvory čisté;
- skontrolujte, či sú dráždlá a chrániče na stroji čisté a suché, správne namontované a pevne upnuté k stroju;
- skontrolujte, či rezacie zariadenie a ochranné kryty nie sú poškodené;
- skontrolujte, či na stroji nie sú znaky opotrebovania alebo poškodenia spôsobené nárazmi alebo inými príčinami a podľa potreby zaistíte nápravu;
- skontrolujte, či je batéria v dobrom stave a či na nej nie sú znaky poškodenia. Stroj nepoužívajte, pokiaľ je batéria poškodená alebo opotrebovaná;
- nabíjajte batériu spôsobom opísaným v kapitole 5.2 *Nabíjanie batérie*.

5.2 NABÍJANIE BATÉRIE

Informácie týkajúce sa správneho používania, režimu a monitorovania úrovne dopĺňania a legendy indikátorov nájdete v návode na použitie a údržbu nabíjačky batérií.

5.3 DISPLEJ (OBR. 10) (ŠPECIFICKÝ PRE BCI 530 - DSI 530)

Displej zapnite jedným stlačením tlačidla ON/OFF (A).

Ikona	Opis
	Kontrolka alarmu. Indikuje, že na stroji sa vyskytol nejaký problém, ktorý môže vyriešiť pracovník obsluhy. Príklad: prehriatie batérie alebo preťaženie stroja. Prerušite prácu a nechajte stroj niekoľko minút chladnúť. Farba indikuje typ alarmu: <ul style="list-style-type: none"> • Zelená: stroj je v stave lock-off • Modrá: problém s batériou • Červená: problém so strojom/riadiacou jednotkou (možné prehriatie)
	Servisná kontrolka. Indikuje, že sa mohol vyskytnúť problém, ktorý nedokáže vyriešiť pracovník obsluhy. Okamžite prerušite prácu a čo najskôr požiadajte o pomoc autorizované servisné stredisko.
	Modrá kontrolka. Po pripojení k mobilnému zariadeniu sa rozsvieti modrou farbou. Pozri kapitolu 6.3 <i>Mobilná aplikácia</i> .
	Indikátor nabitia batérie. Počas používania stroja indikátor svieti. Farba indikuje stav nabitia: <ul style="list-style-type: none"> • Zelená: nabitie vyššie nad 50 % • Žltá: nabitie v rozsahu 50 % – 10 % • Červená: nabitie nižšie než 10 %
	Indikátor smeru otáčania rezacieho zariadenia. Štyri úrovne rýchlosti. Pri zapnutí stroja je rýchlosť nastavená na tretiu úroveň. Ak chcete zmeniť rýchlosť, stlačte vypínač ON/OFF (A). Rýchlosť sa nastavuje iba vo zvyšujúcom sa poradí (príklad: 1-2-3-4-1-2-3-4 atď.). Ak chcete aktivovať štvrtú rýchlosť, treba 5 sekúnd podržať stlačené tlačidlo ON/OFF. Po aktivovaní štvrtej rýchlosti môžete tlačidlo ON/OFF uvoľniť. Odporúča sa používať štvrtú rýchlosť iba s kotúčom.

SK

6 POUŽÍVANIE STROJA

6.1 ŠTARTOVANIE (OBR. 13) (ŠPECIFICKÉ PRE BCI 530 - DSI 530)



POZOR

Pred naštartovaním stroja skontrolujte, či sa páčka akcelérátora pohybuje voľne.

Pred naštartovaním stroja vložte batériu (A, Obr. 12) na jej miesto v stroji.

Naštartovanie stroja:

- Stlačte tlačidlo ON/OFF (D).

- Stroj pevne uchopíte oboma rukami.
- Po stlačení tlačidla ON/OFF aktivujete do piatich sekúnd bezpečnostnú páčku (E).
- Aktivujete páčku akcelerátora (C).

Ak chcete ukončiť stav zaistenia lock-off, stlačte tlačidlo ON/OFF (D) na displeji.

6.2 ŠTARTOVANIE (OBR. 14) (ŠPECIFICKÉ PRE BCI 530R - DSI 530R)



POZOR

Pred naštartovaním stroja skontrolujte, či sa páčka akcelerátora pohybuje voľne.

Pred naštartovaním stroja vložte batériu (A, Obr. 12) na jej miesto v stroji.

Naštartovanie stroja:

- Stroj pevne uchopíte oboma rukami.
- Aktivujete bezpečnostnú páčku (E).
- Aktivujete páčku akcelerátora (C).

SK

6.3 MOBILNÁ APLIKÁCIA

6.3.1 Zapojte stroj k aplikácii

Zapnite stroj V strojoch vybavených displejom sa modrá kontrolka rozsvieti nepretržite po pripojení k mobilnému zariadeniu. Vyhľadávanie sa dá obnoviť vybratím a opätovným vložení batérie. Špecifické detaily uvádzajú pokyny v príslušnej aplikácii (Oleo-Mac Hub - Efcó Hub). Aplikácia je bezplatná pre mobilné zariadenia a poskytuje rozšírené funkcie (doplnkové informácie o stroji, detaily, príručka, diely stroja a údržba). Stroje vybavené integrovanou technológiou wireless sa môžu pripojiť k mobilným zariadeniam a aktivovať doplnkové funkcie.

6.3.2 Prvé použitie aplikácie

1. Stiahnite aplikáciu na vlastné mobilné zariadenie.
2. Zaregistrujte sa v aplikácii.
3. Postupujte podľa pokynov na pripojenie a registráciu stroja.

POZNÁMKA

Aplikácia Oleo-Mac Hub - Efcó Hub je dostupná na stiahnutie na všetkých trhoch. Podrobné informácie vám poskytne autorizované servisné stredisko.

6.4 ZASTAVENIE MOTORA (OBR. 14)

Motor zastavíte uvoľnením páčky spínača (C).

6.5 VYPNUTIE STROJA (OBR. 13) (ŠPECIFICKÉ PRE MODELY S DISPLEJOM BCI 530 - DSI 530)

Po zastavení motora uvoľníte bezpečnostnú páčku (E) na 5 sekúnd, stroj sa prepne do stavu lock-off (5.3 Displej (Obr. 10) (Špecifický pre BCI 530 - DSI 530)). Keď je stroj v stave lock-off, podržte 5 sekúnd stlačenú páčku akcelerátora (C).

7 PREVÁDZKOVÉ REŽIMY A PRACOVNÉ TECHNIKY

POZOR

Pre vašu bezpečnosť a bezpečnosť ostatných osôb:

4. Nezapomnite, že za nehody, poškodenie majetku a úrazy zodpovedá pracovník obsluhy alebo používateľ stroja.
5. Pri práci noste vhodný odev. Váš predajca vám poskytne informácie o najvhodnejších osobných ochranných prostriedkoch, ktoré zaručia bezpečnosť a ochranu pri práci.
6. Dôkladne skontrolujte celý pracovný priestor a odstráňte všetko, čo by mohlo prekážať pri práci, zraniť vás alebo poškodiť stroj (kamene, konáre, drôty, kosti a pod.).
7. Dávajte pozor na odrazený materiál od rezacieho zariadenia.
8. Zastavte stroj a vyberte batériu z miesta na stroji:
 - ak stroj začne zvláštne vibrovať: v takom prípade sa snažte okamžite odhaliť príčinu vibrácií a dajte urobiť kontroly v autorizovanom servisnom stredisku;
 - vždy, keď necháte stroj bez dohľadu.

OPATRNE

Nikdy nezabudnite, že nesprávne použitý elektrický krovinores môže byť pre iných nebezpečným nástrojom alebo ich môže rušiť. Vzhľadom na iné osoby a prostredie:

- Stroj nepoužívajte v prostredí a v čase, kedy môže rušiť iné osoby.
- Dôsledne dodržiavajte miestne predpisy o likvidácii materiálov z rezania.
- Aby ste predišli nebezpečenstvu požiaru, nenechávajte horúci stroj na listí alebo na suchej tráve.
- Dôsledne dodržiavajte miestne predpisy o likvidácii poškodených dielov a komponentov poškodzujúcich životné prostredie.

SK

7.1 PREVÁDZKOVÉ REŽIMY

POZOR

Počas práce musíte stroj vždy držať pevne oboma rukami a udržiavať rezacie zariadenie pod úroveň pásu.

HLAVICA S NYLONOVOU STRUNOU môže kosiť vysokú trávu alebo iné nedrevnaté rastliny v blízkosti plotov, múrov, základov, chodníkov, okolo stromov a pod. alebo sa používa na vyžínanie nejakej časti záhrady. Kotúč na trávu sa používa na všetky druhy vysokej alebo hrubej trávy (trstina, kríky).

POZOR

S týmto strojom sa nesmú používať kovové kotúče s pílovými zubami.

Batéria je vybavená poistkou, ktorá bráni jej úplnému vybitiu.

Stroj sa vypne automaticky po vybití akumulátora. V takom prípade ho treba čo najskôr nabiť.

7.2 POPRUH (OBR. 20)

Správne nastavenie popruhu umožní správne vyváženie krovinoresu a vhodnú vzdialenosť od zeme.

- Noste popruh.
- Zaveste stroj na popruh prostredníctvom skoby (A, Obr. 20).
- Nastavte háčik (B, Obr. 20) tak, aby ste dosiahli lepšie vyváženie krovinoresu.
- Nastavte pracku tak, aby sa dosiahla správna výška krovinoresu.

POZNÁMKA

Na strojoch s držadlom v tvare T sú k dispozícii tri rôzne nastavenia remeňa (špecifické len pre BCI 530 - DSI 530).

⚠ POZOR

Pri práci so strojom vždy používajte popruh a držte rukoväť stroja obidvoma rukami.

7.3 PRACOVNÉ TECHNIKY

⚠ POZOR

Používajte IBA nylonové struny. Použitie kovových strún, kovových strún s plastovým povlakom a/alebo strún nevhodných pre hlavicu môže spôsobiť úrazy a poškodenia.

Počas používania je vhodné pravidelne zastavovať stroj a odstraňovať buriny, ktoré sa ovijajú okolo stroja, aby sa zabránilo prehriatiu v dôsledku nahromadenia nečistôt pod ochranným krytom. Namotané buriny odstráňte skrutkovačom.

⚠ POZOR

Ani pracovník obsluhy ani iná osoba sa nesmie pokúšať o odstránenie pokoseného materiálu kým je motor v prevádzke alebo kým sa otáča rezacie zariadenie, pretože by to mohlo spôsobiť vážne zranenia.

⚠ POZOR

Stroj nepoužívajte na zhrňanie nečistôt naklonením hlavice s nylonovou strunou. Sila motora môže odhodit' malé predmety a kamene až do viac ako 15 metrovej vzdialenosti a spôsobiť zranenia a škody.

7.3.1 Kosenie pri pohybe (kývavý pohyb) (Obr. 18)

Kráčajte pomaly a pracujte pohybom podobným pohybu pri kosení kosou, pričom udržiavajte rezacie zariadenie paralelne s terénom.

Najprv koste na určitú výšku v malom priestore, aby ste dosiahli rovnomernú výšku, pričom udržiavajte hlavu s nylonovou strunou v rovnakej výške vzhľadom na terén.

Pokiaľ je tráva vysoká a hustá, môžete hlavu s nylonovou strunou nakloniť o približne 30° dolava.

⚠ POZOR

Nepoužívajte tento postup, pokiaľ hrozí možnosť odhodenia predmetov, ktoré by mohli zranit' nejaké osoby, zvieratá alebo spôsobiť materiálne škody.

7.3.2 Kosenie v blízkosti plotov/základov

Pomaly sa s hlavicom s nylonovou strunou priblížte k plotu, stĺpiku, skale, múru a pod., bez toho, že by ste ich zasiahli silou. Ak struna narazí do tvrdej prekážky, môže sa roztrhnúť alebo opotrebovať. Ak ostane zamotaná v plote, môže sa pretrhnúť. V každom prípade, kosenie okolo chodníkov, základov, múrov a pod. môže spôsobiť silnejšie opotrebovanie struny.

7.3.3 Kosenie okolo stromov

Prechádzajte okolo stromu v smere hodinových ručičiek, pomaly sa priblížte ku kmeňu tak, aby struna nenarážala do stromu a udržiavajte hlavicu s nylonovou strunou mierne naklonenú dopredu.

Nezabudnite, že nylonová struna môže prerezať alebo poškodiť malé kríky a že náraz nylonovej struny do kmeňa stromu môže poškodiť kôru a tým aj celý strom.

7.3.4 Nastavenie dĺžky struny počas práce

Tento stroj je vybavený automatickou hlavou s nylonovou strunou, ktorá uvoľňuje potrebnú dĺžku struny pri údere o zem. Po spotrebovaní celej dĺžky treba strunu vymeniť.

⚠ POZOR

Po každom zásahu na hlavu s nylonovou strunou najprv vždy nastavte stroj do pracovnej polohy, až potom ho naštartujte.

7.4 UKONČENIE PRÁCE

Po ukončení práce zastavte stroj podľa predchádzajúceho opisu.

POZOR

Pred uskladnením stroja v akomkoľvek priestore nechajte stroj najprv vychladnúť.
S cieľom znížiť riziko požiaru odstráňte zo stroja všetky zvyšky trávy, listov alebo maziva. Nádoby s materiálom z kosenia nenechávajte v miestnosti so strojom.

8 ÚDRŽBA

POZOR

- Počas vykonávania údržby vždy noste ochranné rukavice.
- Nevykonávajte údržbu, kým je motor alebo batéria horúca. Zastavte stroj a nechajte ho vychladnúť. Údržbu vykonávajte na vypnutom stroji a s vybratou batériou.
- Nevykonávanie údržby alebo jej nesprávne vykonávanie, odstránenie alebo modifikácia bezpečnostných krytov a/alebo použitie neoriginálnych náhradných dielov môžu spôsobiť vážne alebo aj smrteľné zranenia pracovníkov alebo tretích osôb.

POZOR

Pozorne si prečítajte aj návod na použitie a údržbu batérie a nabíjačky batérie!

POZOR

Pre vašu bezpečnosť a bezpečnosť ostatných osôb:

- Po každom použití stroja vyberte jeho batériu a skontrolujte, či na stroji alebo batérii nie sú znaky poškodenia.
- Nevyhnutným predpokladom dlhodobej účinnosti a bezpečnosti pri práci so strojom je správne vykonávaná údržba.
- Matice a skrutky udržiavajte utiahnuté, aby ste zaistili bezpečnú prevádzku.
- Stroj nikdy nepoužívajte, keď sú jeho časti opotrebované alebo poškodené. Poškodené alebo opotrebované diely treba vymeniť, nesmú sa opravovať.
- Používajte iba originálne náhradné diely. Diely nedostatočnej kvality môžu poškodiť stroj a ohroziť bezpečnosť.

POZOR

počas vykonávania údržby vyberte batériu z miesta na stroji.

8.1 CHLADENIE STROJA

Aby ste predišli prehriatiu a poškodeniu stroja, mriežky na prívod vzduchu na chladenie musia byť vždy čisté, nesmú byť zanesené trávou a zvyškami rastlín.

8.2 HLAVICA S NYLONOVÝMI STRUNAMI

8.2.1 Výmena nylonovej struny v hlave LOAD&GO (Obr. 17)

1. Odrežte 5,2 m nylonovej struny \varnothing 2,4 mm.
2. Zarovnajte šípky a vsuňte strunu do hlavy (1).
3. Rozdeľte strunu na dve rovnaké časti (3) a naviňte hlavu otočením gombíka (4).

⚠ POZOR

Riziko poranenia sa zvyšuje montážou nesprávnych rezacích zariadení! Používajte výhradne odporúčané rezacie zariadenia a ochranné kryty a dodržiavajte pokyny.

8.3 MIMORIADNA ÚDRŽBA

Po ukončení sezóny, po intenzívnom používaní alebo vždy po dvoch rokoch bežného používania je nevyhnutné zabezpečiť generálnu kontrolu, ktorú musí vykonať špecializovaný technik autorizovaného strediska.

Adresu najbližšieho autorizovaného servisného strediska uvádza: <https://www.myemak.com/int/filiali-e-distributori/distributori>.

⚠ POZOR

- **Všetky úkony údržby, ktoré nie sú uvedené v tomto návode, sa musia vykonať v Autorizovanom servisnom stredisku. Aby bola zaručená nepretržitá a správna činnosť stroja, nezabudnite, že pri prípadnej výmene jeho dielov sa musia použiť výhradne ORIGINALNE NÁHRADNÉ DIELY.**
- **Prípadne neautorizované úpravy a/alebo použitie neoriginálnych náhradných dielov môžu spôsobiť vážne alebo aj smrteľné zranenia pracovníkov alebo tretích osôb a sú príčinou okamžitej straty platnosti záruky.**

SK

8.4 TABUĽKA ÚDRŽBY

Údržba	Každodenná	Mesačná
Očistite vonkajší povrch stroja čistou a suchou handrou. Nikdy nepoužívajte vodu.	X	
Držadlá udržiavajte suché, čisté, bez stôp oleja a mazív.	X	
Uistite sa, že tlačidlo na zapnutie a vypnutie funguje správne a že nie je poškodené.	X	
Uistite sa, že páka akcelerátora a bezpečnostná páčka fungujú správne a bezpečne.	X	
Skontrolujte, či nie je poškodený nejaký ovládač, a či všetky ovládače fungujú správne.	X	
Skontrolujte, či nie je poškodený alebo zlomený ochranný kryt. Pokiaľ kryt utrpel silný náraz alebo je zlomený, vymeňte ho.	X	
Skontrolujte, či nie je poškodená alebo prasknutá hlava krovínorezu. Podľa potreby hlavu krovínorezu vymeňte.	X	
Skontrolujte správne utiahnutie matíc a skrutiek.	X	
Skontrolujte, či nie je poškodená batéria.	X	
Skontrolujte nabitie batérie.	X	
Skontrolujte, či batéria nie je prasknutá a či funguje.	X	
Skontrolujte zapojenia medzi batériou a strojom a skontrolujte aj zapojenie batérie a nabíjačky.		X

9 PREPRAVA

⚠ POZOR

Pri preprave strojového zariadenia na vozidle skontrolujte, či je stroj k vozidlu dobre upevnený remeňmi. Stroj treba prepravovať v vodorovnej polohe, pričom sa musia dodržiavať pravidlá pre prepravu takýchto strojov.

- Vypnite stroj, počkajte na zastavenie rezacieho zariadenia a vyberte batériu z priehradky.

- Stroj uchopíte iba za držadlá a nasmerujete rezacie zariadenie opačne vzhľadom na smer pohybu.

10 USKLADNENIE



POZOR

Pozorne si prečítajte aj návod na použitie a údržbu batérie a nabíjačky batérie!

Ak ostane stroj bez používania dlhú dobu:

- Vyberte batériu (prečítajte si aj príručku batérie, aby ste ju správne uskladnili).
- Batérie odkladajte mimo dosahu detí, na tmavom a suchom mieste s teplotou 0 – 23 °C, bez prachu a bez korozívnych plynov. Vyhybajte sa skladovaniu na priamom slnečnom svetle.
- Počas používania je batéria chránená proti preťaženiu poistkou, ktorá stroj vypne a zabráni jeho prevádzke.
- Odmontujte kotúč, očistíte ho a naolejíte, aby ste zabránili zhrdzaveniu.
- Odmontujte unášače, očistíte, osušte a naolejíte hriadeľ prevodovky.
- Nechajte stroj v prevádzke naprázdno, aby sa úplne vyprázdnila aj výstupná trubica a čerpadlo oleja.
- Ak sa stroj odloží s namontovaným kovovým kotúčom, musíte namontovať aj chránič kotúča.
- Po ukončení práce stroj dôkladne vyčistíte od prachu a zvyškov rastlín, opravte a vymeňte poškodené diely.
- Stroj sa musí uchovávať na suchom mieste, chránený pred poveternostnými vplyvmi.
- Stroj skladujte mimo dosahu detí.
- Úkony pri uvedení do prevádzky po zimnom uskladení sú rovnaké ako pri bežnom naštartovaní stroja (pozri kapitoly 6.1 *Štartovanie (Obr. 13) (Špecifické pre BCi 530 - DSi 530)*, 6.2 *Štartovanie (Obr. 14) (Špecifické pre BCi 530R - DSi 530R)*).

SK

11 OCHRANA ŽIVOTNÉHO PROSTREDIA

Ochrana životného prostredia je významným a primárnym aspektom pri používaní strojového zariadenia a je na prospech spolužitia osôb a ochranu prostredia, v ktorom žijeme.

- Snažte sa nerušiť okolie.
- Dôsledne dodržiavajte miestne predpisy o likvidácii materiálov z rezania.
- Dôsledne dodržiavajte miestne predpisy o likvidácii obalov, oleja, benzínu, batérií, filtrov, poškodených dielov a komponentov poškodzujúcich životné prostredie. Tento odpad sa nesmie likvidovať spolu s komunálnym odpadom, ale musí sa likvidovať oddelene a odovzdať v príslušných zberných strediskách, ktoré zabezpečia jeho zneškodnenie a likvidáciu.

11.1 VYRADENIE Z ČINNOSTI A LIKVIDÁCIA

Po vyradení strojového zariadenia ho nevyhadzujte voľne v prostredí, ale odovzdajte ho v zbernom stredisku.

Veľká časť materiálov použitých na konštrukciu strojového zariadenia sa dá recyklovať. Všetky kovy (oceľ, hliník, mosadz) možno odovzdať v zbernom stredisku kovových odpadov. Informácie dostanete v zberni odpadov v mieste vášho bydliska. Likvidáciu odpadov zo strojového zariadenia treba vykonať v súlade s platnými predpismi na ochranu životného prostredia, aby sa predišlo kontaminácii pozemkov, vzduchu a vody.

V každom prípade bude treba dodržať platné predpisy.

Pri likvidácii stroja musíte zničiť štítk s označením CE spolu s touto príručkou.

12 ODSTRÁŇOVANIE PROBLÉMOV



POZOR

- Stroj vždy zastavte a vyberte batériu, až potom urobte všetky odporúčané nápravné opatrenia podľa tabuľky dolu, samozrejme okrem tých, pri ktorých sa vyžaduje, aby bola jednotka v chode.
- Ak sa vám nepodarilo problém odstrániť ani po overení všetkých príčin, obráťte sa na autorizované servisné stredisko. Ak príčina problému nie je uvedená v tejto tabuľke, obráťte sa na autorizované servisné stredisko.

PROBLÉM	MOŽNÉ PRÍČINY	NÁPRAVA
Stlačením spínača sa nenašartuje stroj	Nevložená alebo nesprávne vložená batéria	Uistite sa o správnom vložení batérie
	Akumulátor je vybitý	Skontrolujte stav nabitia a podľa potreby nabite batériu
Stroj sa počas práce zastaví	Nevložená alebo nesprávne vložená batéria	Uistite sa o správnom vložení batérie
	Akumulátor je vybitý	Skontrolujte stav nabitia a podľa potreby nabite batériu
Nízke nabitie batérie pre prácu	Namáhavé pracovné podmienky s väčšou spotrebou energie	Optimalizujte používanie
Nabíjačka batérie batériu nenabíja (svieti červená LED)	Špinavé kontakty	Vyčistite kontakty
Nabíjačka batérie batériu nenabíja (nesvieti žiadna LED)	Nabíjačka batérie nie je pod napätím	Skontrolujte, či je správne zapojená zástrčka do zásuvky elektrickej siete a či nedošlo k prerušeniu dodávky elektriny
	Porucha nabíjačky batérie	Vymeňte za originálny náhradný diel

13 ZÁRUKA

Toto strojové zariadenie bolo navrhnuté a zrealizované pomocou najmodernejších výrobných techník. Výrobca poskytuje na svoje výrobky 24 mesačnú záruku od dátumu nákupu v prípade používania súkromnými osobami a pri používaní vo voľnom čase. V prípade profesionálneho používania je záruka obmedzená na 12 mesiacov.

Všeobecné záručné podmienky

1. Záruka sa uplatňuje od dátumu nákupu. Výrobca, prostredníctvom predajnej siete a technického servisu, bezplatne vymení časti, ktoré sú chybné v dôsledku chyby materiálu, opracovania alebo výroby. Záruka neuberá kupujúcemu právne nároky vyplývajúce z občianskeho zákonníka v prípade chýb alebo kazov spôsobených predanou vecou.
2. Technický personál zasiahne čo najrýchlejšie v časových lehotách, ktoré mu umožnia organizačné požiadavky.
3. **K žiadosti o záručnú opravu treba predložiť oprávnenému personálu nižšie uvedený záručný list opečiatkovaný predajcom, vyplnený vo všetkých častiach a doplnený nákupnou faktúrou alebo pokladničným blokom, povinným na daňové účely, na ktorom je uvedený dátum nákupu.**
4. Záruka sa neuplatňuje v prípade:
 - Zjavnej absencie údržby,
 - Nesprávneho použitia výrobku alebo jeho poškodenia,
 - Použitia nevhodných mazadiel alebo pohonných látok,
 - Použitia neoriginálnych náhradných súčiastok alebo doplnkov,
 - Zásehov vykonaných neoprávnenými osobami.
5. Záruka výrobca sa nevzťahuje na spotrebný materiál a diely, ktoré podliehajú bežnému funkčnému opotrebovaniu.
6. Záruka sa nevzťahuje na zásahy modernizácie alebo vylepšenia výrobku.
7. Záruka nepokrýva nastavovanie a údržbu, ktoré by mali byť potrebné počas záručnej lehoty.
8. Prípadné škody spôsobené prepravou musia byť ihneď nahlásené prepravcovi, inak záruku nemožno uplatniť.
9. Na motory ostatných značiek (Briggs & Stratton, Tecumseh, Kawasaki, Honda atď.), namontované na naše prístroje, sa vzťahuje záruka poskytnutá výrobcami motora.
10. Záruka nepokrýva prípadné škody, priame alebo nepriame, spôsobené osobám alebo na veciach poruchami prístroja alebo ktoré sú následkom núteného predĺženého pozastavenia jeho používania.

SK

Záručný list

Vystrihnite a vyplňte záručný list, ktorý je na zadnej strane príručky. Opis polí modulu záručného listu (WARRANTY FORM):

1. MODEL
2. Č. série
3. KÚPIL P.
4. Neposielajte! Priložte iba k prípadnej žiadosti o technický servis.
5. DÁTUM
6. PREDAJCA.

1 ВВЕДЕНИЕ	231
1.1 Правила чтения руководства	231
2 ОЗНАКОМЛЕНИЕ С МАШИНОЙ	232
2.1 Описание машины и область ее применения	232
2.2 Общие правила техники безопасности машины	232
2.2.1 Средства индивидуальной защиты (СИЗ)	238
2.3 Компоненты машины (Рис. 1)	238
2.4 Идентификационная этикетка (Рис. 2)	238
2.4.1 Информация для пользователей	239
2.5 Пояснения к символам и предупреждениям техники безопасности (Рис. 2)	239
3 ПРАВИЛА ИСПОЛЬЗОВАНИЯ	239
3.1 Дополнительные указания по безопасности	240
3.2 Указания по использованию аккумулятора	241
4 СБОРКА	241
4.1 Монтаж ручки S (Рис. 3)	242
4.2 Монтаж защитного колпака (Рис. 6)	242
4.2.1 Крепление щитка (Рис. 7)	242
4.3 Монтаж рукоятки управления (Рис. 9)	242
4.4 Монтаж Т-образной рукоятки (Рис. 8)	242
4.5 Монтаж аккумулятора	243
4.6 Монтаж диска (Рис. 15)	243
4.7 Монтаж головки с нейлоновой леской (Рис. 16)	243
4.7.1 Демонтаж головки	243
5 ПОДГОТОВКА К РАБОТЕ	244
5.1 Проверка машины	244
5.2 Зарядка батареи	244
5.3 Дисплей (Рис. 10) (только для BCi 530 - DSi 530)	244
6 ИСПОЛЬЗОВАНИЕ МАШИНЫ	245
6.1 Запуск (Рис. 13) (только для BCi 530 - DSi 530)	245
6.2 Запуск (Рис. 14) (только для BCi 530R - DSi 530R)	245
6.3 Мобильное приложение	245
6.3.1 Выполните соединение машины с приложением	245
6.3.2 Первое использование приложения	246
6.4 Остановка двигателя (Рис. 14)	246
6.5 Выключение машины (Рис. 13) (для моделей с дисплеем BCi 530 - DSi 530)	246
7 ПОРЯДОК И МЕТОДЫ РАБОТЫ	246
7.1 Порядок работы	247
7.2 Наплечные ремни (Рис. 20)	247
7.3 Техника работы	247
7.3.1 Стрижка на ходу (косьба) (Рис. 18)	248
7.3.2 Кошение вблизи оград / фундаментов	248
7.3.3 Кошение вокруг деревьев	248
7.3.4 Регулировка длины лески в ходе работы	248
7.4 Окончание работы	248
8 ТЕХНИЧЕСКОЕ ОБСЛУЖИВАНИЕ	249
8.1 Охлаждение машины	249
8.2 Головка с нейлоновой леской	249
8.2.1 Замена нейлоновой лески в головке LOAD&GO (Рис. 17)	249
8.3 ВНЕОЧЕРЕДНОЕ ТЕХНИЧЕСКОЕ ОБСЛУЖИВАНИЕ	249
8.4 ТАБЛИЦА ТЕХОБСЛУЖИВАНИЯ	250
9 ТРАНСПОРТИРОВКА	250
10 ПОСТАНОВКА НА ХРАНЕНИЕ	251
11 ОХРАНА ОКРУЖАЮЩЕЙ СРЕДЫ	251
11.1 СЛОМ И УТИЛИЗАЦИЯ	251
12 ПОИСК НЕИСПРАВНОСТЕЙ	252
13 ГАРАНТИЙНОЕ СВИДЕТЕЛЬСТВО	253

1 ВВЕДЕНИЕ

Благодарим вас за выбор продукции Etak.

Наша сеть дилерских и авторизованных сервисных центров находится в вашем полном распоряжении и готова удовлетворить любые ваши запросы.

ВНИМАНИЕ

Для правильного использования машины и для предотвращения несчастных случаев перед началом работы очень внимательно прочтите данное руководство.

ВНИМАНИЕ

Данное руководство должно сопровождать машину на протяжении всего срока ее службы.

ВНИМАНИЕ

РИСК ПОВРЕЖДЕНИЯ СЛУХА. При нормальных условиях эксплуатации пользователь этой машины подвергается ежедневному воздействию шума, уровень которого равен или превышает 85 дБ (А).

Здесь даются пояснения по работе различных узлов машины, а также указания по требуемым проверкам и техобслуживанию.

ВНИМАНИЕ

Внимательно прочитайте руководство по эксплуатации и техобслуживанию аккумулятора и зарядного устройства!

ПРИМЕЧАНИЕ

Описания и иллюстрации, приведенные в данном руководстве, не считаются строго обязывающими. Производитель оставляет за собой право вносить любые изменения, не обновляя каждый раз данное руководство.

Приведенные изображения носят ознакомительный характер. На практике компоненты могут отличаться от изображенных. В случае сомнений обратитесь в авторизованный сервисный центр.

1.1 ПРАВИЛА ЧТЕНИЯ РУКОВОДСТВА

Руководство делится на главы и параграфы. Каждый параграф является подуровнем соответствующей главы. Ссылки на главы или параграфы помечаются словами «глава» или «параграф», за которыми следует соответствующий номер. Например: «глава 2».

Кроме указаний по эксплуатации и техническому обслуживанию, данное руководство содержит информацию, требующую особого внимания. Такая информация отмечена символами, описанными ниже:

ВНИМАНИЕ

При наличии риска несчастного случая или травмы, включая смертельный исход, либо серьезного материального ущерба.

МЕРА ПРЕДОСТОРОЖНОСТИ

При наличии риска повреждения машины или ее отдельных компонентов.

ПРИМЕЧАНИЕ

Предоставляет дополнительную информацию к указаниям предыдущих сообщений по правилам техники безопасности.

Изображения в данном руководстве по эксплуатации пронумерованы цифрами 1, 2, 3 и т. д. Компоненты, показанные на рисунках, отмечены буквами или цифрами, в зависимости от случая. Ссылка на компонент С на рисунке 2 обозначается надписью: "См. С, рис. 2" или просто "(С, Рис. 2)".

2 ОЗНАКОМЛЕНИЕ С МАШИНОЙ

2.1 ОПИСАНИЕ МАШИНЫ И ОБЛАСТЬ ЕЕ ПРИМЕНЕНИЯ

Данная машина предназначена для садовых работ и представляет собой портативный триммер с электродвигателем, питание на который подается от аккумулятора.

Машина в основном состоит из электродвигателя, который приводит в движение режущее устройство, состоящее из триммерной головки и ножа (входит в стандартную комплектацию серии T и является опцией для серии S).

Оператор может приводить в действие основные органы управления, неизменно оставаясь на удалении от устройства резки.

Предусмотренное использование

Данная машина разработана и изготовлена для кошения травы и недревесной растительности с помощью нейлоновой лески или ножа (например, по краям клумб, плантаций, у стен, ограждений или на небольших газонах для чистовой стрижки после кошения, выполненного с помощью газонокосилки).

Ненадлежащее использование

Любое другое применение, отличное от указанного выше, может оказаться опасным и привести к травмам и материальному ущербу. Примерами ненадлежащего использования (не исключительными) являются:

- использование машины для подметания;
- стрижка живой изгороди или другие работы, при которых устройство резки используется не на уровне земли;
- использование машины с устройством резки на уровне выше пояса оператора;
- использование машины для резки материалов не растительного происхождения;
- использование машины несколькими людьми;
- измельчение материала для создания компоста;
- использование режущих устройств, отличных от перечисленных в таблице (см. стр. 8). Опасность серьезных травм.

Ненадлежащее использование машины влечет за собой аннулирование гарантии и освобождение Изготовителя от всякой ответственности, вследствие чего в таком случае на пользователя возлагается вся ответственность за последствия возможных травм и материального ущерба, которые может понести он сам или третьи лица.

2.2 ОБЩИЕ ПРАВИЛА ТЕХНИКИ БЕЗОПАСНОСТИ МАШИНЫ



ВНИМАНИЕ

Ознакомьтесь со всеми правилами техники безопасности, инструкциями, иллюстрациями и спецификациями, прилагаемыми к этой машине. Несоблюдение всех нижеперечисленных инструкций может привести к поражению электрическим током, возгоранию и (или) серьезным травмам.

Храните все предупреждения и инструкции для дальнейшего использования.

Термин «электроинструмент» в правилах техники безопасности относится к электроинструменту с аккумуляторным питанием.

Безопасность в рабочей зоне

- Держите рабочую зону чистой и хорошо освещенной.** Работа в темных и захламленных местах может легко привести к несчастным случаям.
- Не используйте электроинструмент во взрывоопасной среде, например, при наличии легковоспламеняющихся жидкостей, газов или пыли.** Электроинструменты создают искры, которые могут воспламенить пыль или пары.
- Не подпускайте детей и других людей во время использования электроинструмента.** Отвлекающие факторы могут привести к потере контроля.

Электробезопасность

- Вилки электроинструмента должны соответствовать электрическим розеткам. Никогда не модифицируйте вилку. Не используйте переходники с заземленными электроинструментами.**

Использование немодифицированных вилок и настенных розеток подходящего типа снижает риск поражения электрическим током.

- b. **Избегайте телесного контакта с заземленными поверхностями, такими как трубы, радиаторы, плиты и холодильники.** Если тело имеет контакт с землей, увеличивается риск поражения электрическим током.
- c. **Не подвергайте электроинструменты воздействию дождя или влаги.** При попадании воды в электроинструмент увеличивается риск поражения электрическим током.
- d. **Не используйте шнур питания ненадлежащим образом. Не используйте электрический шнур для переноски или перемещения электроинструмента, а также для выдергивания вилки из розетки. Держите электрический шнур вдали от источников тепла, масла, острых краев и движущихся частей.** Поврежденные или спутавшиеся электрические шнуры повышают риск поражения электрическим током.
- e. **При использовании электроинструмента на улице используйте удлинитель, подходящий для работы на открытом воздухе.** Использование шнура, подходящего для работы на открытом воздухе, снижает риск поражения электрическим током.
- f. **При использовании электроинструмента во влажном месте используйте устройство защиты от остаточного тока (УЗО).** Использование УЗО снижает риск поражения электрическим током.

Личная безопасность

- a. **Будьте бдительны, следите за своими действиями и руководствуйтесь здравым смыслом при использовании электроинструмента. Не используйте электроинструмент, если вы устали или находитесь под воздействием наркотиков, алкоголя или лекарств.** Даже незначительная невнимательность при использовании электроинструментов может привести к серьезной травме.
- b. **Используйте средства индивидуальной защиты. Всегда надевайте защитные очки.** Такие защитные средства, как пылезащитные маски, нескользящая защитная обувь, шлемы или средства защиты органов слуха, при использовании в соответствующих условиях снижают риск получения травм.
- c. **Предотвратите возможность случайного возгорания. Прежде чем брать за инструмент или переносить его, а также подключать его к источнику питания и (или) аккумулятору убедитесь, что выключатель находится в выключенном положении.** Перенос электроинструментов с пальцем на выключателе, или подача питания на электроинструмент при включенном выключателе может привести к несчастным случаям.
- d. **Прежде чем включать электроинструмент, снимите регулировочный ключ.** Оставление ключа прикрепленным к вращающейся части электроинструмента может привести к травме.
- e. **Не тянитесь слишком сильно. Выбирайте надежные точки опоры и всегда сохраняйте равновесие,** чтобы лучше контролировать электроинструмент в непредвиденных ситуациях.
- f. **Одевайтесь надлежащим образом. Не носите свободную одежду или украшения. Держите волосы и одежду подальше от движущихся частей.** Свободная одежда, украшения или длинные волосы могут попасть в движущиеся части.
- g. **Если предусмотрены устройства для подключения аспирационного и уборочного оборудования, убедитесь, что они подключены и используются правильно.** Использование этих устройств может снизить опасность, вызываемую пылью.
- h. **Не допускайте, чтобы привычное использование оборудования приводило к ослаблению внимания и несоблюдению принципов безопасности, касающихся работы с инструментами.** Неосторожное поведение за долю секунды может привести к серьезной травме.

Использование и обслуживание электроинструмента

- a. **Не подвергайте электроинструмент чрезмерным нагрузкам. Используйте электроинструмент, предназначенный для вашего применения.** Электроинструмент правильного типа работает лучше и безопаснее на той скорости, на которую он рассчитан.
- b. **Не используйте электроинструмент, если выключатель не включает или не выключает его должным образом.** При невозможности управлять электроинструментом с помощью выключателя, он может представлять опасность и подлежит ремонту.
- c. **Выньте вилку из электрической розетки и (или) извлеките аккумулятор из электрического устройства, если он съемный, перед выполнением каких-либо регулировок, заменой принадлежностей или помещением на хранение электрических устройств.** Эти профилактические меры безопасности снижают риск случайного запуска электроинструмента.

- d. **Храните электроинструменты в местах, недоступных для детей, и не позволяйте использовать их лицам, незнакомым с правилами обращения с ними или не прочитавшим настоящее руководство.** В руках неопытных людей электроинструменты могут стать источником опасности.
- e. **Обслуживание электроинструментов и принадлежностей.** Убедитесь в отсутствии смещенных и застопоренных движущихся частей, а также в отсутствии поломанных деталей или других условий, которые могут негативно повлиять на исправную работу электроинструмента. Если инструмент поврежден, отремонтируйте его перед использованием. Причиной многих несчастных случаев является плохое техническое обслуживание электроинструмента.
- f. **Поддерживайте режущие устройства острыми и чистыми.** При правильном обслуживании режущие устройства с острыми краями режут заклинивает и ими легче управлять.
- g. **Используйте электроинструмент, принадлежности, сверла и т. д. в соответствии с настоящей инструкцией с учетом рабочих условий и выполняемой работы.** Использование электроинструмента не по назначению может привести к возникновению опасной ситуации.
- h. **Следите за тем, чтобы ручка и поверхности захвата были сухими, чистыми и обезжиренными.** Скользкие ручки и поверхности захвата не позволяют безопасно обращаться с инструментом и управлять им в непредвиденных ситуациях.

Использование и обслуживание аккумуляторного электроинструмента

- a. **Заряжайте аккумулятор только с помощью зарядного устройства, указанного производителем.** Использование зарядного устройства, не подходящего для аккумулятора электроинструмента, может привести к возгоранию.
- b. **Используйте электроинструменты только с совместимыми аккумуляторными блоками.** Использование любого другого аккумуляторного блока может стать причиной травм или пожаров.
- c. **Когда аккумуляторный блок не используется, держите его подальше от других металлических предметов, таких как канцелярские скрепки, монеты, ключи, гвозди, винты, или других мелких металлических элементов, которые могут создать соединение между двумя клеммами.** Замыкание клемм аккумулятора может привести к ожогам или пожару.
- d. **При неправильном обращении с аккумулятором может возникнуть утечка жидкости: избегайте контакта с ней. При случайном контакте с жидкостью смойте ее водой. При попадании жидкости в глаза немедленно обратитесь за медицинской помощью.** Жидкость, вытекающая из аккумулятора, может вызвать раздражение или ожоги.
- e. **Не используйте поврежденный или модифицированный аккумуляторный блок или электроинструмент.** Поврежденные или модифицированные аккумуляторы могут иметь непредсказуемые реакции, которые могут привести к возгоранию, взрыву или риску получения травм.
- f. **Не подвергайте батарее или аккумуляторный блок воздействию огня или чрезмерных температур.** Воздействие огня или температуры выше 130°C (265°F) может привести к взрыву.
- g. **Следуйте инструкциям по правильной зарядке аккумулятора и не заряжайте его в температурных условиях, отличающихся от указанных.** Неправильная зарядка аккумулятора или зарядка при температуре, выходящей за пределы указанных значений, может привести к повреждению аккумулятора и увеличению риска возгорания.

Техническая помощь

- a. **Поручайте техническое обслуживание электроинструмента квалифицированному персоналу и используйте только идентичные оригинальным компонентам запасные части.** Это обеспечивает безопасность инструмента.
- b. **Никогда не выполняйте техническое обслуживание поврежденного аккумуляторного блока.** Техническое обслуживание аккумуляторов должно выполняться либо самим производителем, либо уполномоченными им сервисными службами.

Правила техники безопасности при использовании подравнителя и триммера

- a. **Не используйте машину в плохую погоду, особенно если есть риск удара молнии.** Это снижает риск поражения молнией.
- b. **Тщательно осмотрите территорию, где будет использоваться машина, на наличие диких животных.** Во время работы машина может нанести вред диким животным.

- c. **Внимательно осмотрите территорию, на которой будет использоваться машина, и удалите с нее все камни, ветки и другие посторонние предметы.** Отбрасываемые предметы могут стать причиной травм.
- d. **Перед использованием машины всегда визуально проверяйте, чтобы ножи и режущий блок не были изношены или повреждены.** Поврежденные детали повышают риск травм.
- e. **Чтобы заменить насадку, следуйте инструкциям.** Неправильно затянутые гайки или болты крепления ножа могут повредить лезвие или привести к его поломке.
- f. **Номинальная скорость вращения ножа должна быть хотя бы равной максимальной скорости вращения, указанной на машине.** Ножи, вращающиеся быстрее их номинальной скорости, могут сломаться с выбросом обломков.
- g. **Применяйте средства защиты глаз, ушей, головы и рук.** Подходящая защитная экипировка снизит вероятность получения травм от летящих обломков или случайного контакта с леской или лезвием.
- h. **При работе с машиной всегда надевайте нескользящую защитную обувь. Не пользуйтесь машиной босиком или в открытых сандалиях.** Это снижает вероятность травм нижних конечностей в результате контакта с движущимися лезвиями или леской.
- i. **При работе с машиной всегда надевайте защитную обувь. Не пользуйтесь машиной босиком или в открытых сандалиях.** Это снижает вероятность травм нижних конечностей в результате контакта с движущимися лезвиями или леской.
- j. **Работайте с машиной только в длинных брюках.** Части тела, не защищенные одеждой, легче поранить об отбрасываемые предметы.
- k. **Не допускайте посторонних лиц в рабочую зону при использовании машины.** Падающие обломки могут привести к серьезным травмам.
- l. **Во время использования машины всегда удерживайте ее двумя руками.** Удерживание машины обеими руками помогает сохранять контроль над устройством.
- m. **Удерживайте машину только за изолированные поверхности захвата, поскольку леска или лезвие могут соприкоснуться со скрытыми кабелями.** При соприкосновении лески или лезвий с находящимися под напряжением проводами напряжение может передаваться на открытые металлические части машины и привести к поражению оператора электрическим током.
- n. **Всегда сохраняйте устойчивое положение и пользуйтесь машиной только тогда, когда вы твердо стоите ногами на земле.** Скользкие или неустойчивые поверхности могут привести к потере равновесия или контролю над машиной.
- o. **Не используйте машину на слишком крутых склонах.** Это снижает риск потери управления, подскользывания и падения, с последующими травмами.
- p. **При работе на склонах всегда устойчиво держитесь на ногах, работайте только поперек склона, а не вверх и не вниз, и соблюдайте чрезвычайную осторожность при смене направления.** Это снижает риск потери управления, подскользывания и падения, с последующими травмами.
- q. **Держите все части тела подальше от лески или лезвия во время работы машины. Перед запуском машины убедитесь, что леска или лезвие ни с чем не соприкасаются.** Момент невнимательности при использовании машины может привести к серьезной травме оператора или других лиц.
- r. **Не используйте машину выше уровня талии.** Это позволит избежать непроизвольного контакта с ножом и лучше сохранять контроль над машиной в непредвиденных ситуациях.
- s. **При обрезке упругих кустарников или деревьев, будьте готовы отступить назад.** При ослаблении натяжения в древесных волокнах кустарник или древесное растение могут ударить оператора и (или) вывести машину из-под контроля.
- t. **Будьте предельно осторожны при стрижке кустарников и деревьев.** Тонкие ветки могут заклинить нож и отскочить в сторону оператора, в результате чего он может потерять равновесие.
- u. **Сохраняйте контроль над машиной и не прикасайтесь к лезвиям, леске и другим опасным частям, пока они находятся в движении.** Это снижает риск травмирования о движущиеся части.
- v. **Транспортируйте машину в выключенном состоянии и на безопасном расстоянии от тела.** Правильное обращение с машиной снижает вероятность случайного контакта с леской или движущимся лезвием.
- w. **При транспортировке или хранении машины всегда надевайте чехол на металлические ножи.** Правильное обращение с машиной снижает вероятность случайного контакта с ножом.
- x. **При замене используйте только те ножи, лески и режущие головки, которые были указаны производителем.** Неправильные запасные части могут увеличить риск поломки и травмы.

- у. При удалении застрявшего в машине материала или при обслуживании машины выключите выключатель питания и извлеките аккумулятор. Внезапное включение машины во время удаления застрявшего материала или технического обслуживания может привести к серьезной травме.
- з. При удалении застрявшего в машине материала или при обслуживании машины выключите выключатель питания и отключите машину. Внезапное включение машины во время удаления застрявшего материала или технического обслуживания может привести к серьезной травме.

Отскок ножа и соответствующие правила техники безопасности

Отскок — это внезапное движение машины вбок, вперед или назад, которое может происходить, когда нож заклинит или он застрянет в каком-либо объекте, например, в растении или пне. Он может быть настолько сильным, что машину и (или) оператора может отбросить в любом направлении, что приведет к потере контроля над машиной.

Отскока и связанных с ним опасностей можно избежать, приняв следующие меры предосторожности.

- а. **Крепко держите машину обеими руками и располагайте руки так, чтобы они могли выдержать отскок. Располагайтесь по левую сторону машины.** Отскок может увеличить риск получения травмы из-за неожиданного рывка машины. Оператор может контролировать отскок, приняв должные меры предосторожности.
- б. **Если нож заклинило или резка прервалась по какой-либо причине, отпустите рабочую кнопку и удерживайте машину неподвижно в материале до полной остановки ножа. Если нож застрял, никогда не пытайтесь освободить машину от материала или тянуть машину назад во время движения ножа — может произойти отскок.** Выясните причину блокировки лезвия и примите соответствующие меры по ее устранению.
- с. **Не используйте тупые или поврежденные лезвия.** Тупые или поврежденные лезвия повышают риск заклинивания или застревания в каком-либо объекте, что может привести к отскоку.
- д. **Всегда поддерживайте хороший обзор разрезаемого материала.** Отскок наиболее вероятен там, где плохо виден разрезаемый материал.
- е. **При приближении к вам другого человека во время работы машины, выключите машину.** В случае отскока возрастает вероятность травмирования других людей путем поражения их движущимся лезвием.

ВНИМАНИЕ

При правильном использовании машина является быстрым, удобным и эффективным рабочим инструментом. При неправильном использовании или без принятия надлежащих мер предосторожности она может представлять опасность. Для обеспечения комфортных и безопасных условий работы строго соблюдайте нижеприведенные правила техники безопасности.

ВНИМАНИЕ

Данное изделие во время работы создает электромагнитное поле! В определенных обстоятельствах это поле может создавать помехи для работы активных или пассивных медицинских имплантатов! Перед использованием этого изделия лицам, имеющим медицинские имплантаты, рекомендуется проконсультироваться со своим лечащим врачом и производителем медицинского имплантата, чтобы снизить риск получения серьезных или смертельных травм!

ВНИМАНИЕ

Внимательно прочитайте руководство по эксплуатации и техобслуживанию аккумулятора и зарядного устройства!

ВНИМАНИЕ

Необходимо, чтобы оператор был обучен правилам выполнения всех операций, описанных в настоящем руководстве.

ВНИМАНИЕ

Машина выключается при блокировке машины и удерживании рычага акселератора нажатым в течение 5 секунд.

ПРИМЕЧАНИЕ

Местное законодательство может накладывать ограничения на использование машины.

1. Не используйте машину, пока не получите специальные инструкции по ее использованию. Не имеющий опыта пользователь должен потренироваться в работе с машиной перед тем, как приступить к ее практическому применению.
2. Эксплуатацию машины следует доверять исключительно взрослым операторам, которые в состоянии усвоить и соблюдать правила техники безопасности, меры предосторожности и указания, приведенные в настоящем руководстве. Эксплуатацию машины несовершеннолетними категорически запрещается.
3. Не используйте неисправные аккумуляторы. Используйте только оригинальные аккумуляторы.
4. Не работайте рядом с другими электрическими кабелями.
5. Будьте внимательны, чтобы не касаться опасных движущихся частей до выключения машины и их полной остановки.
6. Останавливайте машину в том случае, когда вблизи окажутся люди, в особенности дети, или животные.
7. Всегда работайте при дневном свете.
8. Перед тем как приступить к использованию машины и всякий раз после удара, проверяйте ее на предмет износа и повреждений и при необходимости выполняйте надлежащий ремонт.
9. Ни в коем случае не эксплуатируйте машину с поврежденными или отсутствующими защитными устройствами.
10. Следите за тем, чтобы руки и ноги всегда находились на удалении от устройства резки, особенно при пуске двигателя.
11. Будьте внимательны, чтобы не получить травм при использовании любых устройств для обрезки лески. После каждого выпуска новой лески всегда возвращайте машину в рабочее положение перед тем, как запустить двигатель.
12. Ни в коем случае не устанавливайте на триммер металлические режущие органы.
13. Ни в коем случае не используйте запчасти или принадлежности, не поставленные и не рекомендованные изготовителем.
14. Вынимайте аккумулятор из отсека перед тем, как приступить к проверке или чистке машины или к выполнению каких-либо работ на ней, а также в том случае, когда машина не используется.
15. Всегда следите за тем, чтобы каналы прохождения охлаждающего воздуха не были забиты отходами.
16. После каждого использования вынимайте аккумулятор из его отсека и проверяйте его на предмет возможных повреждений.
17. Храните машину в недоступном для детей месте.
18. Не используйте машину при плохой погоды, в особенности в грозу.
19. При передаче машины другому лицу всегда вынимайте из нее аккумулятор.
20. Запрещается применять к коробке отбора мощности машины какое-либо другое устройство, кроме поставляемого производителем.
21. Поддерживайте в идеальном состоянии все этикетки с обозначениями опасности и предупреждениями. В случае повреждения или износа они подлежат немедленной замене (см. главу 2.4 *Идентификационная этикетка (Рис. 2)*).
22. Не производите самостоятельно ремонтные работы или операции, выходящие за пределы обычного техобслуживания. Для любого другого вмешательства обращайтесь в авторизованный сервисный центр.
23. Ознакомьтесь с назначением органов управления и правилами надлежащего использования машины.
24. Всегда придерживайтесь наших указаний по техобслуживанию, приведенных в настоящем руководстве.
25. Ежедневно проверяйте машину, чтобы убедиться, что все предохранительные и прочие устройства исправно работают.
26. Не работайте с поврежденной, плохо отремонтированной, плохо собранной или произвольно модифицированной машиной. Не снимайте, не отключайте и не выводите из строя какие-либо предохранительные устройства.
27. Передавайте или одалживайте машину только опытным людям, знакомым с принципами работы и правильной эксплуатации машины. Также передайте им руководство с инструкциями по эксплуатации, которые они должны прочитать перед началом работы.
28. Всегда обращайтесь к своему дилеру за любым другим разъяснением или для выполнения срочного ремонта.
29. Тщательно храните это руководство и сверяйтесь с ним перед каждым использованием машины.
30. Помните, что владелец или оператор несет ответственность за несчастные случаи или риски, которым подвергаются третьи лица или их имущество.

RU

2.2.1 Средства индивидуальной защиты (СИЗ)

Под средствами индивидуальной защиты (СИЗ) понимается любое оборудование, предназначенное для ношения оператором с целью защиты его от рисков для безопасности или здоровья во время работы, а также любое устройство или приспособление, предназначенное для этой цели. Использование СИЗ не исключает риск получения травм, но снижает последствия повреждений при несчастном случае.

Ниже приведен список средств индивидуальной защиты, которые необходимо использовать при работе с машиной:

- **Носите травмобезопасную обувь с защитой от порезов с нескользящей подошвой и стальным подноском.**
- **Надевайте защитные очки или экран. Отбрасываемые предметы могут рикошетом попасть в глаза и нанести им серьезную травму.**
- **Применяйте защиту от шума: например, наушники или беруши.**



ВНИМАНИЕ

Использование средств защиты органов слуха требует повышенного внимания и осторожности, так как восприятие акустических сигналов опасности (криков, сигналов тревоги и т. д.) ограничено. Соответствующие защитные средства снижают риск потери слуха.

RU

- **Надевайте перчатки, которые обеспечивают максимальное поглощение вибраций.**
- **Носите защитную одежду установленного типа. Защитная куртка и комбинезон для этого идеально подходят.**



ВНИМАНИЕ

Одежда должна быть подходящей и не мешать работе. Носите облегающую защитную одежду. Не используйте одежду, шарфы, галстуки или украшения, которые могут застрять в машине, зацепиться за заросли или другие предметы. Завяжите длинные волосы и уберите их.

ПРИМЕЧАНИЕ

По вопросу выбора надлежащей одежды проконсультируйтесь со своим дилером.

2.3 КОМПОНЕНТЫ МАШИНЫ (РИС. 1)

1. Коническая передача
2. Соединительная штанга
3. Головка с леской (режущее устройство)
4. Защитный колпак режущего устройства
5. Передняя рукоятка
6. Рычаг акселератора
7. Предохранительный рычаг (только в моделях BCi 530 - DSi 530)
8. Предохранительный рычаг (только в моделях BCi 530R - DSi 530R)
9. Защитный барьер
10. Аккумулятор

2.4 ИДЕНТИФИКАЦИОННАЯ ЭТИКЕТКА (РИС. 2)

1. Маркировка соответствия ЕС
2. Название и адрес компании-изготовителя
3. Уровень звуковой мощности
4. Серийный номер
5. Год изготовления
6. См. главу 2.4.1 *Информация для пользователей.*
7. Тип машины: **АККУМУЛЯТОРНЫЙ ТРИММЕР**

2.4.1 Информация для пользователей



Изделие отвечает требованиям Директив 2011/65/ЕС и 2012/19/ЕС, касающихся сокращения использования опасных веществ в электрическом и электронном оборудовании, а также утилизации отходов.

Данный символ, нанесенный на оборудование, указывает на то, что продукт по истечении срока его службы **должен** выбрасываться отдельно от других отходов.

Таким образом, пользователь должен будет доставить отработавшее свой срок оборудование в соответствующие центры раздельного сбора электронных и электрических отходов или вернуть его продавцу при покупке **нового оборудования эквивалентного типа из расчета один к одному.**

Адекватный раздельный сбор для последующей передачи выведенного из эксплуатации оборудования на переработку, обработку и экологически безопасную утилизацию помогает избежать возможного негативного воздействия на окружающую среду и здоровье, а также способствует переработке материалов, из которых изготовлено оборудование. Несанкционированная утилизация продукта пользователем влечет за собой применение мер, предусмотренных национальным законодательством.



ВНИМАНИЕ

Утилизируйте аккумуляторы отдельно от машины!



ВНИМАНИЕ

Внимательно прочитайте руководство по эксплуатации и техобслуживанию аккумулятора и зарядного устройства!

RU

2.5 ПОЯСНЕНИЯ К СИМВОЛАМ И ПРЕДУПРЕЖДЕНИЯМ ТЕХНИКИ БЕЗОПАСНОСТИ (РИС. 2)

Вашей машиной надлежит пользоваться с осторожностью. С этой целью на корпусе машины имеются пиктограммы, предназначенные напомнить вам об основных мерах предосторожности при ее эксплуатации. Их значение объясняется ниже. Кроме того, мы просим вас внимательно прочитать правила техники безопасности, приведенные в соответствующей главе настоящего руководства.

Заменяйте поврежденные и ставшие нечитаемыми этикетки.

8.



ВНИМАНИЕ

При неправильном использовании данная машина может быть опасной как для вас самих, так и для других лиц.

9. Наденьте защитные очки.
10. Не допускайте, чтобы машина подвергалась воздействию дождя (или влаги).
11. Риск отскока при столкновении с сучьями кустарника.
12. Следите за тем, чтобы посторонние лица находились на удалении от машины во время ее работы.
13. Перед тем как приступить к использованию машины, прочитайте руководство.
14. Используйте защитную обувь и перчатки.
15. Запрет на установку режущих элементов с пильными зубьями.
16. Опасность выброса предметов.
17. Перед проведением технического обслуживания извлеките аккумулятор.

3 ПРАВИЛА ИСПОЛЬЗОВАНИЯ

Порядок работы с аккумуляторной электрической машиной

- Избегайте работать на мокром или скользком грунте или, в любом случае, на слишком неровных или обрывистых участках, не обеспечивающих устойчивое положение оператора во время работы.
- Всегда производите скашивание травы, стоя обеими ногами на устойчивой поверхности, чтобы не потерять равновесие.

- Никогда не бегите, вместо этого двигайтесь шагом, внимательно следя за неровностями грунта и возможными препятствиями.
- Держите диск подальше от земли и песка. Даже небольшое количество земли может быстро затупить диск и увеличить риск отдачи.
- Остановите машину, если диск натолкнется на инородное тело.
- Остановите машину, прежде чем ставить ее на опорную поверхность.
- Оцените потенциальные риски на участке, на котором должны выполняться работы, и примите все меры предосторожности для обеспечения собственной безопасности, в особенности на склонах, неровных, скользких или неустойчивых поверхностях.
- На склонах работайте, двигаясь в поперечном направлении; ни в коем случае не работайте, двигаясь вверх или вниз.
- Будьте особо внимательны при работе вблизи обрывов, канав и насыпей.
- При использовании машины вблизи автомобильной дороги следите за движением транспорта.
- Будьте особо осторожны при работе вблизи электрических кабелей, находящихся под напряжением.
- Машина не должна эксплуатироваться людьми, которые не в состоянии плотно удерживать ее двумя руками и/или оставаться в устойчивом равновесии на своих ногах во время работы.
- Управление машиной должно осуществляться только одним человеком.
- Нм в коем случае не используйте машину, если вы сильно устали или плохо себя чувствуете, а также после принятия лекарственных или наркотических средств, употребления алкоголя или средств, оказывающих вредное воздействие на реакцию и внимание.

Рекомендации для начинающих

Перед первым использованием машины целесообразно хорошо освоиться с ней и с наиболее подходящими рабочими приемами, попробовав крепко взяться за машину и выполнить движения, которые понадобятся для работы.

3.1 ДОПОЛНИТЕЛЬНЫЕ УКАЗАНИЯ ПО БЕЗОПАСНОСТИ

1. Внимательно прочитайте указания.
2. Ознакомьтесь с назначением органов управления и правилами надлежащего использования машины.
3. Будьте внимательны, чтобы не касаться опасных движущихся частей до выключения машины и их полной остановки.
4. Наденьте защитные очки.
5. Ни в коем случае не допускайте использования машины детьми или лицами, недостаточно ознакомленными с указаниями по ее эксплуатации.
6. Останавливайте машину в том случае, когда вблизи окажутся люди, в особенности дети, или животные.
7. Всегда работайте при дневном свете.
8. Перед тем как приступить к использованию машины и всякий раз после удара, проверяйте ее на предмет износа и повреждений и при необходимости выполняйте надлежащий ремонт. Проверяйте машину, чтобы убедиться, что все предохранительные и прочие устройства исправно работают.
9. Ни в коем случае не эксплуатируйте машину с поврежденными или отсутствующими защитными устройствами.
10. Всегда держите руки и ноги подальше от режущего устройства, особенно при запуске машины.
11. Будьте внимательны, чтобы не получить травм при использовании любых устройств для обрезки лески. После каждого выпуска новой лески всегда возвращайте машину в рабочее положение перед запуском.
12. Ни в коем случае не устанавливайте на триммер металлические режущие органы.
13. Ни в коем случае не используйте запчасти или принадлежности, не поставленные и не рекомендованные изготовителем.
14. Вынимайте аккумулятор из отсека перед тем, как приступить к проверке или чистке машины или к выполнению каких-либо работ на ней, а также в том случае, когда машина не используется.
15. Всегда следите за тем, чтобы каналы прохождения охлаждающего воздуха не были забиты отходами.
16. После каждого использования вынимайте аккумулятор из его отсека и проверяйте его на предмет возможных повреждений.
17. Храните машину в недоступном для детей месте.
18. Немедленно прерывайте работу в случае несчастного случая или поломки.
19. Не используйте машину при плохой погоды, в особенности в грозу.
20. При передаче машины другому лицу всегда вынимайте из нее аккумулятор.

Правила обращения с аккумуляторными электроинструментами

- a. Убедитесь в том, что электроинструмент выключен, перед тем вставлять в него аккумулятор. Установка аккумулятора во включенный электроинструмент может привести к возгоранию.
- b. Для зарядки аккумуляторов используйте только зарядные устройства, рекомендованные изготовителем. Обычно зарядные устройства соответствуют определенному типу аккумуляторов; при их использовании с аккумуляторами других типов имеется опасность возгорания.
- c. Используйте только аккумуляторы, предназначенные для вашего электроинструмента. Использование других аккумуляторов может привести к травмам и создать опасность возгорания.
- d. Держите неиспользуемый аккумулятор на удалении от таких предметов как канцелярские скрепки, монеты, ключи, гвозди, винты или других мелких металлических предметов, которые могут привести к короткому замыканию его контактов. Короткое замыкание контактов аккумулятора может привести к ожогам или возгораниям.
- e. Убедитесь в хорошем состоянии аккумулятора и отсутствии на нем признаков каких-либо повреждений. Не используйте машину с поврежденным или изношенным аккумулятором.

3.2 УКАЗАНИЯ ПО ИСПОЛЬЗОВАНИЮ АККУМУЛЯТОРОВ

Общие меры предосторожности

- Ни в коем случае нельзя открывать аккумулятор.



ВНИМАНИЕ

Никогда не бросайте использованные аккумуляторы в огонь. ОПАСНОСТЬ ВЗРЫВА!

RU

- Подключайте зарядное устройство только к розеткам с напряжением сети, указанным на заводской табличке.
- Используйте только оригинальный аккумулятор.
- При продолжительном использовании аккумулятор может нагреваться. Перед подзарядкой дайте ему остыть.
- Храните аккумулятор и зарядное устройство в недоступном для детей месте.
- Не используйте зарядное устройство в местах с наличием паров или легковоспламеняющихся веществ.
- Заряжайте аккумуляторы только при температуре от 10°C до 40°C.
- Храните аккумуляторы в помещениях с температурой от 0°C до 23°C.
- Ни в коем случае не допускайте короткого замыкания контактов аккумулятора и не подсоединяйте их к металлическим предметам.
- При транспортировке аккумулятора следите за тем, чтобы контакты не касались друг друга, и не используйте для транспортировки металлические контейнеры.
- Короткое замыкание аккумулятора может привести к взрыву. В любом случае, короткое замыкание приводит к повреждению аккумулятора.
- Регулярно проверяйте кабель зарядного устройства на наличие повреждений. Если кабель поврежден, зарядное устройство необходимо заменить.
- Перед постановкой на зимнее хранение необходимо полностью зарядить аккумулятор.
- Зарядку аккумулятора можно производить только с помощью зарядного устройства CRG 520.

4 СБОРКА



ВНИМАНИЕ

При монтаже компонентов будьте максимально внимательны, чтобы не создать угрозу безопасности использования и эффективности работы машины; в случае сомнений обращайтесь в ваш авторизованный сервисный центр.



ВНИМАНИЕ

Распаковку и завершение монтажа необходимо осуществлять на ровной и прочной поверхности, на которой имеется достаточно пространства для перемещения машины и упаковок, при этом всегда необходимо использовать надлежащие приспособления.

Упаковочный материал необходимо утилизировать в соответствии с действующим законодательством.

По причинам безопасности и транспортировки ионно-литиевый аккумулятор (если он входит в комплект поставки) поставляется отдельно от машины и в частично заряженном состоянии. Перед использованием машины необходимо зарядить аккумулятор в соответствии с указаниями в главе 5.2 *Зарядка батареи*.

4.1 МОНТАЖ РУЧКИ S (РИС. 3)

- Убедитесь в отсутствии аккумулятора в отсеке.
- Установите переднюю ручку (А) на трансмиссионную штангу (В) с крышкой (С).
- Вставьте винты (D) и закрепите ручку.
- Чтобы использовать диск, установите защитный барьер (Е) так, чтобы он находился с левой стороны, с помощью соответствующих винтов (F).
- Положение рукоятки можно отрегулировать в соответствии с потребностями оператора.

ВНИМАНИЕ

Установите ручку (А, Рис. 4) между стрелками на этикетке (В, Рис. 4) и задней рукояткой. Описанный порядок монтажа действителен для обеих рукояток.

4.2 МОНТАЖ ЗАЩИТНОГО КОЛПАКА (РИС. 6)

ВНИМАНИЕ

Правильная установка защитного колпака необходима для соблюдения требований безопасности и обеспечения надлежащего положения ножа, служащего для обрезки лески.

ВНИМАНИЕ

Защитного колпака, которым оснащена машина, может оказаться недостаточно для защиты оператора от всех посторонних предметов (гравия, стекла, проволоки и т. д.), выбрасываемых при вращении режущего блока. Отбрасываемые таким образом предметы могут рикошетом попадать в оператора.

ВНИМАНИЕ

Немедленно замените защитные приспособления, если они были поломаны или повреждены; никогда не пытайтесь установить их в неправильном положении.

Закрепите колпак (А) с помощью винтов (В) в положении, обеспечивающем безопасную работу.

4.2.1 Крепление щитка (Рис. 7)

Монтируйте щиток (А) на колпак (В) и закрепите его винтом (С).

4.3 МОНТАЖ РУКОЯТКИ УПРАВЛЕНИЯ (РИС. 9)

- Открутите винт (А). Гайка (В) остается в рукоятке управления.
- Надавите на рукоятку управления (акселератор должен быть обращен к конической передаче) на руле (С) так, чтобы отверстия (D) совпали.
- Вставьте винт (А) и надежно затяните его.

ПРИМЕЧАНИЕ

Дисплей имеется только в моделях BCi 530 - DSi 530).

4.4 МОНТАЖ Т-ОБРАЗНОЙ РУКОЯТКИ (РИС. 8)

- Чтобы закрепить Т-образную рукоятку, вставьте пружину (В), две втулки (А) и шайбу (С).
- Расположите Т-образную рукоятку (D) под прямым углом к трансмиссионной штанге (Е).
- Затяните зажим (F) с помощью винта.

⚠ ВНИМАНИЕ

Установите ручку (А, Рис. 4) между стрелками на этикетке (В, Рис. 4) и задним стержнем.

4.5 МОНТАЖ АККУМУЛЯТОРА

Вставьте аккумулятор в отсек, пока он не зафиксируется в своем положении.

⚠ ВНИМАНИЕ

Используйте только оригинальные аккумуляторы. Использование неправильного типа аккумуляторного блока создает риск возгорания, взрыва и травм.

⚠ ВНИМАНИЕ

С зарядным устройством CRG 520 можно использовать аккумуляторы емкостью 2,5 Ач и 4 Ач.

Снятие аккумулятора

Нажмите кнопку (D, Рис. 5), чтобы извлечь аккумулятор.

⚠ ВНИМАНИЕ

Внимательно прочитайте руководство по эксплуатации и техобслуживанию аккумулятора и зарядного устройства!

RU

4.6 МОНТАЖ ДИСКА (РИС. 15)

1. Установите диск (R) на верхний фланец (F), убедившись в правильности направления его вращения.
2. Установите нижний фланец (B), картер (D), и закрутите болт (A) против часовой стрелки.
3. Вставьте прилагаемый штифт (H) в соответствующее отверстие (L), чтобы зафиксировать диск и затянуть болт (A) с моментом 25 Нм (2,5 кгм).

⚠ ВНИМАНИЕ

Хомут (см. стрелки C) должен войти в установочное отверстие диска.

⚠ ВНИМАНИЕ

При использовании диска: отвинтите винт (C, Рис. 7) и отцепите щиток (A, Рис. 7) от колпака (B, Рис. 7). Чтобы установить щиток (A) на место, см. главу 4.2.1 Крепление щитка (Рис. 7).

4.7 МОНТАЖ ГОЛОВКИ С НЕЙЛОНОВОЙ ЛЕСКОЙ (РИС. 16)

Вставьте верхний фланец (F). Вставьте палец (H) в специальное отверстие (L) и завинтите головку (N) против часовой стрелки одним усилием рук.

Всегда используйте леску оригинального диаметра, чтобы не перегружать машину (Рис. 19).

Для удлинения нейлоновой лески во время работы ударяйте головкой о грунт.

⚠ ВНИМАНИЕ

Не ударяйте головкой по бетону или булыжнику, это может быть опасным.

4.7.1 Демонтаж головки

Для демонтажа вставьте штифт (H) в специальное отверстие (L) и откручивайте в обратном направлении.

5 ПОДГОТОВКА К РАБОТЕ

5.1 ПРОВЕРКА МАШИНЫ



ВНИМАНИЕ

Убедитесь в отсутствии аккумулятора в отсеке.

Перед началом работы выполните следующие действия:

- убедиться в том, что рычаг акселератора и предохранителя двигаются свободно, без особых усилий, и что при отпускании они быстро и автоматически возвращаются в нейтральное положение;
- убедиться, что, если не нажать на предохранитель, рычаг акселератора остается заблокированным;
- проверить, чтобы каналы прохождения охлаждающего воздуха не были засорены;
- проверить, чтобы ручки и защитные ограждения машины были чистыми и сухими, а также правильность их установки и надежность крепления к машине;
- убедиться в отсутствии повреждений устройств резки и защитных ограждений;
- проверить, чтобы на машине не было признаков износа или повреждений, вызванных ударами или другими причинами, и при необходимости выполнить необходимый ремонт;
- убедиться в хорошем состоянии аккумулятора и отсутствии на нем признаков каких-либо повреждений. Не используйте машину с поврежденным или изношенным аккумулятором;
- зарядите аккумулятор в соответствии с указаниями в главе 5.2 *Зарядка батареи*.

RU



5.2 ЗАРЯДКА БАТАРЕИ

Информация о правильном использовании, методах и контроле уровня зарядки, а также значении показаний индикаторов приведена в руководстве по эксплуатации и техническому обслуживанию зарядного устройства.

5.3 ДИСПЛЕЙ (РИС. 10) (ТОЛЬКО ДЛЯ ВС1 530 - DSI 530)

Включите дисплей, один раз нажав кнопку ON/OFF (A).

Значок	Описание
	Сигнальный индикатор. Указывает на наличие проблемы с машиной, которую может решить оператор. Пример: перегрев аккумулятора или чрезмерное использование машины. Прекратите работу и оставьте машину на несколько минут в неработающем состоянии. Цвет обозначает тип тревоги: <ul style="list-style-type: none">• Зеленый: машина в состоянии блокировки• Голубой: проблема с аккумулятором• Красный: проблема со стороны машины/блока управления (возможен перегрев)
	Индикатор необходимости техобслуживания. Указывает на возможное наличие проблемы, которую оператор не может устранить. Немедленно прекратите работу и как можно скорее обратитесь в авторизованный сервисный центр.
	Синий индикатор. Горит непрерывным светом после подключения к мобильному устройству. См. главу 6.3 <i>Мобильное приложение</i> .

Значок	Описание
	<p>Индикатор заряда аккумулятора. Этот индикатор горит во время использования машины. Цвет указывает на уровень заряда:</p> <ul style="list-style-type: none"> • Зеленый: заряд выше 50% • Желтый: заряд от 50% до 10% • Красный: заряд менее 10%
	<p>Индикатор скорости вращения режущего устройства. Четыре уровня скорости. При включении скорость установлена на третий уровень. Чтобы изменить скорость, используйте кнопку ВКЛ./ВЫКЛ. (А). Скорость варьируется только в возрастающей последовательности (пример: 1-2-3-4-1-2-3-4 и т. д.). Для включения четвертой скорости необходимо удерживать кнопку ВКЛ./ВЫКЛ. нажатой в течение 5 секунд. После активации четвертой скорости кнопку ВКЛ./ВЫКЛ. можно отпустить. Рекомендуется использовать четвертую скорость только при работе с диском.</p>

6 ИСПОЛЬЗОВАНИЕ МАШИНЫ

6.1 ЗАПУСК (РИС. 13) (ТОЛЬКО ДЛЯ ВС1 530 - DSI 530)



ВНИМАНИЕ

Перед запуском машины убедитесь, что рычаг акселератора двигается свободно.

Перед тем как приступить к запуску машины, вставьте аккумулятор (А, Рис. 12) в соответствующий отсек.

Для запуска машины:

- Нажмите кнопку ВКЛ./ВЫКЛ. (D).
- Плотно возьмитесь за машину обеими руками.
- После нажатия кнопки ВКЛ./ВЫКЛ. нажмите на предохранительный рычаг (E) на пять секунд.
- Задействуйте рычаг акселератора (C).

Чтобы выйти из состояния блокировки, нажмите кнопку ВКЛ./ВЫКЛ (D) на дисплее.

6.2 ЗАПУСК (РИС. 14) (ТОЛЬКО ДЛЯ ВС1 530R - DSI 530R)



ВНИМАНИЕ

Перед запуском машины убедитесь, что рычаг акселератора двигается свободно.

Перед тем как приступить к запуску машины, вставьте аккумулятор (А, Рис. 12) в соответствующий отсек.

Для запуска машины:

- Плотно возьмитесь за машину обеими руками.
- Задействуйте предохранительный рычаг (E).
- Задействуйте рычаг акселератора (C).

6.3 МОБИЛЬНОЕ ПРИЛОЖЕНИЕ

6.3.1 Выполните соединение машины с приложением.

Включите машину. На машинах с дисплеем синий индикатор загорается постоянным светом при установлении соединения с мобильным устройством. Поиск можно возобновить, вынув и снова вставив батарею. За более подробной информацией обращайтесь к инструкциям в специальном приложении (Oleo-Mac Hub - Efco Hub). Приложение предоставляется бесплатно для мобильных устройств и имеет расширенные функции (дополнительная информация о машине, подробные сведения, справка, детали машины и техническое обслуживание). Машины со встроенной беспроводной технологией могут подключаться к мобильным устройствам и активировать дополнительные функции.

6.3.2 Первое использование приложения

1. Загрузите приложение на свое мобильное устройство.
2. Зарегистрируйтесь в приложении.
3. Следуйте инструкциям, чтобы подключить и зарегистрировать машину.

ПРИМЕЧАНИЕ

Приложение Oleo-Mac Hub - Efcو Hub доступно для загрузки на всех рынках. За дополнительной информацией обращайтесь в авторизованный сервисный центр.

6.4 ОСТАНОВКА ДВИГАТЕЛЯ (РИС. 14)

Отпустите рычаг выключателя (С), чтобы остановить двигатель.

6.5 ВЫКЛЮЧЕНИЕ МАШИНЫ (РИС. 13) (ДЛЯ МОДЕЛЕЙ С ДИСПЛЕЕМ ВСІ 530 - DSI 530)

После остановки двигателя отпустите предохранительный рычаг (Е) на 5 секунд: машина перейдет в состояние блокировки (5.3 Дисплей (Рис. 10) (только для ВСІ 530 - DSI 530)). При заблокированной машине удерживайте рычаг акселератора (С) нажатым в течение 5 секунд.

RU

7 ПОРЯДОК И МЕТОДЫ РАБОТЫ



ВНИМАНИЕ

Для обеспечения вашей собственной безопасности и безопасности других лиц:

4. Помните, что оператор или пользователь несет ответственность за несчастные случаи и непредвиденные ситуации, жертвами которых могут стать другие лица или их имущество.
5. Надевайте надлежащую одежду во время работы. Ваш дилер может предоставить вам информацию о средствах защиты, в максимальной степени обеспечивающих безопасность работы.
6. Внимательно осмотрите весь рабочий участок и удалите с него все те предметы, которые могли бы быть отброшены машиной или повредить устройство резки (камни, ветки, стальную проволоку, кости и т.д.).
7. Обращайте внимание на возможность отбрасывания скашиваемого материала приспособлением резки.
8. Выключите машину и выньте аккумулятор из отсека:
 - если машина начинает ненормально вибрировать: в этом случае немедленно определите причину вибраций и при необходимости обратитесь в авторизованный сервисный центр для их устранения;
 - каждый раз, когда вы оставляете машину без присмотра.



МЕРА ПРЕДОСТОРОЖНОСТИ

Не забывайте, что неправильное использование электрического триммера может мешать окружающим. Чтобы не причинять вреда другим людям и окружающей среде:

- Избегайте использования машины в местах и в периоды времени, в которые они могут мешать другим людям.
- Тщательно соблюдайте местное законодательство, касающееся утилизации материалов, оставшихся после скашивания.
- Во избежание опасности возгорания не оставляйте перегретую машину на сухой листве или траве.
- Тщательно соблюдайте местное законодательство, касающееся утилизации вышедших из строя деталей и любых элементов, оказывающих сильное воздействие на окружающую среду.

7.1 ПОРЯДОК РАБОТЫ

ВНИМАНИЕ

Во время работы машину всегда следует плотно держать обеими руками таким образом, чтобы устройство резки находилось ниже талии.

Головка с нейлоновой резкой позволяет скашивать высокую траву или недревесную растительность вблизи оград, стен, фундаментов, мостовых, вокруг деревьев и т.д. или полностью очищать от травы тот или иной участок сада. Диск для травы можно использовать для любого типа высокой травы или сорняков (камыш, кустарников).

ВНИМАНИЕ

Запрещается использование на этой машине металлических дисков с пильными зубьями.

Аккумулятор оснащен устройством, препятствующим его полной разрядке. В случае разрядки аккумулятора машина автоматически выключается. В этом случае необходимо как можно раньше подзарядить его.

7.2 НАПЛЕЧНЫЕ РЕМНИ (РИС. 20)

Правильная регулировка ремня обеспечивает хорошую балансировку триммера и надлежащую высоту над землей.

- Наденьте ремень.
- Навесьте машину на ремень с помощью карабина (А, Рис. 20).
- Расположите крюк (В, Рис. 20) так, чтобы обеспечить наилучшее равновесие триммера.
- Расположите пряжку так, чтобы триммер находился на нужной высоте.

ПРИМЕЧАНИЕ

Для машин с Т-образным рулем ремень имеет три различных положения регулировки (только для BCi 530 - DSi 530).

ВНИМАНИЕ

Наденьте наплечный ремень и во время работы машины всегда держитесь обеими руками за рукоятки.

7.3 ТЕХНИКА РАБОТЫ

ВНИМАНИЕ

Используйте ТОЛЬКО нейлоновую леску. Использование металлической проволоки, пластифицированной металлической проволоки и/или лески, не подходящей к головке, может привести к тяжелым травмам.

Во время работы целесообразно периодически выключать машину и удалять наматывающуюся на нее траву во избежание перегрева, который может быть вызван застреванием травы под защитным колпаком.

С помощью отвертки удалите застрявшую траву.

ВНИМАНИЕ

Ни оператор, ни другие лица ни в коем случае не должны пытаться удалить застрявшую траву при работающем двигателе или вращающемся устройстве резки, т.к. это может привести к серьезным травмам.

ВНИМАНИЕ

Не используйте машину для подметания, наклоня головку с нейлоновой леской. Мощный двигатель может привести к отбрасыванию предметов и небольших камней на расстояние до 15 метров или больше, причинив повреждения или травмы.

7.3.1 Стрижка на ходу (косьба) (Рис. 18)

Косите, двигаясь равномерно, выполняя дугообразные движения как при работе с обычной косой, поддерживая устройство резки параллельно земле.

Вначале косите траву до нужной высоты на небольшом участке, чтобы затем добиться равномерной высоты, поддерживая головку с нейлоновой леской на постоянной высоте над землей.

При более тяжелых условиях косьбы может оказаться полезным наклон головки с нейлоновой леской влево под углом примерно 30°.



ВНИМАНИЕ

Не работайте таким способом в том случае, когда имеется опасность, что он может привести к отбрасыванию предметов с риском причинения травм людям или животным или нанесения материального ущерба.

7.3.2 Кошение вблизи оград / фундаментов

Медленно приближайте головку с нейлоновой леской к оградам, столбикам, скалам, стенам и т.д., избегая сильных ударов.

В случае удара лески о твердое препятствие она может порваться или оказаться подверженной усиленному износу; если леска застрянет в ограде, она может внезапно оборваться.

В любом случае, скашивание травы вокруг мостовых, фундаментов, стен и т.д. может привести к износу лески, превышающему обычный.

7.3.3 Кошение вокруг деревьев

Двигайтесь вокруг дерева по часовой стрелке, медленно приближаясь к стволу так, чтобы не допустить удара леской о дерево и держа головку с нейлоновой леской слегка наклоненной вперед.

Имейте в виду, что нейлоновая леска может срезать или повредить небольшие кусты и что удар нейлоновой лески о ствол дерева с мягкой корой может нанести ему серьезный ущерб.

7.3.4 Регулировка длины лески в ходе работы

Данная машина оснащена головкой с нейлоновой леской с возможностью автоматического выхода лески при ударе головки о землю.

После того как леска закончится, необходимо вставить новую.



ВНИМАНИЕ

После каждой работы на головке с нейлоновой леской всегда следует устанавливать машину в рабочее положение перед тем, как запускать ее.

7.4 ОКОНЧАНИЕ РАБОТЫ

По окончании работы выключите машину, как указано выше.



ВНИМАНИЕ

**Дайте машине остыть перед тем, как помещать ее куда-либо.
Для снижения опасности возгорания удаляйте с машины остатки травы, листья или излишки смазки; не оставляйте емкости со скошенной травой внутри помещений.**

8 ТЕХНИЧЕСКОЕ ОБСЛУЖИВАНИЕ

ВНИМАНИЕ

- При выполнении работ по техобслуживанию всегда надевайте защитные перчатки.
- Не проводите техобслуживание при горячем двигателе или аккумуляторе. Остановите машину и дайте ей остыть. Выполняйте техническое обслуживание при выключенной машине и снятом аккумуляторе.
- Неправильное техническое обслуживание или его отсутствие, удаление или модификация предохранительных устройств и (или) использование неоригинальных запасных частей может привести к серьезным или смертельным травмам оператора или третьих лиц.

ВНИМАНИЕ

Внимательно прочитайте руководство по эксплуатации и техобслуживанию аккумулятора и зарядного устройства!

ВНИМАНИЕ

Для обеспечения вашей собственной безопасности и безопасности других лиц:

- После каждого использования вынимайте аккумулятор из его отсека и проверяйте его на предмет возможных повреждений.
- Правильное техобслуживание имеет фундаментальное значение для сохранения первоначальной эффективности и безопасности работы машины с течением времени.
- Для обеспечения неизменно безопасной работы машины поддерживайте гайки и винты плотно затянутыми.
- Ни в коем случае не используйте машину с износившимися или поврежденными частями. Поврежденные детали всегда необходимо заменять; они ни в коем случае не подлежат ремонту.
- Используйте только оригинальные запчасти. Детали, не обладающие эквивалентным качеством, могут привести к повреждению машины и создать угрозу безопасности ее использования.

ВНИМАНИЕ

При выполнении техобслуживания вынимайте аккумулятор из его отсека.

8.1 ОХЛАЖДЕНИЕ МАШИНЫ

Во избежание перегрева и повреждения машины воздухозаборные решетки системы охлаждения всегда должны быть свободными от травы и мусора.

8.2 ГОЛОВКА С НЕЙЛОНОВОЙ ЛЕСКОЙ

8.2.1 Замена нейлоновой лески в головке LOAD&GO (Рис. 17)

1. Отрежьте 5,2 м нейлоновой лески \varnothing 2,4 м.
2. Совместите стрелки и вставьте леску в головку (1).
3. Разделите леску на две равные части (3), а затем зарядите головку, повернув ручку (4).

ВНИМАНИЕ

Риск несчастного случая увеличивается при использовании неподходящих режущих устройств! Используйте исключительно рекомендованные устройства резки и защитные ограждения и соблюдайте указания по заточке.

8.3 ВНЕОЧЕРЕДНОЕ ТЕХНИЧЕСКОЕ ОБСЛУЖИВАНИЕ

В конце сезона при интенсивном использовании и каждые два года при нормальном использовании необходимо проводить общую проверку, которую должен проводить специалист из сервисной сети.

Найдите ближайший к вам авторизованный центр сервисного обслуживания по ссылке:
<https://www.myemak.com/int/filiali-e-distributori/distributori>.

ВНИМАНИЕ

- Все операции по техническому обслуживанию, не приведенные в данном руководстве, должны выполняться в авторизованном сервисном центре. Для обеспечения постоянной и исправной работы машины помните, что любая замена компонентов должна производиться исключительно на **ОРИГИНАЛЬНЫЕ ЗАПЧАСТИ**.
- Любые несанкционированные модификации и (или) использование неоригинальных запасных частей могут привести к серьезным или смертельным травмам оператора или третьих лиц и немедленному аннулированию гарантии.

8.4 ТАБЛИЦА ТЕХОБСЛУЖИВАНИЯ

Техническое обслуживание	Ежедневно	Ежемесячно
Протирайте наружные поверхности машины чистой сухой тканью. Ни в коем случае не используйте воду.	Х	
Следите за тем, чтобы ручки были чистыми, сухими и не имели следов масла или смазки.	Х	
Убедитесь в правильности работы и отсутствии повреждений кнопки включения/выключения.	Х	
Убедитесь в правильности работы рычага акселератора и предохранителя с точки зрения безопасности.	Х	
Убедитесь в правильности работы и отсутствии повреждений всех органов управления.	Х	
Убедитесь отсутствии повреждений или поломок защитного щитка. Замените защитный щиток в случае его поломки или сильного удара.	Х	
Убедитесь отсутствии повреждений и трещин на головке триммера. При необходимости замените головку триммера.	Х	
Убедитесь в том, что гайки и винты плотно затянуты.	Х	
Убедитесь в целостности аккумулятора.	Х	
Проверьте уровень заряда аккумулятора.	Х	
Проверьте целостность и исправность зарядного устройства.	Х	
Проверьте соединения между аккумулятором и машиной, а также между аккумулятором и зарядным устройством.		Х

9 ТРАНСПОРТИРОВКА

ВНИМАНИЕ

При транспортировке машины на автотранспортном средстве убедитесь, что она правильно и надежно закреплена при помощи ремней. Машину следует транспортировать в горизонтальном положении, убедившись, что при этом не нарушаются прочие правила транспортировки соответствующего оборудования.

- Выключите двигатель, дождитесь остановки режущего органа и выньте аккумулятор из отсека.
- Держите машину исключительно за ручку и разверните режущее устройство в сторону, противоположную направлению движения.

10 ПОСТАНОВКА НА ХРАНЕНИЕ



ВНИМАНИЕ

Внимательно прочитайте руководство по эксплуатации и техобслуживанию аккумулятора и зарядного устройства!

При необходимости продолжительного простоя машины:

- Выньте аккумулятор (прочитайте также руководство на него для того, чтобы правильно осуществить его постановку на хранение).
- Храните аккумуляторы в недоступном для детей, темном и сухом месте при температуре 0 – 23 °С, где нет пыли и агрессивных газов. Избегайте хранения под прямыми солнечными лучами.
- В ходе эксплуатации аккумулятор защищается от полной разрядки с помощью защитного устройства, выключающего машину и блокирующего ее работу.
- Снимите диск, очистите его и смажьте маслом, чтобы предотвратить образование ржавчины.
- Снимите упорные фланцы диска; очистите, высушите и смажьте седло конической передачи.
- Включите пилу вхолостую для опорожнения нагнетательной рубки и масляного насоса.
- Если машина хранится с установленным металлическим диском, необходимо устанавливать и щиток диска.
- По окончании каждого цикла работы тщательно очистите машину от пыли и отходов и отремонтируйте или замените дефектные детали.
- Машину необходимо хранить в сухом месте, защищенном от непогоды.
- Храните машину в недоступном для детей месте.
- Процедура ввода в эксплуатацию после зимнего хранения идентична процедуре, используемой при обычном запуске машины (см. главу 6.1 *Запуск (Рис. 13) (только для BCi 530 - DSI 530)*, 6.2 *Запуск (Рис. 14) (только для BCi 530R - DSI 530R)*).

RU

11 ОХРАНА ОКРУЖАЮЩЕЙ СРЕДЫ

Защита окружающей среды должна быть важным и приоритетным аспектом использования машины, для улучшения общества и среды, в которой мы живем.

- Не нарушайте покой окружающих.
- Тщательно соблюдайте местное законодательство, касающееся утилизации материалов, оставшихся после скашивания.
- Неукоснительно соблюдайте местные правила утилизации упаковки, масел, бензина, аккумуляторов, фильтров, изношенных деталей и любых элементов, оказывающих ярко выраженное негативное воздействие на окружающую среду. Эти отходы не должны выбрасываться в мусор, а должны быть разделены и доставлены в соответствующие центры сбора, которые обеспечат вторичную переработку материалов.

11.1 СЛОМ И УТИЛИЗАЦИЯ

При выводе машины из эксплуатации, не выбрасывайте ее в окружающую среду, а сдайте в центр по сбору отходов.

Значительную часть материалов, из которых изготовлена машина, можно переработать; все металлические части (из стали, алюминия, латуни) можно сдать в обычный пункт приема металлолома. Для получения дополнительной информации обращайтесь в местную службу по сбору отходов. При утилизации отходов, полученных при выводе машины из эксплуатации, необходимо бережно относиться к охране окружающей среды, избегая загрязнения почвы, воздуха и воды.

В любом случае необходимо соблюдать действующее местное законодательство.

При осуществлении слома машины необходимо уничтожить маркировку CE и настоящее руководство.

12 ПОИСК НЕИСПРАВНОСТЕЙ



ВНИМАНИЕ

- Всегда останавливайте машину и извлекайте аккумулятор перед выполнением всех корректирующих действий, рекомендованных в нижеследующей таблице, за исключением случаев, когда четко заявлено о необходимости проведения операции на работающей машине.
- Если после выполнения всех проверок неисправность остается, обратитесь в авторизованный сервисный центр. В случае появления неисправности, не указанной в этой таблице, обратитесь в авторизованный сервисный центр.

ПРОБЛЕМА	ВОЗМОЖНЫЕ ПРИЧИНЫ	РЕШЕНИЕ
При нажатии на выключатель машина не заводится	Аккумулятор не установлен или установлен неверно	Проверьте правильность установки аккумулятора
	Аккумулятор разряжен	Проверьте уровень заряда и подзарядите аккумулятор
Машина выключается во время работы	Аккумулятор не установлен или установлен неверно	Проверьте правильность установки аккумулятора
	Аккумулятор разряжен	Проверьте уровень заряда и подзарядите аккумулятор
Малая автономность аккумулятора	Тяжелые условия эксплуатации с повышенным потреблением тока	Оптимизируйте способ эксплуатации машины
Зарядное устройство не заряжает аккумулятор (горит красный светодиод)	Контакты загрязнены	Почистите контакты
Зарядное устройство не заряжает аккумулятор (не горит ни один светодиод)	Отсутствие напряжения на зарядном устройстве	Убедитесь, что вилка кабеля питания устройства вставлена в розетку, и в ней имеется напряжение
	Зарядное устройство неисправно	Замените оригинальной запасной частью

RU

13 ГАРАНТИЙНОЕ СВИДЕТЕЛЬСТВО

Настоящая машина была разработана и изготовлена использованием наиболее современных технологических процессов. Фирма-изготовитель дает гарантию на свои изделия на срок в 24 месяца со дня покупки при условии, что они применяются для личного и непрофессионального пользования. В случае профессионального использования гарантия действует в течение 12 месяцев.

Общие гарантийные условия

1. Гарантийный срок отсчитывается от даты покупки. Производитель бесплатно заменяет детали, имеющие дефекты, обусловленные материалами, а также процессами обработки и производства через торговую сеть и сервисное обслуживание. Настоящая гарантия не ущемляет законных прав покупателя по гражданскому кодексу в отношении последствий дефектов или недостатков проданного ему изделия.
2. Технический персонал компании выполнит необходимые работы в как можно более короткий срок, определяемый организационными требованиями.
3. **При оформлении запроса на оказание гарантийной технической помощи предъявите уполномоченному персоналу надлежащим образом заполненное и заштемпелеванное продавцом нижеприведенное гарантийное обязательство, приложив к нему счет-фактуру или кассовый чек, подтверждающие дату приобретения.**
4. Гарантия теряет силу в следующих случаях:
 - Явное пренебрежение техобслуживанием.
 - Использование изделия не по назначению или нарушение его целостности.
 - Использование неподходящей смазки или топлива.
 - Использование неоригинальных запасных частей или принадлежностей.
 - Выполнение работ неуполномоченным персоналом.
5. Производитель исключает из гарантии расходные материалы и детали, подверженные естественному износу.
6. Из гарантии исключены любые работы, связанные с усовершенствованием изделия.
7. Гарантия не покрывает работы по наладке и техническому обслуживанию, необходимость которых может возникнуть в течение гарантийного периода.
8. В случае выявления повреждений машины, причиненных в ходе транспортировки, об этом следует незамедлительно уведомить перевозчика. Несоблюдение этого условия приведет к утрате права на гарантию.
9. Установленные на наших машинах двигатели других фирм (Briggs & Stratton, Tecumseh, Kawasaki, Honda и т. д.) покрываются гарантией соответствующих изготовителей.
10. Гарантия не покрывает причиненный людям или предметам прямой или косвенный ущерб в результате неисправности машины или ее продолжительного принудительного простоя.

RU

Гарантийный талон

Вырежьте и заполните гарантийный талон, расположенный на обратной стороне данного руководства.

Описания полей гарантийного талона (WARRANTY FORM):

1. МОДЕЛЬ
2. СЕРИЙНЫЙ №
3. ПОКУПАТЕЛЬ
4. Не присылать отдельно! Приложить только к заявке на оказание гарантийной технической помощи.
5. ДАТА
6. ПРОДАВЕЦ.

1 GİRİŞ	255		
1.1 Kılavuz nasıl okunmalı	255		
2 MAKİNEYİ TANIMIN	256		
2.1 Makinenin tanımı ve kullanım alanı	256		
2.2 Makineyle ilgili genel güvenlik uyarıları.....	256		
2.2.1 Kişisel koruyucu ekipmanlar (KKE)	261		
2.3 Makine bileşenleri (Şek. 1)	261		
2.4 Tanım etiketi (Şek. 2).....	261		
2.4.1 Kullanıcılar için bilgi	262		
2.5 Semboller ve ikaz işaretleri (Şek. 2).....	262		
3 KULLANIM KURALLARI	262		
3.1 Ek güvenlik gereklilikleri	263		
3.2 Aküler için kullanım talimatları.....	264		
4 MONTAJ	264		
4.1 S kulpün takılması (Şek. 3).....	264		
4.2 Güvenlik korumasının montajı (Şek. 6).....	265		
4.2.1 Koruma şeridinin montajı (Şek. 7)	265		
4.3 Kumanda kolunun montajı (Şek. 9).....	265		
4.4 T kulp montajı (Şek. 8).....	265		
4.5 Akünün montajı	265		
4.6 Diskin montajı (Şek. 15)	266		
4.7 Naylon telli kafanın montajı (Şek. 16)	266		
4.7.1 Kafanın sökülmesi	266		
5 ÇALIŞMAYA HAZIRLIK	266		
5.1 Makinenin kontrolü.....	266		
5.2 Akünün şarj edilmesi	266		
5.3 Ekran (Şek. 10) (BCi 530 - DSi 530 modelleri için).....	267		
6 MAKİNENİN KULLANIMI	267		
6.1 Başlatma (Şek. 13) (BCi 530 - DSi 530 modelleri için).....	267		
6.2 Başlatma (Şek. 14) (BCi 530R - DSi 530R modelleri için)	267		
6.3 Mobil uygulama	268		
6.3.1 Makineyi uygulamaya bağlayın	268		
6.3.2 Uygulamanın ilk kez kullanılması	268		
6.4 Motorun durdurulması (Şek. 14).....	268		
6.5 Makinenin kapatılması (Şek. 13) (Ekranlı BCi 530 - DSi 530 modelleri için geçerlidir)	268		
7 ÇALIŞMA MODLARI VE ÇALIŞMA TEKNİKLERİ	268		
7.1 Çalışma modları	269		
7.2 Askı (Şek. 20)	269		
7.3 Çalışma teknikleri	269		
7.3.1 Hareket halinde kesim (tırpanlama) (Şek. 18)	270		
		7.3.2 Çitlerin/bina temellerinin yakınlarında kesme.....	270
		7.3.3 Ağaçların çevresini kesme	270
		7.3.4 Çalışma sırasında tel uzunluğunun ayarlanması	270
		7.4 İş bittiğinde.....	270
8 BAKIM	271		
8.1 Makinenin soğutulması	271		
8.2 Trimer başlığı	271		
8.2.1 LOAD&GO kafasında misininin değiştirilmesi (Şek. 17)	271		
8.3 Olağandışı bakım	271		
8.4 Bakım tablosu.....	272		
9 NAKLİYE	272		
10 DEPOYA KALDIRMA	272		
11 ÇEVRENİN KORUNMASI	273		
11.1 Söküm ve imha	273		
12 ARIZA TEŞHİSİ	274		
13 GARANTİ ŞARTLARI	275		

1 GİRİŞ

Bir Emak ürünü seçtiğiniz için teşekkür ederiz.

Yetkili bayi ve servis ağıımız, her hangi bir ihtiyacınız için her zaman hizmetinizdedir.



DİKKAT

Makineyi doğru şekilde kullanmak ve kazaları önlemek için, bu kılavuzu azami dikkat göstererek okumadan çalışmaya başlamayın.



DİKKAT

Bu kılavuz, kullanım ömrü süresince makinenin yanında bulundurulmalıdır.



DİKKAT

İŞİTME KAYBI RİSKİ. Normal artlarda bu motorun kullanımı sırasında kullanıcı günlük 85 dB (A) değerine denk veya daha yüksek bir gürültüye maruz kalabilir.

Kılavuzda, gerekli kontrollerin ve ilgili bakım işlemleri talimatlarının yanı sıra çeşitli parçaların işletimiyle ilgili açıklamalar da verilmektedir.



DİKKAT

Ayrıca akü ve şarj cihazının kullanma ve bakım kılavuzunu da dikkatlice okuyun!

NOT

Bu kılavuzda yer alan açıklamalar ve çizimler tamamen bağlayıcı ve zorlayıcı özellik taşımamaktadırlar. Üretici, her seferinde bu kılavuzu güncelleme yükümlülüğü olmaksızın üründe değişiklikler yapma hakkını saklı tutar. Sayılar örnek amaçlıdır. Gerçek bileşenler gösterilenlerden farklı olabilir. Tereddüdünüz olması halinde, bir Yetkili Servise başvurun.

1.1 KILAVUZ NASIL OKUNMALI

Kılavuz, bölümlere ve paragraflara ayrılmıştır. Her paragraf, ait olduğu bölümün alt maddesidir. Başlıklara veya paragraflara yapılan atıflar, "bölüm" veya "paragraf" kelimesi ve ilgili bölüm sayısı ile belirtilir. Örnek: "bölüm 2".

İşletim talimatlarının yanı sıra bu kılavuz, özellikle dikkat etmenizi gerektiren paragraflar da içermektedir. Bu tür paragraflar, aşağıda tanımlanan sembollerle işaretlenmiştir:



DİKKAT

Kaza veya kişisel yaralanma, ölüm ya da ciddi hasar tehlikesi arz eden durumlarda.



İKAZ

Makinenin veya bileşenlerinin zarar görmesi riskinin söz konusu olduğu durumlarda.

NOT

Önceki güvenlik mesajlarının talimatlarına ilave bilgiler verir.

Bu kullanma talimatındaki şekiller, 1, 2, 3 vb. olarak numaralandırılmıştır. Şekillerde gösterilen bileşenler, uygun şekilde harfler veya sayılarla işaretlenmiştir. Şekil 2'deki bileşen C'ye yapılan atıf/gönderme, şu şekilde gösterilir: "Bkz. C, Şek. 2" veya basitçe "(C, Şek. 2)".

2 MAKİNEYİ TANIYIN

2.1 MAKİNENİN TANIMI VE KULLANIM ALANI

Bu makine bir bahçe ekipmanı olup, akülü ve elektrik motorlu hassas bir fırça tipi kesicidir.

Makine esas olarak bir tel/misina kafası ve bir bıçaktan oluşan bir kesme aparatını çalıştıran bir elektrik motorundan ibarettir (T versiyonunda standart ve S versiyonunda opsiyonel).

Operatör, ana kontrolleri daima kesme aygıtından güvenli bir mesafede durarak çalıştırabilir.

Öngörülen kullanım

Bu makine, naylon bir misina veya bir bıçak aracılığıyla ot ve odunsu olmayan bitki örtüsünü kesmek için tasarlanmış ve üretilmiştir (örneğin bir çim biçme makinesiyle yapılan kesimlerin finisajı için çiçek tarhları, tarlalar, duvarlar, çitler veya sınırlı yeşil alan yüzeyleri).

Uygunsuz kullanım

Yukarıda belirtilenlerden farklı olan diğer kullanımlar tehlikeli olabilir ve insanlara ve/veya eşyalara zarar verebilir. Uygunsuz kullanıma girenler (sadece bunlarla sınırlı kalmayan, örnek olarak):

- makinenin süpürme için kullanılması;
- çitleri düzenlemek veya kesme aygıtının yer seviyesinde kullanılmadığı diğer işler;
- kesme aygıtlı makineyi operatörün kemer seviyesinin üstünde kullanmak;
- kesme makinesini bitkisel esaslı olmayan malzemeleri kesmek için kullanmak;
- makineyi birden fazla kişiyle kullanmak;
- malzemeyi kompostlama için doğramak;
- Tabloda listelenenlerin dışındaki kesme cihazlarını kullanmak (bkz. Sayfa 8). Ciddi yaralanma ve lezyon tehlikesi.

Makinenin uygunsuz kullanımı, garantinin geçersiz kalmasına ve Üretici firmanın her türlü sorumluluğu reddederek hasarlardan veya kişinin kendisinden ya da üçüncü şahısların yaralanmasından doğan masrafları kullanıcıya yüklemesine neden olur.

2.2 MAKİNEYLE İLGİLİ GENEL GÜVENLİK UYARILARI



DİKKAT

Bu makine ile birlikte verilen tüm güvenlik uyarılarını, talimatları, resimleri ve özellikler belgesini okuyun. Aşağıda sıralanan talimatlara uyulmaması, elektrik çarpmasına maruz kalınmasına, yangına ve/veya ciddi yaralanmalara neden olabilir.

Tüm uyarı ve talimatları gelecekte başvurmak üzere saklayın.

Uyarılarda belirtilen “elektrikli cihaz” terimi, elektrikle veya aküyle çalıştırılan elektrikli cihazları ifade etmektedir.

Çalışma alanında güvenlik

- Çalışma alanını temiz ve aydınlık tutun.** Karanlık ve dağınık alanlarda çalışıldığında kazalarla karşılaşılabilir.
- Elektrikli cihazları patlayıcı atmosferlerde ya da yanıcı sıvılar, gaz veya tozlar içeren ortamlarda çalıştırmayın.** Elektrikli cihazlar, yanıcı toz veya dumanların alev almasına yol açabilecek kıvılcımlar üretirler.
- Bir elektrikli cihazı kullanırken, çocukları ve diğer tüm insanları uzak tutun.** Dikkatinizin dağılması kontrolü kaybetmenize yol açabilir.

Elektrik güvenliği

- Elektrikli cihazın fişi prize uygun olmalıdır. Hiçbir suretle fişi modifiye etmeyin. Topraklama bağlantısı olan cihazlarda (topraklı) adaptörler kullanmayın.** Modifiye edilmemiş fişler ve uygun tipte duvar prizleri elektrik çarpması riskini azaltır.
- Gövdenin borular, radyatörler, ocaklar ve buzdolapları gibi toprak hattına bağlanmış yüzeylerle temasından kaçının.** Gövde toprağa bağlanırsa elektrik çarpması riski artar.
- Elektrikli cihazları yağmura veya neme maruz bırakmayın.** Elektrikli cihaza su sızdığı takdirde elektrik çarpması riski artar.

- d. **Elektrik kablosunu uygunsuz şekilde kullanmayın. Elektrik kablosunu, elektrikli cihazı taşımak veya çekmek ya da fişi çekmek için kullanmayın. Elektrik kablosunu ısı kaynakları, yağ, kesici malzemeler veya hareketli aksamalardan uzak tutun.** Hasarlı veya dolaşmış elektrik kabloları elektrik çarpması riskini artırır.
- e. **Elektrikli cihaz açık mekanda kullanırken, açık mekanda kullanıma uygun bir uzatma kablosu kullanın.** Açık mekanda kullanıma uygun bir kablo kullanmazsanız elektrik çarpması riskini azaltır.
- f. **Elektrikli cihazı nemli bir yerde kullanırken, bir elektrik akımı koruma aygıtı (RCD) kullanın.** Bir diferansiyel devre kesicinin (RCD) kullanımını, elektrik çarpması riskini azaltır.

Kişisel güvenlik

- a. **Bir elektrikli cihazı kullanırken dikkatinizi dağılmasın, yaptığınız işe özen gösterin ve sağduyulu davranın. Bir elektrikli cihazı yorgun halde veya uyuşturucu, alkol ya da ilaç etkisi altındayken kullanmayın.** Elektrikli cihazların kullanımını esnasındaki anlık bir dikkat kaybı ciddi kişisel yaralanmalara yol açabilir.
- b. **Kişisel koruyucu ekipmanlar kullanın. Daima göz koruyucuları kullanın.** Uygun koşullarda kullanıldıkları takdirde, toz önleyici maskeler, kaymayı önleyici güvenlik ayakkabıları, kasklar veya işleme koruyucular gibi koruma ekipmanları kişisel yaralanma riskini azaltır.
- c. **Kazara çalışmayı/ateşlemeyi önleyin. Elektrik kaynağı ve/veya akü bağlantısını yapmadan önce, cihazı kaldırmadan veya taşımadan önce çalıştırma düğmesinin kapalı konumunda olduğundan emin olun.** Elektrikli aygıtları parmağınız düğmenin üzerinden veya elektrikli cihaz çalışırken taşımak kazalara davetiye çıkarır.
- d. **Elektrikli cihazı çalıştırmadan önce ayar anahtarını çıkarın.** Anahtarın elektrikli cihazın döner bir kısmı üzerinde bırakılması, kişisel yaralanmalara sebebiyet verebilir.
- e. **Yetişmek için fazla uzanmaktan kaçının.** Sağlam dayanak noktaları bulun ve öngörülmeyen durumlarda, elektrikli cihazı en iyi şekilde kontrol edebilmek için dengeyi daima koruyun.
- f. **Uygun şekilde giyinin. Takılar veya bol giysiler kullanmayın. Saçlarınızı ve giysilerinizi hareketli parçalardan uzak tutun.** Bol giysiler, takılar veya uzun saçlar hareketli aksamalara yakalanabilirler.
- g. **Aspirasyon ve toplama aygıtlarının bağlanması için temin edilmiş aletler/aparatlar varsa, bunların doğru bir şekilde bağlanıp kullanıldığından emin olun.** Bu aygıtların kullanımı, tozların neden olduğu riskleri azaltabilir.
- h. **Cihazların sık kullanımıyla kazanılan aşınalık ve deneyimin rehavete yol açarak dikkat seviyenizi ve cihazların güvenlik prensiplerine uyma seviyenizi düşürmesinden kaçının.** İhmalkarlık, bir anlık dikkatsizlik sonucu ciddi yaralanmalara yol açabilir.

TR

Bir elektrikli cihazın kullanımı ve bakımı

- a. **Elektrikli cihazı zorlamayın. Yapacağınız uygulamaya uygun elektrikli cihazı kullanın.** Doğru tipte bir elektrikli cihaz, tasarlandığı hızda daha iyi ve daha güvenli şekilde çalışacaktır.
- b. **Düğme düzgün açılmıyor veya kapanmıyorsa, elektrikli cihazı kullanmayın.** Eğer düğmesi ile kontrol edemiyorsanız, elektrikli cihaz tehlikeli olabilir ve tamir edilmesi gerekir.
- c. **Elektrikli cihazlarda herhangi bir ayarlama, aksesuar değişikliği yapmadan veya depoya kaldırmadan önce, fişini prizden çekin ve/veya çıkarılabiliyorsa akü takımını çıkarın.** Bu koruyucu güvenlik önlemleri, elektrikli cihazın kazara çalışma riskini azaltır.
- d. **Elektrikli cihazları çocukların ulaşamayacağı bir yere yerleştirin ve bu cihazlar hakkında bilgisi olmayan ve bu talimatları okumamış kişilere kullandırmayın.** Elektrikli cihazlar, deneyimsiz kullanıcıların elinde tehlikelidir.
- e. **Elektrikli cihazların ve aksesuarların bakımı. Hareketli aksamalarda yanlış hizalama veya sıkışmanın söz konusu olmadığından, kırık parçaları veya elektrikli cihazın çalışmasını etkileyebilecek başka koşullar bulunmadığından emin olun. Cihaz hasarlı ise kullanmadan önce tamir ettirin.** Çoğu kazalar, elektrikli cihaz bakımının uygun şekilde yapılmamasından kaynaklanır.
- f. **Kesme cihazlarını bilinen ve temiz halde tutun.** Bakımı uygun şekilde yapılan keskin durumdaki kesme aygıtları, daha az sıkışma yapar ve kontrolü kolay olur.
- g. **Elektrikli cihazları, aksesuarları, uçları, vs., bu talimatlara uygun şekilde, çalışma koşullarını ve yapılacak işleri dikkate alarak kullanın.** Elektrikli cihazın öngörülenlerden farklı işlemler için kullanılması tehlikeli bir duruma sebebiyet verebilir.
- h. **Kulpları ve kavrama yüzeylerini kuru, temiz tutun, yağ ve gres kalıntılarını arındırın.** Herhangi bir kaygan kulp veya kavrama yüzeyi, beklenmedik hallerde cihazı güvenli bir şekilde tutmanızı ve kontrol etmenizi engeller.

Bir akülü cihazın kullanımı ve bakımı

- Aküyü sadece üreticinin belirttiği şarj cihazıyla şarj edin.** Cihazın aküsüne uygun olmayan şarj cihazının kullanılması yangına neden olabilir.
- Elektrikli cihazları sadece uyumlu akü takımları ile kullanın.** Farklı herhangi bir akü takımının kullanımı yaralanma veya yangına neden olabilir.
- Akü takımı kullanımda olmadığına, iki kutup arasında bir temas neden olabilecek zımba telleri, bozuk paralar, anahtarlar, çiviler veya vidalar gibi metal nesnelere ya da diğer küçük metal nesnelere uzak tutmalısınız.** Akü kutuplarının kısa devre olması yanmanıza veya bir yangına neden olabilir.
- Akünün yanlış kullanım durumlarında sıvı kaçağı olabilir; temastan kaçınınız. Sıvıya kazara temas etmeniz halinde su ile yıkayın. Sıvı gözlerinize temas ederse derhal tıbbi yardım alın.** Aküden sızan sıvı, tahrişe veya yanmaya sebep olabilir.
- Hasar görmüş veya üzerinde değişiklik yapılmış bir akü takımını veya aleti kullanmayın.** Hasarlı veya modifiye edilmiş aküler, beklenmedik reaksiyonlar sergileyerek yangın, patlama veya yaralanma riskine yol açabilir.
- Aküyü veya akü takımını ateşe veya aşırı sıcaklığa maruz bırakmayın.** Ateşe veya 130 °C (265 °F) üzerindeki sıcaklıklara maruz kalması patlamalara neden olabilir.
- Aküyü doğru şekilde şarj etmek için talimatlara riayet edin ve talimatlarda belirtilenden farklı bir sıcaklığa sahip ortamlarda şarj etmeyin.** Aküyü uygun olmayan şekilde veya belirtilen sıcaklıkların dışındaki sıcaklıklarda şarj etmek, aküye zarar verebilir ve yangın riskini artırabilir.

Yardım

TR

- Elektrikli cihazın bakımını kalifiye personele yaptırın ve sadece orijinal bileşenlerle özdeş yedek parçaları kullanın.** Bu şekilde cihazın güvenliğini garanti altına alırsınız.
- Hasarlı bir aküye asla bakım için müdahale etmeyin.** Akülerin bakımı sadece üretici firma veya üreticinin yetkili servis merkezleri tarafından yapılmalıdır.

Kenar düzeltme makinesi ve fırça tipi kesici güvenlik uyarıları

- Makineyi kötü hava koşullarında, özellikle de yıldırım riski olduğunda kullanmayın.** Bu şekilde yıldırım çarpması riskini azaltmış olursunuz.
- Makinenin kullanılacağı alanda yabancı hayvanların olup olmadığını dikkatlice kontrol edin.** Çalışma esnasında, makine yabancı hayvanlara zarar verebilir.
- Makinenin kullanılacağı alanı iyice kontrol edin ve tüm taşları, dalları ve diğer yabancı cisimleri temizleyin.** Makinenin fırlattığı nesnelere insanların yaralanmasına neden olabilir.
- Makineyi kullanmaya başlamadan önce, bıçaklarda ve kesme ünitesinde aşınma veya hasar olup olmadığını görsel olarak daima kontrol edin.** Hasarlı parçalar yaralanma riskini artırır.
- Aksesuarları değiştirmek için talimatları takip edin.** Hatalı sıkılmış bıçak tespit somunları veya civataları bıçağa zarar verebilir veya bıçağın yerinden çıkmasına neden olabilir.
- Bıçak nominal dönme hızı, en az makinede işaretli olan maksimum dönüş hızına eşit olmalıdır.** Nominal dönme hızlarından daha hızlı dönen bıçaklar, fırlayan parçalardan ötürü kırılabilir.
- Göz, kulak, baş ve el koruması kullanın.** Uygun koruyucu ekipman, fırlayan parçalardan veya kesme misinasından veya bıçaklara kazara temastan kaynaklanan kişisel yaralanmaları azaltacaktır.
- Makineyi çalıştırırken daima kaymayan ve koruyucu ayakkabılar giyin.** Makineyi asla çıplak ayakla veya açık sandaletlerle kullanmayın. Bu, hareket halindeki bıçaklara veya kesme misinalarına temastan kaynaklanan ayak yaralanmaları riskini azaltır.
- Makineyi çalıştırırken daima koruyucu ayakkabı giyin.** Makineyi asla çıplak ayakla veya açık sandaletlerle kullanmayın. Bu, hareket halindeki bıçaklara veya kesme misinalarına temastan kaynaklanan ayak yaralanmaları riskini azaltır.
- Makineyi kullanırken daima uzun pantolon giyin.** Vücutun giysilerle korunmayan kısımları, fırlatılan nesnelere ötürü daha kolay yaralanabilir.
- Makineyi kullanırken, etraftaki insanları çalışma alanından uzak tutun.** Düşen döküntüler, ciddi kişisel yaralanmalara neden olabilir.
- Makineyi kullanırken daima iki elinizle tutun.** Makineyi iki elinizle tutmak, kontrolü kaybetmenizi önler.
- Kesme misinası veya bıçak görünmeyen kablolarla temas edebileceğinden, makineyi sadece yalıtılmış kavrama yüzeylerinden tutun.** Bıçağın veya kesme misinasının "akım taşıyan" kablolarla olası bir teması, makinenin

açıktaki metal parçalarının “gerilime maruz kalmasına” ve dolayısıyla operatörün elektrik çarpması riskine maruz kalmasına yol açabilir.

- n. **Daima dengeli bir pozisyonu koruyun ve makineyi sadece ayaklarınız yere sağlam basıyor halde dururken çalıştırın.** Kaygan veya dengesiz zeminler, makinenin dengesini veya kontrolünü kaybetmenize neden olabilir.
- o. **Makineyi aşırı dik yokuşlarda kullanmayın.** Bu, kişisel yaralanmaya neden olabilecek kontrolü kaybetme, kayma ve düşme riskini azaltır.
- p. **Eğimli arazilerde çalışırken, daima sabit bir duruş sergilediğinizden, daima yanal yönlerde çalıştığınızdan, asla yukarı veya aşağı yönlü çalışmadığınızdan ve yön değiştirirken çok dikkatli olduğunuzdan emin olun.** Bu, kişisel yaralanmaya neden olabilecek kontrolü kaybetme, kayma ve düşme riskini azaltır.
- q. **Makine çalışırken, tüm vücut uzuvlarınızı bıçaktan ve kesme misinasından uzak tutun. Makineyi başlatmadan önce, kesme misinasının veya bıçağın hiçbir şeye temas etmediğinden emin olun.** Makineyi kullanırken bir anlık dikkatsizlik, operatörün veya diğer insanların ciddi şekilde yaralanmasına neden olabilir.
- r. **Makineyi kayış yüksekliğinin daha üzerinde kullanmayın.** Bu, bıçakla kazara teması önler ve beklenmedik durumlarda makinenin daha iyi kontrol edilmesini sağlar.
- s. **Gerilim altındaki çalıları veya bitkileri keserken, uzaklaşmaya hazır olun.** Ağaç liflerindeki gerilim serbest kaldığında, çalı veya bitki operatöre çarpabilir ve/veya makinenin kontrolden çıkmasına neden olabilir.
- t. **Çalıları ve bitkileri keserken çok dikkatli olun.** İnce materyaller bıçağı bloke edebilir ve operatöre fırlatarak dengesini kaybetmesine neden olabilir.
- u. **Makinenin kontrolünü elinizde tutun ve hareket halindeki bıçaklara, kesme misinalarına ve diğer tehlikeli parçalara dokunmayın.** Bu, hareketli parçalardan ötürü yaralanma riskini azaltır.
- v. **Makineyi kapalı haldeyken ve vücudunuzdan uzak tutarak taşıyın.** Makinenin doğru şekilde kullanılması, hareket halindeki kesme misinasına veya bıçağı kazara temas etme olasılığını azaltır.
- w. **Makineyi taşıırken veya depolarken, metal bıçakların üzerine kapağını daima takın.** Makinenin doğru şekilde kullanılması, bıçağı kazara temas etme olasılığını azaltır.
- x. **Sadece üretici tarafından belirtilen yedek bıçakları, kesme misinalarını ve kesme kafalarını kullanın.** Uygun olmayan yedek parçalar kırılma ve yaralanma riskini artırabilir.
- y. **Makineye sıkışan malzemeleri çıkarırken veya makinede bakım yaparken, güç düğmesinden kapatın ve akü takımını çıkarın.** Sıkışan malzemeleri çıkarırken veya makine üzerinde bakım çalışması yaparken makinenin beklenmedik şekilde çalışması, ciddi yaralanmalara neden olabilir.
- z. **Sıkışan malzemeyi çıkarırken veya makineye bakım yaparken, güç düğmesini basarak makineyi kapatın.** Sıkışan malzemeleri çıkarırken veya makine üzerinde bakım çalışması yaparken makinenin beklenmedik şekilde çalışması, ciddi yaralanmalara neden olabilir.

Bıçağın geri tepmesi ve ilgili uyarılar

Geri tepme, bıçak sıkıştığında veya bitki veya ağaç parçası gibi bir nesneye takıldığında meydana gelebilen, makinenin ani yanıl, ileri veya geri hareketidir. Makineyi ve/veya operatörü herhangi bir yöne iterek makinenin kontrolünü kaybetmenize neden olacak kadar şiddetli olabilir.

Geri tepme ve sebep olduğu ilgili tehlikeler, aşağıda açıklanan uygun önlemler alınarak önenebilir.

- a. **Her iki elinizle makineyi sıkıca kavrayın ve kollarınızı geri tepmeye karşı koyabilecek şekilde konumlandırın. Gövdenizi makinenin sol tarafına konumlandırın.** Geri tepme, beklenmedik makine hareketleri nedeniyle yaralanma riskini artırabilir. Operatör, uygun önlemler alarak geri tepmeyi kontrol edebilir.
- b. **Bıçak sıkıştığında veya herhangi bir nedenle bir kesme işlemini durdurduğunuzda, çalıştırma düğmesini bırakın ve bıçak tamamen durana kadar makineyi materyalin içinde hareketsiz tutun. Bıçak sıkışınca, bıçak hareket halindeyken makineyi asla materyalden çıkarmaya veya makineyi geriye doğru çekmeye çalışmayın; geri tepme meydana gelebilir.** Bıçağın takılmasının nedenini ortadan kaldırmak için, uygun düzeltici önlemleri kontrol edin ve alın.
- c. **Kör veya hasarlı durumdaki bıçakları kullanmayın.** Körelmiş veya hasar görmüş bıçaklar, bir nesneye takılma veya sıkışma riskini artırarak geri tepmeye neden olur.
- d. **Kesilecek materyalin daima iyi görünür durumda kalmasını sağlayın.** Geri tepmenin, kestiğiniz materyali görmenin zor olduğu durumlarda meydana gelme olasılığı daha yüksektir.
- e. **Makine çalışırken başka bir kişi size doğru yaklaşırsa, makineyi kapatın.** Geri tepme durumunda, hareketli bıçak çarptığı diğer kişilerin yaralanma olasılığını artırır.



DİKKAT

Makine, doğru kullanıldığında hızlı, rahat ve etkin bir araçtır. Eğer doğru bir şekilde kullanılmazsa veya gerekli önlemler alınmazsa tehlikeli bir alete dönüşebilir. İşinizin daima zevkli ve güvenli olması için, burada aşağıda yer alan güvenlik kurallarına ve kılavuzda yer alan talimatlara uymaya özen gösteriniz.



DİKKAT

Bu ürün, çalışma esnasında bir elektromanyetik alan oluşturur! Bu manyetik alan bazı durumlarda, aktif veya pasif tıbbi implantlarda parazite neden olabilir! Ciddi yaralanma veya ölüm riskini azaltmak için, tıbbi implant kullanan kişilerin bu ürünü kullanmadan önce doktorlarına ve tıbbi implantın üreticisine danışmalarını tavsiye ederiz!



DİKKAT

Ayrıca akü ve şarj cihazının kullanma ve bakım kılavuzunu da dikkatlice okuyun!



DİKKAT

Operatör, kılavuzda açıklanan tüm işlemler konusunda eğitilmelidir.



DİKKAT

Makine kilitli haldeyken ve hız kolu 5 saniye basılı tutularak makine kapatılır.

NOT

Ulusal düzenlemeler makinenin kullanımına yönelik kısıtlamalar getirebilir.

1. Kullanım şekli hakkında özel olarak bilgilendirilmeden çit biçme makinesini kullanmayın. İlk kez kullanıyor olması halinde operatör sahada kullanmadan önce deneme yapmalıdır.
2. Makinenin kullanımını, bu kılavuzda bulunan güvenlik kurallarını, önlemlerini ve işletim talimatlarını yerine getirebilen yetişkin kişiler kapsamında sınırlandırılmıştır. Çocukların makineyi kullanmalarına asla izin verilmemelidir.
3. Kusurlu aküleri kullanmayın. Sadece orijinal bataryaları kullanınız.
4. Diğer elektrik kablolarının yakınında kesim yapmayın.
5. Makine kapatılmadan ve hareketli parçaların tamamen durmasından önce, tehlikeli hareketli parçalara dokunmamaya dikkat edin.
6. Makineyi, insanlar, özellikle çocuklar veya hayvanlar yakınında kullanmayı bırakın.
7. Sadece gün ışığı varken çalışın.
8. Makineyi kullanmadan önce ve herhangi bir darbeden sonra, aşınma ve hasar emaresi olmadığını kontrol edin ve gerekli onarımları yapın.
9. Makineyi asla hasarlı veya eksik koruma ekipmanı ile kullanmayın.
10. Elleri ve ayakları daima kesme aygıtından, özellikle motor çalışırken uzak tutunuz.
11. Tel uzunluğunu kesmeye yarayan herhangi bir aygıttan kaynaklanan yaralanmalara karşı gereken dikkati gösteriniz. Yeni teli serbest bıraktıktan sonra, motoru çalıştırmadan önce makineyi daima çalışma konumuna getiriniz.
12. Metal kesici aletleri asla bir araya getirmeyiniz.
13. Üretici tarafından tedarik edilmeyen veya tavsiye edilmeyen yedek parçaları veya aksesuarları asla kullanmayın.
14. Makineyi kontrol etmeden, temizlemeden veya makine üzerinde çalışmadan önce ve makine kullanılmadığında aküyü yuvasından çıkartın.
15. Soğutma havası yollarının döüntülerden arındırılmış olduğundan daima emin olun.
16. Her kullanımdan sonra aküyü yuvasından çıkarın ve olası hasarları kontrol edin.
17. Makineyi çocukların erişemeyeceği yerlerde muhafaza edin.
18. Makineyi kötü hava koşullarında ve özellikle şimşekli havalarda ve yıldırım tehlikesi olan durumlarda kullanmayın.
19. Makineyi başka bir kişiye verirken daima aküyü çıkarın.
20. Makineye üretici tarafından tedarik edilmeyen aletlerin takılması yasaktır.
21. Tehlike ve güvenlik işaretlerini içeren etiketleri daima iyi koşullarda tutun. Hasar görmeleri veya yıpranmaları halinde bunlar zaman kaybetmeden değiştirilmelidir (bkz. 2.4 Tanım etiketi (Şek. 2) bölümü).

22. Normal bakım işlemleri dışında işlem ve tamirleri tek başınıza gerçekleştirmeyin. Herhangi başka bir müdahale için, Yetkili Servis Merkezi ile iletişime geçilmesi gerekir.
23. Kumandalara ve makinenin uygun kullanımına aşinalık kazanın.
24. Bakım işlemleri için daima talimatlarımızı takip edin.
25. Güvenlikle ilgili olan veya olmayan tüm parçalarının çalışır durumda olduğundan emin olmak için makineyi günlük kontrolden geçirin.
26. Hasar görmüş, hatalı tamir edilmiş, yanlış monte edilmiş veya kurallara uygun olmayarak değiştirilmiş bir makineyle çalışmayın. Güvenlik cihazlarını çıkarmayın, bunlara zarar vermeyin veya etkinliklerini bozmayın.
27. Makineyi sadece uzman kişilere ve makinenin işleyişini ve kullanımını iyi bilen kişilere verin veya kullandırın. Aynı zamanda, kullanmaya başlamadan önce okumak üzere kullanım talimatlarını içeren kılavuzu da temin edin.
28. Başka herhangi bir açıklama veya öncelikli müdahale için her zaman Bayinizle iletişime geçin.
29. Bu Kılavuzu itinayla saklayın ve makinenin her kullanımı öncesinde bu Kılavuza başvurun.
30. Üçüncü şahısların veya sahip oldukları malların maruz kaldığı kazalardan veya risklerden makine sahibinin veya operatörün sorumlu tutulduğunu unutmayın.

2.2.1 Kişisel koruyucu ekipmanlar (KKE)

Kişisel koruyucu ekipman (KKE) terimi ile, operatörü, işyerinde güvenliği veya sağlığı tehdit edebilecek risklere karşı korumak için giymesi ve kullanması amaçlanan her türlü ekipman ve bu amaca yönelik her türlü cihaz veya aksesuar kastedilmektedir. KKE'lerin kullanımı yaralanma tehlikesini ortadan kaldırmaz, fakat bir kaza halinde yaralanmanın etkisini azaltırlar.

Makinenin kullanımı sırasında kullanılması gereken kişisel koruyucu ekipmanların listesi aşağıda verilmiştir:

- **Takviyeli, kaymayan ve burnu çelik takviyeli olan kesilmeye karşı korumalı güvenlik ayakkabıları giyin.**
- **Koruyucu gözlükler veya yüz koruyucu süzgeçler takın. Sıçrayan nesnelere ciddi göz yaralanmalarına sebep olabilir.**
- **Gürültü önleyici aparat takın; örneğin kep veya susturucu aparatlar gibi.**



DİKKAT

Sesli tehlike sinyallerinin (bağırma, alarmlar, vs.) işitilmesi kısıtlanacağından, işitme koruyucuların kullanımı daha fazla dikkat ve tedbir gerektirir. Uygun koruyucu ekipmanlar işitme kaybı riskini azaltır.

- **Titreşimlerin maksimum emilimini sağlayan eldivenler giyin.**
- **Onaylı olan koruyucu giysileri kullanın. Çeket, önlük, koruyucu dizlik aksesuarları idealdir.**



DİKKAT

Koruyucu giysi size uygun olmalı ve hareketinizi engellememelidir. Uygun koruyucu kıyafet giyin. Makineye, çalılara veya başka şeylere takılabilecek gevşek giysiler, eşarplar, kravatlar veya takılar kullanmayın. Uzun saçları toplayın ve korumaya alın.

NOT

Uygun koruyucu giysiler seçimi hakkında bilgi almak için satıcınız ile temasa geçin.

2.3 MAKİNE BİLEŞENLERİ (ŞEK. 1)

- | | |
|--|---|
| 1. Konik Dişli | 6. Hız kolu |
| 2. Bağlantı borusu | 7. Güvenlik kolu (sadece BCi 530 - DSi 530 modelleri) |
| 3. Misina taşıma kafası (kesme aygıtı) | 8. Güvenlik kolu (sadece BCi 530R - DSi 530R modelleri) |
| 4. Kesme aygıtı koruması | 9. Koruma bariyeri |
| 5. Arka kulp | 10. Akü |

2.4 TANIM ETİKETİ (ŞEK. 2)

1. CE Uygunluk İşareti
2. Üretici adı ve adresi
3. Ses gücü seviyesi

4. Seri numarası
5. Üretim yılı
6. Bkz. 2.4.1 *Kullanıcılar için bilgi* bölümü.
7. Makine tipi: **AKÜLÜ FIRÇA TIPI KESİCİLER**

2.4.1 Kullanıcılar için bilgi



Ürün, elektrikli ve elektronik cihazlardaki zararlı maddelerin kullanımını azaltma ve atıkların elden çıkarılması ile ilgili 2011/65/CE ve 2012/19/CE sayılı yönetmeliklere uygundur. Cihaz üzerindeki bu sembol, kullanım ömrünü tamamlayan ürünün diğer atıklardan ayrı olarak toplanması **gerektiğini** göstermektedir.

Bu nedenle kullanıcı, kullanım süresi dolmuş olan cihazı elektrikli ve elektronik atıklar için öngörülmuş ayrı toplama merkezlerine teslim etmeli veya buna eşdeğer **Yeni bir cihaz satın alırken bire bir şekilde satıcıya teslim etmelidir.** Kullanım süresi sona ermiş olan cihazların yeniden değerlendirilmeleri, muameleden geçirilmeleri veya çevreyle dost bir şekilde bertaraf edilmeleri için uygun bir şekilde diğer çöplerden ayrı olarak toplanmaları, çevre ve insan sağlığı üzerine olabilecek negatif etkilerden önlenmesine ve bu cihazların parçalarının değerlendirilmesine katkıda bulunur. Ürünün kullanıcı tarafından uygunsuz şekilde atılması, ulusal kanunlarda öngörülen cezaların uygulanmasını gerektirir.



DİKKAT

Aküleri makineden ayrı olarak bertaraf edin!



DİKKAT

Ayrıca akü ve şarj cihazının kullanma ve bakım kılavuzunu da dikkatlice okuyun!

2.5 SEMBOLLER VE İKAZ İŞARETLERİ (ŞEK. 2)

Makinanız dikkatli bir şekilde kullanılmalıdır. Bu amaçla, makinenin üzerinde, kullanım için alınması gereken ana önlemleri size hatırlatmak üzere resimler yerleştirilmiştir. Bunların anlamları aşağıda açıklanmıştır. Ayrıca, bu kılavuzun ilgili bölümünde yer alan güvenlik kurallarını dikkatlice okumanızı tavsiye ederiz. Hasar görmüş veya okunamayan etiketleri değiştirin.

8.



DİKKAT

Bu makine, doğru kullanılmadığı takdirde kendiniz ve başkaları için tehlikeli olabilir.

9. Koruyucu gözlükler takın.
10. Yağmura (veya neme) maruz bırakmayın.
11. Çalılara çarpma durumunda geri tepme tehlikesi.
12. Çevredeki kişileri uzakta tutunuz.
13. Bu makineyi kullanmadan önce kullanım kılavuzunu okuyun.
14. Koruyucu ayakkabı ve eldiven giyin.
15. Kesme ünitelerinin testere dişleri ile monte edilmesi yasaktır.
16. Nesnelere fırlatma tehlikesi.
17. Bakım işlemleri yapmadan önce aküyü çıkarın.

3 KULLANIM KURALLARI

Aküli elektrikli makine ile çalışma şekli

- Islak veya kaygan zeminde veya çalışma sırasında operatörün dengesini muhafaza edemeyeceği çok engebeli veya dik arazilerde çalışmaktan kaçının.
- Dengenizin kaybolmasını önlemek için, toprak zemin üzerinde daima iki ayağınız üzerinde durarak kesme işlemi yapın.
- Asla koşmayın; yürüyün ve zeminin dengesizliğine ve herhangi bir engelin varlığına dikkat edin.
- Bıçağı tozdan ve kumdan uzak tutun. Küçük bir miktar toz dahi, disk çabucak körelterek geri tepme olasılığını arttıracaktır.

- Diskin yabancı bir nesneye çarpması halinde makineyi durdurun.
- Yere koymadan önce makineyi durdurun.
- Çalışılacak arazinin potansiyel risklerini değerlendiriniz ve özellikle yamaçlarda, engebeli, kaygan veya hareketli arazilerde güvenliğinizi sağlamak için gerekli tüm önlemleri alınız.
- Yamaçlarda, asla tırmanarak veya inerek değil, daima eğimin enine doğru çalışın.
- Uçurumlar, hendekler veya setlerin yakınlarında çok dikkatli olun.
- Makine yola yakın kullanıldığında trafiğe dikkat edin.
- Gerilim altındaki kabloların yakınlarında dikkatli olun.
- Makine, çalışma sırasında onu iki el ile sağlam bir şekilde tutamayan ve/veya bacakları üzerinde sabit bir şekilde duramayan kişiler tarafından kullanılmalıdır.
- Makine birden fazla kişi tarafından kullanılmalıdır.
- Kullanıcının yorgun olduğu veya kendini iyi hissetmediği durumlarda veya ilaç, alkol ya da reflekslerine ve dikkatine olumsuz etki eden maddelerin kullanılmış olması halinde makineyi asla kullanmayınız.

Yeni başlayanlar için öneriler

Makine ile ilk kez çalışmadan önce, makineyi sıkıca kavramayı deneyerek ve işin gerektirdiği hareketleri yaparak makine ile gerekli aşinalığı ve en uygun çalışma tekniklerini kazanmak, uygun ve gerekli olacaktır.

3.1 EK GÜVENLİK GEREKLİLİKLERİ

1. Talimatları dikkatlice okuyun.
2. Kumandalara ve makinenin uygun kullanımına aşinalık kazanın.
3. Makine kapatılmadan ve hareketli parçaların tamamen durmasından önce, tehlikeli hareketli parçalara dokunmamaya dikkat edin.
4. Korumacı gözlükler takın.
5. Makinenin çocuklar tarafından veya talimatlara aşına olmayan kişiler tarafından kullanılmasına asla izin vermeyin.
6. Makineyi, insanlar, özellikle çocuklar veya hayvanlar yakınızdakayken kullanmayı bırakın.
7. Sadece gün işi varken çalışın.
8. Makineyi kullanmadan önce ve herhangi bir darbeden sonra, aşınma ve hasar emaresi olmadığını kontrol edin ve gerekli onarımları yapın. Güvenlikle ilgili olan veya olmayan tüm aygıtların çalışır durumda olduğunu kontrol edin.
9. Makineyi asla hasarlı veya eksik koruma ekipmanı ile kullanmayın.
10. Elleri ve ayakları daima kesme aygıtından, özellikle makine çalışırken uzak tutun.
11. Tel uzunluğunu kesmeye yarayan herhangi bir aygıttan kaynaklanan yaralanmalara karşı gereken dikkati gösteriniz. Yeni teli/misinayı serbest bıraktıktan sonra, çalıştırmadan önce makineyi daima çalışma konumuna getiriniz.
12. Metal kesici aletleri asla bir araya getirmeyiniz.
13. Üretici tarafından tedarik edilmeyen veya tavsiye edilmeyen yedek parçaları veya aksesuarları asla kullanmayın.
14. Makineyi kontrol etmeden, temizlemeden veya makine üzerinde çalışmadan önce ve makine kullanılmadığında aküyü yuvasından çıkartın.
15. Soğutma havası yollarının döküntülerden arındırılmış olduğundan daima emin olun.
16. Her kullanımdan sonra aküyü yuvasından çıkarın ve olası hasarları kontrol edin.
17. Makineyi çocukların erişemeyeceği yerlerde muhafaza edin.
18. Kaza ve kırılma durumunda derhal çalışmayı bırakın.
19. Makineyi kötü hava koşullarında ve özellikle şimşekli havalarda ve yıldırım tehlikesi olan durumlarda kullanmayın.
20. Makineyi başka bir kişiye verirken daima aküyü çıkarın.

Akülü elektrikli cihazların doğru şekilde taşınması ve kullanımı

- a. Aküyü takmadan önce cihazın kapalı olduğundan emin olun. Cihaz açıkken akünün takılması kazalara neden olabilir.
- b. Aküleri şarj etmek için sadece üretici tarafından önerilen akü şarj cihazlarını kullanın. Akü şarj cihazları genellikle akü tipine özgüdür; diğer tipler ile kullanıldığında yangın riski vardır.
- c. Aletiniz için sadece öngörülen belirli aküleri kullanın. Diğer akülerin kullanılması, yaralanmalara ve yangın riskine neden olabilir.
- d. Kullanılmayan aküyü, kontaklarda kısa devreye neden olabileceklerinden, ofislerde kullanılan ataşlardan, bozuk paralardan, anahtarlardan, çivilerden, vidalardan veya diğer küçük metal nesnelere uzak tutun. Akü kontaktörleri arasında meydana gelen bir kısa devre, yangınlara veya yangına neden olabilir.

- e. Akünün iyi durumda olduğunu ve hiçbir hasar belirtisi olmadığını kontrol edin. Makineyi hasarlı veya yıpranmış bir akü ile kullanmayın.

3.2 AKÜLER İÇİN KULLANIM TALİMATLARI

Genel önlemler

- Akü asla açık olmamalıdır.



DİKKAT

Kullanılmış aküleri asla ateşe atmayın. PATLAMA TEHLİKESİ!

- Akü şarj cihazını sadece tip levhası üzerinde belirtilen şebeke gerilimi olan prizlere takın.
- Sadece orijinal akü kullanın.
- Uzun süreli kullanım sırasında akü ısınabilir. Şarj etmeden önce soğumasını bekleyin.
- Aküyü ve akü şarj cihazını çocukların erişemeyeceği yerlerde muhafaza edin.
- Akü şarj cihazını, buhar veya yanıcı maddelerin bulunduğu yerlerde kullanmayın.
- Aküleri yalnızca 10°C ila 40°C arasındaki sıcaklıklarda şarj edin.
- Aküleri sıcaklığı 0°C ila 23°C arasında olan ortamlarda saklayın.
- Hiçbir zaman akünün kontakları arasında kısa devre yapmayın ve bunları metal cisimlere temas ettirmeyin.
- Aküler taşınırken, kontakların birbirine bağlı olmadığından emin olun ve nakliye için metal kaplar kullanın.
- Akü kısa devresi patlamaya neden olabilir. Her halükarda kısa devre aküye zarar verir.
- Akü şarj kablosunun zarar görüp görmediğini düzenli olarak kontrol edin. Kablo zarar görmüş ise akü şarj cihazını değiştirmek gerekir.
- Aküyü kış için muhafaza etmeden önce tam olarak şarj edin.
- Akü sadece CRG 520 şarj cihazıyla şarj edilebilir.

TR

4 MONTAJ



DİKKAT

Makinenin güvenliğini ve verimliliğini tehlikeye atmamak için, bileşenleri monte ederken çok dikkatli olunuz; herhangi bir tereddüt yaşamanız halinde Yetkili Servise başvurunuz.



DİKKAT

Ambalajdan çıkartma ve montaj işlemlerinin tamamlanması işlemleri, makinenin ve ambalajların elleçlenmesi için yeterli alana sahip düz ve katı bir yüzey üzerinde daima uygun araç-gereç kullanılarak yapılmalıdır.

Ambalaj atıkları yürürlükteki yerel mevzuat hükümlerine göre imha edilmelidir.

Güvenlik ve nakliye nedenleriyle, lityum iyon akü (tedarik edilmiş ise), makineden ayrı olarak teslim edilir ve kısmen şarj edilmiştir. Makineyi kullanmadan önce, akünün, 5.2 *Akünün şarj edilmesi* bölümünde belirtilen prosedürlere göre şarj edilmesi gereklidir.

4.1 S KULPUN TAKILMASI (ŞEK. 3)

- Akünün yuvasına takılmamış olduğundan emin olun.
- Ön kulpu (A), kapakla (C) birlikte transmisyon borusuna (B) takın.
- Vidaları (D) takın ve kolu sabitleyin.
- Diski kullanmak için, ilgili vidalarla (F) sol taraftan yönlendirilmiş koruyucu kolu (E) takın
- Sapın yeri kullanıcının gereksinimlerine göre belirlenecektir.



DİKKAT

Kulpu (A, Şek. 4) etiket okları (B, Şek. 4) ile arka sapın arasına monte edin. Bu montaj işlemi her iki kulp için de geçerlidir.

4.2 GÜVENLİK KORUMASININ MONTAJI (ŞEK. 6)



DİKKAT

Güvenlik gereksinimleri ve tel kesme bıçağının doğru konumlandırılması için, koruma doğru şekilde monte edilmelidir.



DİKKAT

Makine, kesme ünitesinin dönerken fırlatacağı tüm yabancı cisimlerden (çakıl, cam, tel, vs.) operatörü korumak için yeterli olmayabilir. Sıçrayan cisimler ayrıca operatöre sekebilir ve çarpabilir.



DİKKAT

Korumalar kırık veya hasar görmüşlerse hemen değiştirin; asla yanlış konuma monte etmeye çalışmayın.

Korumayı (A) vidalarla (B) güvenli bir şekilde çalışmaya izin veren bir konuma sabitleyin.

4.2.1 Koruma şeridinin montajı (Şek. 7)

Koruma şeridini (A) sipere (B) takın ve vida (C) ile sabitleyin.

4.3 KUMANDA KOLUNUN MONTAJI (ŞEK. 9)

- Vidayı (A) sökün. Somun (B) kumanda kolunda kalır.
- Delikler (D) hizalanacak şekilde, kumanda kolunu (gaz kolu konik dişliye doğru bakmalıdır) gidonun (C) üzerine itin.
- Vidayı (A) takın ve sağlam şekilde sıkın.

NOT

Ekran, sadece BCI 530 - DSi 530 modellerinde mevcuttur.

4.4 T KULP MONTAJI (ŞEK. 8)

- T kolunu takmak için, yayı (B), iki yarım parçayı (A) ve pulu (C) takın.
- T kolunu (D) transmisyon borusuna (E) dik açıyla hizalayın.
- Son olarak, kelepçeyi (F) vida ile sıkın.



DİKKAT

Kulpu (A, Şek. 4) etiket okları (B, Şek. 4) ile arka sapın arasına yerleştirin.

4.5 AKÜNÜN MONTAJI

Aküyü, yerine kilitlenene kadar yuvasına iterek oturtun.



DİKKAT

Sadece orijinal aküler kullanın. Uygun olmayan akülerin kullanılması yangın, patlama ve kişisel yaralanma riski ile sonuçlanabilir.



DİKKAT

CRG 520 şarj cihazında 2.5Ah ve 4Ah aküleri kullanabilirsiniz.

Akünün çıkartılması

Aküyü çıkarmak için düğmeye (D, Şek. 5) basın.



DİKKAT

Ayrıca akü ve şarj cihazının kullanma ve bakım kılavuzunu da dikkatlice okuyun!

4.6 DİSKİN MONTAJI (ŞEK. 15)

1. Doğru dönüş yönünden emin olarak disk (R) üst flanşa (F) takın.
2. Alt flanşı (B), kupayı (D) takın ve civatayı (A) saat yönünün tersine döndürerek vidalayın.
3. Diski bloke etmek için verilen pimi (H) ilgili deliğe (L) sokun ve civatayı (A) 25 Nm (2,5 kgm) tork gücünde sıkın.



DİKKAT

Bileziğin/keleçenin (bkz. C okları) disk montaj deliğine oturması gerekir.



DİKKAT

Diski kullanırken, vidayı (C, Şek. 7) sökün ve koruma şeridini (A, Şek. 7) korumadan (B, Şek. 7) ayırın. Kapağı (A) geri takmak için, 4.2.1 Koruma şeridinin montajı (Şek. 7) bölümüne bakın.

4.7 NAYLON TELLİ KAFANIN MONTAJI (ŞEK. 16)

Üst flanşı (F) yerine takın. Pimi (H) deliğe (L) geçirin ve kafayı (N) elle saatin tersi yönünde çevirerek sıkıştırın. Makineyi zorlamamak için sadece orijinal olarak verilen kalınlıkta naylon kullanın (Şek. 19). Kafadan daha fazla ip çıkarabilmek için çalışma anında yere hafifçe vurun.



DİKKAT

Misinalı kafayı beton ya da taş gibi sert yüzeylere vurmeyin, tehlikeli olabilir.

TR

4.7.1 Kafanın sökülmesi

Sökmek için, pimi (H) ilgili deliğine (L) sokun ve ters yönde sökün.

5 ÇALIŞMAYA HAZIRLIK

5.1 MAKİNENİN KONTROLÜ



DİKKAT

Akünün yuvasına takılmamış olduğundan emin olun.

Çalışmaya başlamadan önce aşağıdakilerin yapılması gereklidir:





- hız kolunun ve güvenlik kolunun zorlamadan hareket edebilecek durumda olduğunu ve serbest bırakıldıklarında otomatik ve hızlı bir şekilde nötr konuma geri döndüklerini kontrol edin;
- güvenlik koluna basılmamış ise, hız kolunun kilitli kaldığını kontrol edin;
- soğutma havası yollarının/kanallarının tıkalı olmadığını kontrol edin;
- makinenin kulplarının ve korumalarının temiz ve kuru olduğunu, doğru bir şekilde monte edildiğini ve makineye sağlam bir şekilde sabitlenmiş olduklarını kontrol ediniz;
- kesici aygıtların ve korumaların hasar görmediğini kontrol ediniz;
- makinede, çarpmalardan veya diğer nedenlerden kaynaklanmış aşınma veya hasar emareleri olmadığını kontrol edin ve gerekli onarımları yapın;
- akünün iyi durumda olduğunu ve hiçbir hasar belirtisi olmadığını kontrol edin. Makineyi hasarlı veya yıpranmış bir akü ile kullanmayın;
- aküyü, 5.2 Akünün şarj edilmesi bölümünde belirtilen prosedürlere göre şarj edin.

5.2 AKÜNÜN ŞARJ EDİLMESİ

Doğru kullanım, şarj seviyesi modu ve şarj seviyesini izleme ve gösterge açıklaması hakkında bilgi için şarj cihazının kullanım ve bakım kılavuzuna bakın.

5.3 EKCRAN (ŒEK. 10) (BCİ 530 - DSİ 530 MODELLERİ İÇİN)

AÇMA/KAPATMA düğmesine (A) bir kez basarak ekranı açın.

Simge	Açıklama
	Alarm ikaz ışığı. Makinede, operatör tarafından düzeltilebilecek bir sorun olduğunu gösterir. Örnek: akünün aşırı ısınması veya makinenin aşırı kullanımı. Çalışmayı durdurun ve makineyi birkaç dakika dinlendirin. Renk, alarmın tipini belirtir: <ul style="list-style-type: none">• Yeşil: makine kilitli durumda• Açık mavi: aküde sorun• Kırmızı: makinede/kontrol ünitesinde sorun (olası aşırı ısınma)
	Yardım ikaz ışığı. Operatör tarafından düzeltilemeyecek bir sorun olabileceğini gösterir. Çalışmayı derhal durdurun ve mümkün olan en kısa sürede bir Yetkili Servis Merkezi ile iletişime geçin.
	Mavi ikaz ışığı. Mobil cihazınıza bağlandığında sabit yanar. Bkz. 6.3 Mobil uygulama bölümü.
	Akü şarj göstergesi. Makine kullanımdayken gösterge ışığı yanar. Renk, şarj durumunu belirtir: <ul style="list-style-type: none">• Yeşil: şarj %50'den fazla• Sarı: şarj %50 ila %10 arasında• Kırmızı: şarj %10'dan az
	Kesme aygıtı dönme hızı göstergesi. Dört hız kademesi. Çalıştırıldığında, hız üçüncü seviyeye ayarlanır. Hızı değiştirmek için AÇMA/KAPATMA düğmesine (A) basın. Hız sadece artan sırayla ayarlanır (örnek: 1-2-3-4-1-2-3-4 vs.). Dördüncü hız etkinleştirmek için, AÇMA/KAPATMA düğmesini 5 saniye boyunca basılı tutun. Dördüncü hız etkinleştirildiğinde, AÇMA/KAPATMA düğmesini serbest bırakabilirsiniz. Dördüncü hızın sadece disk ile kullanılması tavsiye edilir.

TR

6 MAKİNEİNİN KULLANIMI

6.1 BAŞLATMA (ŒEK. 13) (BCİ 530 - DSİ 530 MODELLERİ İÇİN)



DİKKAT

Makineyi başlatmadan önce hız kolunun serbestçe çalışıp çalışmadığını kontrol ediniz.

Makineyi çalıştırmadan önce aküyü (A, Œek. 12) yuvasına yerleştirin.

Makineyi çalıştırmak için:

- AÇMA/KAPATMA düğmesine (D) basın.
- Makineyi iki elle sağlam bir şekilde kavrayınız.
- AÇMA/KAPATMA düğmesine bastıktan sonra, güvenlik kolunu (E) beş saniye içinde aktive edin.
- Hız kolunu (C) aktive edin.

Lock-off (kilit) durumundan çıkmak için, ekrandaki ON/OFF (D) düğmesine basın.

6.2 BAŞLATMA (ŒEK. 14) (BCİ 530R - DSİ 530R MODELLERİ İÇİN)



DİKKAT

Makineyi başlatmadan önce hız kolunun serbestçe çalışıp çalışmadığını kontrol ediniz.

Makineyi çalıştırmadan önce aküyü (A, Œek. 12) yuvasına yerleştirin.

Makineyi çalıştırmak için:

- Makineyi iki elle sağlam bir şekilde kavrayınız.

- Güvenlik kolunu (E) etkinleştirin.
- Hız kolunu (C) aktive edin.

6.3 MOBİL UYGULAMA

6.3.1 Makineyi uygulamaya bağlayın

Makineyi açın. Ekranla donatılmış makinelerde, mobil cihazla bağlantı kurulduğu zaman mavi ışık sabit yanacaktır. Arama, aküyü çıkarıp yeniden takarak yeniden etkinleştirilebilir. Belirli ayrıntılar için, lütfen özel uygulamadaki (Oleo-Mac Hub - Efc0 Hub) talimatlara bakın. Uygulama, mobil cihazlar için ücretsizdir ve kapsamlı fonksiyonlar (makineyle ilgili ek bilgiler, ayrıntılar, rehberlik, makine parçaları ve bakım) sağlar. Entegre kablosuz teknoloji ile donatılmış makineler, mobil cihazlara bağlanabilir ve ek fonksiyonları etkinleştirilebilir.

6.3.2 Uygulamanın ilk kez kullanılması

1. Uygulamayı mobil cihazınıza indirin.
2. Uygulamaya kaydolun.
3. Makineyi bağlamak ve kaydetmek için talimatları izleyin.

NOT

Oleo-Mac Hub - Efc0 Hub uygulaması, tüm pazarlarda indirilebilir. Daha fazla bilgi için, lütfen bir Yetkili Servis Merkezi ile iletişime geçin.

TR

6.4 MOTORUN DURDURULMASI (ŞEK. 14)

Motoru durdurmak için, kontrol kolunu (C) serbest bırakın.

6.5 MAKİNENİN KAPATILMASI (ŞEK. 13) (EKRANLI BCİ 530 - DSİ 530 MODELLERİ İÇİN GEÇERLİDİR)

Motoru durdurduktan sonra, güvenlik kolunu (E) 5 saniyelik serbest bırakın, makine kilitlenme durumuna geçer (5.3 Ekran (Şek. 10) (BCİ 530 - DSİ 530 modelleri için)). Makine kilitliken, hız kolunu (C) 5 saniye basılı tutun.

7 ÇALIŞMA MODLARI VE ÇALIŞMA TEKNİKLERİ



DİKKAT

Sizin ve başkalarının güvenliği için:

4. Operatörün veya kullanıcının başka insanların veya eşyaların başına gelen kazalardan ve beklenmedik olaylardan sorumlu olduğunu hatırlatırız.
5. Çalışma sırasında uygun bir giysi giyin. Satıcınız iş güvenliğini sağlamak için iş kazalarını önleyici en uygun malzemeler konusunda sizi bilgilendirecek seviyededir.
6. Çalışma alanını sonuna kadar denetleyiniz ve makine tarafından fırlatılabilecek veya kesme aygıtına zarar verebilecek tüm nesnelere (taşlar, dallar, demir teller, kemikler, vs.) toplayınız.
7. Kesme aygıtından olası malzeme fırlatmalarına dikkat ediniz.
8. Makineyi durdurun ve aküyü yuvasından çıkarın:
 - makine anormal bir şekilde titremeye başlar ise; bu durumda derhal titreşimlerin nedenini araştırın ve bir Yetkili Servis Merkezinde gerekli kontrollerin yapılmasını sağlayın;
 - makineyi korumasız bıraktığımız her an.



İKAZ

Hatalı bir şekilde kullanılan elektrikli bir fırça tipi kesicinin başkalarına rahatsızlık verebileceğini unutmayın. Başkalarına ve çevreye saygı için:

- Makineyi rahatsızlık verecek yerlerde ve saatlerde kullanmaktan kaçının.
- Kesim sonrasında ortaya çıkan malzemeleri imha etmek için yerel mevzuat ve düzenlemelere titizlikle uyun.
- Yangın riskinden kaçınmak için, makineyi kuru yapraklar veya otların yakınında sıcak halde bırakmayın.
- Bozulmuş, aşınmış parçaların veya çevre üzerinde güçlü bir etkisi olan herhangi bir unsurun imha edilmesi için yerel yönetmeliklere sıkı sıkıya uyun.

7.1 ÇALIŞMA MODLARI



DİKKAT

Çalışma sırasında makine daima iki elle sağlam bir şekilde kavranmalı, kesme ünitesi kemer seviyesinin altında tutulmalıdır.

Naylon tel kafası, çitlerin, duvarların, temellerin, kaldırımların, ağaç çevrelerinin, vs. yakınlarındaki yüksek otları veya bitki örtüsünü bertaraf etmek veya bahçenin belirli bir kısmını tamamen temizlemek için kullanılabilir.

Çim diski, uzun ya da kalın her türlü çim veya yabancı ot (sazlık, çalı) için kullanılabilir.



DİKKAT

Bu makinede, testere dişli metal disklerin kullanılması yasaktır.

Akü, şarjının tamamen boşalmasını engelleyen bir koruma ile donatılmıştır.

Akünün şarjı bitince makine otomatik olarak kapanır. Bu durumda makine derhal şarj edilmelidir.

7.2 ASKI (ŞEK. 20)

Fırça tipi kesicinin dengeli olmasını ve yerden belirli bir yükseklikte sabit tutulmasını sağlar.

- Askıyı bağlayın.
- Makineyi kanca yardımıyla askıya takın (A, Şek. 20).
- Fırça tipi kesicinin dengeli olması için, kancanın (B, Şek. 20) yerini ayarlayın.
- Fırça tipi kesici doğru bir yüksekliğe gelecek şekilde kemeri ayarlayın.

NOT

T-gidonlu makineler için, üç farklı emniyet kemeri ayarı mümkündür (sadece BCI 530 - DSI 530 modelleri için).



DİKKAT

Askıları takın ve makineyi tırpanı kullanırken daima her iki elinizle sapları tutun.

7.3 ÇALIŞMA TEKNİKLERİ



DİKKAT

SADECE naylon teller kullanınız. Metal teller, plastize edilmiş metal teller ve/veya kafaya uygun olmayan tellerin kullanımı, ciddi yaralanmalara ve lezyonlara neden olabilir.

Kullanım sırasında makineyi durdurarak, korumanın altına sıkışan ot nedeniyle aşırı ısınma olmaması için, makineye sarmalanan otu periyodik olarak çıkarınız.

Sıkışan otu bir tornavida ile çıkarınız.



DİKKAT

Ciddi yaralanmalara neden olabileceğinden, ne makine operatörü ne de başka biri, motor çalışırken veya kesme tertibatı dönerken kesilen malzemeyi çıkarmaya çalışmamalıdır.



DİKKAT

Makineyi, naylon tel kafasını eğerek süpürmek için kullanmayınız. Motorun gücü, nesnelere ve küçük taşları 15 metre veya daha fazla mesafeye fırlatarak hasara neden olabilir, insanlara zarar verebilir.

7.3.1 Hareket halinde kesim (tırpanlama) (Şek. 18)

Kesme aygıtını yere paralel tutarak geleneksel tırpanlama hareketine benzer bir yay hareketi ile devam ediniz.

Naylon tel kafasını yere göre sabit bir mesafede tutarak, tek düze bir yükseklik elde etmek için ilk önce küçük bir alanda uygun bir yükseklikte kesmeye başlayınız.

Daha ağır kesimler için, naylon tel başını yaklaşık 30° sola eğmek faydalı olabilir.



DİKKAT

İnsanlara, hayvanlara zarar verebilecek veya hasara neden olabilecek nesnelere fırlamasına sebebiyet verme ihtimali varsa, bu şekilde çalıştırmayınız.

TR 7.3.2 Çitlerin/bina temellerinin yakınlarında kesme

Naylon tel kafasını, kuvvetle vurmadan yavaşça çitlere, kazıklara, kayalara, duvarlara yaklaşdırınız.

Tel önemli bir engele çarptığında kopabilir veya yıpranabilir; bir çitin içine dolanırsa aniden kesilebilir.

Her halükarda, kaldırımlar, temeller, duvarlar vs. çevresinde yapılan kesimler, telin normalden daha fazla aşınmasına neden olabilir.

7.3.3 Ağaçların çevresini kesme

Ağacın etrafında, tel ağaca çarpmayacak şekilde gövdelere yavaşça yaklaşarak ve naylon tel kafasını hafifçe öne doğru eğimli tutarak saat yönünde hareket ediniz.

Naylon telin küçük çalıları kesebileceği veya zarar verebileceğini ve naylon telin yumuşak kabuklu ağaç gövdesine çarpmasının ağaca ciddi zarar verebileceğini dikkate alınız.

7.3.4 Çalışma sırasında tel uzunluğunun ayarlanması

Bu makine, kafa yere vurduğunda teli otomatik olarak bırakabilen otomatik bir naylon tel kafası ile donatılmıştır.

Bütün teller bittiğinde, değiştirilmesi gerekir.



DİKKAT

Naylon tel/misina kafasına yapılan her müdahale sonrasında, çalıştırmadan önce daima makineyi tekrar çalışma konumuna getiriniz.

7.4 İŞ BİTTİĞİNDE

İş bittiğinde, makineyi daha önce belirtilen şekilde durdurun.



DİKKAT

Makineyi herhangi bir ortama yerleştirmeden önce, soğumasını bekleyin.

Yangın riskini azaltmak için makineyi çim, yaprak veya aşırı yağ kalıntılarından arındırınız; bir oda içinde kesim artığı malzemeleri içeren kapları bırakmayınız.

8 BAKIM



DİKKAT

- Bakım işlemleri sırasında daima koruyucu eldivenleri takın.
- Bakım işlemlerini motor veya akü sıcakken gerçekleştirmeyin. Makineyi durdurun ve soğumasını bekleyin. Bakımı makine kapalıyken ve akü çıkarılmış haldeyken yapın.
- Bakım yapılmaması veya yanlış bakım yapılması, güvenlik aygıtlarının çıkarılması veya değiştirilmesi ve/veya orijinal olmayan yedek parçaların kullanılması, operatörün veya üçüncü şahısların ciddi veya ölümcül şekilde yaralanmasına neden olabilir.



DİKKAT

Ayrıca akü ve şarj cihazının kullanma ve bakım kılavuzunu da dikkatlice okuyun!



DİKKAT

Sizin ve başkalarının güvenliği için:

- Her kullanımdan sonra aküyü yuvasından çıkarın ve olası hasarları kontrol edin.
- Makinenin verimini ve güvenliğini zaman içinde korumak için doğru bir bakım şarttır.
- Makinenin her zaman güvenli çalışma koşullarında olduğundan emin olmak için somunları ve vidaları sıkılmış durumda tutun.
- Makineyi asla yıpranmış veya hasarlı parçalar ile kullanmayın. Hasarlı parçalar değiştirilmeli ve asla tamir edilmemelidir.
- Sadece orijinal yedek parçaları kullanın. Aynı kalitede olmayan parçalar makineye ve güvenliğine zarar verebilir.



DİKKAT

Bakım işlemleri sırasında aküyü yuvasından çıkarın.

8.1 MAKİNEİNİN SOĞUTULMASI

Aşırı ısınmayı ve makinenin zarar görmesini önlemek için, soğutma havası girişi ızgaraları daima temiz tutulmalı, çim ve döküntülerden arındırılmış olmalıdır.

8.2 TRİMER BAŞLIĞI

8.2.1 LOAD&GO kafasında misininin değiştirilmesi (Şek. 17)

1. \varnothing 2.4 mm çapında 5.2 m naylon misine kesin.
2. Okları hizalayın ve teli/misinayı kafaya (1) yerleştirin.
3. Misinayı iki eşit parçaya bölün (3) ve daha sonra topuz düğmeyi (4) çevirerek başlığı yükleyin.



DİKKAT

Kesme aksamlarının hatalı olması halinde kaza tehlikesi daha yüksektir! Sadece önerilen kesme aksamlarını ve korumaları kullanınız ve talimatlara uyun.

8.3 OLAĞANDIŞI BAKIM

Gerekirse, yoğun kullanımlarda sezon sonunda veya normal kullanımlarda iki senede bir teknik yardım ağından uzman bir teknisyen tarafından genel bir kontrol yapılmasını sağlayın.

Size en yakın Yetkili Servisi aşağıdaki adreste bulabilirsiniz: <https://www.myemak.com/int/filiali-e-distributori/distributori>.



DİKKAT

- Bu kılavuzda yer almayan tüm bakım işlemleri Yetkili Servis Merkezi tarafından gerçekleştirilmelidir. Makinenin sürekli ve düzenli işleyişini garanti etmek için zamanla gerçekleştirmek zorunda kalacağınız yedek parça değişimlerinde yalnızca ORJİNAL YEDEK PARÇALAR kullanmanız gerektiğini unutmayın.
- İzin verilmeyen modifikasyonların yapılması ve/veya orijinal olmayan yedek parçaların kullanılması, operatör veya üçüncü şahıslarda ciddi veya ölümcül yaralanmalara ve garantinin anında geçersiz kalmasına neden olabilir.

8.4 BAKIM TABLOSU

Bakım	Günlük	Aylık
Makinenin dışını temiz ve kuru bir bezle silin. Asla su kullanmayın.	X	
Kulpları kuru, temiz tutun ve yağdan, gresten arındırın.	X	
Açma/kapama düğmesinin düzgün çalıştığından ve hasar görmemiş olduğundan emin olunuz.	X	
Hız kolu ve güvenlik kolunun güvenlik açısından düzgün çalıştığından emin olun.	X	
Tüm kumandaların zarar görmemiş olduğunu ve çalıştığını doğrulayın.	X	
Korumanın hasarlı olmadığını ve kırılmadığını kontrol ediniz. Korumanın büyük darbeler alması veya kırılmış ise değiştiriniz.	X	
Fırça tipi kesici kafasının hasar görmediğinden ve çatlamadığından emin olunuz. Gerekliğinde fırça tipi kesici kafasını değiştiriniz.	X	
Somunların ve vidaların sıkı olduğunu kontrol edin.	X	
Akünün sağlam olduğunu kontrol edin.	X	
Akünün şarjını kontrol edin.	X	
Akü şarj cihazının sağlam ve çalışır durumda olup olmadığını kontrol edin.	X	
Akü ile makine arasındaki bağlantıları kontrol edin ve ayrıca akü ile akü şarj cihazı arasındaki bağlantıyı kontrol edin.		X

9 NAKLİYE



DİKKAT

Makinenin araçla taşınması halinde, araca kayışlar vasıtasıyla düzgün ve sağlam bir şekilde sabitlendiğinden emin olun. Makine yatay konumda ve ayrıca bu makineler için geçerli nakliye yönetmeliklerinin ihlal edilmediği garanti edilerek taşınır.

- Makineyi kapatın, kesme aletinin durmasını bekleyin ve aküyü yuvasından çıkarın.
- Makineyi sadece kulpundan tutun ve kesme cihazını hareket yönünün tersine yönlendirin.

10 DEPOYA KALDIRMA



DİKKAT

Ayrıca akü ve şarj cihazının kullanma ve bakım kılavuzunu da dikkatlice okuyun!

Makine uzun bir süre kullanılmayacaksa:

- Aküyü çıkarınız (doğru saklama için akü kullanım kılavuzunu da okuyunuz).
- Aküleri çocukların erişmeyeceği bir yerde, karanlık ve kuru bir ortamda 0 - 23 °C arasında, tozdan ve aşındırıcı gazların olmadığı bir yerde saklayın. Doğrudan güneş ışığı alan bir yerde saklamaktan kaçının.

- Kullanım sırasında akü, makineyi kapatan ve çalışmasını durduran bir koruma cihazı ile tamamen deşarj olmaya karşı korunmaktadır.
- Disk çıkarın, temizleyin ve paslanmayı önlemek için yağlayın.
- Disk durdurma flanşlarını çıkarın; konik dişli yuvasını temizleyin, kurulayın ve yağlayın.
- Yağ çıkış borusu ve pompasını da tamamen boşaltmak için makineyi boşa çalıştırın.
- Makinenin metal disk takılı halde depolanması halinde, disk koruyucunun da takılması zorunludur.
- Her çalışma bitiminde, makineyi toz ve kirden tamamen temizleyin, arızalı parçaları onarın veya değiştirin.
- Makine, hava koşullarına karşı korunaklı ve kuru bir yerde muhafaza edilmelidir.
- Makineyi çocukların erişemeyeceği bir yerde saklayın.
- Bir kış mevsiminden sonra tekrar çalıştırma ile ilgili prosedürler, makinenin normal çalıştırma için geçerli prosedürleri ile aynıdır (bkz. bölüm - 6.1 *Başlatma (Şek. 13) (BCI 530 - DSi 530 modelleri için)*, 6.2 *Başlatma (Şek. 14) (BCI 530R - DSi 530R modelleri için)*).

11 ÇEVRENİN KORUNMASI

Çevreyi korumak, makinenin kullanımında bir arada yaşama yararına ve yaşadığımız çevre için önemli ve öncelikli bir husus olmalıdır.

- Komşularımız için rahatsızlık verici bir unsur olmaktan kaçının.
- Kesim sonrasında ortaya çıkan malzemeleri imha etmek için yerel mevzuat ve düzenlemelere titizlikle uyun.
- Ambalaj malzemelerinin, yağların, yakıtın, akülerin, filtrelerin, bozulmuş, aşınmış parçaların veya çevre üzerinde güçlü bir etkisi olan herhangi bir unsurun imha edilmesi için yerel yönetmeliklere sıkı sıkıya uyun. Bu atıklar çöpe atılmamalı, ayrıştırılmalı ve malzemelerin geri dönüşümünü sağlayacak uygun toplama merkezlerine götürülmelidir.

TR

11.1 SÖKÜM VE İMHA

Makine hizmet dışı bırakıldığında, çevreye atmayın, bir toplama merkezine yönlendirin.

Makinenin imalatında kullanılan malzemelerin büyük bir çoğunluğu geri dönüşümlü malzemelerdir; tüm metaller (çelik, alüminyum, pirinç) normal bir demir telafi merkezine teslim edilebilir. Bilgi için bölgenizdeki atık toplama hizmeti veren merkezlere başvurabilirsiniz. Makinenin sökümünden kaynaklanan atıkların imhası, toprağı, havayı ve suyu kirliletmekten imtina ederek çevreye saygılı bir şekilde gerçekleştirilmelidir.

Her halükarda, konu ile yürürlükteki yerel mevzuat ve düzenlemelere uygun olmalıdır.

Makine hurdaya çıkarılacağı zaman, CE işaret etiketi de bu kılavuzla birlikte imha edilmelidir.

12 ARIZA TEŞHİSİ



DİKKAT

- Makinenin çalıştırılmasının kesinlikle gerekmesi durumu haricinde, aşağıdaki tabloda önerilen tüm düzeltici testleri gerçekleştirmeden önce daima makineyi durdurun ve aküyü çıkarın.
- Olası tüm sebepler kontrol edildikten sonra halen problemin giderilememesi halinde, bir Yetkili Servise danışın. Bu tabloda listelenenlerden farklı bir problemin tespit edilmesi halinde, bir Yetkili Servise danışın.

SORUN	OLASI NEDENLER	ÇÖZÜM
Düğme kullanılarak makine çalıştırmıyor	Akü yok veya doğru takılmamış	Akünün yuvasına iyi oturduğundan emin olun
	Akünün şarjı bitmiş	Şarj durumunu kontrol edin ve aküyü yeniden şarj edin
Makine çalışma sırasında duruyor	Akü yok veya doğru takılmamış	Akünün yuvasına iyi oturduğundan emin olun
	Akünün şarjı bitmiş	Şarj durumunu kontrol edin ve aküyü yeniden şarj edin
Düşük akü ömrü	Daha yüksek akım emilimi ile ağır kullanım koşulları	Kullanımı optimize edin
Akü şarj cihazı aküyü şarj etmiyor (Kırmızı LED yanık)	Kirli kontaklar	Kontaktları temizleyin
Akü şarj cihazı aküyü şarj etmiyor (hiçbir LED yanmıyor)	Şarj cihazında gerilim yok	Fişin takılı olduğunu ve prizde gerilim olduğunu kontrol edin
	Akü şarj cihazı arızalı	Orijinal bir yedek parça ile değiştirin

TR

13 GARANTİ ŞARTLARI

1. Garanti süresi, malın teslim tarihinden itibaren başlar ve 2 (iki) yıldır.
2. Malın bütün parçaları dahil olmak üzere tamamı garanti kapsamındadır.
3. Malın ayıplı olduğunun anlaşılması durumunda tüketici, 6502 sayılı Tüketicinin Korunması Hakkında Kanun'un 11. maddesinde yer alan;
 - a. Sözleşmeden dönme,
 - b. Satış bedelinden indirim isteme,
 - c. Ücretsiz onarılmasını isteme,
 - d. Satılanın ayıpsız bir misli ile değiştirilmesini isteme, haklarından birini kullanabilir.
4. Tüketicinin bu haklardan ücretsiz onarım hakkını seçmesi durumunda satıcı; işçilik masrafı, değiştirilen parça bedeli ya da başka herhangi bir ad altında hiçbir ücret talep etmeksizin malın onarımını yapmak veya yaptırmakla yükümlüdür. Tüketici ücretsiz onarım hakkını üretici veya ithalatçıya karşı da kullanabilir. Satıcı, üretici ve ithalatçı tüketicinin bu hakkını kullanmasından müteselsilen sorumludur.
5. Tüketicinin, ücretsiz onarım hakkını kullanması halinde malın;
 - Garanti süresi içinde tekrar arızalanması,
 - Tamiri için gereken azami sürenin aşılması,
 - Tamirinin mümkün olmadığının, yetkili servis istasyonu, satıcı, üretici veya ithalatçı tarafından bir raporla belirlenmesi durumlarında;

- Tüketici malın bedel iadesini, ayıp oranında bedel indirimini veya imkân varsa malın ayıpsız misli ile değiştirilmesini satıcıdan talep edebilir. Satıcı, tüketicinin talebini reddedemez. Bu talebin yerine getirilmemesi durumunda satıcı, üretici ve ithalatçı müteselsilen sorumludur.
6. Malın tamir süresi 20 iş gününü geçemez. Bu süre, garanti süresi içerisinde mala ilişkin arızanın yetkili servis istasyonuna veya satıcıya bildirim tarihinde, garanti süresi dışında ise malın yetkili servis istasyonuna teslim tarihinden itibaren başlar. Malın arızasının 10 iş günü içerisinde giderilememesi halinde, üretici veya ithalatçı; malın tamiri tamamlanıncaya kadar, benzer özelliklere sahip başka bir malı tüketicinin kullanımına tahsis etmek zorundadır. Malın garanti süresi içerisinde arızalanması durumunda, tamirde geçen süre garanti süresine eklenir.
 7. Malın kullanma kılavuzunda yer alan hususlara aykırı kullanılmasından kaynaklanan arızalar garanti kapsamı dışındadır.
 8. Tüketici, garantiden doğan haklarının kullanılmasına ile ilgili olarak çıkabilecek uyuşmazlıklarda yerleşim yerinin bulunduğu veya tüketici işleminin yapıldığı yerdeki Tüketici Hakem Heyetine veya Tüketici Mahkemesine başvurabilir.
 9. Satıcı tarafından bu Garanti Belgesinin verilmemesi durumunda, tüketici Gümrük ve Ticaret Bakanlığı Tüketicinin Korunması ve Piyasa Gözetimi Genel Müdürlüğü'ne başvurabilir.

TR

ÜRETİCİ FİRMANIN			
ÜNVAANI:	EMAK S.P.A		
ADRESİ:	Via E. Fermi, 4 - 42011 Bagnolo in Piano (Reggio Emilia) ITALYA		
WEB:	www.emak.it		
TEL/FAX:	+390522951555		
E-mail:	info@emak.it		
İTHALATÇI FİRMANIN			
ÜNVAANI:	SEMAK MAKİNA TİC. VE SAN. A.S.		
MERKEZ ADRESİ:	GEBZE GÜZELLER O.S.B. İNÖNÜ MAH. ASIK VEYSEL SOK. NO:2 GEBZE /KOCAELİ - TÜRKİYE		
WEB:	www.semak.com.tr		
E-mail:	info@semak.com.tr		
SERVİS İSTASYONUNUN			
ÜNVAANI	ADRESİ	YETKİLİSİ	TEL/FAX
SEMAK MAKİNA TİC. VE SAN. A.S.	GEBZE GÜZELLER ORGANİZE SANAYİ BÖLGESİ İNÖNÜ MAH. ASIK VEYSEL SOK. NO:2 GEBZE /KOCAELİ - TÜRKİYE	SELİM KELES	0262 723 2900 / 0262 723 2929

1 WPROWADZENIE.....	277
1.1 Jak czytać niniejszy podręcznik	277
2 ZAPOZNANIE SIĘ Z URZĄDZENIEM	278
2.1 Opis urządzenia i zakres jego zastosowania	278
2.2 Ogólne ostrzeżenia dotyczące bezpieczeństwa urządzenia	278
2.2.1 Środki ochrony indywidualnej (ŚOI)	283
2.3 Elementy urządzenia (Rys. 1)	284
2.4 Etykieta identyfikacyjna (Rys. 2)	284
2.4.1 Informacje dla użytkowników	284
2.5 Wyjaśnienie symboli oraz ostrzeżeń dotyczących bezpieczeństwa (Rys. 2)	285
3 ZASADY OBSŁUGI	285
3.1 Dodatkowe przepisy dotyczące bezpieczeństwa	286
3.2 Instrukcja obsługi akumulatora	286
4 MONTAŻ	287
4.1 Montaż rękojeści S (Rys. 3)	287
4.2 Montaż osłony zabezpieczającej (Rys. 6)	287
4.2.1 Montaż opaski (Rys. 7)	288
4.3 Montaż rękojeści sterowniczej (Rys. 9)	288
4.4 Montaż rękojeści w kształcie litery T (Rys. 8)	288
4.5 Montaż akumulatora	288
4.6 Montaż tarczy (Rys. 15)	288
4.7 Montaż głowicy z żyłką nylonową (Rys. 16)	289
4.7.1 Demontaż głowicy	289
5 PRZYGOTOWANIE DO PRACY	289
5.1 Kontrola urządzenia	289
5.2 Ładowanie akumulatora	289
5.3 Wyświetlacz (Rys. 10) (specyficzny dla BCi 530 - DSi 530)	289
6 OBSŁUGA URZĄDZENIA	290
6.1 Rozruch (Rys. 13) (specyficzny dla BCi 530 - DSi 530)	290
6.2 Rozruch (Rys. 14) (specyficzny dla BCi 530R - DSi 530R)	290
6.3 Aplikacja mobilna	291
6.3.1 Podłączyć urządzenie do aplikacji.	291
6.3.2 Pierwsze użycie aplikacji	291
6.4 Zatrzymywanie silnika (Rys. 14)	291
6.5 Wyłączanie urządzenia (Rys. 13) (dotyczy modeli z wyświetlaczem BCi 530 - DSi 530)	291
7 TRYBY ROBOCZE I TECHNIKI PRACY	291
7.1 Tryby robocze	292
7.2 Pasy nośne (Rys. 20)	292
7.3 Techniki pracy	292
7.3.1 Cięcie w ruchu (koszenie) (Rys. 18)	293
7.3.2 Koszenie w pobliżu ogrodzeń / fundamentów	293
7.3.3 Koszenie wokół drzew	293
7.3.4 Regulacja długości żyłki podczas pracy	293
7.4 Zakończenie pracy	293
8 KONSERWACJA	294
8.1 Chłodzenie narzędzia	294
8.2 Głowica z nylonową żyłką	294
8.2.1 Wymiana nylonowej żyłki w głowicy LOAD&GO (Rys. 17)	294
8.3 Konserwacja pozaplanowa	294
8.4 Tabela konserwacji	295
9 TRANSPORT	295
10 PRZECHOWYWANIE	295
11 OCHRONA ŚRODOWISKA	296
11.1 Rozbiórka i utylizacja	296
12 WYSZUKIWANIE I USUWANIE USTEREK	297
13 KARTA GWARANCYJNA	298

1 WPROWADZENIE

Dziękujemy za wybór produktu Emak.

Nasza sieć autoryzowanych sprzedawców i warsztatów serwisowych jest do Państwa całkowitej dyspozycji w razie potrzeby.

UWAGA

Przed przystąpieniem do pracy zapoznać się z treścią niniejszej instrukcji obsługi a w szczególności z zasadami bezpieczeństwa.

UWAGA

Niniejszy podręcznik musi towarzyszyć narzędziu przez cały okres jego eksploatacji.

UWAGA

RYZYKO USZKODZENIA SŁUCHU. W zwykłych warunkach użytkowania urządzenie to powoduje narażenie operatora na dzienny poziom hałasu wyższy lub równy 85 dB (A).

Instrukcja zawiera wyjaśnienia dotyczące działania komponentów urządzenia oraz informacje na temat niezbędnych czynności kontrolnych oraz konserwacyjnych.

UWAGA

Należy również uważnie przeczytać podręcznik obsługi i konserwacji akumulatora i ładowarki!

UWAGA

Opisy oraz ilustracje zawarte w niniejszej instrukcji nie zawsze dokładnie odzwierciedlają stan faktyczny. Producent zastrzega sobie prawo do wprowadzania zmian bez konieczności aktualizowania niniejszego podręcznika za każdym razem. Ilustracje mają charakter poglądowy. Rzeczywiste elementy mogą się różnić od tych przedstawionych na ilustracjach. W razie wątpliwości skontaktować się z autoryzowanym serwisem.

PL

1.1 JAK CZYTAĆ NINIEJSZY PODRĘCZNIK

Podręcznik podzielony jest na rozdziały i punkty. Każdy punkt stanowi podpoziom odnośnego rozdziału. Odniesienia do rozdziałów lub punktów oznaczono napisem „rozdział” lub „punkt”, po którym następuje odpowiedni numer. Przykład: „rozdział 2”.

Oprócz instrukcji dotyczących użytkowania i konserwacji niniejszy podręcznik zawiera fragmenty wymagające szczególnej uwagi użytkownika. Fragmenty te zostały oznaczone symbolami opisanymi poniżej:

UWAGA

Gdy istnieje ryzyko wypadku lub obrażeń, nawet śmiertelnych, lub poważnych szkód materialnych.

PRZESTROGA

Gdy istnieje ryzyko uszkodzenia narzędzia lub jego poszczególnych podzespołów.

UWAGA

Dostarcza dodatkowych informacji do poprzednich instrukcji zawartych w komunikatach dotyczących bezpieczeństwa.

Ilustracje w niniejszej instrukcji obsługi są ponumerowane następująco: 1, 2, 3 itd. Podzespoły wskazane na ilustracjach oznaczone są literami lub cyframi, w zależności od przypadku. Odniesienie do podzespołu C na rysunku 2 jest wskazywane za pomocą sformułowania: „Patrz C, Rys. 2” lub po prostu „(C, Rys. 2)”.

2 ZAPOZNANIE SIĘ Z URZĄDZENIEM

2.1 OPIS URZĄDZENIA I ZAKRES JEGO ZASTOSOWANIA

Niniejsze urządzenie to sprzęt ogrodniczy, a dokładniej przenośna kosa z silnikiem elektrycznym zasilanym baterią akumulatorową.

Urządzenie składa się zasadniczo z silnika elektrycznego napędzającego narzędzie tnące składające się z głowicy z żyłką i ostrza (montowanego standardowo w wersji T i opcjonalnie w wersji S).

Operator może uruchamiać główne elementy sterownicze, zachowując zawsze bezpieczną odległość od narzędzia tnącego.

Użytkowanie zgodne z przeznaczeniem

Niniejsze urządzenie zostało zaprojektowane i skonstruowane do ścinania trawy i roślinności niezdrewniałej, za pomocą nylonowej żyłki lub ostrza (np. brzozi klombów, plantacji, murów, ogrodzeń lub niewielkich powierzchni zielonych, do wykańczania koszenia kosiarką).

Użytkowanie niezgodne z przeznaczeniem

Każde inne zastosowanie różne od wymienionych powyżej może okazać się niebezpieczne i spowodować szkody dla osób i/lub mienia. Do zastosowań niezgodnych z przeznaczeniem należy na przykład, między innymi:

- używanie urządzenia do zmiatania;
- przycinanie żywopłotów lub inne prace, podczas których narzędzie tnące nie znajduje się na poziomie terenu;
- używanie urządzenia z narzędziem tnącym powyżej linii pasa operatora;
- używanie urządzenia do cięcia materiału pochodzenia nieroślinnego;
- obsługa maszyny przez więcej niż jedną osobę;
- rozdrabnianie materiału na kompost;
- stosowanie narzędzi tnących innych niż wymienione w tabeli (patrz strona 8). Niebezpieczeństwo poważnych zranień i obrażeń.

Używanie urządzenia niezgodnie z przeznaczeniem powoduje przepadek gwarancji oraz zwolnienie z wszelkiej odpowiedzialności Producenta, z przeniesieniem na użytkownika zobowiązań wynikających z wyrządzonych szkód oraz odniesionych przez niego samego lub osoby trzeciej obrażeń.

2.2 OGÓLNE OSTRZEŻENIA DOTYCZĄCE BEZPIECZEŃSTWA URZĄDZENIA



UWAGA

Przeczytać wszystkie ostrzeżenia dotyczące bezpieczeństwa, instrukcje, ilustracje i specyfikacje dołączone do tego urządzenia. Nieprzestrzeganie poniższych instrukcji może spowodować porażenie prądem, pożar i/lub poważne obrażenia.

Zachować wszystkie ostrzeżenia i instrukcje do wykorzystania w przyszłości.

Termin „narzędzie elektryczne” w ostrzeżeniach odnosi się do elektronarzędzia zasilanego akumulatorowo.

Bezpieczeństwo w miejscu pracy

- Utrzymywać miejsce pracy w czystości i dobrze oświetlone.** Podczas pracy w ciemnych i nieuporządkowanych miejscach łatwo może dojść do wypadków.
- Nie używać narzędzi elektrycznych w środowisku zagrożonym wybuchem, np. w obecności łatwopalnych cieczy, gazów lub pyłów.** Narzędzia elektryczne wytwarzają iskry, które mogą spowodować zapłon pyłów lub oparów.
- Podczas używania narzędzia elektrycznego dzieci i osoby postronne muszą przebywać w bezpiecznej odległości od niego.** Rozproszenie może spowodować utratę kontroli.

Bezpieczeństwo elektryczne

- a. **Wtyczki narzędzia elektrycznego muszą pasować do gniazdek. Nie modyfikować nigdy wtyczki. Nie należy używać przejściówek razem z uziemionymi narzędziami elektrycznymi.** Używanie niemodyfikowanych wtyczek i gniazdek odpowiedniego typu zmniejsza ryzyko porażenia prądem.
- b. **Nie dopuszczać do kontaktu ciała z uziemionymi powierzchniami, takimi jak rury, kaloryfery, kuchenki i lodówki.** Jeżeli ciało jest uziemione, zwiększa się ryzyko porażenia prądem.
- c. **Nie wystawiać narzędzi elektrycznych na działanie deszczu lub wilgoci.** Jeżeli do wnętrza narzędzia elektrycznego dostanie się woda, wzrasta ryzyko porażenia prądem.
- d. **Nie używać przewodu elektrycznego w niewłaściwy sposób. Nie należy używać przewodu zasilającego do przenoszenia lub ciągnięcia narzędzia elektrycznego ani do odłączania wtyczki. Trzymać przewód zasilający z dala od źródeł ciepła, oleju, ostrych krawędzi i ruchomych części.** Uszkodzone lub splątane przewody elektryczne zwiększają ryzyko porażenia prądem.
- e. **Podczas używania narzędzia elektrycznego na zewnątrz należy korzystać wyłącznie z przedłużacza przeznaczanego do użytku na zewnątrz.** Używanie przedłużacza nadającego się do użytku na zewnątrz zmniejsza ryzyko porażenia prądem.
- f. **Podczas korzystania z narzędzia elektrycznego w wilgotnym miejscu należy używać wyłącznika różnicowoprądowego (RCD).** Zastosowanie wyłącznika różnicowoprądowego zmniejsza ryzyko porażenia prądem elektrycznym.

Bezpieczeństwo osobiste

- a. **Podczas używania narzędzia elektrycznego należy zachować czujność, zwracać uwagę na to, co się robi i kierować się zdrowym rozsądkiem. Nie należy używać narzędzia elektrycznego, gdy jest się zmęczonym lub pod wpływem narkotyków, alkoholu lub leków.** Chwila nieuwagi podczas pracy z narzędziami elektrycznymi może doprowadzić do poważnych obrażeń.
- b. **Należy stosować środki ochrony indywidualnej. Podczas pracy należy zawsze nosić okulary ochronne.** Sprzęt ochronny, taki jak maski przeciwpyłowe, antypoślizgowe obuwie ochronne, kaski lub środki ochrony słuchu, używany w odpowiednich warunkach, zmniejsza ryzyko obrażeń fizycznych.
- c. **Zapobieganie przypadkowemu włączeniu** Przed podłączeniem źródła zasilania i/lub akumulatora, podczas podnoszenia lub przenoszenia narzędzia należy upewnić się, że wyłącznik znajduje się w pozycji wyłączonej. Przenoszenie narzędzi elektrycznych z palcem na wyłączniku lub zasilanie narzędzi z włączonym wyłącznikiem sprzyja wypadkom.
- d. **Przed włączeniem narzędzia elektrycznego należy wyjąć klucz regulacyjny.** Pozostawienie klucza na obracającej się części narzędzia elektrycznego może spowodować obrażenia fizyczne.
- e. **Nie wolno sięgać dmuchawą zbyt daleko** Aby zachować lepszą kontrolę nad narzędziem elektrycznym w nieprzewidzianych sytuacjach, należy szukać mocnych punktów oparcia i zawsze utrzymywać równowagę.
- f. **Nosić odpowiednią odzież roboczą. Nie nosić luźnej odzieży ani biżuterii. Trzymać włosy i ubrania z dala od ruchomych części.** Luźne ubrania, biżuteria lub długie włosy mogą się zaplątać w ruchome części.
- g. **Jeżeli dostępne są urządzenia ssące i zbierające, należy upewnić się, że są one prawidłowo podłączone i używane.** Korzystanie z takich urządzeń może zmniejszyć zagrożenia związane z pyłem.
- h. **Nie dopuszczać do sytuacji, w której obycie zdobyte dzięki częstemu korzystaniu z narzędzi prowadzi do obniżenia poziomu uwagi i lekceważenia zasad bezpieczeństwa związanych z narzędziami.** Niedbałe zachowanie może spowodować poważne obrażenia w ułamku sekundy.

Obsługa i konserwacja narzędzia elektrycznego

- a. **Nie działać na narzędzie elektryczne z nadmierną siłą. Należy używać narzędzia elektrycznego odpowiedniego do danego zastosowania.** Narzędzie elektryczne odpowiedniego typu działa lepiej i bezpieczniej przy prędkości, dla której zostało zaprojektowane.
- b. **Nie używać narzędzia elektrycznego, jeżeli przełącznik nie włącza lub wyłącza go prawidłowo.** Narzędzie elektryczne może być niebezpieczne i musi zostać naprawione, jeżeli nie można nim sterować za pomocą przełącznika.
- c. **Przed przystąpieniem do jakichkolwiek regulacji, wymiany akcesoriów lub przechowywania narzędzia elektrycznego należy odłączyć wtyczkę od gniazda zasilania i/lub wyjąć z niego akumulator, jeżeli jest on wymienny.** Takie zapobiegawcze środki bezpieczeństwa zmniejszają ryzyko przypadkowego uruchomienia narzędzia elektrycznego.

- d. **Narzędzia elektryczne należy przechowywać w miejscu niedostępnym dla dzieci. Nie zezwalać na korzystanie z narzędzia osobom, które nie potrafią go obsługiwać lub nie zapoznały się z niniejszą instrukcją.** Narzędzia elektryczne w rękach niedoświadczonych użytkowników mogą się okazać niebezpieczne.
- e. **Konserwacja narzędzi elektrycznych i akcesoriów Należy sprawdzić, czy ruchome części nie są przesunięte lub zablokowane, czy nie są uszkodzone lub czy nie występują inne warunki, które mogłyby wpływać na prawidłowe działanie narzędzia elektrycznego. Jeżeli narzędzie jest uszkodzone, przed jego użyciem należy je naprawić.** Wiele wypadków jest spowodowanych niewłaściwą konserwacją narzędzi elektrycznych.
- f. **Narzędzia tnące muszą być zawsze naostrzone i czyste.** Prawidłowo konserwowane narzędzia tnące z ostrymi krawędziami rzadziej się zacinają i łatwiej je kontrolować.
- g. **Narzędzia elektrycznego, akcesoriów, końcówek itp. należy używać zgodnie z niniejszymi instrukcjami, uwzględniając warunki pracy i rodzaj wykonywanej pracy.** Wykorzystywanie narzędzia elektrycznego do czynności niezgodnych z jego przeznaczeniem może doprowadzić do niebezpiecznej sytuacji.
- h. **Należy utrzymywać uchwyty i powierzchnie chwytne w stanie suchym, czystym i wolnym od oleju i smaru.** Śliskie uchwyty i powierzchnie chwytne uniemożliwiają bezpieczną obsługę i sterowanie narzędziem w nieprzewidzianych sytuacjach.

Obsługa i konserwacja narzędzia zasilanego akumulatorem

- a. **Akumulator należy ładować wyłącznie za pomocą ładowarki określonej przez producenta.** Używanie ładowarki nieodpowiedniej dla akumulatora danego narzędzia może spowodować pożar.
- b. **Używać narzędzi elektrycznych tylko z kompatybilnymi akumulatorami.** Korzystanie z jakiegokolwiek innego akumulatora może spowodować obrażenia lub pożar.
- c. **Gdy akumulator nie jest używany, należy go przechowywać z dala od innych metalowych przedmiotów, takich jak spinacze do papieru, monety, klucze, gwoździe, śruby lub inne małe, metalowe przedmioty, które mogą utworzyć połączenie między dwoma zaciskami.** Doprowadzenie do zwarcia biegunów akumulatora może spowodować poparzenia lub pożar.
- d. **Doprowadzenie do zwarcia biegunów akumulatora może spowodować oparzenia lub pożar. W razie przypadkowego kontaktu z płynem należy spłukać go wodą. W przypadku kontaktu cieczy z oczami należy niezwłocznie zwrócić się do lekarza.** Płyn wyciekający z akumulatora może spowodować podrażnienia lub poparzenia.
- e. **Nie używać uszkodzonego lub zmodyfikowanego akumulatora lub narzędzia.** Uszkodzone lub zmodyfikowane akumulatory mogą reagować w nieprzewidywalny sposób, powodując pożar, wybuch lub stwarzając ryzyko obrażeń.
- f. **Nie narażać akumulatora lub zestawu akumulatorów na działanie ognia lub nadmiernych temperatur.** Wystawienie na działanie ognia lub temperatur powyżej 130 °C (265 °F) może spowodować wybuch.
- g. **Należy przestrzegać instrukcji dotyczących prawidłowego ładowania akumulatora i nie ładować go w środowisku o temperaturze innej niż określona w instrukcji.** Ładowanie akumulatora w niewłaściwy sposób lub poza określonym zakresem temperatur może spowodować uszkodzenie akumulatora i zwiększyć ryzyko pożaru.

Pomoc techniczna

- a. **Serwisowanie narzędzia elektrycznego należy zlecać wykwalifikowanemu personelowi i używać wyłącznie części zamiennych identycznych z oryginalnymi.** W ten sposób zapewnia się bezpieczeństwo użytkowania narzędzia.
- b. **Nie serwisować nigdy uszkodzonego akumulatora.** Serwisowanie akumulatorów może być przeprowadzane wyłącznie przez producenta lub autoryzowane przez niego serwisy.

Ostrzeżenia dotyczące bezpieczeństwa używania podkaszarki i kosi akumulatorowej

- a. **Nie używać urządzenia przy złych warunkach meteorologicznych, zwłaszcza w przypadku ryzyka uderzenia pioruna.** W ten sposób zmniejsza się ryzyko porażenia piorunem.
- b. **Należy dokładnie sprawdzić obszar, na którym ma być używane urządzenie, pod kątem obecności dzikich zwierząt.** Pracujące urządzenie może zranić dzikie zwierzęta.
- c. **Dokładnie sprawdzić obszar, na którym ma być używane urządzenie i usunąć z niego wszystkie kamienie, gałęzie i inne ciała obce.** Wszelkie odrzucone przedmioty mogą spowodować obrażenia.
- d. **Przed użyciem urządzenia należy zawsze sprawdzić wzrokowo, czy ostrza i zespół tnący nie są zużyte lub uszkodzone.** Uszkodzone części zwiększają ryzyko obrażeń.
- e. **Przestrzegać instrukcji wymiany akcesoriów.** Nieprawidłowo dokręcone nakrętki lub śruby ostrza mogą spowodować jego uszkodzenie lub poluzowanie

- f. **Znamionowa prędkość obrotowa ostrza musi być co najmniej równa maksymalnej prędkości obrotowej oznaczonej na urządzeniu.** Ostrza obracające się z prędkością wyższą niż znamionowa mogą ulec uszkodzeniu i spowodować odrzut części.
- g. **Należy stosować środki ochrony oczu, uszu, głowy i rąk.** Odpowiedni sprzęt ochronny zmniejszy zakres obrażeń spowodowanych latającymi częściami lub przypadkowym kontaktem z żyłką tnącą lub ostrzem.
- h. **Podczas obsługi narzędzia należy zawsze nosić przeciwpoślizgowe obuwie ochronne. Nie wolno obsługiwać narzędzia boso ani w otwartych sandałach.** W ten sposób zmniejsza się ryzyko obrażeń stóp spowodowanych kontaktem z ruchomymi ostrzami lub żyłkami tnącymi.
- i. **Podczas obsługi narzędzia należy zawsze nosić przeciwpoślizgowe obuwie BHP. Nie wolno obsługiwać narzędzia boso ani w otwartych sandałach.** W ten sposób zmniejsza się ryzyko obrażeń stóp spowodowanych kontaktem z ruchomymi ostrzami lub żyłkami tnącymi.
- j. **Podczas korzystania z narzędzia należy zawsze nosić długie spodnie.** Części ciała, które nie są chronione przez odzież, mogą zostać łatwiej zranione przez odrzucane przedmioty.
- k. **Podczas korzystania z urządzenia osoby postronne należy trzymać z dala od strefy roboczej.** Spadające odpady mogą spowodować poważne obrażenia.
- l. **Podczas korzystania z urządzenia należy zawsze trzymać je oburącz.** Trzymanie urządzenia oburącz zapobiega utracie kontroli nad narzędziem.
- m. **Urządzenie należy trzymać wyłącznie za izolowane powierzchnie chwytu, ponieważ żyłka tnąca lub ostrze mogą zetknąć się z ukrytymi kablami.** W przypadku zetknięcia się ostrza lub żyłki tnącej z kablami znajdującymi się pod napięciem, również odstosowane metalowe części urządzenia mogą znaleźć się pod napięciem, co może skutkować porażeniem prądem elektrycznym operatora.
- n. **Należy zawsze utrzymywać stabilną pozycję i uruchamiać urządzenie tylko wtedy, gdy stoi się stabilnie stopami na podłożu.** Niestabilne lub śliskie powierzchnie mogą spowodować utratę równowagi lub kontroli nad narzędziem.
- o. **Nie używać narzędzia na zbyt stromych zboczach.** Zmniejsza to ryzyko utraty kontroli, poślizgnięcia się i upadku, powodujących obrażenia.
- p. **Podczas pracy na zboczach zawsze należy się upewnić, że można stabilnie stać, należy zawsze pracować w poprzek zbocza, nigdy pod górę lub w dół, a także zachować szczególną ostrożność podczas zmiany kierunku.** Zmniejsza to ryzyko utraty kontroli, poślizgnięcia się i upadku, powodujących obrażenia.
- q. **Podczas pracy urządzenia należy trzymać wszystkie części ciała z dala od ostrza i żyłki tnącej. Przed uruchomieniem urządzenia należy się upewnić, że żyłka tnąca lub ostrze nie styka się z niczym.** Chwilna nieuwagi podczas korzystania z urządzenia może spowodować poważne obrażenia operatora lub innych osób.
- r. **Nie używać nigdy urządzenia na wysokości powyżej pasa.** Zapobiega to przypadkowemu kontaktowi z ostrzem i umożliwia lepszą kontrolę nad narzędziem w nieprzewidzianych sytuacjach.
- s. **Podczas cięcia naprzężonych krzewów lub roślin należy być gotowym do oddalenia się.** Po zwolnieniu naprężenia we włóknach drewna krzew lub roślina może uderzyć operatora i/lub spowodować utratę kontroli nad urządzeniem.
- t. **Zachować szczególną ostrożność podczas cięcia krzewów i roślin.** Cienki materiał może zablokować ostrze i może zostać odrzucony w kierunku operatora, powodując utratę przez niego równowagi.
- u. **Należy zachować kontrolę nad urządzeniem i nie dotykać ostrzy, żyłek tnących ani innych niebezpiecznych części, gdy urządzenie jest w ruchu.** W ten sposób zmniejsza się ryzyko obrażeń spowodowanych przez ruchome części.
- v. **Urządzenie należy przenosić wyłączone i trzymać je z dala od ciała.** Prawidłowe obchodzenie się z urządzeniem zmniejsza prawdopodobieństwo przypadkowego kontaktu z żyłką tnącą lub ostrzem w ruchu.
- w. **Na czas transportu lub przechowywania urządzenia należy zawsze zakładać osłonę na metalowe ostrza.** Prawidłowe obchodzenie się z urządzeniem zmniejsza prawdopodobieństwo przypadkowego kontaktu z ostrzem.
- x. **Należy używać wyłącznie ostrzy zamiennych, żyłek tnących i głowic tnących określonych przez producenta.** Niewłaściwe części zamienne mogą zwiększyć ryzyko uszkodzeń i obrażeń.
- y. **Podczas usuwania materiału zakleszczonego w urządzeniu lub podczas serwisowania urządzenia należy wyłączyć przełącznik zasilania i wyjąć akumulator.** Nieoczekiwane uruchomienie urządzenia podczas usuwania zakleszczonego materiału lub podczas prac konserwacyjnych może spowodować poważne obrażenia.
- z. **Podczas usuwania zakleszczonego materiału lub serwisowania urządzenia należy wyłączyć wszystkie przełączniki zasilania i wyłączyć urządzenie.** Nieoczekiwane uruchomienie urządzenia podczas usuwania zakleszczonego materiału lub podczas prac konserwacyjnych może spowodować poważne obrażenia.

Odrzut ostrza i związane z nim ostrzeżenia

Odrzut to nagły ruch boczny, do przodu lub do tyłu urządzenia, który może nastąpić, gdy ostrze zakleszczy się lub zahaczy o obiekt, taki jak roślina lub pień drzewa. Ruch ten może być gwałtowny do tego stopnia, że urządzenie i/lub operator są popychani w dowolnym kierunku, co powoduje utratę kontroli nad urządzeniem.

Odrzutowi i związanym z nim zagrożeniom można zapobiec, podejmując odpowiednie środki ostrożności opisane poniżej.

- a. **Należy mocno trzymać urządzenie oburącz i ułożyć ramiona w taki sposób, aby mogły wytrzymać odrzut. Należy ustawić się po lewej stronie urządzenia.** Odrzut może zwiększyć ryzyko obrażeń wskutek nieoczekiwanych ruchów urządzenia. Operator może kontrolować odrzut, podejmując odpowiednie środki ostrożności.
- b. **W przypadku zablokowania ostrza lub przerwania cięcia z jakiegokolwiek powodu należy zwolnić przycisk obsługi i unieruchomić narzędzie w materiale do chwili całkowitego zatrzymania ostrza. Jeżeli ostrze zablokuje się, nigdy nie należy podejmować prób wyjęcia narzędzia z materiału lub odciążenia go do tyłu, gdy ostrze jest w ruchu: mogłoby wtedy dojść do odrzutu.** Należy sprawdzić i podjąć odpowiednie działania naprawcze w celu wyeliminowania przyczyny zablokowania ostrza.
- c. **Nie używać stępionych lub uszkodzonych ostrzy.** Tępe lub uszkodzone ostrza zwiększają ryzyko zakleszczenia lub zaczepienia o przedmiot, co może spowodować odrzut.
- d. **Należy zawsze dbać o dobrą widoczność ciętego materiału.** Odrzut jest bardziej prawdopodobny tam, gdzie trudno jest zobaczyć cięty materiał.
- e. **W przypadku zbliżenia się innej osoby podczas pracy urządzenia należy je wyłączyć.** W przypadku odrzutu wzrasta prawdopodobieństwo odniesienia obrażeń przez inne osoby uderzone przez poruszające się ostrze.



UWAGA

Przy prawidłowym użytkowaniu urządzenie jest szybkim, wygodnym i skutecznym narzędziem pracy. W przypadku użytkowania w nieprawidłowy sposób lub bez zachowania należytych środków ostrożności może się jednak ono stać niebezpiecznym narzędziem. Aby praca była zawsze przyjemna i bezpieczna, należy zawsze dokładnie przestrzegać zasad bezpieczeństwa podanych w niniejszej instrukcji.



UWAGA

To urządzenie generuje pole elektromagnetyczne podczas pracy! Pole to może, w pewnych okolicznościach, zakłócać działanie aktywnych lub pasywnych implantów medycznych! Aby zmniejszyć ryzyko poważnych lub śmiertelnych obrażeń, zalecamy użytkownikom z wszczepionym implantem medycznym zasięgnięcie porady lekarza i skonsultowanie się z producentem implantu medycznego przed przystąpieniem do użytkowania tego produktu!



UWAGA

Należy również uważnie przeczytać podręcznik obsługi i konserwacji akumulatora i ładowarki!



UWAGA

Operator musi być przeszkolony w zakresie wszystkich czynności opisanych w podręczniku.



UWAGA

Urządzenie wyłącza się w trybie blokady, poprzez naciśnięcie i przytrzymanie przez 5 sekund dźwigni gazu.

UWAGA

Rozporządzenia krajowe mogą ograniczać użycie urządzenia.

1. Nie należy używać urządzenia przed uzyskaniem odpowiedniego instruktażu w zakresie jego obsługi. Operator, który korzysta z urządzenia po raz pierwszy, powinien poćwiczyć pracę z urządzeniem przed zastosowaniem go w praktyce.
2. Obsługa maszyny jest zarezerwowana dla dorosłych operatorów, którzy rozumieją i przestrzegają zasad bezpieczeństwa, środków ostrożności i instrukcji zawartych w niniejszej instrukcji obsługi. Nigdy nie wolno pozwalać dzieciom obsługiwać urządzenia.
3. Nie używać niesprawnych akumulatorów. Stosować wyłącznie oryginalne akumulatory.

4. Nie należy kosić trawy w pobliżu innych przewodów elektrycznych.
5. Nie dotykać pod żadnym pozorem niebezpiecznych części w ruchu, zanim narzędzie nie zostanie wyłączone i zanim niebezpieczne części w ruchu całkowicie się nie zatrzymają.
6. Zatrzymać narzędzie, gdy w pobliżu znajdują się osoby, zwłaszcza dzieci, bądź zwierzęta.
7. Pracować wyłącznie przy świetle dziennym.
8. Przed użyciem narzędzia lub po jakimkolwiek uderzeniu sprawdzić je pod kątem oznak zużycia lub uszkodzeń i wykonać niezbędne naprawy.
9. Nie używać nigdy narzędzia z uszkodzonymi lub brakującymi osłonami.
10. Trzymać zawsze dłonie i stopy z dala od narzędzia tnącego, zwłaszcza podczas uruchamiania silnika.
11. Zachować ostrożność, by nie dopuścić do obrażeń spowodowanych przez jakiekolwiek narzędzie do cięcia długości żyłki. Po zwolnieniu nowej żyłki ustawić narzędzie ponownie w pozycji roboczej przed uruchomieniem silnika.
12. Nie montować nigdy metalowych narzędzi tnących.
13. Nie używać nigdy części zamiennych lub akcesoriów niedostarczonych lub niezalecanych przez producenta.
14. Przed przystąpieniem do kontroli, czyszczenia lub wykonywania jakichkolwiek czynności w obrębie narzędzia, bądź gdy nie jest ono używane, należy wyjąć akumulator z wnęki.
15. Upewnić się zawsze, że przestrzenie, przez które przepływa powietrze używane do chłodzenia, są wolne od zanieczyszczeń.
16. Po każdorazowym użyciu wyjąć akumulator z wnęki i sprawdzić ją pod kątem ewentualnych uszkodzeń.
17. Przechowywać narzędzie poza zasięgiem dzieci.
18. Nie używać narzędzia w przypadku złej pogody, a przede wszystkim podczas burzy z piorunami.
19. Przed przekazaniem narzędzia innej osobie należy z niego zawsze wyjąć akumulator.
20. Zabrania się podłączania do wału odbioru mocy urządzenia jakiegokolwiek narzędzia innego niż dostarczone przez producenta.
21. Wszelkie etykiety sygnalizujące niebezpieczeństwo lub związane z bezpieczeństwem należy zachować w nienagannym stanie. W razie ich uszkodzenia lub zniszczenia należy je niezwłocznie wymienić (patrz rozdział 2.4 *Etykieta identyfikacyjna* (Rys. 2)).
22. Nie należy nigdy wykonywać samemu czynności lub napraw niewchodzących w zakres zwykłej konserwacji. W celu wykonania jakiegokolwiek innej interwencji należy zwrócić się do autoryzowanego serwisu.
23. Zapoznać się z elementami sterowania i z prawidłową obsługą narzędzia.
24. Postępować zawsze zgodnie z naszymi instrukcjami dotyczącymi konserwacji.
25. Należy codziennie sprawdzać stan urządzenia w celu upewnienia się, że wszystkie jego elementy funkcjonują prawidłowo i w sposób bezpieczny.
26. Nie używać urządzenia, jeżeli jest ono uszkodzone, nieprawidłowo naprawione, niewłaściwie zmontowane lub przerobione według własnego uznania. Nie zdejmować, nie uszkadzać, nie wyłączać żadnego urządzenia zabezpieczającego.
27. Urządzenie można udostępniać lub pożyczać wyłącznie osobom doświadczonym, znającym zasady jego działania i prawidłowej obsługi. Należy do niej dołączyć również Instrukcję obsługi, którą trzeba przeczytać przed przystąpieniem do pracy.
28. W celu uzyskania dalszych wyjaśnień lub w razie konieczności pilnej naprawy należy się zawsze skontaktować ze sprzedawcą.
29. Przechowywać niniejszą instrukcję w odpowiednich warunkach i korzystać z niej przed każdym użyciem urządzenia.
30. Należy pamiętać, że właściciel lub operator ponosi odpowiedzialność za wypadki lub zagrożenia dla osób trzecich lub ich mienia.

PL

2.2.1 Środki ochrony indywidualnej (ŚOI)

Środki ochrony indywidualnej (ŚOI) to dowolne sprzęty przeznaczone do użytkowania przez operatora w celu jego ochrony przed zagrożeniami dla bezpieczeństwa lub zdrowia podczas pracy, a także wszelkie urządzenia lub akcesoria do tego przeznaczone. Stosowanie środków ochrony indywidualnej nie eliminuje niebezpieczeństwa odniesienia obrażeń, jednak w razie wypadku zmniejsza skutki szkód.

Poniżej przedstawiono wykaz środków ochrony indywidualnej, które należy stosować podczas obsługi urządzenia:

- **Nosić obuwie ochronne odporne na przecięcie z podeszwą antypoślizgową i stalowymi podnoskami.**
- **Należy nosić okulary ochronne lub osłony na twarz. Odbijające się przedmioty mogą spowodować poważne obrażenia oczu.**
- **Stosować środki ochrony przed hałasem, np. naszniki lub zatyczki do uszu.**



UWAGA

Stosowanie środków ochrony słuchu wymaga większej uwagi i ostrożności, ponieważ postrzeganie sygnałów akustycznych zagrożenia (krzyki, alarmy itp.) jest ograniczone. Odpowiednie środki ochronne zmniejszają ryzyko utraty słuchu.

- Nosić rękawice zapewniające maksymalne pochłanianie drgań.
- Nosić atestowaną odzież ochronną. Idealnym zestawem są kurtka ochronna i spodnie ogrodniczki.



UWAGA

Odzież musi być odpowiednia i nie może być niepraktyczna. Nosić przylegającą do ciała odzież ochronną. Nie nosić ubrań, szali, krawatów lub bransolet, które mogłyby zaplątać się w narzędzie, gałęzie lub inne elementy. Zebrać długie włosy i zabezpieczyć je.

UWAGA

Z prośbą o poradę w sprawie wyboru odpowiedniej odzieży należy się zwrócić do lokalnego sprzedawcy.

2.3 ELEMENTY URZĄDZENIA (RYS. 1)

1. Przekładnia stożkowa
2. Przewód podłączeniowy
3. Głowica z żyłką (narzędzie tnące)
4. Osłona narzędzia tnącego
5. Rękojeść przednia
6. Dźwignia gazu
7. Dźwignia bezpieczeństwa (tylko modele BCi 530 - DSi 530)
8. Dźwignia bezpieczeństwa (tylko modele BCi 530R - DSi 530R)
9. Bariera ochronna
10. Akumulator

2.4 ETYKIETA IDENTYFIKACYJNA (RYS. 2)

1. Oznaczenie zgodności CE
2. Nazwa i adres producenta
3. Poziom mocy akustycznej
4. Numer seryjny
5. Rok produkcji
6. Patrz rozdział 2.4.1 *Informacje dla użytkowników.*
7. Typ urządzenia: **KOSA ZASILANA AKUMULATOREM**

2.4.1 Informacje dla użytkowników



Produkt zgodny z Dyrektywami 2011/65/WE i 2012/19/WE w sprawie ograniczenia stosowania substancji niebezpiecznych w urządzeniach elektrycznych i elektronicznych oraz utylizacji odpadów.

Ten symbol umieszczony na urządzeniu oznacza, że po zakończeniu eksploatacji produkt **musi** być zbierany oddzielnie od innych odpadów.

Użytkownik musi zatem zwrócić sprzęt, którego okres eksploatacji dobiegł końca, do odpowiednich punktów selektywnej zbiórki odpadów elektronicznych i elektrycznych lub zwrócić go sprzedawcy detalicznemu przy zakupie **nowego urządzenia równorzędnego typu, na zasadzie jeden do jednego.**

Prawidłowa segregacja umożliwi ponowne wykorzystanie odpadów, ich recykling oraz likwidację w sposób przyjazny dla środowiska, dzięki czemu zmniejsza się ich ujemny wpływ na środowisko oraz zdrowie i sprzyja się recyklingowi materiałów, z których urządzenie jest zbudowane.

Nieprawidłowa utylizacja urządzenia przez użytkownika zagrożone jest sankcjami przewidzianymi przez prawo.



UWAGA

Akumulatory należy utylizować oddzielnie od urządzenia!



UWAGA

Należy również uważnie przeczytać podręcznik obsługi i konserwacji akumulatora i ładowarki!

2.5 WYJAŚNIENIE SYMBOLI ORAZ OSTRZEŻEŃ DOTYCZĄCYCH BEZPIECZEŃSTWA (RYS. 2)

Podczas obsługi urządzenia należy zachować ostrożność. W tym celu na urządzeniu umieszczono piktogramy, których celem jest przypomnienie użytkownikowi o najważniejszych środkach ostrożności. Ich znaczenie zostało objaśnione poniżej. Zaleca się uważne przeczytanie zasad bezpieczeństwa podanych w stosownym rozdziale niniejszego podręcznika. Uszkodzone lub nieczytelne nalepki należy wymienić.

8.



UWAGA

Nieprawidłowe korzystanie z urządzenia może stwarzać zagrożenie dla operatora i dla innych osób.

9. Nosić okulary ochronne.
10. Nie narażać urządzenia na deszcz (lub wilgoć).
11. Niebezpieczeństwo odrzutu w przypadku uderzenia w krzewy.
12. Trzymać z dala osoby postronne.
13. Przed użyciem urządzenia przeczytać podręcznik obsługi.
14. Nosić obuwie i rękawice ochronne.
15. Zakaz montażu narzędzi tnących z zębami piły.
16. Ryzyko wyrzutu przedmiotów.
17. Przed przystąpieniem do konserwacji wyjąć akumulator.

PL

3 ZASADY OBSŁUGI

Jak obsługiwać narzędzie elektryczne zasilane akumulatorowo

- Unikać pracy na mokrym lub śliskim podłożu lub na zbyt nierównych lub stromych terenach, które nie gwarantują stabilności operatora podczas pracy.
- Aby uniknąć utraty równowagi, podczas koszenia należy zawsze trzymać obie stopy na stabilnym podłożu.
- Nigdy nie biegać, lecz chodzić i uważać na nierówności terenu i występowanie ewentualnych przeszkód.
- Chronić ostrze przed kontaktem z zanieczyszczeniami i piaskiem. Nawet niewielka ilość zanieczyszczeń może szybko stępić ostrze i zwiększyć ryzyko wystąpienia odrzutu.
- Zatrzymać urządzenie w przypadku uderzenia tarczy w ciało obce.
- Zatrzymać narzędzie przed postawieniem go na podłożu.
- Ocenić potencjalne ryzyko występujące na obrabianym terenie i zastosować środki ostrożności niezbędne dla zagwarantowania własnego bezpieczeństwa, zwłaszcza na zboczach oraz na nierównych, śliskich lub ruchomych gruntach.
- Na zboczach pracę należy wykonywać poprzecznie do nachylenia, nigdy tak, by konieczne było wchodzenie na nie i schodzenie z niego.
- Zachować maksymalną ostrożność w pobliżu urwisk, rowów lub grobli.
- Podczas używania narzędzia w pobliżu ulicy zwracać uwagę na ruch drogowy.
- Zachować ostrożność w pobliżu przewodów elektrycznych pod napięciem.
- Narzędzie nie może być obsługiwane przez osoby, które nie są w stanie mocno go trzymać oburącz i/lub zachować stabilnej pozycji i równowagi na nogach podczas pracy.
- Narzędzie nie może być obsługiwane przez więcej niż jedną osobę.
- Nie używać nigdy używać narzędzia, gdy jest się zmęczonym lub w przypadku złego samopoczucia, po zażyciu leków, narkotyków, spożyciu alkoholu lub zażyciu substancji niekorzystnie wpływających na refleks i uwagę.

Zalecenia dla początkujących

Przed przystąpieniem do pracy z narzędziem po raz pierwszy należy się zapoznać z narzędziem i najodpowiedniejszymi technikami, próbując mocno chwycić narzędzie i wykonać ruchy wymagane podczas pracy.

3.1 DODATKOWE PRZEPISY DOTYCZĄCE BEZPIECZEŃSTWA

1. Przeczytać uważnie instrukcje.
2. Zapoznać się z elementami sterowania i z prawidłową obsługą narzędzia.
3. Nie dotykać pod żadnym pozorem niebezpiecznych części w ruchu, zanim narzędzie nie zostanie wyłączone i zanim niebezpieczne części w ruchu całkowicie się nie zatrzymają.
4. Nosić okulary ochronne.
5. Nie pozwalać nigdy, by narzędzie było obsługiwane przez dzieci lub osoby, które nie zapoznały się dokładnie z niniejszą instrukcją.
6. Zatrzymać narzędzie, gdy w pobliżu znajdują się osoby, zwłaszcza dzieci, bądź zwierzęta.
7. Pracować wyłącznie przy świetle dziennym.
8. Przed użyciem narzędzia lub po jakimkolwiek uderzeniu sprawdzić je pod kątem oznak zużycia lub uszkodzeń i wykonać niezbędne naprawy. Należy sprawdzać stan narzędzia w celu upewnienia się, że wszystkie jego elementy funkcjonują prawidłowo i w sposób bezpieczny.
9. Nie używać nigdy narzędzia z uszkodzonymi lub brakującymi osłonami.
10. Trzymać zawsze dłonie i stopy z dala od narzędzia tnącego, zwłaszcza podczas uruchamiania urządzenia.
11. Zachować ostrożność, by nie dopuścić do obrażeń spowodowanych przez jakiekolwiek narzędzie do cięcia długości żyłki. Po zwolnieniu nowej żyłki ustawić urządzenie ponownie w pozycji roboczej przed jego uruchomieniem.
12. Nie montować nigdy metalowych narzędzi tnących.
13. Nie używać nigdy części zamiennych lub akcesoriów niedostarczonych lub niezalecanych przez producenta.
14. Przed przystąpieniem do kontroli, czyszczenia lub wykonywania jakichkolwiek czynności w obrębie narzędzia, bądź gdy nie jest ono używane, należy wyjąć akumulator z wnętrza.
15. Upewnić się zawsze, że przestrzenie, przez które przepływa powietrze używane do chłodzenia, są wolne od zanieczyszczeń.
16. Po każdorazowym użyciu wyjąć akumulator z wnętrza i sprawdzić ją pod kątem ewentualnych uszkodzeń.
17. Przechowywać narzędzie poza zasięgiem dzieci.
18. W razie wypadku lub uszkodzenia narzędzia niezwłocznie przerwać pracę.
19. Nie używać narzędzia w przypadku złej pogody, a przede wszystkim podczas burzy z piorunami.
20. Przed przekazaniem narzędzia innej osobie należy z niego zawsze wyjąć akumulator.

PL

Prawidłowe obchodzenie się i użytkowanie narzędzi elektrycznych zasilanych akumulatorem.

- a. Przed włożeniem akumulatora do narzędzia elektrycznego upewnić się, że jest ono wyłączone. Włożenie akumulatora do włączonego narzędzia elektrycznego może spowodować wypadek.
- b. Do ładowania akumulatorów używać tylko ładowarek zalecanych przez producenta. Ładowarki są z reguły specyficzne dla rodzaju akumulatorów używanie ich z innymi typami stwarza zagrożenie pożarem.
- c. Używać tylko akumulatorów wyraźnie przewidzianych dla posiadanego narzędzia. Stosowanie innych akumulatorów może spowodować obrażenia i zagrożenie pożarem.
- d. Przechowywać nieużywany akumulator z dala od spinaczy biurowych, monet, kluczy, gwoździ, śrub lub innych niewielkich metalowych przedmiotów, które mogłyby spowodować zwarcie styków. Zwarcie pomiędzy stykami akumulatora może spowodować jego spalenie lub pożar.
- e. Sprawdzić, czy akumulator jest w dobrym stanie i nie nosi oznak uszkodzenia. Nie używać narzędzia z uszkodzonym lub zużytym akumulatorem.

3.2 INSTRUKCJA OBSŁUGI AKUMULATORA

Ogólne środki ostrożności

- Akumulatora nie wolno nigdy otwierać.



UWAGA

Nigdy nie należy wrzucać zużytych akumulatorów do ognia. NIEBEZPIECZEŃSTWO WYBUCHU!

- Ładowarkę należy podłączać wyłącznie do gniazd o napięciu sieciowym wskazanym na tabliczce znamionowej.
- Używać tylko oryginalnego akumulatora
- W przypadku dłuższego użytkowania akumulator może się nagrzać. Przed przystąpieniem do jego ładowania należy odczekać, aż ostygnie.
- Nie przechowywać akumulatora i ładowarki w miejscu dostępnym dla dzieci.

- Nie używać ładowarki w miejscach, w których występują opary lub substancje łatwopalne.
- Akumulatory należy ładować wyłącznie w temperaturach od 10°C do 40°C.
- Akumulatory należy przechowywać wyłącznie w temperaturach od 0°C do 23°C.
- Nie powodować nigdy zwarcia pomiędzy stykami akumulatorów i nie podłączać ich do metalowych przedmiotów.
- Podczas transportu akumulatorów uważać, by styki nie łączyły się ze sobą i nie używać do transportu metalowych pojemników.
- Zwarcie akumulatora może spowodować wybuch. Wszelkie zwarcia powodują uszkodzenia akumulatora.
- Regularnie sprawdzać, czy kabel ładowarki nie jest uszkodzony. Jeżeli kabel jest uszkodzony, należy wymienić ładowarkę.
- Przed odłożeniem akumulatorów na miejsce na okres zimowy należy je całkowicie naładować.
- Akumulator można ładować wyłącznie za pomocą ładowarki do akumulatorów CRG 520.

4 MONTAŻ

UWAGA

Zwracać maksymalną uwagę na montaż elementów, by nie zagrozić bezpieczeństwu i sprawnemu działaniu narzędzia; w razie wątpliwości skontaktować się z miejscowym autoryzowanym serwisem.

UWAGA

Rozpakowanie i dokończenie montażu należy przeprowadzać na płaskiej i stabilnej powierzchni, zapewniając wystarczająco dużo miejsca na manewrowanie urządzeniem i opakowaniami, zawsze przy zastosowaniu właściwych narzędzi.

PL

Usuwanie opakowań powinno odbywać się zgodnie z obowiązującymi przepisami lokalnymi.

Ze względów bezpieczeństwa i transportu akumulator akumulatorowa litowo-jonowy (o ile jest dostarczony) jest dostarczany oddzielnie od urządzenia i jest częściowo naładowany. Przed rozpoczęciem korzystania z urządzenia niezbędne jest naładowanie akumulatora w sposób opisany w rozdziale 5.2 *Ładowanie akumulatora*.

4.1 MONTAŻ RĘKOJĘŚCI S (RYS. 3)

- Upewnić się, że akumulator nie jest włożony do wnęki.
- Wsunąć rękojeść przednią (A) na wał napędowy (B), z pokrywą (C).
- Wsunąć śruby (D) i zamocować rękojeść.
- Aby korzystać z tarczy, należy założyć barierę ochronną (E) z lewej strony i zamocować ją za pomocą odpowiednich śrub (F).
- Położenie rękojeści można regulować w zależności od potrzeb operatora.

UWAGA

Zamontować rękojeść (A, Rys. 4) pomiędzy strzałkami etykiety (B, Rys. 4) a rękojeścią tylną. Ten sposób montażu obowiązuje dla obu rękojeści.

4.2 MONTAŻ OSŁONY ZABEZPIELAJĄCEJ (RYS. 6)

UWAGA

Osłonę należy prawidłowo zamontować, by spełnić wymagania bezpieczeństwa i zapewnić prawidłową pozycję ostrza przecinającego żyłkę.

UWAGA

Osłona założona na urządzenie może nie ochronić operatora przed przedmiotami (żwir, kawałkami szkła, kawałkami drutu itp.) wyrzucanymi przez obracającą się przystawkę tnącą. Wyrzucane przedmioty mogą również odbić się rykoszetem i uderzyć w operatora.

 **UWAGA**

Uszkodzoną lub zepsutą osłonę należy natychmiast wymienić na nową; nie próbować nigdy zamontować osłony w nieprawidłowej pozycji.

Przymocować osłonę (A) za pomocą śrub (B) w pozycji umożliwiającej bezpieczną pracę.

4.2.1 Montaż opaski (Rys. 7)

Zamontować opaskę (A) na osłonie (B) i zabezpieczyć ją śrubą (C).

4.3 MONTAŻ RĘKOJEŚCI STEROWNICZEJ (RYS. 9)

- Odkręcić śrubę (A). Nakrętka (B) pozostaje w rękojeści sterowniczej.
- Wepchnąć rękojeść sterowniczą (gaz musi być zwrócony w kierunku przekładni stożkowej) na rękojeść (C) w taki sposób, aby otwory (D) były wyrównane.
- Wsunąć śrubę (A) i solidnie ją dokręcić.

UWAGA

Wyświetlacz jest dostępny tylko w modelach BCi 530 - DSi 530).

4.4 MONTAŻ RĘKOJEŚCI W KSZTAŁCIE LITERY T (RYS. 8)

- W celu zamocowania rękojeści w kształcie litery T, wsunąć sprężynę (B), dwie osłony (A) i podkładkę okrągłą (C).
- Wyrównać rękojeść w kształcie litery T (D) pod kątem prostym w stosunku do rury napędowej (E).
- Na koniec dokręcić zacisk (F) śrubą.

PL

 **UWAGA**

Zamontować rękojeść (A, Rys. 4) pomiędzy strzałkami etykiety (B, Rys. 4) a bębнем tylnym.

4.5 MONTAŻ AKUMULATORA

Wpychać akumulator gniazda, dopóki nie zablokuje się na miejscu.

 **UWAGA**

Używać tylko oryginalnych akumulatorów. Stosowanie nieprawidłowych akumulatorów stwarza zagrożenie pożarem, wybuchem i obrażeniami fizycznymi.

 **UWAGA**

Istnieje możliwość używania akumulatorów o pojemności 2,5 Ah i 4 Ah z ładowarką CRG 520.

Wymowanie akumulatora

Nacisnąć przycisk (D, Rys. 5), aby wysunąć akumulator.

 **UWAGA**

Należy również uważnie przeczytać podręcznik obsługi i konserwacji akumulatora i ładowarki!

4.6 MONTAŻ TARCZY (RYS. 15)

1. Zamontować tarczę (R) na kołnierzu górnym (F), sprawdzając, czy obraca się we właściwym kierunku.
2. Zamontować kołnierz dolny (B), miskę (D) i przykręcić sworzeń (A) w kierunku przeciwnym do ruchu wskazówek zegara.
3. Włożyć dostarczony trzpień (H) do otworu (L), aby zabezpieczyć tarczę i umożliwić dokręcenie sworznia (A) momentem 25 Nm (2,5 kgm).

 **UWAGA**

Kołnierz (patrz strzałki C) musi być umieszczony w otworze montażowym tarczy.

 **UWAGA**

**Za pomocą tarczy wykręcić śrubę (C, Rys. 7) i zwolnić opaskę (A, Rys. 7) z osłony (B, Rys. 7).
Aby ponownie zamontować opaskę (A), zajrzeć do rozdziału 4.2.1 *Montaż opaski (Rys. 7)*.**

4.7 MONTAŻ GŁOWICY Z ŻYŁKĄ NYLONOWĄ (RYS. 16)

Zamontować kołnierz górny (F). Wsunąć sworzeń (H) do otworu (L) i przykręcić głowicę (N) w kierunku przeciwnym do ruchu wskazówek zegara, używając wyłącznicę siły swoich rąk.

Zawsze stosować żyłkę o takiej samej średnicy jak oryginalna, aby nie przeciążać urządzenia (Rys. 19).

Aby wydłużyć żyłkę nylonową, należy lekko stuknąć głowicą o ziemię podczas pracy.

 **UWAGA**

Nie uderzać głowicą o twarde powierzchnie np. cementowe lub kamienne, ponieważ może to być niebezpieczne.

4.7.1 Demontaż głowicy

W celu demontażu wsunąć sworzeń (C) w odpowiedni otwór (D) i odkręcić w przeciwnym kierunku.

PL

5 PRZYGOTOWANIE DO PRACY

5.1 KONTROLA URZĄDZENIA

 **UWAGA**

Upewnić się, że akumulator nie jest włożony do wnęki.

Przed przystąpieniem do pracy należy:





- sprawdzić, czy dźwignia gazu i dźwignia zabezpieczająca swobodnie się poruszają bez nacisku i czy po zwolnieniu szybko i automatycznie powracają w położenie neutralne;
- sprawdzić, czy dźwignia gazu pozostaje zablokowana, jeżeli nie zostanie wciśnięta dźwignia zabezpieczająca;
- sprawdzić, czy przestrzenie, przez które przepływa powietrze chłodzące, nie są zatkane;
- sprawdzić, czy rękojeści i osłony narzędzia są czyste i suche, prawidłowo zamontowane i solidnie przymocowane do narzędzia;
- sprawdzić, czy narzędzia tnące i osłony nie są uszkodzone;
- sprawdzić, czy narzędzie nie nosi oznak zużycia lub uszkodzeń spowodowanych przez uderzenia lub inne czynniki i dokonać niezbędnych napraw;
- sprawdzić, czy akumulator jest w dobrym stanie i nie nosi oznak uszkodzenia. nie używać narzędzia z uszkodzonym lub zużytym akumulatorem;
- naładować akumulator w sposób wskazany w rozdziale 5.2 *Ładowanie akumulatora*.

5.2 ŁADOWANIE AKUMULATORA

Informacje na temat prawidłowego użytkowania, trybów i monitorowania poziomu naładowania oraz legendy wskaźnika znajdują się w podręczniku obsługi i konserwacji ładowarki.

5.3 WYŚWIETLACZ (RYS. 10) (SPECYFICZNY DLA BCI 530 - DSI 530)

Włączyć wyświetlacz, naciskając jeden raz przycisk ON/OFF (A).

Ikona	Opis
	Kontrolka alarmu Wskazuje, że urządzenie ma problem, który może zostać rozwiązany przez operatora. Przykład: przegrzanie akumulatora lub nadmierna eksploatacja urządzenia. Należy wtedy przerwać pracę i pozostawić urządzenie na kilka minut. Kolor wskazuje rodzaj alarmu: <ul style="list-style-type: none"> • Zielony: urządzenie w stanie blokady • Niebieski: problem dotyczący akumulatora • Czerwony: problem związany z urządzeniem/centrałą
	Kontrolka serwisowa Sygnalizuje wystąpienie problemu, który nie może zostać rozwiązany przez operatora. Należy niezwłocznie przerwać pracę i jak najszybciej skontaktować się z autoryzowanym serwisem.
	Niebieska kontrolka Świeci światłem stałym po nawiązaniu połączenia z urządzeniem mobilnym. Patrz rozdział 6.3 <i>Aplikacja mobilna</i> .
	Kontrolka poziomu naładowania akumulatora. Podczas korzystania z urządzenia kontrolka świeci się. Jej kolor wskazuje poziom naładowania: <ul style="list-style-type: none"> • Zielony: poziom naładowania powyżej 50% • Żółty: poziom naładowania między 50% a 10% • Czerwony: poziom naładowania poniżej 10%
	Wskaźnik prędkości obrotowej narzędzia tnącego. Cztery poziomy prędkości Po włączeniu prędkość jest ustawiona na poziom trzeci. Aby zmienić prędkość, należy nacisnąć przycisk ON/OFF (A). Prędkość jest ustawiana tylko w sekwencji rosnącej (przykład: 1-2-3-4-1-2-3-4 itd.). Aby aktywować czwarty poziom prędkości, należy nacisnąć przycisk ON/OFF i przytrzymać go przez 5 sekund. Po włączeniu czwartego poziomu prędkości można zwolnić przycisk ON/OFF. Zaleca się używanie czwartego poziomu prędkości tylko z tarczą.

6 OBSŁUGA URZĄDZENIA

6.1 ROZRUCH (RYS. 13) (SPECYFICZNY DLA BCI 530 - DSI 530)



UWAGA

Przed uruchomieniem urządzenia sprawdzić, czy dźwignia gazu jest sprawna i swobodnie się porusza.

Przed uruchomieniem urządzenia włożyć akumulator (A, Rys. 12) do wnęki.

W celu uruchomienia narzędzia:

- Nacisnąć przycisk ON/OFF (D).
- Mocno chwycić narzędzie oburącz.
- Po naciśnięciu przycisku ON/OFF należy w ciągu pięciu sekund nacisnąć dźwignię bezpieczeństwa (E).
- Nacisnąć dźwignię gazu (C).

Aby wyjść ze stanu blokady, należy nacisnąć przycisk ON/OFF (D) na wyświetlaczu.

6.2 ROZRUCH (RYS. 14) (SPECYFICZNY DLA BCI 530R - DSI 530R)



UWAGA

Przed uruchomieniem urządzenia sprawdzić, czy dźwignia gazu jest sprawna i swobodnie się porusza.

Przed uruchomieniem urządzenia włożyć akumulator (A, Rys. 12) do wnęki.

W celu uruchomienia narzędzia:

- Mocno chwycić narzędzie oburącz.
- Przesunąć dźwignię bezpieczeństwa (E).
- Nacisnąć dźwignię gazu (C).

6.3 APLIKACJA MOBILNA

6.3.1 Podłączyć urządzenie do aplikacji.

Włączyc urządzenie. W urządzeniach wyposażonych w wyświetlacz niebieska kontrolka zacznie świecić światłem stałym po nawiązaniu połączenia z urządzeniem mobilnym. Wyszukiwanie można aktywować poprzez wyjęcie i ponowne włożenie akumulatora. Szczegółowe informacje można znaleźć w instrukcji obsługi danej aplikacji (Oleo-Mac Hub - Efc Hub). Aplikacja jest bezpłatna dla urządzeń mobilnych i oferuje rozszerzone funkcje (dodatkowe informacje o urządzeniu, szczegóły, pomoc, części urządzenia i konserwacja). Urządzenia ze zintegrowaną technologią bezprzewodową mogą się łączyć z urządzeniami mobilnymi i uruchamiać dodatkowe funkcje.

6.3.2 Pierwsze użycie aplikacji

1. Pobrać aplikację na swoje urządzenie mobilne.
2. Zarejestrować się w aplikacji.
3. Postępować zgodnie z instrukcjami, aby podłączyć i zarejestrować urządzenie.

UWAGA

Aplikacja Oleo-Mac Hub - Efc Hub jest dostępna do pobrania na wszystkich rynkach. Aby uzyskać więcej informacji, należy się skontaktować z autoryzowanym serwisem.

6.4 ZATRZYMYWANIE SILNIKA (RYS. 14)

Zwolnić dźwignię przełącznika (C), aby zatrzymać silnik.

PL

6.5 WYŁĄCZANIE URZĄDZENIA (RYS. 13) (DOTYCZY MODELI Z WYŚWIETLACZEM BCI 530 - DSI 530)

Po wyłączeniu silnika należy zwolnić na 5 sekund dźwignię bezpieczeństwa (E), a urządzenie przejdzie w stan zablokowania (5.3 Wyświetlacz (Rys. 10) (specyficzny dla BCI 530 - DSI 530)). Gdy narzędzie jest zablokowane, należy przytrzymać dźwignię gazu (C) wciśniętą przez 5 sekund.

7 TRYBY ROBOCZE I TECHNIKI PRACY



UWAGA

Dla bezpieczeństwa własnego i innych:

4. pamiętać, że operator lub użytkownik ponosi odpowiedzialność za wypadki i nieprzewidziane sytuacje, w których mogą zostać poszkodowane inne osoby lub ich mienie.
5. Podczas pracy nosić odpowiednią odzież ochronną. Sprzedawca udzieli Państwu informacji na temat najstosowniejszych materiałów chroniących przed wypadkami, zapewniającymi bezpieczeństwo podczas pracy.
6. Dokładnie sprawdzić wzrokowo cały obszar roboczy i usunąć z niego wszystko to, co mogłyby zostać odrzucone przez narzędzie lub mogłyby uszkodzić narzędzie tnące (kamienie, gałęzie, druty, kości itp.).
7. Uważać na ewentualny wyrzut materiału spowodowany przez narzędzie tnące.
8. Zatrzymać urządzenie i wyjąć akumulator z wnęki:
 - jeżeli narzędzie zaczyna drgać w nietypowy sposób; w takim przypadku należy niezwłocznie poszukać przyczyny drgań i zlecić niezbędne kontrole autoryzowanemu serwisowi;
 - za każdym razem, gdy pozostawia się narzędzie bez nadzoru.



PRZESTROGA

Należy zawsze pamiętać, że kosa elektryczna używana w niewłaściwy sposób może przeszkadzać innym. Ze względu na szacunek dla innych i dla środowiska:

- unikać używania narzędzia w miejscach i o porach, które mogą stwarzać niedogodność dla innych.
- Dokładnie przestrzegać lokalnych przepisów o utylizacji materiałów pozostałych po koszeniu.
- Aby zapobiec niebezpieczeństwu pożaru, nie zostawiać przegrzanego narzędzia na suchych liściach lub suchej trawie.
- Dokładnie przestrzegać lokalnych przepisów o utylizacji uszkodzonych lub zużytych części bądź jakichkolwiek elementów znacznie wpływających na środowisko.

7.1 TRYBY ROBOCZE



UWAGA

Podczas pracy należy zawsze mocno trzymać narzędzie oburącz, trzymając mechanizm tnący poniżej linii pasa.

Głowica z żyłką nylonową może usuwać wysoką trawę i niezdrewniałą roślinność w pobliżu ogrodzeń, murów, fundamentów, chodników, wokół drzew itp. lub całkowicie oczyścić określony obszar ogrodu.

Tarcza do trawy może być używana do wszystkich rodzajów wysokiej trawy lub chwastów (trzciny, krzewy).



UWAGA

Z tym urządzeniem używanie metalowych tarcz z zębami piły jest zabronione.

PL

Akumulator wyposażony jest w zabezpieczenie uniemożliwiające jego całkowite rozładowanie.

Gdy akumulator jest rozładowany, narzędzie wyłącza się automatycznie. W takim przypadku należy je niezwłocznie naładować.

7.2 PASY NOŚNE (RYS. 20)

Prawidłowe wyregulowanie pasów zapewni odpowiednie wyważenie kosi i odpowiednią wysokość od terenu.

- Nosić pasy nośne.
- Przymocować urządzenie do pasów nośnych za pomocą karabińczyka (A, Rys. 20).
- Umieścić wieszak (B, Rys. 20) w taki sposób, aby zapewnić jak najlepsze wyważenie kosi.
- Umieścić zapinkę w taki sposób, aby zapewnić właściwą wysokość kosi nad powierzchnią.

UWAGA

W przypadku urządzeń z kierownicą w kształcie litery T możliwe są trzy różne ustawienia pasów (specyficzne tylko dla BCI 530 - DSI 530).



UWAGA

Podczas pracy zawsze stosować pasy nośne i trzymać obie dłonie na rękojeściach narzędzia.

7.3 TECHNIKI PRACY



UWAGA

Używać TYLKO żyłki nylonowej. Stosowanie żyłek metalowych, żyłek metalowych z dodatkiem plastyfikatorów i/lub żyłek nieodpowiednich dla głowicy może spowodować obrażenia.

Podczas pracy należy od czasu do czasu zatrzymać urządzenie i usunąć trawę nagromadzoną wokół narzędzia, by zapobiec przegrzaniu spowodowanemu zaplątaniu się trawy pod osłoną.

Usunąć zaplątaną trawę śrubokrętem.

 **UWAGA**

Ani operator narzędzia, ani żadna inna osoba nie może próbować skoszonego materiału, podczas gdy silnik pracuje lub narzędzie tnące obraca się, gdyż może to spowodować poważne obrażenia.

 **UWAGA**

Nie używać narzędzia do zamiatania, przechylając głowicę z żyłką nylonową. Moc silnika może spowodować wyrzut przedmiotów i niewielkich kamieni nawet powyżej 15 metrów, powodując uszkodzenia lub obrażenia u osób.

7.3.1 Cięcie w ruchu (koszenie) (Rys. 18)

Pracować regularnie, wykonując ruch po łuku podobny do tradycyjnej kosi, utrzymując narzędzie tnące w położeniu równoległym względem terenu.

Najpierw ścinać trawę do odpowiedniej wysokości na niewielkim obszarze, by następnie uzyskać równomierną wysokość cięcia poprzez utrzymywanie głowicy z żyłką nylonową w stałej odległości od terenu.

W przypadku koszenia w trudnych warunkach może się okazać przydatne przechylenie głowicy z żyłką nylonową w lewo pod kątem 30°.

 **UWAGA**

Nie pracować w ten sposób, jeżeli istnieje ryzyko odrzutu przedmiotów, które mogą zagrozić osobom, zwierzętom lub spowodować szkody.

PL

7.3.2 Koszenie w pobliżu ogrodzeń / fundamentów

Przybliżyć powoli głowicę z żyłką nylonową do ogrodzeń, pali, skał, murów itp., nie uderzając w nie mocno.

Jeżeli żyłka uderzy w mocną przeszkodę, może pęknąć lub się zużyć; jeżeli zapląta się w ogrodzenie, może się gwałtownie zerwać.

W każdym przypadku koszenie wokół chodników, fundamentów, murów itp. może spowodować większe niż zwykle zużycie żyłki.

7.3.3 Koszenie wokół drzew

Chodzić wokół drzewa w kierunku zgodnym z ruchem wskazówek zegara, zbliżając się powoli do pni tak, by żyłka nie uderzała w drzewo i utrzymując głowicę z żyłką nylonową lekko pochyloną do przodu.

Pamiętać, że nylonowa żyłka może przeciąć lub uszkodzić niewielkie krzewy i że uderzenie żyłki nylonowej w pień drzewa z miękką korą może je poważnie uszkodzić.

7.3.4 Regulacja długości żyłki podczas pracy

Narzędzie wyposażone jest w automatyczną głowicę z żyłką nylonową, która może automatycznie zwalniać żyłkę, gdy uderza się głowicą w ziemię.

Po wyczerpaniu całej żyłki konieczna jest jej wymiana.

 **UWAGA**

Po każdorazowej interwencji w obrębie głowicy z żyłką nylonową należy ponownie ustawić narzędzie w pozycji roboczej przed jego uruchomieniem.

7.4 ZAKOŃCZENIE PRACY

Po zakończeniu pracy zatrzymać narzędzie w opisany wcześniej sposób.

 **UWAGA**

Przed odłożeniem narzędzia na miejsce odczekać, aż ostygnie.

W celu zmniejszenia zagrożenia pożarem oczyścić narzędzie z pozostałości trawy, liści lub nadmiaru smaru; nie pozostawiać pojemników ze skoszonym materiałem w pomieszczeniu.

8 KONSERWACJA

UWAGA

- Podczas wykonywania czynności konserwacyjnych należy zawsze nosić rękawice ochronne.
- Nie wykonywać czynności konserwacyjnych z rozgrzanym silnikiem lub akumulatorem. Zatrzymać urządzenie i odczekać, aż ostygnie. Prace konserwacyjne należy wykonywać przy wyłączonym urządzeniu i z wyjętym akumulatorem.
- Brak konserwacji bądź nieprawidłowa konserwacja, usunięcie lub modyfikacja zabezpieczeń i/lub stosowanie nieoryginalnych części zamiennych może spowodować poważne lub śmiertelne obrażenia operatora lub osób trzecich.

UWAGA

Należy również uważnie przeczytać podręcznik obsługi i konserwacji akumulatora i ładowarki!

UWAGA

Dla bezpieczeństwa własnego i innych:

- Po każdorazowym użyciu wyjąć akumulator z wnęki i sprawdzić ją pod kątem ewentualnych uszkodzeń.
- Prawidłowa konserwacja ma fundamentalne znaczenie dla zachowania sprawności i bezpieczeństwa działania narzędzia w miarę upływu czasu.
- Pamiętać o regularnym dokręcaniu nakrętek i śrub, by mieć pewność, że narzędzie zawsze działa w bezpieczny sposób.
- Nigdy nie używać narzędzia, jeżeli jakies części są zużyte lub uszkodzone. Uszkodzone części wymagają wymiany, nigdy zaś nie należy ich naprawiać.
- Stosować tylko oryginalne części zamienne. Części gorszej jakości mogą spowodować uszkodzenie narzędzia i zagrazać bezpieczeństwu.

UWAGA

Podczas wykonywania prac konserwacyjnych akumulator musi być wyjęty z wneki.

8.1 CHŁODZENIE NARZĘDZIA

Aby uniknąć przegrzania i uszkodzenia narzędzia, kratki wlotu powietrza chłodzącego muszą być zawsze czyste i wolne od trawy i zanieczyszczeń.

8.2 GŁOWICA Z NYLONOWĄ ŻYŁKĄ

8.2.1 Wymiana nylonowej żyłki w głowicy LOAD&GO (Rys. 17)

1. Odciąć 5,2 m nylonowej żyłki o średnicy \varnothing 2,4 mm.
2. Wyrównać strzałki i wsunąć żyłkę do głowicy (1).
3. Podzielić żyłkę na dwie równe części (3), po czym nawinąć ją na głowicę, obracając gałkę (4).

UWAGA

Ryzyko wypadku wzrasta w przypadku stosowania niewłaściwych narzędzi tnących! Stosować wyłącznie zalecane narzędzia tnące i osłony oraz przestrzegać instrukcji.

8.3 KONSERWACJA POZAPLANOWA

Konieczne jest przeprowadzenie ogólnego przeglądu na koniec sezonu, jeżeli urządzenie jest intensywnie eksploatowane lub co dwa lata, jeżeli jest użytkowane w normalny sposób.

Najbliższy autoryzowany serwis można znaleźć na stronie: <https://www.myemak.com/int/filiali-e-distributori/distributori>.



UWAGA

- Wszelkie czynności konserwacyjne niewymienione w niniejszym podręczniku muszą być wykonywane przez autoryzowany serwis. Aby zapewnić stałe i regularne działanie urządzenia, należy pamiętać, że wszelkie części zamienne muszą być wymieniane wyłącznie na **ORYGINALNE CZĘŚCI ZAMIENNE**.
- Nieautoryzowane modyfikacje i/lub stosowanie nieoryginalnych części zamiennych mogą spowodować poważne lub śmiertelne obrażenia operatora lub osób trzecich i są powodem natychmiastowej utraty gwarancji.

8.4 TABELA KONSERWACJI

Konserwacja	Codzienna	Co miesiąc
Powierzchnie zewnętrzne narzędzia należy czyścić czystą i suchą szmatką. Nie używać nigdy wody.	X	
Rękojeści należy utrzymywać w czystości i suchości, wolne od oleju i smaru.	X	
Upewnić się, że przycisk włączania i wyłączania działa prawidłowo i nie jest uszkodzony.	X	
Upewnić się, że dźwignia gazu i dźwignia zabezpieczająca działają prawidłowo pod względem bezpieczeństwa.	X	
Sprawdzić, czy wszystkie elementy sterownicze są nieuszkodzone i działają.	X	
Sprawdzić, czy osłona nie jest uszkodzona lub pęknięta. W przypadku silnych uderzeń w osłonę lub jej pęknięcia należy ją wymienić.	X	
Sprawdzić, czy głowica kosi nie jest uszkodzona lub pęknięta. W razie konieczności wymienić głowicę kosi.	X	
Sprawdzić, czy nakrętki i śruby są dobrze dokręcone.	X	
Sprawdzić, czy akumulator jest nienaruszony.	X	
Sprawdzić stan naładowania akumulatora.	X	
Sprawdzić, czy ładowarka jest w dobrym stanie i działa.	X	
Sprawdzić połączenia pomiędzy akumulatorem a narzędziem oraz połączenie pomiędzy akumulatorem a ładowarką.		X

PL

9 TRANSPORT



UWAGA

Przed transportem narzędzia w pojeździe należy się upewnić, że jest ono do niego prawidłowo i solidnie przymocowane pasami. Urządzenie należy transportować w pozycji poziomej, ponadto należy się upewnić, iż nie narusza się obowiązujących przepisów dotyczących transportu takich urządzeń.

- Wyłączyć urządzenie, zczekać na zatrzymanie narzędzia tnącego i wyjąć akumulator z jego wnętrza.
- Trzymać urządzenie wyłącznie za rękojeść i skierować narzędzie tnące w kierunku odwrotnym do kierunku pracy.

10 PRZECHOWYWANIE



UWAGA

Należy również uważnie przeczytać podręcznik obsługi i konserwacji akumulatora i ładowarki!

Gdy urządzenie nie będzie używane przez dłuższy czas:

- Wyjąć akumulator (aby zapewnić prawidłowe jego zamontowanie z powrotem przeczytać instrukcję akumulatora).
- Akumulatory należy przechowywać w miejscu niedostępnym dla dzieci, w ciemnym i suchym miejscu w temperaturze 0 - 23 °C, wolnym od kurzu i gazów powodujących korozję. Unikać przechowywania w miejscu wystawionym na bezpośrednie działanie promieni słonecznych.
- Podczas użytkowania akumulator jest zabezpieczony przed całkowitym rozładowaniem za pomocą specjalnego mechanizmu ochronnego, który wyłącza narzędzie i blokuje jego działanie.
- Wyjąć tarczę, oczyścić i naoliwić, aby zapobiec rdzewieniu.
- Zdjąć kołnierze mocujące tarczy; wyczyścić, osuszyć i naoliwić gniazdo przekładni stożkowej.
- Uruchomić urządzenie na biegu jałowym, aby całkowicie opróżnić również przewód tłoczący i pompę oleju.
- Jeżeli urządzenie jest przechowywane z zamontowaną metalową tarczą, należy również zamontować pokrywę tarczy.
- Po każdorazowym zakończeniu pracy oczyścić dokładnie narzędzie z pyłu i zanieczyszczeń, naprawić lub wymienić uszkodzone części.
- Urządzenie musi być przechowywane w suchym miejscu i chronione przed działaniem czynników atmosferycznych.
- Urządzenie należy przechowywać w miejscu niedostępnym dla dzieci.
- Procedura uruchomienia po sezonie zimowym jest taka sama, jak podczas zwykłego uruchomienia urządzenia (patrz rozdział 6.1 *Rozruch (Rys. 13) (specyficzny dla BCi 530 - DSi 530)*, 6.2 *Rozruch (Rys. 14) (specyficzny dla BCi 530R - DSi 530R)*).

11 OCHRONA ŚRODOWISKA

PL

Ochrona środowiska powinna mieć nadrzędne znaczenie podczas używania urządzenia, z korzyścią dla społeczności lokalnej oraz otoczenia, w którym żyjemy.

- Nie zakłócać spokoju sąsiadom.
- Dokładnie przestrzegać lokalnych przepisów o utylizacji materiałów pozostałych po koszeniu.
- Należy ściśle przestrzegać miejscowych przepisów dotyczących utylizacji opakowań, olejów, benzyny, akumulatorów, filtrów, uszkodzonych części lub wszelkich elementów mających duży wpływ na środowisko. Odpadów tych nie wolno wyrzucać do śmieci, lecz należy je posegregować i oddać do odpowiednich punktów zbiórki, które zajmą się recyklingiem materiałów.

11.1 ROZBIÓRKA I UTYLIZACJA

Po wycofaniu urządzenia z eksploatacji nie można go porzucać w dowolnym miejscu, lecz należy zwrócić się do punktu zbiórki. Duża część materiałów zastosowanych w produkcji urządzenia nadaje się do recyklingu; wszystkie części metalowe (stal, aluminium, mosiądz) można sprzedać w punkcie skupu złomu. Więcej informacji można uzyskać w lokalnych zakładach komunalnych. Utylizacja odpadów po rozbiórce urządzenia musi odbywać się w sposób ekologiczny, aby nie zanieczyszczać gruntu, powietrza i wody.

Zawsze należy też przestrzegać obowiązujących przepisów lokalnych.

Przy zromowaniu urządzenia należy zniszczyć etykietę z oznaczeniem CE wraz z niniejszym podręcznikiem.

12 WYSZUKIWANIE I USUWANIE USTEREK



UWAGA

- Przed przystąpieniem do jakichkolwiek testów naprawczych zalecanych w poniższej tabeli oprócz tych, w przypadku których wyraźnie wymagane jest działanie urządzenia, należy zawsze zatrzymać urządzenie i wyjąć z niego akumulator.
- Po sprawdzeniu wszystkich możliwych przyczyn, jeżeli problem nie został rozwiązany, należy zwrócić się do Autoryzowanego Serwisu. Jeżeli pojawi się usterka niewymieniona w tabeli, należy zwrócić się do Autoryzowanego Serwisu.

PROBLEM	MOŻLIWE PRZYCZYNY	ROZWIĄZANIE
Po użyciu przełącznika urządzenie nie uruchamia się	Brak akumulatora lub jest on nieprawidłowo włożony	Upewnić się, że akumulator jest prawidłowo włożony
	Rozładowany akumulator	Sprawdzić stan naładowania akumulatora i naładować go
Urządzenie zatrzymuje się podczas pracy	Brak akumulatora lub jest on nieprawidłowo włożony	Upewnić się, że akumulator jest prawidłowo włożony
	Rozładowany akumulator	Sprawdzić stan naładowania akumulatora i naładować go
Zmniejszona autonomia akumulatora	Trudne warunki eksploatacyjne, powodujące większy pobór mocy	Zoptymalizować użytkowanie
Ładowarka nie ładuje baterii (świeci się czerwona kontrolka LED)	Zabrudzone styki	Oczyścić styki
Ładowarka nie ładuje akumulatora (nie świeci się żadna kontrolka LED)	Brak napięcia w ładowarce	Sprawdzić, czy wtyczka jest włożona do gniazdka i czy płynie w nim prąd
	Niesprawna ładowarka	Wymienić na oryginalną część zamienną

PL

13 KARTA GWARANCYJNA

Niniejsze urządzenie zostało zaprojektowane i wykonane przy wykorzystaniu najnowocześniejszych technik produkcyjnych. Producent udziela gwarancji na swoje wyroby na okres dwudziestu czterech (24) miesięcy od daty zakupu do celów prywatnych i hobbystycznych. W przypadku używania produktu do zastosowań profesjonalnych okres gwarancyjny ograniczony jest do 12 miesięcy.

Ogólne warunki gwarancji

1. Gwarancja obowiązuje począwszy od dnia zakupu. Producent bezpłatnie wymienia części wadliwe ze względu na materiał, robociznę i produkcję za pośrednictwem sieci sprzedaży i serwisowej. Gwarancja nie znosi prawa nabywcy przewidzianego w kodeksie cywilnym dotyczącego roszczeń w wyniku wad i uszkodzeń spowodowanych przez sprzedany przedmiot.
2. Personel techniczny przystąpi do naprawy w czasie, na który pozwolą wymagania organizacyjne, zawsze najszybciej jak to możliwe.
3. **Aby skorzystać z naprawy gwarancyjnej, konieczne jest przedstawienie autoryzowanym pracownikom obsługi poniższej karty gwarancyjnej, ostemplowanej przez sprzedawcę, wypełnionej we wszystkich swoich częściach oraz faktury zakupu lub paragonu lub też innego wymaganego prawnie dokumentu sprzedaży z odnotowaną datą zakupu.**
4. Utrata gwarancji następuje w przypadku:
 - Widocznego braku konserwacji,
 - Nieprawidłowego użytkowania wyrobu lub jego przeróbek,
 - Stosowania niewłaściwych smarów lub paliwa,
 - Stosowania nieoryginalnych części zamiennych lub akcesoriów,
 - Wykonywania napraw przez osoby nieupoważnione.
5. Producent wyłącza z zakresu gwarancji materiały eksploatacyjne i części podlegające normalnemu zużyciu.
6. Gwarancja nie obejmuje prac mających na celu unowocześnienie i ulepszenie produktu.
7. Gwarancja nie obejmuje ustawienia ani czynności konserwacyjnych, które będą konieczne w okresie gwarancji.
8. Ewentualne uszkodzenia powstałe podczas transportu powinny zostać natychmiastowo zgłoszone przewoźnikowi pod groźbą utraty gwarancji.
9. Dla silników innych marek (Briggs & Stratton, Tecumseh, Kawasaki, Honda, itp.) montowanych w naszych urządzeniach obowiązuje gwarancja udzielona przez producenta silnika.
10. Gwarancja nie obejmuje ewentualnych szkód, bezpośrednio lub pośrednio wyrządzonych osobom lub rzeczom z powodu usterek w urządzeniu lub wynikłych z wymuszonego przedłużonego przestoju w pracy urządzenia.

PL

Formularz gwarancji

Wyciąć i wypełnić formularz gwarancji znajdujący się na końcu niniejszego podręcznika.

Opis pól formularza gwarancji (WARRANTY FORM):

1. MODEL
2. NUMER SERYJNY
3. NABYWCA PAN/I
4. Nie wysyłać Załączyć jedynie w przypadku żądania naprawy gwarancyjnej
5. DATA
6. SPRZEDAWCA

WARRANTY FORM

(1) MODEL _____ _____	(5) DATE _____ _____
(2) SERIAL No _____ _____	(6) DEALER _____ _____ _____ _____ _____
(3) BOUGHT BY MR/MS _____ _____ _____	
(4) Do not send! Only attach to requests for technical warranties.	

GB Importer: EMAK UK LTD, Unit 8, Zone 4, Business Park, BURNTWOOD WS73XD

Mod. 543100/40C - Feb/2026

Emak S.p.A.
42011 Bagnolo in Piano (RE) Italy
www.myemak.com
 www.youtube.it/EmakGroup