



Pubbl. 68690137A - Set/2015

H HASZNÁLATI ÉS KARBANTARTÁSI UTASÍTÁS

FIN KÄYTTÖ- JA HUOLTO-OPAS

LV EKSPLOATĀCIJAS UN TEHNISKĀS APKOPES ROKASGRĀMATA

EST KASUTUSJUHEND

LT SAVININKO VADOVAS

中文 使用维修手册



H BEVEZETÉS

EREDETI UTASÍTÁSOK

A jelen kézikönyv figyelmes elolvasása nélkül ne kezdje el a munkát, csak így biztosítható az motoros kapa helyes használata, és így lehet elkerülni a baleseteket. A jelen kézikönyv tartalmazza az egyes részegységek működésének magyarázatát, valamint a szükséges ellenőrzésekre és a karbantartásra vonatkozó előírásokat.

Megjegyzés. A jelen kézikönyvben található leírások és illusztrációk a gyártóra nézve nem kötelező érvényűek. A gyártó cég fenntartja a jogot arra, hogy a terméken módosításokat hajtson végre anélkül, hogy minden alkalommal frissítené a kézikönyv tartalmát.

FIN JOHDANTO

ALKUPERÄISET OHJEET

Lue tämä opas huolellisesti ennen työn aloittamista, jotta osaat käyttää puutarhajärsintä oikein ja välttää tapaturmat. Opas sisältää eri osien toimintakuvaukset sekä tarkastus- ja huolto-ohjeet.

HUOM. Tämän oppaan teksti ja kuvat ovat viitteellisiä. Valmistaja pidättää oikeuden muutoksiin sitoutumatta päivittämään opasta jokaisen muutoksen kohdalla.

LV IEVADS

ORIGINĀLĀ INSTRUKCIJA

Lai nodrošinātu pareizu motokultivatora darbību un novērstu nelaimes gadījumus, nesāciet darbu, pirms neesat uzmanīgi izlasījuši šīs lietošanas pamācības. Šajās lietošanas pamācībās ir sniegti skaidrojumi par dažādu sastāvdaļu darbību, kā arī instrukcijas nepieciešamajām pārbaudēm un tehniskajai apkopei.

IEVĒROJIET Šajās lietošanas pamācībās sniegtie apraksti un attēli nav cieši saistoši. Kompānija patur tiesības veikt nepieciešamas izmaiņas, neuzņemoties par pienākumu laiku pa laikam atjaunināt šo rokasgrāmatu.

EST SISSEJUHATUS

ALGSE JUHENDI TÕLGE

Mullafreesi nõuetekohaseks kasutamiseks ja õnnetuste vältimiseks on oluline, et juhend enne töö alustamist läbi loetaks. Juhend kirjeldab mitmesuguste seadme osade talitlust ning selles on toodud juhised seadme kontrollimise ja hooldamise kohta.

Märkus. Juhendis kasutatud joonised ja tehnilised näitajad võivad riigiti erineda ning tootjal on õigus neid etteatamata muuta.

LT ĮVADAS

ORIGINALIŲ INSTRUKCIJŲ VERTIMAS

Tam, kad savaeigį kaaptuką teisingai eksploatuotumėte ir išvengtumėte nelaimingų atsitikimų, prieš pradėdami dirbti būtinai atidžiai perskaitykite šį vadovą. Jame rasite paaiškinimų apie įvairių dalių veikimą, taip pat būtinų patikrų bei atitinkamos techninės priežiūros instrukcijas.



Pastaba: šiame vadove pateiktos iliustracijos ir specifikacijos gali būti kitokios – tai priklauso nuo konkrečios šalies reikalavimų; be to, gamintojas jas gali be perspėjimo pakeisti.

中文 介绍

原始说明



为了正确使用旋耕机，防止意外发生，在没有仔细阅读该手册前，请不要开始工作。这本手册中对各个构件的运行操作进行了说明，并对必要的控制件及其维修进行了说明。

备注：本手册中的说明和插图仅供参考。本公司保留对手册进行修改而不每次更新手册内容的权利。

 **FIGYELEM!!!** 



HALLÁSKÁROSODÁSI KOCKÁZAT

NORMÁL HASZNÁLAT ESETÉN A GÉPKEZELŐ SZÁMÁRA NAPI ÉS EGY FŐRE SZÁMÍTOTT HANGERŐ ELÉRHETI ÉS MEGHALADHATJA A 85 dB(A)-t

 **HUOMIO!** 



KUULOVAMMOJEN VAARA

NORMAALEISSA KÄYTTÖOLOSUHTEISSA TÄMÄ KONE VOI ALTISTAA KÄYTTÄJÄN MELUTASOILLE, JOTKA YLITTÄVÄT 85 dB(A).

 **UZMANĪBU!!!** 



RISKS IEGŪT DZIRDES TRAUČĒJUMUS

NORMĀLOS LIETOŠANAS APSTĀKĻOS ŠĪ IERĪCE VAR PAKĻAUT TĀS LIETOTĀJU PERSONISKAJAM UN IKDIENAS TROKŠŅA LĪMENIM, KAS VIENĀDS VAI LIELĀKS PAR 85 dB(A)

 **HOIATUS!!!** 



KUULMISKAHJUSTUSE OHT

NORMAALSETEL KASUTUSTINGIMUSTEL VÕIB KÄESOLEVA SEADME PÄEVANE MÜRAFOON KASUTAJA SUHTES OLLA VÕRDNE VÕI ÜLETADA TASET 85 dB(A)

 **PERSPĒJIMAS!!!** 

GALITE PAŽEISTI KLAUSOS ORGANUS

ESANT NORMALIOMS EKSPLOATAVIMO SĄLYGOMS ŠIO MECHANIZMO SKLEIDŽIAMO TRIUKŠMO, KURIS VEIKIA OPERATORIŲ, LYGIS GALI SIEKTI ARBA VIRŠYTI 85 dB(A)

 **注意!!!** 

听力损伤的危险

在正常使用情况下，此机器会令操作人员每天暴露在大于或等于 85分贝(A) 的噪音之下。

H TARTALOMJEGYZÉK

BEVEZETÉS _____	2	A MOTOR LEÁLLÍTÁSA _____	34
A MOTOROS KAPA RÉSZEI _____	4	SZÁLLÍTÁS _____	36
MEGFELELŐSÉGI NYILATKOZAT _____	5	KARBANTARTÁS _____	38
JELMAGYARÁZAT ÉS BIZTONSÁGI FELHÍVÁSOK _____	6	VÁLASZTHATÓ TARTOZÉKOK _____	46
BIZTONSÁGI ELŐÍRÁSOK _____	8	MŰSZAKI ADATOK _____	48
ÖSSZESZERELÉS _____	14	KARBANTARTÁSI TÁBLÁZAT _____	50
BEINDÍTÁS _____	20	PROBLÉMAMEGOLDÁS _____	53
HASZNÁLAT ÉS BIZTONSÁG _____	30	GARANCIALEVÉL _____	57

FIN SISÄLLYSLUETTELO

JOHDANTO _____	2	TURVALLINEN KÄYTTÖ _____	30
PUUTARHAJYRSIMEN OSAT _____	4	MOOTTORIN SAMMUTTAMINEN _____	34
VAATIMUSTENMUKAISUU-SVAKUUTUS _____	5	KULJETUS _____	36
MERKKIEN SELITYKSET JA TURVALLISUUSOHJEET _____	6	HUOLTO _____	38
TURVALLISUUSOHJEET _____	9	LISÄVARUSTEET _____	46
ASENNUS _____	14	TEKNISET TIEDOT _____	48
KÄYNNISTÄMINEN _____	20	HUOLTOTAULUKKO _____	50
		VIANMÄÄRITYS _____	53
		TAKUUTODISTUS _____	57

LV SATURS

IEVADS _____	2	DZINĒJA APTURĒŠANA _____	34
MOTOKULTIVATORA SASTĀVDAĻAS _____	4	TRANSPORTĒŠANA _____	36
ATBILSTĪBAS DEKLARĀCIJA _____	5	TEHNISKĀ APKOPE _____	38
DROŠĪBAS SIMBOLU UN BRĪDINĀJUMU PASKAIDROJUMS _____	6	PAPILDAPRĪKOJUMS _____	46
DROŠĪBAS NOTEIKUMI _____	10	TEHNISKIE DATI _____	48
MONTĀŽA _____	14	TEHNISKĀS APKOPES TABULA _____	51
IEDARBINĀŠANA _____	20	TRAUCĒJUMU NOVĒRŠANA _____	54
LIETOŠANA UN DROŠĪBA _____	30	GARANTIJAS SERTIFIKĀTS _____	57

EST SISUKORD

SISSEJUHATUS _____	2	MOOTORI SEISKAMINE _____	35
MULLAFREESI _____	4	TRANSPORTIMINE _____	37
VASTAVUSDEKLARATSIOON _____	5	HOOLDUS _____	39
SÜMBOLITE JA HOIATUSTE SELGITUSED _____	6	LISAVARUSTUS _____	47
ETTEVAATUSABINÕUD _____	11	TEHNILISED ANDMED _____	48
KOKKUPANEK _____	15	HOOLDUSTE TABEL _____	51
KÄIVITAMINE _____	21	VEAOTSINGU TABEL _____	54
TÖÖOHUTUS _____	31	GARANTIITUNNISTUS _____	58

LT TURINYS

ĮVADAS _____	2	EKSPLOATAVIMAS IR SAUGA _____	31
SAVAEIGIO KAUPŲUKO KOMPONENTAI _____	4	VARIKLIO SUSTABDYMAS _____	35
ATITIKTIES DEKLARACIJA _____	5	TRANSPORTAVIMAS _____	37
SIMBOLIŲ IR SAUGOS PERSPĖJIMŲ PAAIŠKINIMAS _____	6	TECHNINĖ PRIEŽIŪRA _____	39
ATSARGUMO PRIEMONĖS _____	12	PASIRINKTINIAI PRIEDAI _____	47
MONTAVIMAS _____	15	TECHNINIAI DUOMENYS _____	48
PALEIDIMAS _____	21	TECHNINĖS PRIEŽIŪROS LENTELĖ _____	52
		TRIKČIŲ ŠALINIMO LENTELĖ _____	55
		GARANTIJOS PAŽYMĖJIMAS _____	58

中文 目录

介绍 _____	2	停顿发动机 _____	35
旋耕机部件 _____	4	运输 _____	37
准则符合声明 _____	5	保养 _____	39
符号解释和安全警告 _____	6	选配附件 _____	47
安全法规 _____	13	技术数据 _____	48
组装 _____	15	保养表格 _____	52
起动 _____	21	疑难排解 _____	55
使用及安全 _____	31	保修证书 _____	58

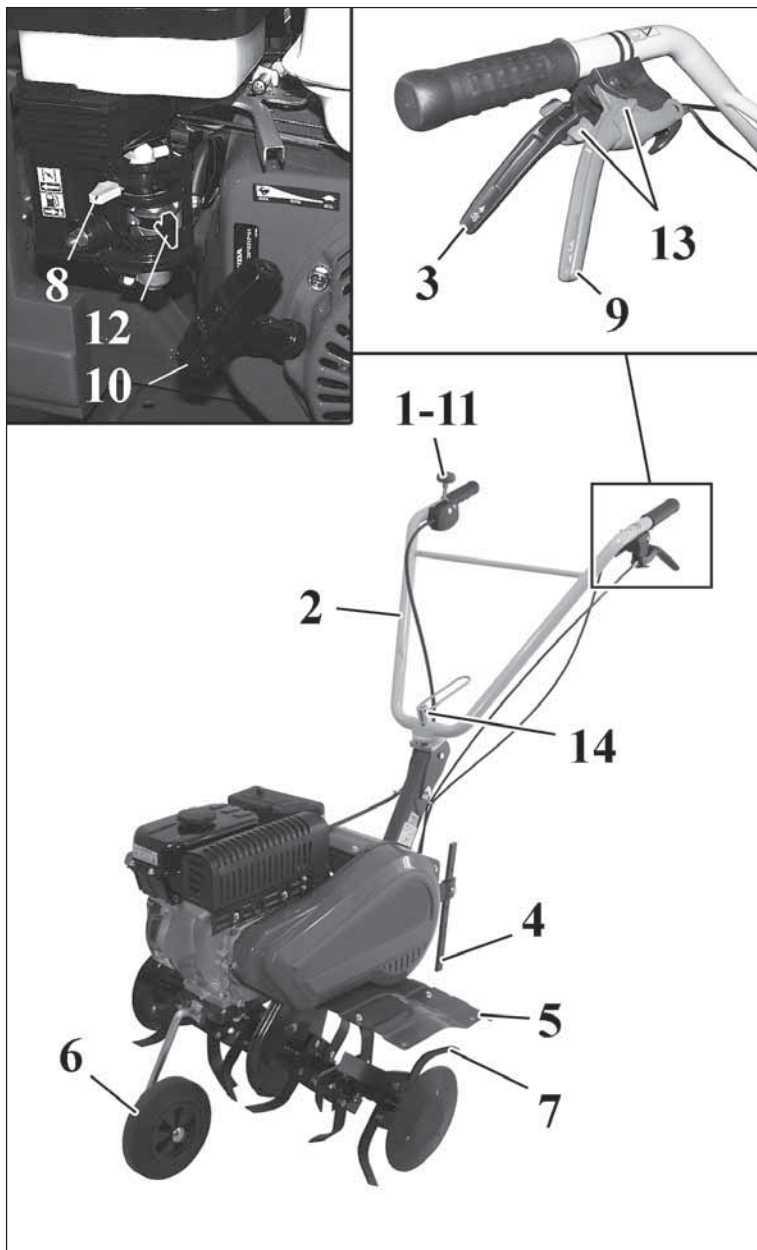

H A MOTOROS KAPA RÉSZEI

- | | |
|---------------------------|-------------------------------|
| 1 - Föld megszakító | 10 - Indító markolat |
| 2 - Markolat | 11 - Gyorsítókar |
| 3 - Előremenet állítókar | 12 - Benzincsap |
| 4 - Vonórúd | 13 - Vezérlés tartó karok |
| 5 - Marófej védőburkolata | 14 - Függőleges és vízszintes |
| 6 - Kerék a szállításához | markolat (kormányoszár) |
| 7 - Szerszámok | szabályozás |
| 8 - Indítókar | |
| 9 - Hátramenet állítókar | |

FIN PUUTARHAJYRSIMEN OSAT

- | | |
|---------------------------|----------------------------|
| 1 - Virtakytkin | 9 - Taakseajovaihteen vipu |
| 2 - Ohjaustanko | 10 - Käynnistyskahva |
| 3 - Eteenajovaihteen vipu | 11 - Kaasuvipu |
| 4 - Tukijalka | 12 - Bensiinihana |
| 5 - Terien suojus | 13 - Ohjauslaitteiden |
| 6 - Siirtopyörä | pysäytysvivut |
| 7 - Muokkausterät | 14 - Työntöaisan (kahvan) |
| 8 - Käynnistysvipu | pysty- ja vaakasaätö |

LV MOTOKULTIVATORA SASTĀVDAĻAS

- | | |
|--------------------------------|---|
| 1 - Slēdzis | 9 - Atpakaļgaitas vadības svira |
| 2 - Rokturis | 10 - Iedarbināšanas rokturis |
| 3 - Priekšgaitas vadības svira | 11 - Akseleratora svira |
| 4 - Stūre | 12 - Benzīna krāns |
| 5 - Frēžu aizsargkarteris | 13 - Vadības ierīču fiksācijas sviras |
| 6 - Balstrītenis | 14 - Roktura (kātu) vertikālā un horizontālā regulēšana |
| 7 - Darba orgāni | |
| 8 - Gaisa vārsta svira | |

EST MULLAFREESI KOMPONENDID

- | | |
|--------------------------|-----------------------------|
| 1 - Voolulüliti | 10 - Starteri käepide |
| 2 - Käepide | 11 - Gaasipäästik |
| 3 - Edasikäigu juhtkang | 12 - Bensiinikraan |
| 4 - Tugijalg | 13 - Seiskamise juhtkangid |
| 5 - Terakaitse | 14 - Juhtraua vertikaal- ja |
| 6 - Transpordiratas | horisontaalsuunas |
| 7 - Pöörleva tera koost | reguleerimine |
| 8 - Gaasihoob | |
| 9 - Tagasikäigu juhtkang | |

LT SAVAEIGIO KAUPŲUKO KOMPONENTAI

- | | |
|---|---|
| 1 - Įjungimo / išjungimo jungiklis | 8 - Droselinė svirtis |
| 2 - Rankena | 9 - Atbulinės eigos pavaros valdymo svirtis |
| 3 - Priekinės eigos pavaros valdymo svirtis | 10 - Starterio rankena |
| 4 - Atraminė koja | 11 - Droselinis spragtukas |
| 5 - Verstuvo apsauga | 12 - Benzino čiaupas |
| 6 - Transportavimo ratas | 13 - Sustabdymo valdymo svirtys |
| 7 - Sukamojo verstuvo montžas | 14 - Vertikalus ir horizontalus rankenos reguliavimas |

中文 旋耕机部件

- | | |
|-----------|--------------------|
| 1 - 接地开关 | 8 - 起动控制杆 |
| 2 - 把手 | 9 - 后退控制杆 |
| 3 - 前进控制杆 | 10 - 启动手柄 |
| 4 - 导向杆 | 11 - 加速杆 |
| 5 - 旋耕刀护罩 | 12 - 汽油阀 |
| 6 - 轮子 | 13 - 油门止动杆 |
| 7 - 旋耕器具 | 14 - 把手垂直和水平调节(扶手) |

H - LÁSD A MOTOR KÉZIKÖNYVÉT

FIN - LUE MOOTTORIN KÄYTTÖOHJEET

LV - SKATĪT DZINĒJA ROKASGRĀMATU

EST - VT MOOTORI KÄSIRAAMATUT

LT - SKAITYKITE VARIKLIO VADOVĄ

中文 - 请参阅发动机手册

MEGFELELŐSÉGI NYILATKOZAT	VAATIMUSTENMUKAISUU-SVAKUUTUS	ATBILSTĪBAS DEKLARĀCIJA	VASTAVUSDEKLARATSIOON	ATITIKTIES DEKLARACIJA	准则符合声明
Magyar	Suomi	Latviski	Eesti keel	Lietuvių k.	中文
Alulírott,	Allekirjoittanut,	Apakšā parakstījies,	Allakirjutanu	Toliau pasirašęs asmuo	本人:
EMAK spa via Fermi, 4 - 42011 Bagnolo in Piano (RE) ITALY					
saját felelőssége tudatában kijelenti, hogy az alábbi gép:	vakuuttaa omalla vastuullaan, että kone:	paziņo, uzņemoties par to pilnu atbildību, ka mašīna:	deklareerib käesolevaga, et masin:	savo atsakomybe pareiškia, kad šis mechanizmas:	郑重声明对以下机器全权负责:
1. Fajta: motoros kapa	1. Luokka: puutarhajyrin	1. Veids: motokultivators	1. Tüüp: mullafrees	1. Tipas: savaeigis kaupukas	1. 机器类型 旋耕机
2. Márka: /Típus:	2. Merkki: /Tyyppi:	2. Marka: /Tips:	2. Kaubamärk: / tüüp:	2. Prekės ženklas: /Tipas:	2. 品牌: / 型号:
Bertolini 202S - Nibbi 102S - Efcó MZ 2080RS / MZ 2080RKS / MZ 2080RPS / MZ 2090RXS Oleo-Mac MH 180RS / MH 180RKS / MH 180RPS / MH 190RXS					
3. sorozat azonosító	3. Sarjanumero	3. sērijas identifikators	3. seeriatähis	3. Serijos identifikacija	3. 系列识别号
B45 XXX 0001 ÷ B45 XXX 9999					
megfelel a következő irányelv előírásainak:	vastaa seuraavan direktiivin vaatimuksia	atbilst zemāk norādīto direktīvu prasībām	vastab direktiiviga kehtestatud nõudmistele	atitinka direktyvos nustatytus reikalavimus	符合准则的规定;
2006/42/EC - 2004/108/EC - 97/68/EC - 2002/88/EC					
megfelel a következő összehangolt normák rendelkezéseinek:	vastaa seuraavien yhdenmukaistettujen standardien vaatimuksia:	atbilst šādu harmonizēto standartu prasībām:	vastab järgmiste ühtlustatud standardite nõuetele:	atitinka toliau nurodytų suderintų standartų nuostatas:	符合以下标准:
EN 709: 1997 + A4: 2009/AC:2012					

Kelt / Laadittu / Sagatavots / valmistatud / sudaryta / 制造于: Bagnolo in piano (RE) Italy - via Fermi, 4

Dátum / Päiväys / Datums / Kuupäev / Data / 日期: 01/06/2014

A műszaki dokumentáció megtalálható a Társaság adminisztrációs székhelyén. - Műszaki Igazgatóság

Tekniset asiakirjat on arkistoitu hallintokonttoriin. - Tekninen osasto

Tehniskā dokumentācija glabājas administratīvajā birojā. - Tehniskā nodaļa

Administratiivasutuste tehniline dokumentatsioon. - Tehniline osakond

Techninē dokumentācija turi administrācijas darbuotojai. - Technikos departamentas

技术文件保存在公司的行政管理驻地。 - 技术部

H JELMAGYARÁZAT ÉS BIZTONSÁGI FELHÍVÁSOK**EST SÜMBOLITE JA HOIATUSTE SELGITUSED****FIN MERKKIEN SELITYKSET JA TURVALLISUUSOHJEET****LT SIMBOLIŲ IR SAUGOS PERSPĖJIMŲ PAAIŠKINIMAS****LV DROŠĪBAS SIMBOLU UN BRĪDINĀJUMU PASKAIDROJUMS****中文 符号解释和安全警告****1**

- H**
- 1 - A gép használata előtt figyelmesen olvassa el a használati és karbantartási utasítást.
 - 2 - Ne közelítse a kezét vagy a lábát a penge védőburkolatához, ha a motor működik.
FIGYELEM! - A pengék a motor kikapcsolását követően még néhány percig mozognak.
 - 3 - A gép haladási iránya

- EST**
- 1 - Lugege enne masina kasutamist kasutusjuhendit.
 - 2 - Ärge pange käsi või jalgu masina alla, kui mootor töötab.
HOIATUS! - Pärast masina väljalülitamist jätkavad terad mõne sekundi vältel pöörlemist.
 - 3 - Masina liikumissuund

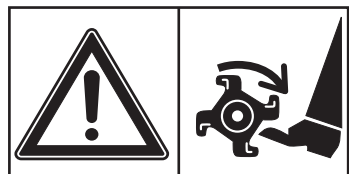
**2**

- FIN**
- 1 - Lue käyttö- ja huolto-ohjeet ennen koneen käyttöä.
 - 2 - Älä laita käsiä tai jalkoja terän suojuksen lähelle moottorin käydessä.
HUOMIO! - Terien liike jatkuu muutaman sekunnin vielä moottorin sammuttamisen jälkeen.
 - 3 - Koneen kulkusuunta

- LT**
- 1 - Prieš eksploatuodami šį mechanizmą, perskaitykite operatoriaus instrukcijų knygelę.
 - 2 - Veikiant varikliui, neikiškite rankų ar kojų prie mechanizmo korpuso ar po juo.
PERSPĖJIMAS! – Mechanizmą išjungus, verstuvai sukasi dar keletą sekundžių.
 - 3 - Mechanizmo važiavimo kryptis

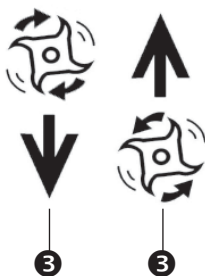
**3****3**

- LV**
- 1 - Pirms mašīnas izmantošanas izlasiet ekspluatācijas un tehniskās apkopes rokasgrāmatu.
 - 2 - Turiet rokas un kājas drošā attālumā no naža kartera, kamēr dzinējs darbojas.
UZMANĪBU! - Pēc dzinēja izslēgšanas asmeņi turpina griezties vēl dažas sekundes.
 - 3 - Mašīnas kustības virziens

- 中文**
- 1 - 使用本机前， 敬请阅读使用和维护手册。
 - 2 - 发动机启动后， 手或脚禁止靠近旋耕刀护罩处。
注意! 即使发动机熄灭后， 旋耕刀仍会继续转动数秒钟。
 - 3 - 机器前进方向

H JELMAGYARÁZAT ÉS BIZTONSÁGI FELHÍVÁSOK

FIN MERKKIEN SELITYKSET JA TURVALLISUUSOHJEET

LV DROŠĪBAS SIMBOLU UN BRĪDINĀJUMU PASKAIDROJUMS

EST SÜMBOLITE JA HOIATUSTE SELGITUSED

LT SIMBOLIŲ IR SAUGOS PERSPĖJIMŲ PAAIŠKINIMAS

中文 符号解释和安全警告

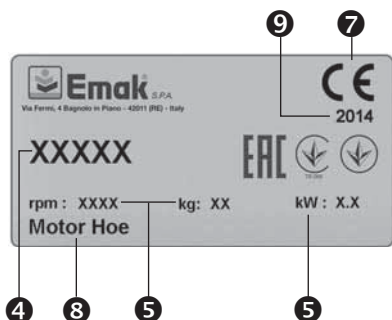

- H**
- 4 - A gép márkája és modellje.
 - 5 - Műszaki adatok.
 - 6 - Sorozatszám.
 - 7 - CE megfelelési jel.
 - 8 - Géptípus: **MOTOROS KAPA.**
 - 9 - Gyártási év
 - 10 - **FIGYELEM!** A felületek forrók lehetnek

- EST**
- 4 - Masina mark ja mudel
 - 5 - Tehnilised andmed
 - 6 - Seerianumber
 - 7 - CE vastavusmärgis
 - 8 - Masina tüüp: **MULLAFREES.**
 - 9 - Valmistamisaasta
 - 10 - **HOIATUS.** Pind võib olla kuum



- FIN**
- 4 - Koneen merkki ja malli.
 - 5 - Tekniset tiedot.
 - 6 - Sarjanumero.
 - 7 - CE-merkintä.
 - 8 - Koneen tyyppi: **PUUTARHAJYRSIN.**
 - 9 - Valmistusvuosi
 - 10 - **HUOMIO!** Pinnat voivat olla kuumia.

- LT**
- 4 - Mechanizmo markė ir modelis
 - 5 - Specifikacijos
 - 6 - Serijos numeris
 - 7 - CE atitikties ženklas
 - 8 - Mechanizmo tipas: **SAVAEIGIS KAUPtukas.**
 - 9 - Pagaminimo metai
 - 10 - **PERSPĖJIMAS!** Paviršius gali būti karštas!

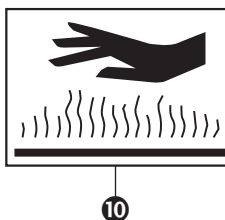

- LV**
- 4 - Mašīnas marka un modelis.
 - 5 - Tehniskie dati.
 - 6 - Sērijas numurs.
 - 7 - CE atbilstības marķējums.
 - 8 - Mašīnas tips: **MOTOKULTIVATORS.**
 - 9 - Ražošanas gads
 - 10 - **UZMANĪBU!** Virsmas var būt karstas

- 中文**
- 4 - 机器品牌和型号
 - 5 - 技术数据
 - 6 - 系列号
 - 7 - CE标准符合标记
 - 8 - 机器类型旋耕机。
 - 9 - 制造年份
 - 10 - **注意!** 表面温度可能会很高



1

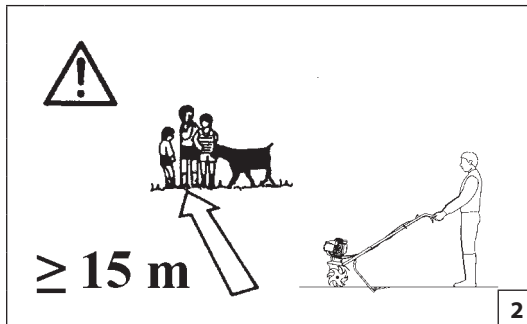

2



3



4

Magyar

BIZTONSÁGI ELŐÍRÁSOK

FIGYELEM: A benzin vagy dízel üzemű belső motorral működtetett eszközök hosszas használata által kiváltott rezgés keringési zavarokban szenvedő személyeknél az ujjak, a kéz és a csukló véreinek vagy idegeinek sérülését okozhatja, illetve rendellenes duzzadást válthat ki. Egyébként egészséges személyeknél alacsony hőmérsékleten történő hosszas használat a vérek sérülésével társult. Ha érzéketlenség, fájdalom, erőtlenség, színváltozás vagy a bőr konzisztenciájának változása, illetve az ujjak, kéz vagy csukló tapintás érzékelésének elvesztése tünete fordul elő, meg kell szakítani az eszköz használatát, és ki kell kérni az orvos véleményét.

FIGYELEM – A motoros kapa, ha jól használják, egy gyors, kényelmes és hatékony munkaeszköz; ha nem megfelelően vagy a szükséges óvintézkedések betartása nélkül használják, veszélyes felszereléssé válhat. A biztonságos munkavégzés miatt az alábbiakban megjelölt biztonsági előírásokat szigorúan be kell tartani.

FIGYELEM: Az egység indítórendszere nagyon alacsony intenzitású elektromágneses mezőt generál. Ez a mező interferálhat bizonyos pacemakerekkel. A súlyos és halálos sérülések kockázatának csökkentése érdekében a pacemakert viselő személyeknek az eszköz használata előtt konzultálniuk kell orvosukkal és a pacemaker gyártójával.

FIGYELEM! – Lehet, hogy a nemzeti előírások korlátozzák a gép használatát.

- Figyelmesen olvassa el a jelen kézikönyvet úgy, hogy az egység használata előtt teljes mértékben megértse és tiszteljenben tartsa a biztonsági szabályokat, az óvintézkedéseket és az utasításokat.
- A kézikönyvet tartsa mindig a keze ügyében. A kézikönyv megsemmisülése esetén kérjen egy másik példányt.
- A motoros kapát csak felnőtt gépkezelő használhatja, aki a jelen utasításban leírt biztonsági szabályokat, az óvintézkedéseket és használati utasítást képes megérteni és betartani. Soha nem szabad megengedni, hogy kiskorú személy használja a motoros kapát.
- Ne kezelje és ne használja a motoros kapát fáradt, beteg vagy zaklatott állapotban, vagy alkohol, drogok vagy gyógyszerek hatása alatt. A gépet jó fizikai állapotú személy használhatja,

aki folyamatosan figyel. A motoros kapa használata fáradtságos. Olyan zavar esetén, ami súlyosbodhat nehéz fizikai munka hatására, kérje ki egy orvos véleményét a motoros kapa használata előtt (1. ábra). Fokozottan figyeljen a szünetek előtt és a műszak vége felé.

5 - A gyermekeket, közelben tartózkodó személyeket és az állatokat tartsa legalább 15 méter távolságban a munkaterülettől. Ne engedje, hogy más személyek vagy állatok közelítsenek a motoros kapához, miközben azt beindítja vagy üzemelteti (2. ábra).

6 - Amikor a motoros kapával dolgozik, mindig viseljen bevizsgált biztonsági védőöltözetet. Ne viseljen olyan ruhát, sálát, nyakkendőt vagy nyakláncot, amely beakadhat. A hosszú haját fogja össze és védje (pl. kendővel, sapkával, sisakkal stb.). **Csúszásmentes talppal és kilyukadástól bevonattal ellátott védőcipőt viseljen. Viseljen szemüveget vagy arcvédőt. Alkalmazzon védőintézkedéseket a zaj ellen: például fülvédő vagy dugó. Viseljen olyan kesztyűt, amely a rezgést maximálisan csökkenti (3-4-5-6. ábra).**

7 - Csak olyan személyeknek engedje át a motoros kapa használatát, akik elolvasták ezt a használati és karbantartási útmutatót, vagy akik megfelelő útmutatásban részesültek a motoros kapa biztos és helyes használatához.

8 - Minden nap ellenőrizze a motoros kapát, és bizonyosodjon meg arról, hogy az összes biztonsági és egyéb berendezés működőképes legyen.

9 - Soha ne használja a motoros kapát sérült, átalakított, vagy helytelenül javított/összeszerelt állapotban. Egy biztonsági felszerelést se távolítson el, tegyen tönkre vagy hatástalanná. A vágófelszereléseket vagy a biztonsági berendezéseket mindig azonnal cserélje ki, ha sérült, törött vagy másképp nem megfelelő.

10 - Előre tervezze meg a munkát. Ne kezdje meg a munkát, ha a munkaterület nincs kiürítve, és ha nem tudja biztosan megtámasztani a lábát.

11 - A jelen kézikönyvben leírt beavatkozásoktól eltérő minden beavatkozást csak arra felhatalmazott személy végezhet el a motoros kapán.

12 - A motoros kapa egy kizárólag a rögök széttörésére és a föld felpuhítására szolgáló termék. Nem javasolt másfajta anyagokat vágni vele. A jelen használati utasításban megjelöltől eltérő bármilyen másfajta használat károsíthatja a gépet, és súlyos veszélyt jelenthet személyekre és tárgyakra.

13 - Nem megengedett rácsatlakoztatni az alapegységre a gyártó által nem meghatározott eszközöket vagy tartozékokat.

14 - Ne használja a gépet a forgó felszerelések védőburkolata nélkül.

15 - A veszélyt jelző és biztonsági előírásokat tartalmazó címkéket őrizze meg tökéletes állapotban. Sérülés vagy rongálódás esetén azonnal ki kell cserélni azokat (lásd 6-7. oldal).

16 - Ne használja a gépet a kézikönyvben megjelöltől eltérő módon (lásd 32. oldal).

17 - A gépkezelő felelőssége, hogy felmérje a megmunkálandó területből származó potenciális kockázatot, és hogy meghozza az összes szükséges óvintézkedést saját biztonságának garantálásához, különösen lejtőn, egyenetlen, csúszós vagy göröngyös talajon.

18 - Lejtőn mindig óvatosan kell dolgozni, átlósan haladva, soha nem felfelé vagy lefelé. Ne használja a motoros kapát 10°-nál (17%) erősebb lejtésű talajon.

19 - Ne feledje, hogy a tulajdonos vagy a gépkezelő felel a harmadik felek által elszenvedett balesetekért és az őket vagy tulajdonukat ért károkért.

20 - A forgó marófejek működtetésekor ellenőrizze, hogy senki ne legyen a gép előtt vagy a gép közelében. Erősen fogja a fogantyút, ami működéskor leereszkedik.

21 - Munka közben tartsa be a biztonsági távolságot a forgó marófejektől; ez a távolság a markolat hosszával azonos.

22 - Egyenetlen talajon a gépkezelőnek biztosítania kell, hogy senki ne legyen a gép 20 méteres körzetében. A gépkezelőnek mindenképpen a vezérlő eszközök közelében kell maradnia.

23 - A gépet különféle felszereléssel lehet ellátni. A tulajdonos felelőssége megbizonyosodni arról, hogy ezek a felszerelések vagy tartozékok a hatályos európai biztonsági előírásoknak megfelelően tanúsítva legyenek. A nem tanúsított tartozékok veszélyeztethetik a biztonságát.

FIGYELEM: Soha ne használjon olyan egységet, aminek a biztonsági funkciói nem működnek. Az egység biztonsági funkcióinak ellenőrzése és karbantartása a jelen szakaszban leírt utasítások alapján kell, hogy történjen. Ha az egység nem felel meg az ellenőrzéseknek, forduljon felhatalmazott szervizhez, és javíttassa meg.



5



6

Suomi

TURVALLISUUSMÄÄRÄYKSET

⚠ HUOMIO: Altistuminen polttomoottorikäyttöisten koneiden pitkäaikaisesta käytöstä aiheutuville värähtelyille voi aiheuttaa verisuonivaurioita tai sormien, käsien tai ranteiden hermovaurioita henkilöillä, joilla esiintyy verenkiertohäiriöitä tai epänormaalia turvotusta. Pitkäaikaisen käytön kylmällä säällä on todettu aiheuttavan verisuonivaurioita muuten terveillä ihmisillä. Mikäli oireita esiintyy, esim. puutumista, kipua, voimattomuutta, ihon värin muuttumista tai kudosuutoksia tai sormien, käsien tai ranteiden tunnottomuutta, lopeta koneen käyttö ja ota yhteys lääkäriin.

⚠ HUOMIO - Oikein käytettynä puutarhajyrsin on nopea, kätevä ja tehokas työkalu. Jos konetta käytetään väärin, tai jos tarpeelliset varotoimet laiminlyödään, se voi aiheuttaa vaaroja.

⚠ HUOMIO: Koneen käynnistysjärjestelmä kehittää voimakkuudeltaan hyvin heikon sähkömagneettisen kentän. Tämä kenttä voi aiheuttaa häiriöitä joihinkin sydämentahdistimiin. Vakavien vahinkojen ja hengenvaaran välttämiseksi henkilöiden, joilla on sydämentahdistin, tulee olla yhteydessä lääkäriinsä sekä sydämentahdistimen valmistajaan ennen tämän koneen käyttöä.

⚠ HUOMIO! – Kansalliset määräykset voivat sisältää koneen käyttöä koskevia rajoituksia.

- 1 - Lue käyttöohjeet huolellisesti ennen kuin käytät laitetta, jotta ymmärrät kaikki turvallisuusmääräykset, varoitukset ja käyttöohjeet ja pystyt noudattamaan niitä.
- 2 - Pidä käyttöohjeet aina käden ulottuvilla. Jos hukkaat käyttöoppaan, tilaa uusi opas.
- 3 - Puutarhajyrshintä eivät saa käyttää muut kuin aikuiset, jotka ymmärtävät tässä käyttöohjeessa esitetyt turvallisuusmääräykset, varoitukset ja käyttöohjeet ja pystyvät noudattamaan niitä. Puutarhajyrshintä ei saa koskaan antaa lasten käyttöön.
- 4 - Älä käsittele tai käytä puutarhajyrshintä ollessasi väsynyt, sairas, hermostunut tai jos olet alkoholin, huumaavien aineiden tai lääkkeiden vaikutuksenalainen. Käyttäjän on oltava hyvässä fyysisessä kunnossa ja noudatettava varovaisuutta.

Puutarhajyrsimen käyttö on rasittavaa työtä. Jos rasittava työ voi pahentaa terveystilaasi, neuvottele asiasta lääkärin kanssa ennen kuin käytät puutarhajyrshintä (kuva 1). Noudata erityistä varovaisuutta ennen lepotaukoja ja työvuoron päättymistä.

- 5 - Pidä lapset, sivulliset ja eläimet vähintään 15 metrin etäisyydellä työalueelta. Älä anna muiden henkilöiden tai eläinten olla lähetyvillä käynnistäessäsi tai käyttäessäsi puutarhajyrshintä (kuva 2).
- 6 - Käytä aina hyväksytyjä suojavarusteita, kun työskentelet käyttäen puutarhajyrshintä. Älä käytä löysiä vaatteita, huiveja, solmioita tai kaulaketjuja, jotka voivat tarttua pensasiin. Sido pitkät hiukset kiinni ja suojaa ne päähineellä (esimerkiksi huivilla, lippalakilla, kypärällä tms.). Käytä tukevia turvakengkiä, jossa on luistamaton pohja ja leikkautumisen estävä päällisyys. Käytä suojalaseja tai kasvosuojainta. Käytä sopivaa suojausta melua vastaan, esimerkiksi kuulosuojaimia tai korvatulppia. Käytä käsineitä, jotka vaimentavat tärinää (kuvat 3, 4, 5, 6).
- 7 - Puutarhajyrsimen käyttö on sallittu vain henkilöille, jotka ovat lukeneet tämän käyttö- ja huolto-oppaan tai saaneet riittävät ohjeet koneen turvalliseen ja asianmukaiseen käyttöön.
- 8 - Tarkista päivittäin, että kaikki puutarhajyrsimen osat ja turvalaitteet toimivat moitteettomasti.
- 9 - Älä käytä puutarhajyrshintä, jos se on vaurioitunut tai jos siihen on tehty valtuuttamattomia tai epäasianmukaisia muutoksia tai korjauksia. Älä irrota, riko tai poista käytöstä mitään turvalaitetta. Vaihda vaurioituneen, särkyneen tai muun syyn vuoksi poistetun leikkuuterän tai turvalaitteen tilalle välittömästi uusi osa.
- 10 - Suunnittele työ huolellisesti etukäteen. Älä aloita työtä, ellei työaluetta ole raivattu esteistä ja ellei alueella ole hyviä tuentakohtia jaloille.
- 11 - Kaikki muut puutarhajyrsimen huoltotyöt lukuun ottamatta tässä käyttöoppaassa esitettyjä on annettava ammattitaitoisen henkilöstön tehtäväksi.
- 12 - Puutarhajyrsin on tarkoitettu ainoastaan pienten ja keskiuurten maa-alueiden möyhentämiseen ja muokkaamiseen. Muiden materiaalien käsittely ei ole sallittua. Kaikenlainen muu näiden ohjeiden vastainen käyttö voi vaurioittaa laitetta ja aiheuttaa vakavia henkilö- ja omaisuusvahinkoja.
- 13 - Koneeseen ei saa kiinnittää muita kuin valmistajan määrittämiä välineitä tai lisävarusteita.

14 - Älä käytä konetta, ellei pyörivien terien suojusta ole kiinnitetty paikalleen.

15 - Pidä kaikki varoitus- ja turvallisuustarrat hyvässä kunnossa. Jos tarrat vahingoittuvat, niiden tilalle on vaihdettava välittömästi uudet (katso sivut 6-7).

16 - Älä käytä konetta muuhun kuin käyttöohjeessa mainittuun tarkoitukseen (katso sivu 32).

17 - Käyttäjän vastuulla on arvioida muokattavan maan aiheuttamat mahdolliset vaarat ja noudattaa varovaisuutta oman turvallisuutensa varmistamiseksi erityisesti, kun konetta käytetään rinteessä tai epätasaisessa, liukkaassa tai liikkuvaa maata sisältävässä maastossa.

18 - Työskentele mäkisessä maastossa aina varovasti liikkuen rinteessä poikkisuuntaan - ei koskaan ylös- tai alaspäin. Älä käytä puutarhajyrshintä maastossa, jonka kaltevuus on yli 10° (17 %).

19 - Muista, että omistaja tai käyttäjä on vastuussa onnettomuuksista ja ulkopuolisille tai omaisuudelle aiheutuvista vaaroista.

20 - Kun käynnistät pyörivät terät, tarkista, ettei ketään ole koneen edessä tai lähellä. Pitele tiukasti kiinni ohjaustangosta, joka pyrkii laskeutumaan alaspäin käynnistyksen aikana.

21 - Pysytkä turvallisella etäisyydellä pyörivistä teristä työskentelyn aikana. Turvaetäisyys on sama kuin ohjaustangon pituus.

22 - Jos konetta käytetään jyrkässä maastossa, käyttäjän tulee varmistaa, ettei ketään ole 22 metrin säteellä koneesta. Käyttäjän tulee ehdottomasti pysytellä ohjauslaitteiden ulottuvilla.

23 - Koneeseen voidaan kiinnittää erilaisia lisävarusteita. Omistajan vastuulla on varmistaa, että työvälineet ja lisävarusteet ovat hyväksytyjä ja vastaavat eurooppalaisia turvallisuusmääräyksiä. Hyväksymättömien lisävarusteiden käyttö voi vaarantaa käyttäjän turvallisuuden.

⚠ HUOMIO: Älä käytä konetta, jos turvalaitteet ovat vaurioituneet. Koneen turvalaitteet on tarkastettava ja huollettava tässä kappaleessa annettuja ohjeita noudattaen. Jos kone ei läpäise jotain näistä tarkastuksista, ota yhteys huoltoon ja toimita laite korjattavaksi.



1

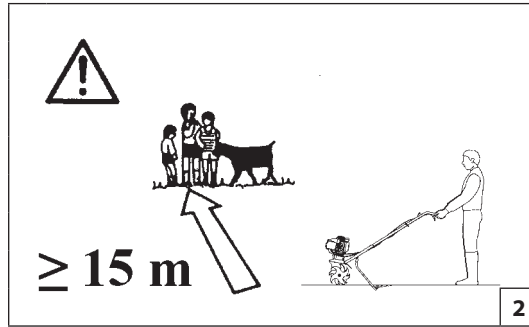

2



3



4

Latviski

DROŠĪBAS NOTEIKUMI

⚠ UZMANĪBU: Vibrācijas, ko izraisa ilgstošs darbs ar iekšdedzes dzinēja darbināmām mašīnām var izraisīt asinsvadu vai nervu bojājumus pirkstos, rokās un locītavās cilvēkiem, kam ir tieksme uz asinsrites traucējumiem un anormāliem satūkumiem. Ilgstošs darbs aukstā laikā ir ticis saistīts ar asinsvadu bojājumiem citādi veselīgiem cilvēkiem. Ja rodas tādi simptomi kā nejutība, sāpes, spēka zudums, izmaiņas ādas krāsā vai tekstūrā, sajūtu zudums pirkstos, rokās vai locītavās, pārtrauciet mašīnas izmantošanu un vērsieties pēc medicīniskās palīdzības.

⚠ UZMANĪBU – Ja motokultivatoru lieto pareizi, tas ir ātrs, ērts un efektīvs darba instruments; bet ja to lieto nepareizi vai neievērojot noteiktos piesardzības pasākumus, tas var kļūt par bīstamu ierīci. Lai jūsu darbs vienmēr būtu patīkams un drošs, rūpīgi ievērojiet drošības noteikumus, kas sniegti turpmāk šajās lietošanas pamācībās.

⚠ UZMANĪBU: Jūsu ierīces iedarbināšanas sistēma rada elektromagnētisko lauku, kuram ir ļoti zema intensitāte. Šis lauks var traucēt dažu sirdsdarbības stimulatoru darbību. Lai samazinātu smagu vai nāvējošu negadījumu risku, personām, kas lieto sirdsdarbības stimulatorus, ir jākonsultējas ar savu ārstu un sirdsdarbības stimulatora ražotāju pirms šīs ierīces lietošanas.

⚠ UZMANĪBU! - Valsts likumdošana var ierobežot mašīnas lietošanas iespējas.

- 1 - Rūpīgi izlasiet šo lietotāja rokasgrāmatu, līdz pilnībā saprotat un varat ievērot visus drošības noteikumus un pasākumus, kā arī lietošanas norādījumus, un tikai tad uzsāciet darbu ar ierīci.
- 2 - Rokasgrāmatu vienmēr turiet pie rokas. Rokasgrāmatas pazaudēšanas gadījumā pasūtiet tās kopiju.
- 3 - Ļaujiet lietot motokultivatoru tikai pieaugušajiem, kas saprot un spēj ievērot drošības noteikumus, pasākumus un šajā rokasgrāmatā aprakstītos lietošanas norādījumus. Nekādā gadījumā neļaujiet nepilngadīgajiem strādāt ar motokultivatoru.
- 4 - Neapkopiet un nestrādājiet ar motokultivatoru, ja esat noguris, slims, nomākts vai ja esat lietojis alkoholu, narkotiskas vielas vai medikamentus. Jums jābūt labā fiziskā stāvoklī un skaidrā

prātā. Darbs ar motokultivatoru ir nogurdinošs. Ja Jums ir veselības problēmas, ko var pastiprināt smags darbs, pirms darba ar motokultivatoru vērsieties pie ārsta (1. att.). Esiet vairāk uzmanīgs pirms atpūtas brīžiem un darba maiņas beigām.

5 - Nodrošiniet, lai bērni, blakus stāvētāji un dzīvnieki atstos vismaz 15 metru attālumā no darba zonas. Neļaujiet citiem cilvēkiem vai dzīvniekiem uzturēties motokultivatora tuvumā brīdī, kad iedarbināt to, kā arī darba laikā (2. att.).

6 - Strādājot ar motokultivatoru, vienmēr izmantojiet drošu un sertificētu aizsargapģērbu. Nevalkājiet drēbes, šalles, kaklasaites vai aproces, kas varētu iesprūst zaros. Savelciet un aizsargājiet garus matus (piemēram, ar sprādzēm, cepuri, ķiveri u.c.). Valkājiet drošus apavus ar neslidošu zoli un purngalu, kas drošs pret iegriezumiem. **Valkājiet aizsargbrilles vai sejas masku. Izmantojiet prettrokšņa aizsarglīdzekļus: piemēram, troksni slāpējošas austiņas vai ausu aizbāžņus. Izmantojiet cimdus, kas nodrošina maksimālu vibrāciju slāpēšanu (3., 4., 5., 6. att.).**

7 - Ļaujiet izmantot motokultivatoru tikai personām, kas izlasījušas šo rokasgrāmatu vai saņēmušas pienācīgu apmācību par motokultivatora drošu un pareizu izmantošanu.

8 - Katru dienu pārbaudiet motokultivatoru, lai pārliecinātos, ka visas sastāvdaļas, gan drošības, gan pārējās, ir darba kārtībā.

9 - Nekādā gadījumā nelietojiet bojātu, modificētu vai nepareizi remontētu/saliktu motokultivatoru. Nedrīkst noņemt, bojāt vai atslēgt drošības iekārtas. Vienmēr nekavējoties nomainiet griezējierīces vai drošības iekārtas, ja tās bojātas, salūzušas vai nav derīgi izmantošanai citu iemeslu dēļ.

10 - Jau iepriekš saplānojiet savu darbu. Nesāciet darbu, ja darba zona nav notīrīta un, ja kājām nav stabila atbalsta punktu.

11 - Darbus ar motokultivatoru, kas nav aprakstīti šajā rokasgrāmatā, var veikt tikai kompetenti speciālisti.

12 - Motokultivators ir paredzēts tikai zemes blāku drupināšanai un zemes aršanai. Nav ieteicams izmantot šo ierīci cita veida materiālu griešanai. Jebkurš cits lietošanas veids, kas atšķiras no šīs rokasgrāmatas norādījumiem, var bojāt mašīnu un radīt bīstamu situāciju cilvēkiem un manta.

13 - Ir aizliegts izmantot rīkus vai piederumus, kurus nav norādījis ražotājs.

14 - Nelietojiet mašīnu bez rotējošo lāpstiņu aizsargkartera.

15 - Sekojiet tam, lai visas etiķetes, kā arī bīstamības un drošības zīmes būtu labā stāvoklī. Ja tās ir bojātas vai to stāvoklis ir pasliktinājies, tās ir savlaicīgi jānomaina (sk. 6.-7. lpp.).

16 - Lietojiet mašīnu tikai tiem mērķiem, kuri ir norādīti rokasgrāmatā (sk. 32. lpp.).

17 - Operatora pienākums ir novērtēt potenciālus riskus darba zonā un veikt visus nepieciešamus piesardzības pasākumus, lai nodrošinātu savu drošību, it īpaši uz slīpām, nelidzenām, slidenām vai nestabilām virsmām.

18 - Kad jūs atrodaties uz nogāzes, esiet uzmanīgs un strādājiet šķērsām nogāzei, nevis lejup un augšup pa nogāzi. Nelietojiet motokultivatoru uz virsmām ar slīpumu lielāku par 10° (17 %).

19 - Neaizmirstiet, ka mašīnas īpašnieks vai operators ir atbildīgs par negadījumiem vai bīstamām situācijām, kurām tiek pakļautas trešās personas vai to manta.

20 - Pirms rotējošo frēžu ieslēgšanas pārliecinieties, vai mašīnas priekšā vai tuvumā nav cilvēku. Cieši satveriet stūri, kas iedarbināšanas laikā mēdz nolaisties.

21 - Darba laikā esiet drošā attālumā no rotējošām frēzēm, šis attālums ir vienāds ar stūres roktura garumu.

22 - Lietojot mašīnu uz stāvām virsmām, operatoram jāpārliecinās, vai 20 metru rādiusā no mašīnas nav cilvēku. Operatoram ir kategoriski aizliegts atlaist vadības ierīces.

23 - Mašīnu var aprīkot ar dažādiem piederumiem. Mašīnas īpašniekam ir jāpārliecinās, vai šie piederumi ir sertificēti saskaņā ar spēkā esošajām Eiropas normām drošības jomā. Nesertificētu piederumu lietošana var apdraudēt jūsu drošību.

⚠ UZMANĪBU: nekādā gadījumā neizmantojiet mašīnu, ja tās drošības iekārtas ir bojātas. Motokultivatora drošības iekārtas jāpārbauda un jāapkopj saskaņā ar šajā nodaļā sniegtajiem norādījumiem. Ja pārbaudes laikā atklāti trūkumi vai bojājumi, ko nevarat novērst, sazinieties ar servisa pārstāvi, lai veiktu remontu.



5



6

Eesti keel

ETTEVAATUSABINÕUD

! **HOIATUS.** Sisepõlemismootoriga masina pikaajalisel kasutamisel võib masina vibratsioon põhjustada sõrmede ja randmete veresoonte ja närvide kahjustusi, vereringehäireid ning paistetamist. Pikaajalisel külma ilmaga kasutamisel on tervetel inimestel täheldatud veresoonekahjustusi. Katkestage tööriista kasutamine ja pöörduge arsti poole, kui teie käed muutuvad tuimaks, tekib valu, nõrkustunne, naha värvuse või tekstuurimuutus, või teie sõrmed, käed või randmed muutuvad tundetuks.

! **HOIATUS –** Korralikul kasutamisel on mullafrees kiire, kergesti käsitsetav ja tõhus tööriist; vale kasutamise või ettevaatusabinõude eiramise korral võib masin muutuda ohuallikaks. Meeldiva ja ohutu töö tagamiseks tuleb alati rangelt järgida käesolevas kasutusjuhendis toodud ohutusnõudeid.

! **HOIATUS.** Masina süütesüsteem tekitab väga nõrga elektromagnetvälja. See magnetväli võib mõjutada teie tehiserütmurit. Tõsise või surmava kahju vältimiseks peaksid tehiserütmuriga inimesed enne selle masina kasutamist konsulteerima arsti või tehiserütmuri tootjaga.

! **HOIATUS.** – Riiklikud määrused võivad masina kasutamist piirata.

- 1 - Enne masina kasutamist sugege tähelepanelikult seda juhendit, kuni mõistate täielikult ja oskate järgida kõiki ohutusreegleid, hoiatusi ja kasutusjuhiseid.
- 2 - Hoidke seade alati käepärast, et saaksite seda vajadusel kasutada. Kui juhend kaob, tellige uus.
- 3 - Lubage mullafreesi kasutada ainult täiskasvanutel, kes suudavad selles juhendis olevaid ohutusnõudeid, hoiatusi ja kasutusjuhiseid järgida. Lapsed ei tohi mullafreesi kasutada.
- 4 - Mullafreesi ei tohi kasutada füüsiliselt väsinud ega alkoholi, narkootikumide või ravimite tarvitatud seisundis. Peate olema heas füüsilises vormis ja vaimse tervise juures. Mullafreesiga töö nõuab pingutust. Kui olete seisundis, mis ei võimalda töö ajal pingutada, konsulteerige enne mullafreesi kasutamist arstiga (jn 1). Olge eriti tähelepanelik enne puhkepause ja

töövahetuse lõppemist.

- 5 - Hoidke lapsed, kõrvalised inimesed ja loomad vähemalt 15 meetri kaugusel töötsoonist. Ärge lubage teistel inimestel või loomad mullafreesi käivitamise ja sellega töötamise ajal mullafreesile läheneda (jn 2).
- 6 - Mullafreesiga töötamise ajal tuleb kanda ohutustunnustusega tööriietust. Ärge kandke riideid, salli, lipsu või ehteid, mis võivad teradekülge kinni haakuda. Pikad juuksed tuleb kinni siduda ja varjata (nt fulaari, mütsi, kiivri jne alla). Turvasaabastel on libisemise ja läbistamiskindlad tallad. **Kande kaitseprille või turvavõrku. Mürakaitseks tuleb kasutada mürakindlaid kõrvaklappe või kõrvatroppe. Kandke töökindaid (jn 3-4-5-6) , mis aitavad vibratsiooni summutada.**
- 7 - Lubage mullafreesi kasutada ainult isikutel, kes on lugenud seda kasutusjuhendit või keda on mullafreesiga ihutult ja õigesti töötamiseks instrueeritud.
- 8 - Kontrollige mullafreesi iga päev, et veenduda nii kaitse- kui muude seadiste korrasolekus.
- 9 - Ärge kasutage kahjustatud, modifitseeritud või valesti remonditud / kokku pandud mullafreesi. Ärge püüdke ühtegi turvaseadist eemaldada või blokeerida. Vahetage lõiketerad või turvaseadised alati kohe välja, kui need saavad viga, purunevad või ei toimi nõuetekohaselt.
- 10 - Kavandage oma tööd hoolikalt. Seadmega töötamist ei tohi alustada enne, kui töötsoon on ohutu ja jalgealune kindel.
- 11 - Kõiki hooldus- ja remonditöid, mida käesolev kasutusjuhend ei puuduta, tohib läbi viia üksnes vastava väljaõppe saanud asjatundlik töötaja.
- 12 - Mullafrees on mõeldud ainult pinnase purustamiseks ja kobestamiseks. Muud liiki materjali ei tohi selle masinaga purustada. Mistahes muu kasutamine, mida pole käesolevas juhendis mainitud, võib masinat kahjustada ning kujutada enesest tõsist turvariski inimestele ja esemetele.
- 13 - Masina jõuvõtuvõlliga ei tohi ühendada tööriistu või seadmeid, mida masina tootja pole ette näinud.
- 14 - Keelatud on masina kasutamine juhul, kui selle pöörlevatel osadel ei ole peal ettenähtud kaitsekatteid.
- 15 - Kõik hoiatusi sisaldavad sildid tuleb hoida heas korras.

Kahjustuse või vananemise korral tuleb need kohe välja vahetada (lk 6-7).

- 16 - Ärge kasutage masinat muul otstarbel, kui need, mida see juhend käsitleb (lk 33).
- 17 - Kasutaja kohuseks on hinnata tööpiirkonnas esinevaid võimalikke ohte. Kasutaja kohuseks on ühtlasi rakendada kõiki asjakohaseid ettevaatusabinõusid enda ohutuse tagamiseks ennekõike kallakul, ebatasasel või libedal ning lahtisel pinnasel.
- 18 - Kallakul töötades veenduge, et teil on kindel jalgealune. Töötage kalde suhtes ristsuunas, mitte üles- või allamäge. Keelatud on freesi kasutamine pinnasel, mille kalle on üle 10° (17%).
- 19 - Pidage meeles, et omanik või kasutaja vastutab kolmandatele isikutele tekitatud või potentsiaalsete kehavigastuste või materiaalse kahju eest.
- 20 - Enne freesi käivitamist tuleb veenduda, et masina ees või vahetus läheduses ei viibiks kedagi. Hoidke käepidemest kõvasti kinni, kuna masinal on kalduvus käivitamisel hetkel üles kerkida.
- 21 - Töötamise kestel hoidke turvalist kaugust pöörlevatest teradest. Turvaline kaugus võrdub ligikaudu juhtraua pikkusega.
- 22 - Kui masinat kasutatakse kallakul, peab operaator eelnevalt kontrollima, et 20 meetri raadiuses masina ümber ei viibiks kedagi. Operaator ei tohi juhtseadistest mitte mingil juhul lahti lasta.
- 23 - Masina saab varustada erinevate lisatarvikutega. Omaniku kohuseks on kontrollida, et kasutatavad töö- või lisaseadmed omaksid kehtivatele Euroopa turvanormidele vastavat tüübikinnitust. Tüübikinnitusega tarvikute kasutamine võib põhjustada turvariske.

! **HOIATUS.** Ärge kunagi kasutage mittekorras turvavarustusega masinat. Masina turvavarustust tuleb kontrollida ja hooldada selles juhendis kirjeldatud viisil. Kui kontrollimisel osutub, et masin ei ole korras, laske hooldustehnikult masinat parandada.



1

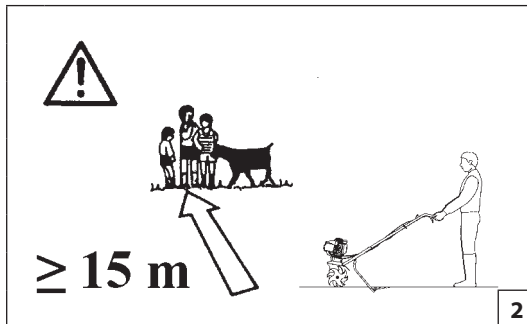

2



3



4

Lietuvių k.

ATSARGUMO PRIEMONĖS

⚠ PERSPĖJIMAS: žmonėms, kuriems lengvai sutrinka kraujotaka arba kurie linkę iširti, ilgalaikis vibracijos poveikis dirbant degimo varikliu varomais rankiniais įrenginiais gali pažeisti pirštų, rankų bei riešų kraujagysles ir nervus. Dėl ilgalaikio tokių įrenginių eksploatavimo šaltame ore gali būti pažeistos net ir sveikų žmonių kraujagyslės. Jeigu pasireiškia tokie simptomai, kaip tirpulis, skausmas, jėgų praradimas, odos spalvos ar audinio pakitimas, arba nustojama jausti pirštus, rankas ar riešus, nutraukite darbą su šiuo įrenginiu ir kreipkitės medicininės pagalbos.

⚠ PERSPĖJIMAS – Jei naudojamas teisingai, savaeigis kauptukas bus greitai veikiantis, lengvai valdomas ir veiksmingas įrenginys; jeigu naudojamas neteisingai arba nesiimant tinkamų atsargumo priemonių, jis gali tapti pavojingas. Tam, kad dirbti būtų malonu ir saugu, visada griežtai laikykitės toliau šiame vadove pateiktų saugos taisyklių.

⚠ PERSPĖJIMAS: Jūsų prietaiso degimo sistema generuoja labai silpną elektromagnetinį lauką. Šis elektromagnetinis laukas gali trikdyti kai kurių širdies stimuliatorių darbą. Tam, kad sumažėtų rimtos arba mirtinos traumos pavojus, asmenys su širdies stimuliatoriumi, prieš eksploatuodami šį mechanizmą, turėtų pasikonsultuoti su gydytoju arba širdies stimuliatoriaus gamintoju.

⚠ PERSPĖJIMAS: valstybiniai reglamentai gali būti nustatę šio mechanizmo naudojimo apribojimus.

- 1 - Prieš pradėdami eksploatuoti įrenginį, atidžiai perskaitykite šį vadovą, kad visiškai suprastumėte visas saugos taisykles, perspėjimus bei eksploatavimo instrukcijas ir galėtumėte jų paisyti.
- 2 - Šį vadovą laikykitės netoliese, kad prireikus jį galėtumėte paskaityti. Jei vadovą pametate, pateikite prašymą dėl naujo vadovo.
- 3 - Savaeigį kauptuką leiskite eksploatuoti tik suaugusiems asmenims, kurie suprato saugos taisykles, perspėjimus bei eksploatavimo instrukcijas ir sugeba jų paisyti. Niekada neleiskite savaeigio kauptuko eksploatuoti mažamečiams.
- 4 - Savaeigio kauptuko neremontuokite ir neeksploatuokite, jei esate pavargę, sergate arba esate prastos nuotaikos, taip pat jei vartojote alkoholi, narkotikus ar vaistus. Turite būti geros fizinės

būklės ir budrus. Darbas su savaeigiu kauptuku reikalauja daug jėgų. Jei jus vargina daug jėgų reikalaujantis darbas, prieš eksploatuodami savaeigį kauptuką, pasitikrinkite pas gydytoją (1 pav.). Prieš prasidedant pertraukai arba pamainos gale būkite dar labiau budrus.

5 - Pasirūpinkite, kad vaikai, pašaliniai asmenys ir gyvuliai būtų mažiausiai 15 metrų atstumu nuo darbo zonos. Kai užvedate savaeigį kauptuką arba jį eksploatuojate, pasirūpinkite, kad arti nebūtų kitų žmonių arba gyvulių (2 pav.).

6 - Dirbdami su savaeigiu kauptuku visada dėvėkite aprobuotus apsauginius drabužius. Nedėvėkite drabužių, neryškite kaklaskarių, kaklaraiščių, nedėvėkite apyrankių, kuriuos galėtų sugriebti mechanizmo dalys. Susiriškite ir apsaugokite ilgus plaukus (pavyzdžiui, medžiagos skraiste, kepure, šalmu ir t.t.). Apsauginiai auliniai batai su neslystančiu padu ir nuo pradūrimo apsaugančiais įdėklais. Dėvėkite apsauginius akinius arba veido kaukes. **Naudokitės apsaugomis nuo triukšmo, pavyzdžiui, triukšmą mažinančiomis ausų apsaugomis arba ausų kištukais. Mūvėkite pirštines, kurios maksimaliai absorbuoja vibraciją (3, 4, 5, 6 pav.).**

7 - Savaeigį kauptuką leiskite naudoti tik tiems asmenims, kurie perskaitė operatoriaus vadovą arba iš klausė tinkamą instruktažą apie saugą ir šio savaeigio kauptuko eksploatavimo instrukcijas.

8 - Kasdien patikrinkite, ar visi savaeigio kauptuko įtaisai – apsauginiai ir kiti – atlieka savo funkciją.

9 - Niekada neeksploatuokite sugedusio, modifikuoto, netinkamai suremontuoto ar sumontuoto savaeigio kauptuko. Nenuimkite, nesugadinkite ir neatjunkite jokio apsauginio įtaiso. Jei pjovimo arba apsauginis įtaisas pažeidžiamas, sugenda arba nuimamas, jį nedelsdami pakeiskite nauju.

10 - Iš anksto rūpestingai suplanuokite darbo eigą. Mechanizmą pradėkite eksploatuoti tik tada, darbo zonoje nieko nebus ir turėsite tvirtą pagrindą po kojomis.

11 - Visus savaeigio kauptuko techninės priežiūros darbus (išskyrus tuos, kurie nurodyti šiame vadove) turi atlikti kompetentingas darbuotojas.

12 - Savaeigis kauptukas – tai gaminytis, skirtas tik žemei įdirbti. Kitokio tipo medžiagų apdoroti nerekomenduojama. Mechanizmą naudojant bet kokiems tikslams nei nurodyti šiose instrukcijose, gali būti sugadintas pats mechanizmas ir kilti rimtas pavojus žmonėms ir daiktams.

13 - Prie GTV draudžiama jungti įrankius ar priemones, kurių

nenurodė gamintojas.

14 - Nedirbkite su mechanizmu, jei nėra uždėta besisukančių verstuvų apsauga.

15 - Pasirūpinkite, kad užrašai, nurodantys pavojus sveikatai, visada būtų geros būklės. Jei jie pažeidžiami arba jų būklė suprastėja, juos nedelsiant pakeiskite (žr. 6–7 psl.).

16 - Mechanizmą naudokite tik tokia paskirtimi, kuri nurodyta šiame vadove (žr. 33 psl.).

17 - Naudotojas privalo įvertinti galimus pavojus, kurie gali kilti darbo zonoje. Taip pat naudotojas privalo imtis visų būtinų atsargumo priemonių, kad užtikrintų savo saugumą, ypač dirbant ant šlaitų, nelygios arba slidžios žemės ir puraus dirvožemio.

18 - Dirbant ant šlaitų atrama kojoms turi būti tvirta. Dirbkite išilgai šlaitų, niekada nedirbkite eidami aukštyn arba žemyn. Su savaeigiu kauptuku nedirbkite įkalnėse, statėnėse nei 10° (17%).

19 - Atminkite, kad už nelaimingus atsitikimus ar galimus pavojus, kurie kyla trečiosioms šalims ar jų nuosavybei, yra atsakingas savaeigio kauptuko savininkas arba su juo dirbantis žmogus.

20 - Prieš įjungdami sukamųjų verstuvų montażą, įsitikinkite, kad šalia jų ir pačio įtaiso nebūtų pašalinių asmenų. Kai įjungiamas rotorius montażas, rankenos stumiamos į žemyn, todėl jas laikykitės tvirtai.

21 - Dirbdami išlaikykitės saugų nuotolį nuo sukamųjų verstuvų. Šis nuotolis apytikriai atitinka rankenų ilgį.

22 - Dirbdami ant labai stačių šlaitų, įsitikinkite, kad 20 metrų spinduliu aplink mechanizmą nebūtų jokių pašalinių asmenų. Mechanizmą reikia visą laiką patikimai valdyti.

23 - Mechanizme galima montuoti įvairius priedus. Už tai, kad šie papildomi įrankiai ar priedai būtų patvirtinti pagal egzistuojančius Europos saugos reglamentus, yra atsakingas mechanizmo savininkas. Naudojant nepatvirtintus priedus, gali kilti pavojus jūsų saugumui.

⚠ PERSPĖJIMAS: niekada neeksploatuokite mechanizmo, kurio apsauginiai įtaisai sugedę. Mechanizmo apsauginius įtaisus privaloma tikrinti ir jų techninę priežiūrą atlikti taip, kaip aprašyta šiame skyriuje. Jei atliekant patikrą mechanizmas neveikia taip, kaip turėtų, kreipkitės į techninės priežiūros atstovą, kad mechanizmas būtų suremontuotas.



5



6

中文

安全法规

⚠ 注意：长时间使用内部燃烧的发动机驱动的器具产生的震动会对带有血液循环和水肿疾病的人士造成手部、腕部、血管或手指神经损伤。长期在低温下作业也会造成健康的血管出现损伤。如出现无感觉、疼痛、无力、皮肤变色和稀疏或手指、手掌或手腕无触感，应立即停止使用本设备并就医求诊。

⚠ 注意 -如使用得当，旋耕机是一台快捷、方便和高效的劳动工具。如使用不当或忽视注意事项，它会变成一个危险的工具。为了确保您的安全和舒适，要坚持遵守以下所述的以及整个手册中所述的安全规程。

⚠ 注意：本机的点火系统会产生强度非常低的电磁场。这个磁场可能会干扰某些心脏起搏器。为了减少重伤或死亡危险，携带心脏起搏器者在使用本机前应向自己的医生和心脏起搏器制造商咨询。

⚠ 注意！ -国家的某些规则有可能会限制机器的使用。

1. 开始使用本机器前，请仔细阅读本手册，以了解和遵守所有的安全规则、预防措施和指示。
2. 一直把手册保存在易于拿取的地方。遗失手册时，应请求一份手册的副本。
3. 发动机必须由能够理解和遵守本手册中叙述的安全规则、预防措施和指示的成年操作者使用。未成年人士严禁使用本旋耕机。
4. 身体不适、患病或情绪激动、受酒精、毒品和药品作用影响时请勿使用和处理旋耕机。必须要有健康的身体和精神状况良好。使用旋耕机是一件繁重的工作。如有受到繁重工作的影响而加剧的病患时，在使用旋

耕机前，应向医生寻求帮助(图1)。在暂停使用前或工作班次将近结束时请特别小心。

5. 让小孩、围观者和动物与作业区域保持起码有15米的距离。当旋耕机起动或使用中时，禁止闲人或动物靠近旋耕机(图2)。
6. 使用旋耕机作业时，应穿着合格的安全服饰。不要穿着会勾缠灌木丛的服装、围巾、领带或项链首饰。长发要束好(用方巾、有沿帽、头盔等)。穿着有防滑鞋底及钢片包头的的安全鞋。戴好护目镜或防护面具。采取措施防止噪音影响：例如戴上耳机或耳塞。穿戴手套，以最大限度地吸收震动(图3-4-5-6)。
7. 只允许阅读过本使用和维护手册，或接受过安全及适当使用旋耕机教育的人士使用旋耕机。
8. 对旋耕机进行日常检查，以确保各个安全装置和其它装置均运行正常。
9. 禁止使用受损、被擅自改装过或进行过不合适的修理/组装的旋耕机。不要拆除、损坏或禁用任何安全保护装置。所有的切割附件及安全装置一旦受损、损坏或不合适时，应立即予以更换。
10. 预先把工作计划好。如工作区域没有清空或没有能够稳固踩踏的位置时，请勿开始工作。
11. 在旋耕机上进行所有与本手册中指出的有异的操作时，必须由具资格的人士执行。
12. 旋耕机是一种只适用于破碎泥块和犁地的耕作工具。不适合于切割其它种类的材料。任何与本说明中指出的用途有异的使用有可能会对机器造成损坏和对人员和财物造成严重损伤。
13. 禁止在机器上连接非制造商指定的器具或附件。
14. 严禁使用不带旋转器具安全护罩的机器。
15. 让所有带有安全和危险标记的标签保持在完好的状

态。受损或损坏时，应及时进行更换(请参阅图6-7)。

16. 禁止把机器用作与手册中指出的有异的用途(请参阅图33)。
17. 操作人员要负责对作业的土地的潜在危险性进行评估并做好所有的预防措施，以保证自身的安全，尤其是在倾斜、不平整和湿滑或移动的土地上作业时。
18. 对于倾斜的土地应格外小心，要横向地作业，禁止直上直下地犁地。请勿在10° (17%)以上倾斜度的土地上使用旋耕机。
19. 对第三方或他们的财产造成的危险或事故应由机器的拥有者或操作人员负责。
20. 起动旋耕刀具时，应确保机器前面和附近没有人员存在。进行犁地时，手把会有上升的倾向，应将其牢牢抓紧。
21. 作业期间，要与旋耕刀保持一定的安全距离；该距离与把手的长度相等。
22. 在陡峭的土地上作业时，要保证机器周围的20米范围内没有人员存在。操作人员必须绝对保持对机器的操控。
23. 机器可安装多种不同的附件。机器的拥有者必须确保这些机具或附件是否已得到欧洲现行的安全条例的核准。使用没有得到核准的附件会损害您的安全。

⚠ 注意：禁止使用安全功能有缺陷的机器。机器的安全功能必须按照本章节所叙述的指示来进行检查和维护。如机器不能通过检查，应请求授权的修理厂进行维修。

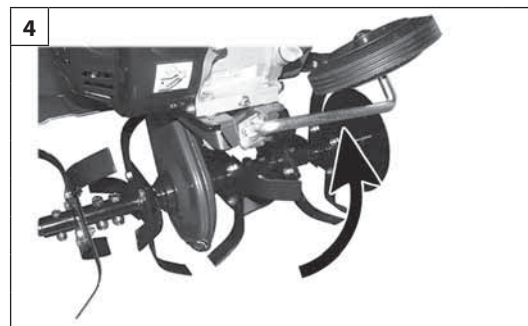
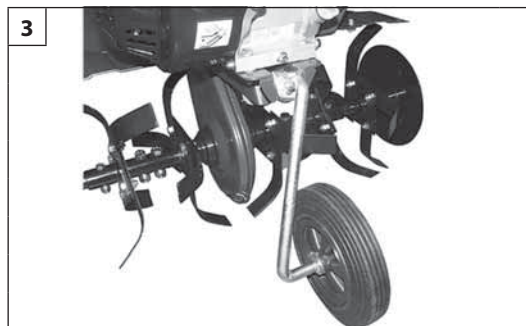
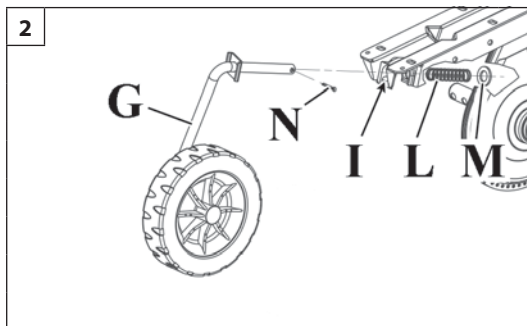
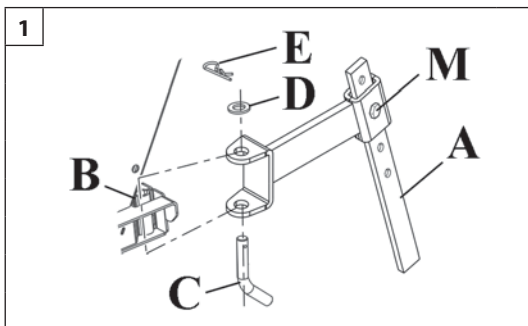

Magyar

Suomi

Latviski

ÖSSZESZERELÉS

ASENNUS

MONTĀŽA

A KORMÁNY FELSZERELÉSE

Szerelje fel a kormányt (A, 1. ábra) a B tartóra a furatokon keresztül. Helyezze fel a pecket (C, 1. ábra), az alátétet (D, 1. ábra), és rögzítse az E zárószeggel.

A kormány mélységét az M csavar kicsavarásával szabályozhatja, a megfelelő mélység megtalálása után rögzítse újra az M csavart (1. ábra).

SZÁLLÍTÓKERÉK FELSZERELÉSE

Helyezze a tartót (G) a lyukba (I). Helyezze a tartóra (G) a rugót (L) és az alátétet (M), és rögzítse az egészet a sasszeggel (N).

A felszerelés végén a kerék a 3. ábrán látható helyzetben lesz.

FIGYELEM – A kereket munka közben nem szabad használni.

Munka közben a szállítókeréknek felemelt állásban kell lennie (4. ábra).

1. Húzza meg a keréktartót, hogy elválassza azt az alvástól (5. ábra).
2. Az óramutató járásával ellentétes irányban forgassa el 90°-kal (6. ábra).
3. Engedje el a tartót, hagyja, hogy a rugó visszaállítsa azt a helyzetébe (7. ábra).

VÉDŐBURKOLAT FELSZERELÉSE

Helyezze fel az anyacsavarokat (A, 8. ábra) a keretre (B, 8. ábra), és a megfelelő csavarokkal és alátétekkel (D, 8. ábra) szerelje fel a védőburkolatot (C, 8. ábra).

FIGYELEM! A védőburkolat felszerelése kötelező 80 cm-es vágási szélességgel rendelkező marófejek használata esetén!

TUKIJALAN KIINNITTÄMINEN

Asenna tukijalka (A, kuva 1) alustaan B reiät kohdakkain. Aseta paikalleen tappi (C, Kuva 1) ja aluslaatta (D, Kuva 1) ja kiinnitä sokalla E.

Tukijalan syvyyttä voi säätää avaamalla ruuvia M. Kun syvyys on oikein, kiristä ruuvi M (kuva 1).

SIIRTOPYÖRÄN ASENNUS

Työnnä tukiosa (G) reikään (I). Työnnä tukiosaan (G) jousi (L) ja aluslaatta (M) ja lukitse ne sokalla (N).

Kun asennus on valmis, pyörä on paikallaan kuvan 3 mukaisesti.

HUOMIO – Pyörää ei saa käyttää työskentelyn aikana.

Työskentelyn ajaksi siirtopyörä on nostettava ylös (kuva 4).

1. Vedä pyörän tukiosaa siten, että se irtoaa rungosta (kuva 5).
2. Käännä 90° vastapäivään (Kuva 6).
3. Päästä tukiosasta irti, jolloin jousi palauttaa sen paikalleen (kuva 7).

SUOJUKSEN KIINNITTÄMINEN

Aseta mutterit (A, Kuva 8) suorakulmioon (B, Kuva 8) ja kokoa suojus (C, Kuva 8) asianmukaisilla ruuveilla ja aluslevyillä (D, Kuva 8).

HUOMIO! Suojuksen asentaminen on pakollista, jos koneessa käytetään teriä, joiden leikkuuleveys on 80 cm.

BALSTKĀJAS MONTĀŽA

Uzstādiet stūri (A, 1.att.) balstā B, nocentrējot atveres. leviетоjiet tapu (C, 1. att.), paplāksni (D, 1. att.) un nostipriniet tos ar šķelttapu E.

Stūres dziļumu var regulēt, atskrūvējot skrūvi M, uzstādot vēlamo dziļumu un ievietoјot skrūvi M atpakaļ (1. att.).

BALSTRITĒŅA MONTĀŽA

leviетоjiet balstu (G) atverē (I). leviетоjiet balstā (G) atspere (L) un paplāksni (M) un nobloķējiet tos ar šķelttapu (N).

Pilnīgi samontēts ritenis ir parādīts 3. att.

UZMANĪBU – Darba laikā riteņi jānoņem.

Darba laikā pārvietošanas ritenis ir jāpaceļ (4. att.).

1. Velciet riteņa balstu, lai atkabinātu to no rāmja (5. att.).
2. Pagrieziet par 90° pretēji pulksteņrādītāja virzienam (6. att.).
3. Atlaidiet balstu, ļaujot atsperei atgriezt to pozīcijā (7. att.).

AIZSARGKARTERA MONTĀŽA

Nofiksējiet uzgriežņus (A, 8. att.) rāmī (B, 8. att.) un uzstādiet aizsargkarteri (C, 8. att.), izmantojot attiecīgās skrūves un paplāksnes (D, 8. att.).

UZMANĪBU! Aizsargkartera montāža ir obligāta, ja izmanto frēzes, kuru griešanas platums ir 80 cm!

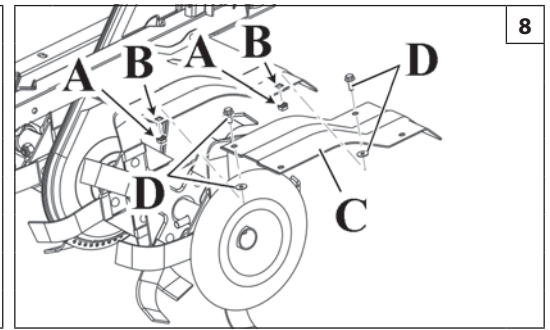
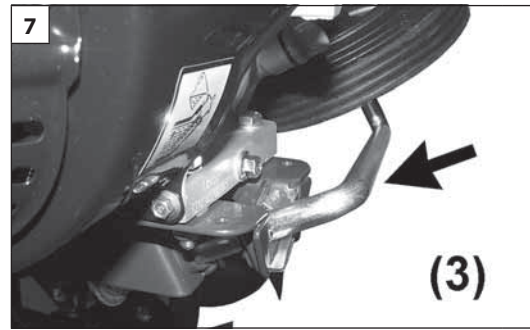
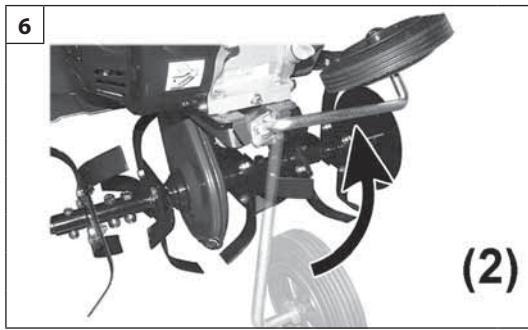
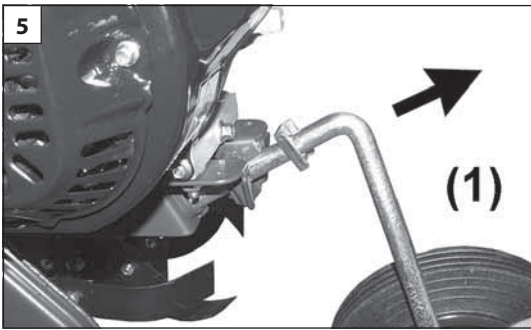

Eesti keel

Lietuvių k.

中文

KOKKUPANEK

MONTAVIMAS

组装

TUGIJALA PAIGALDAMINE

Paigaldage tugijalg (A, jn 1) toe B külge ja paigutage augud kohakuti. Paigaldage võll ("C", joon. 1) ja seib ("D", joon. 1) ja kinnitage splindiga "E".

Tugijala sügavuse reguleerimiseks keerake kruvi M lahti. Pärast sobiva sügavuse saavutamist pingutage kruvi M (jn 1).

RATASTE PAIGALDAMINE

Pange alus (G) vastavasse avasse (I). Pange aluse (G) külge vedru (L) ja seib (M) ning kinnitage tihvtiga (N). Montaaži järel peab ratas olema joon. 3 näidatud asendis.

⚠ HOIATUS – Masinaga töötamise ajal ei tohi rattaid kasutada.

Töö kestel tuleb ratas maast üles tõsta (Joon. 4).

1. Tõmmake ratta alus seadme kere küljest eemale (Joon.5).
2. Keerake 90° vastupäeva (joon. 6).
3. Vabastage alus, et vedru selle tagasi õigesse asendisse viiks (Joon.7).

KAITSEKATTE PAIGALDAMINE

Paigutage mutrid ("A", joon. 8) ruutudesse ("B", joon. 8) ja paigaldage rootori kaitsekate ("C", joon. 8), kasutades spetsiaalseid kruvisid ja seibe ("D", joon. 8).

⚠ HOIATUS. Kaitsekatte paigaldamine on kohustuslik, kui kasutatakse 80 cm laiuseid rootoreid.

ATRAMINĖS KOJOS MONTAVIMAS

Atraminę koją (A, 1 pav.) ant atramos B montuokite sulygiuodami angas. Įkiškite veleną (C, 1 pav.) ir poveržlę (D, 1 pav.) ir užfiksuokite vielokaiščiu E.

Atraminės kojos gylis reguliuojamas atsukant varžtą M. Nustatę tinkamą gylį, varžtą M (1 pav.) vėl įsukite.

RATŲ MONTAVIMAS

Atramą (G) įkiškite į angą (I). Ant laikiklio (G) uždėkite spyruoklę (L) ir tarpiklį (M), juos sutvirtinkite naudodami sprautelinį kaištį (N). Sumontavus ratas turi atrodyti taip, kaip pavaizduota 3 pav.

⚠ PERSPĖJIMAS – Darbo metu ratai neturi būti naudojami.

Mechanizmą naudojant, transportavimo ratas turi būti pakeltas (4 pav.).

1. Patraukite už rato laikiklio, kad jį atjungtumėte nuo rėmo (5 pav.).
2. Sukite prieš laikrodžio rodyklę 90° (6 pav.).
3. Laikiklį atleiskite, kad spyruoklei leistumėte laikiklį gražinti į jam skirtą padėtį (7 pav.).

APSAUGOS PRITVIRTINIMAS

Įsprauskite veržles (A, 8 pav.) keturkampėje angoje (B, 8 pav.) ir rotorius apsaugą (C, 8 pav.) sumontuokite naudodami specialius varžtus ir poveržles (D, 8 pav.).

⚠ PERSPĖJIMAS: jei naudojamas rotorius, kurio pjaunamojo paviršiaus plotis yra 80 cm, apsaugą naudoti privaloma!

导向杆安装

把导向杆(A, 图1)安装在支架B上并对准孔眼。插入销轴(C, 图1)、垫圈(D, 图1)并利用开口销E固定之。

导向杆的深度可通过螺母M来进行调节, 找到合适的深度后, 重新拧紧螺母M(图1)。

轮子的安装

把支架(G)插在孔(I)内。把弹簧(L)和垫圈(M)装在支架(G)上, 并用销钉(N)进行固定。

安装完后, 轮子应如图3般。

⚠ 注意 – 作业期间不得使用轮子。

在作业期间, 轮子应处于升起位置(见图4)

1. 拉动轮子支架来释放梁架(图5)。
2. 逆时针转动90° (图6)。
3. 松开支架, 让弹簧将其弹入座中(图7)。

防护罩的安装

把螺母(A, 图18)卡在凹槽(B, 图8)内并利用专用螺栓和垫圈(D, 图8)把防护罩(C, 图8)装上。

⚠ 注意! 如使用80厘米旋耕宽度的旋耕刀时, 必须安装防护罩。

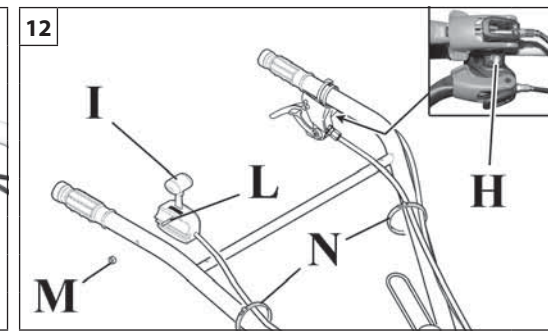
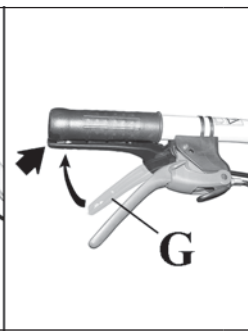
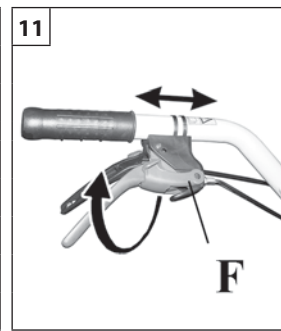
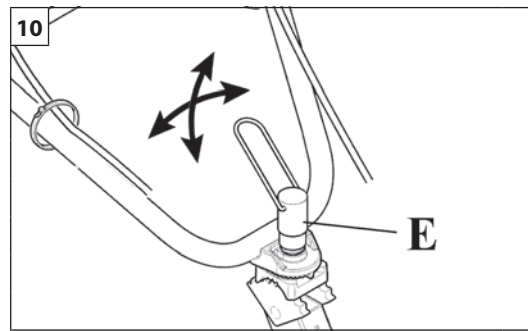
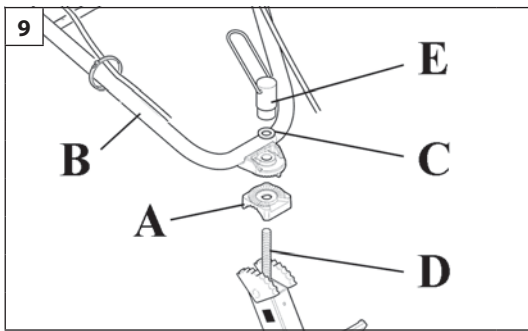

Magyar

Suomi

Latviski

ÖSSZESZERELÉS

ASENNUS

MONTĀŽA

A MARKOLAT FELSZERELÉSE (KORMÁNY) (9. ábra)

Szerelje fel az D tartóoszlop csavarjára a A rögzítőgyűrűt, az B markolatot és az C alátétet. Rögzítse a markolatot a E fogantyú segítségével.

Ez a markolat mind vízszintesen, mind függőlegesen állítható (10. ábra):

Csavarja ki a E fogantyút, állítsa be a markolatot egy kényelmes munkapozíció eléréséhez, majd rögzítse újra.

AZ INDÍTÓ ÉS GYORSÍTÓ KAR RÖGZÍTÉSÉNEK FELSZERELÉSE

A karok rögzítő felszerelése már a fogantyúba be van építve (F, 11. ábra). Forgassa el úgy, hogy a fekete kar merőleges legyen a fogantyú markolatára. Helyezze el úgy a kart (G, 11. ábra – fekete), hogy a meghúzást követően ne lógjon ki a fogantyú markolatából (lásd 11. ábra). A csavar meghúzásával rögzítse a rögzítő felszerelést (H, 12. ábra).

Rögzítse a markolathoz a gázt/kapcsolót (I, 12. ábra) az L csavar és az M anya segítségével.

Rögzítse a gáz huzalját és a kar huzalját a 12. ábrán látható módon a két bilincs (N) segítségével.

TYÖNTÖAISAN (KAHVAN) ASENNUS (kuva 9)

Kiinnitä rengasmutteri A, työntöaisa B ja aluslaatta C alustassa D olevaan ruuviin. Kiristä työntöaisa paikalleen kiertonupilla E.

Tätä työntöaisaa voi säätää sekä vaaka- että pystysuunnassa (kuva 10).

Avaa kiertonuppi E, säädä työntöaisa sopivaan työasentoon ja kiristä kiertonuppi.

ETEENAJON JA KIIHDYTTIMEN VIPUJEN LUKITUKSEN ASENTAMINEN

Vipujen lukitus (F, Kuva 11) on jo työntöaisassa. Käännä niin että musta vipu on kohtisuoraan työntöaisan kahvan suhteen. Aseta vipu (G, Kuva 11 – väri musta) niin että kun sitä vedetään, se ei tule työntöaisan kahvan yli (katso kuvaa 11). Lukitse vipujen lukitus kiristämällä ruuvi (H, Kuva 12).

Kiinnitä työntöaisaan kaasutin/kytkin (I, kuva 12) ruuvilla L ja mutterilla M.

Kiinnitä kiihdyttimen kaapeli ja vivun kaapeli kahdella kiinnittimellä (N) kuten kuvassa 12.

STŪRES (KĀTU) MONTĀŽA (9. att.)

Uzstādiet gredzenu A, rokturi B un paplāksni C uz statņa skrūves D. Piestipriniet rokturi ar ripu E.

Šo rokturi var regulēt gan horizontāli, gan vertikāli (10. att.): Atskrūvējiet ripu E, noregulējiet rokturi, lai atrastu ērtu darba pozīciju un atkal pievelciet to.

KUSTĪBAS UN PAĀTRINĀŠANAS SVIRU BLOĶĒTĀJA MONTĀŽA

Sviru bloķētājs (F, 11. att.) ir jau ievietots stūrē. Pagrieziet, lai melna svira būtu izvietota perpendikulāri attiecībā pret stūres roktura. Izvietojiet sviru (G, 11. att. – melnas krāsas) tā, lai pēc tās pavilkšanas tā neizietu ārpus stūres roktura (sk. 11. att.). Nofiksējiet sviru bloķētāju, pievelkot skrūvi (H, 12. att.).

Piestipriniet pie roktura akseleratoru/sviru (I, 12. att.), izmantojot skrūvi L un uzgriezni M.

Piestipriniet akseleratora trosi un sviras trosi, izmantojot divus savilcējus (N), kā parādīts 12. att.

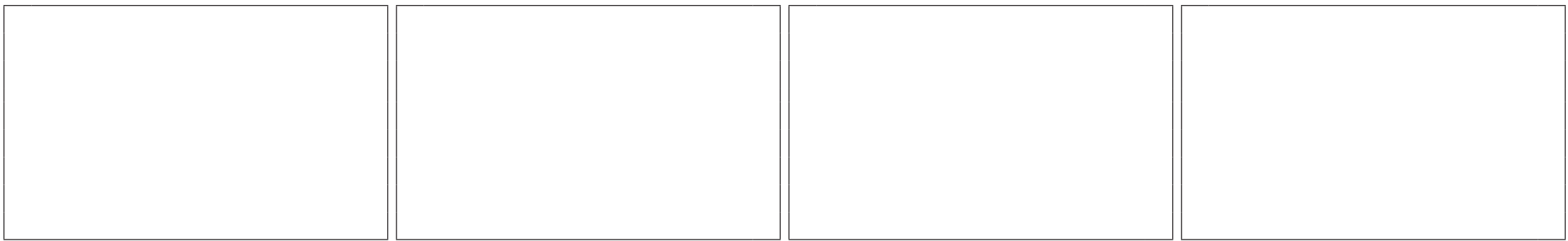

Eesti keel	Lietuvių k.	中文
<p align="center">KOKKUPANEK</p>	<p align="center">MONTAVIMAS</p>	<p align="center">组装</p>
<p>JUHTRAUA PAIGALDAMINE (jn 9) Paigaldage rōngasmutter A, juhtraud B ja seib C roolisamba D poldile. Fikseerige juhtraud nupu E abil. Juhtrauda on vōimlaik reguleerida nii horisontaal- kui vertikaalsuunas (jn 10): Kruvige nupp E lahti, reguleerige juhtraud asendisse, milles teil on mugav tōōasend ning keerake nupp kinni.</p> <p>LIIKUMISHOOVA JA GAASIHOOVA LUKUSTUSE PAIGALDAMINE Hoobade lukustus ("F", joon. 11) on juba paigaldatud juhtrauale. Pōōrake seda niikaua, kuni hoob on risti juhtraua kōēpidemega. Paigutage hoob ("G", joon. 11, must) nii, et seda tōōmmates ei ulatuks see juhtraua kōēpidemest vōlja (vt joon. 11). Kinnitage hoova lukustus kruvi ("H", joon. 12) pingutamisega. Kinnitage gaas/lūliti (I, jn 12) poldi L ja mutriga M. Kinnitage gaasitross ja hoova tross kahe klambriga ("N") vastavalt joonisele 12.</p>	<p>RANKENOS MONTAVIMAS (9 pav.) Žiedinę veržlę A, rankeną B ir poveržlę C sumontuokite ant vairo kolonėlės varžto D. Rankeną jai skirtoje padėtyje užfiksuokite rankenėle E. Šią rankeną galima reguliuoti ir horizontaliai, ir vertikaliai (10 pav.): atsukite rankenėlę E, reguliuokite rankeną, kad rastumėte patogią darbinę padėtį, po to rankenėlę priveržkite.</p> <p>VAŽIAVIMO IR DROSELIO SVIRČIŲ BLOKUOTĖS MONTAVIMAS Prie vairo jau sumontuota svirčių blokuotė (F, 11 pav.). Ją sukite tol, kol juoda svirtis statmena vairo rankenai. Svirtį (G, 11 pav. – juoda) nustatykite taip, kad ją patraukus ji neišsikištų iš vairo rankenos (see Fig.11). Svirties blokuotę užfiksuokite priverždami varžtą (H, 12 pav.). Droselį / jungiklį (I, 12 pav.) užfiksuokite naudodami varžtą L ir veržlę M. Droselio kabelį ir svirties kabelį pritvirtinkite dviem sąvaržomis (N), kaip pavaizduota 12 pav.</p>	<p>手把的安装(扶手) (图9) 在转向柱D的螺栓上装上垫片A、手把B和垫圈C。利用旋钮E固定手把。 此手把既可垂直调节，也可水平调节(图10): 拧松旋钮E，调节手把来找到方便的作业位置并重新拧紧旋钮。</p> <p>前进控制杆锁定机构和加速器的安装 控制杆锁定机构(F，图11)已经插在手柄上。进行转动，令黑色控制杆与手柄的抓手成垂直位置。把控制杆(G，图11 - 黑色)定位成当拉紧时不至于伸出到手柄抓手之外(见图11)。拧紧螺栓(H，图12)来固定锁定机构。利用螺栓L和螺母M把加速器/开关(I，图12)固定在手把上。 如图12般利用管箍(N)固定加速器线和控制杆线。</p>

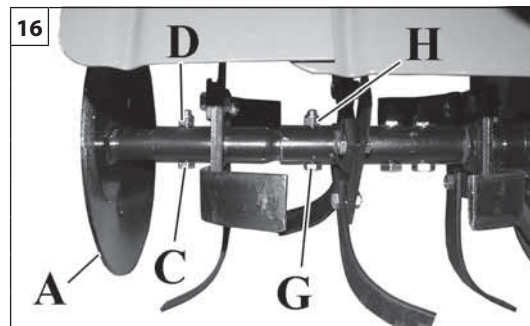
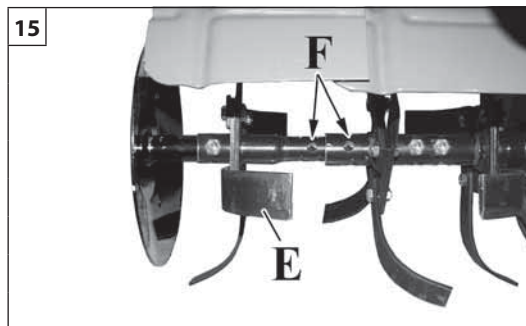
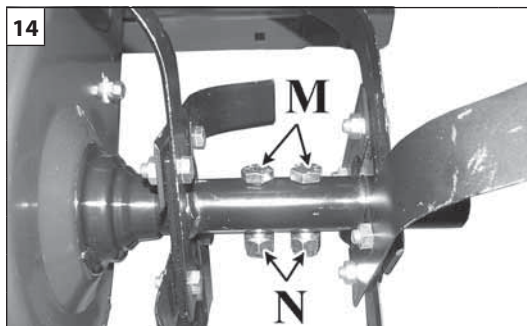
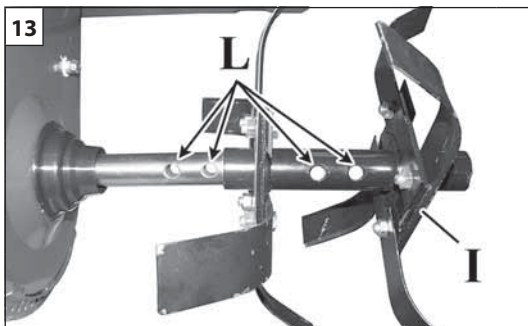

Magyar	Suomi	Latviski
ÖSSZESZERELÉS	ASENNUS	MONTĀŽA
<p>MARÓK FELSZERELÉSE</p> <p>Vágási szélesség 80 cm</p> <ul style="list-style-type: none"> Zsírozza meg az I marófej nyílását, és szerelje fel, vigyázza, hogy a négy L rögzítőfurat helyesen vonalba rendezett legyen (13. ábra). A megfelelő M csavarokkal és N anyacsavarokkal (14. ábra) rögzítse a marófejet. Zsírozza meg az E marófej hosszabbító nyílását és szerelje fel, ellenőrizve, hogy a két F rögzítő furat helyesen vonalba rendezett legyen (15. ábra). Rögzítse a marófej-hosszabbítót a megfelelő G csavar és H anya segítségével (16. ábra). <p>FIGYELEM – A marófejek szerelésekor ellenőrizze, hogy a kapák vágó éle mindig a haladási irány felé fordulva álljon (lásd A nyíl 19. ábra).</p> <p>FIGYELEM – A szerelés során állítsa fázisba a marófejet a 19. ábra szerint.</p> <p>Lehetséges ennek a gépnek egy kisebb marási szélességgel történő használata (60 cm):</p> <ul style="list-style-type: none"> Szerelje le az A védőtárcsát a marófej-hosszabbítóról a C csavar és D anya eltávolításával (16. ábra). Zsírozza meg az A védőtárcsa nyílását és szerelje fel, vigyázza, hogy a két B rögzítőfurat helyesen vonalba rendezett legyen (17. ábra). Rögzítse a védőtárcsát a megfelelő C csavar és D anya segítségével (18. ábra). 	<p>TERIEN KIINNITTÄMINEN</p> <p>Leikkausleveys 80 cm</p> <ul style="list-style-type: none"> Rasvaa jyrsimen I aukko ja asenna se tarkistaen, että neljä kiinnitysreikää L ovat oikein kohdallaan (Kuva 13). Kiinnitä jyrsin ruuveilla M ja muttereilla N (Kuva 14). Rasvaa jyrsimen jatko-osan E aukko ja asenna jatko-osa paikalleen varmistaen, että kaksi kiinnitysreikää F ovat oikein kohdistetut (kuva 15). Kiinnitä jyrsimen jatke ruuvilla G ja mutterilla H (Kuva 16). <p>⚠ HUOMIO – Kun asennat jyrsimet, varmista, että terien leikkaava reuna on aina kulkusuuntaan (katso nuoli A, kuva 19).</p> <p>⚠ HUOMIO – Kun asennat jyrsimen paikalleen, aseta se kuvan 19 mukaisesti.</p> <p>Tätä konetta voi käyttää jyrsinnän minimileveydellä (60 cm).</p> <ul style="list-style-type: none"> Irrota suojalevy A jyrsimen jatko-osasta irrottamalla ruuvi C ja mutteri D (kuva 16). Rasvaa suojalevyn aukko A ja asenna suojalevy paikalleen varmistaen, että kaksi kiinnitysreikää B ovat oikein kohdistetut (kuva 17). Lukitse suojalevy paikalleen ruuvilla C ja mutterilla D (kuva 18). 	<p>FRĒŽU MONTĀŽA</p> <p>80 cm griešanas platums</p> <ul style="list-style-type: none"> Ieeļļojiet frēzes I sakabināšanas vietu un uzstādiet to, pārliicinoties, ka četras stiprinājuma atveres L ir pareizi salāgotas (13. att.). Nobloķējiet frēzi, izmantojot attiecīgās skrūves M un uzgriežņus N (14. att.). Ieeļļojiet frēzes pagarinājuma sakabināšanas vietu un uzstādiet to, pārliicinoties, ka divas stiprinājuma atveres F ir pareizi izlīdzinātas (15. att.). Nobloķējiet frēzes pagarinātāju, izmantojot attiecīgo skrūvi G un uzgriezni H (16. att.). <p>⚠ UZMANĪBU – Uzstādiet frēzes, pārliicinoties, ka kapļu griezēji vienmēr ir vērsti gaitas virzienā (sk. bultiņu A 19. att.).</p> <p>⚠ UZMANĪBU – Montāžas laikā novietojiet frēzi tā, kā parādīts 19. att.</p> <p>Šo mašīnu var izmantot ar mazāka platuma frēzi (60 cm):</p> <ul style="list-style-type: none"> Noņemiet aizsargdisku A no frēzes pagarinātāja, izņemot skrūvi C un uzgriezni D (16. att.). Ieeļļojiet aizsargdiska sakabināšanas vietu un uzstādiet to, pārliicinoties, ka divas stiprinājuma atveres B ir pareizi izlīdzinātas (17. att.). Nobloķējiet aizsargdisku, izmantojot speciālu skrūvi C un uzgriezni D (18. att.).

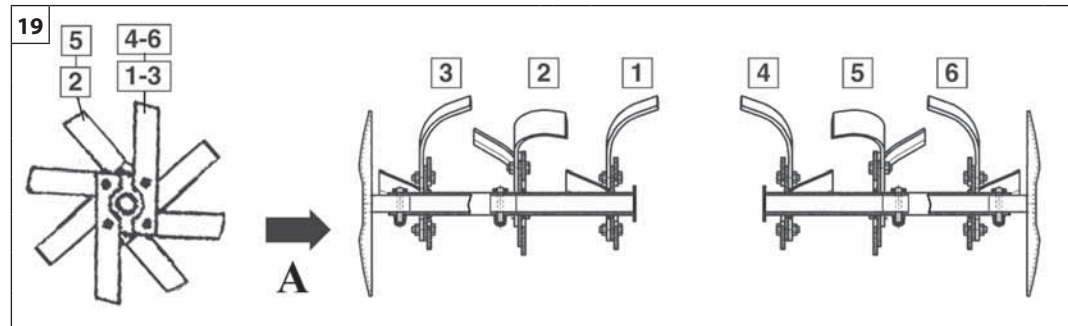
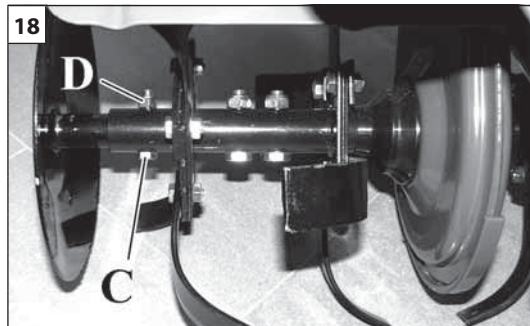
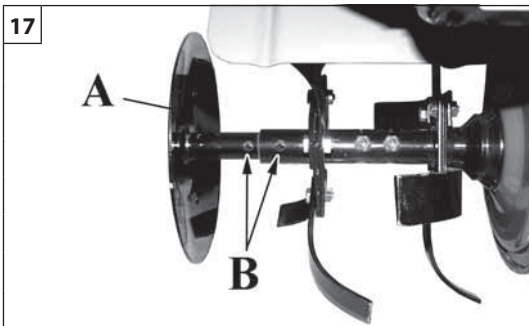

Eesti keel	Lietuvių k.	中文
<p align="center">KOKKUPANEK</p>	<p align="center">MONTAVIMAS</p>	<p align="center">组装</p>
<p>ROOTORITE PAIGALDAMINE</p> <p>Freesimislauius 80 cm</p> <ul style="list-style-type: none"> Määrige rootori "I" puksi ja paigaldage rootor, veendudes, et neli kinnitusava "L" on õigesti joondatud (joon. 13). Kinnitage rootor kruvidega "M" ja mutritega "N" (joon. 14). Määrige rootori pikenduse ava E ja paigaldage rootori pikendus, nii et kaks kinnituskruvi F jäävad täpselt kohakuti (jn 15). Kinnitage rootor kruviga "G" ja mutriga "H" (joon. 16). <p>⚠ HOIATUS – Rootoreid paigaldades veenduge, et terade lõikeserv jääb alati sõidusuunas (vt joont A jn 19)</p> <p>⚠ HOIATUS – Rootorit paigaldades reguleerige see vastavalt joonisele 19.</p> <p>Masina saab seadistada väiksemale töölaiausele (60 cm).</p> <ul style="list-style-type: none"> Eemaldage kaitseketas A rootori pikenduse küljest, kruvides lahti poldi C ja mutri D (jn 16). Määrige kaitsekatte ava A ja paigaldage kaitseketas, nii et kaks kinnitusauku M jäävad täpselt kohakuti (jn 17). Kinnitage kaitseketas poldiga C ja mutriga D (jn 18). 	<p>ROTORIŲ MONTAVIMAS</p> <p>Pjovimo plotis: 80 cm</p> <ul style="list-style-type: none"> Sutepkite rotoriaus I įvorę ir sumontuokite rotorių; žiūrėkite, kad keturios fiksuojamosios angos L būtų tinkamai sulygiuotos (13 pav.). Rotorių priveržkite varžtais M ir veržlėmis N (14 pav.). Sutepkite rotoriaus ilginimo elemento angą A ir rotoriaus ilginimo elementą sumontuokite užtikrindami, kad du fiksuojamieji varžtai F būtų gerai sulygiuoti (15 pav.). Rotoriaus ilgintuvą užfiksuokite varžtu G ir veržle H (16 pav.). <p>⚠ PERSPĖJIMAS – Montuodami rotorius žiūrėkite, kad verstuvų pjaunamasis kraštas būtų nukreiptas važiavimo kryptimi (žr. rodykles A, 19 pav.).</p> <p>⚠ PERSPĖJIMAS – Montuodami rotorių, jį reguliuokite kaip pavaizduota 19 pav.</p> <p>Mechanizmą galima nustatyti taip, kad apdirbamas plotas būtų siauresnis (60 cm):</p> <ul style="list-style-type: none"> Nuo rotoriaus ilginamojo elemento nuimkite apsauginį diską A atsukdami varžtą C ir veržlę D (16 pav.). Sutepkite apsauginio disko angą A ir saugos diską sumontuokite užtikrindami, kad dvi užfiksavimo angos M būtų gerai sulygiuotos (17 pav.). Apsauginį diską užfiksuokite varžtu C ir veržle D (18 pav.). 	<p>旋耕刀的安装</p> <p>旋耕宽度80厘米</p> <ul style="list-style-type: none"> 用润滑脂涂抹旋耕刀I的座并将旋耕刀装上，检查四个固定孔L是否正确地成一直线(图13)。 利用专用螺栓M和螺母N固定旋耕刀(图14)。 润滑并装上旋耕刀延长件E，检查两个固定孔F是否正确地成一直线(图15)。 利用专用螺栓G和螺母H锁定旋耕刀延长件(图16)。 <p>⚠ 注意 - 安装旋耕刀，检查旋耕刀具的刀刃是否向着行进的方向(请参阅图19的箭头A)。</p> <p>⚠ 注意 - 安装时应如图19般把旋耕刀隔开。</p> <p>可在此机器上使用较小旋耕宽度的旋耕刀(60厘米):</p> <ul style="list-style-type: none"> 拆下螺栓C和螺母D，来从旋耕刀延长件上卸下保护圆盘A(图16)。 润滑并装上保护圆盘A，检查两个固定孔B是否正确地成一直线(图17)。 利用专用的螺栓C和螺母D锁定圆盘(图18)。

Magyar	Suomi	Latviski
<p align="center">BEINDÍTÁS</p>	<p align="center">KÄYNNISTYS</p>	<p align="center">IEDARBINĀŠANA</p>
<p>OLVASSA EL FIGYELMESEN A MOTOR ÚTMUTATÓJÁT IS.</p> <p>ÜZEMANYAG</p> <p>⚠ FIGYELEM: A benzin rendkívül gyúlékony üzemanyag. Benzin és üzemanyag keverékének használatakor legyen nagyon figyelmes. Ne dohányozzon, és ne vigyen tűzforrást vagy nyílt lángot az üzemanyag és a motoros kapa közelébe.</p> <p>⚠ FIGYELEM: Az üzemanyag és párája belégzés vagy a bõrrel történõ érintkezés esetén súlyos sérülést okozhat. Ezért legyen különösen figyelmes az üzemanyag kezelés során, és ellenõrizze, hogy megfelelõ legyen a szellõzés.</p> <p>⚠ FIGYELEM: Figyeljen oda a szénmonoxid mérgezés veszélyére.</p> <ul style="list-style-type: none"> - A benzint ilyen célra tanúsított tartályban szállítsa. - Az üzemanyagot a szabadban, szikrától és nyílt lángtól mentes helyen kezelje. - Válasszon egy szabad területet, állítsa le a motoros kapát, és várja meg, amíg kihûl a motor, mielõtt elvégezné a feltöltést. - Az üzemanyagtartály kupakját lassan csavarja le úgy, hogy a belsõ nyomás folyamatosan csökkenhessen, és az üzemanyag ne folyjon ki a kupak mellett. - Feltöltés után az üzemanyagtartály kupakját erõsen szorítsa be. Ha nem megfelelõen csavarja be az üzemanyagtartály kupakját, az egység által kiváltott rezgéstõl kicsavarodhat, és leeshet, ilyenkor az üzemanyag kifolyhat. - Egy ruhával távolítsa el az egységrõl az üzemanyagnyomokat, és várja meg, hogy a többi kifolyt üzemanyag elpárologjon. A motor újraindítása elõtt távolodjon el 3 m-rel a feltöltés helyétõl. - Soha ne próbálja elégetni a kifolyt üzemanyagot. - Az üzemanyagot friss, száraz és megfelelõen szellõzõ helyiségben tárolja. - A motoros kapát soha ne tegye olyan helyre, ahol gyúlékony anyag, például száraz levelek, szalma, papír stb. találhatóak. - Az egységet és az üzemanyagot olyan helyen tárolja, ahol az üzemanyagra nem kerülhet kapcsolatba szikrával, nyílt lánggal, vízfõrallóval, villanymotorral, kapcsolóval, kazánnal stb. - A tartály kupakját soha ne vegye le, ha jár a motor. - Tisztításhoz soha ne használjon üzemanyagot. - Figyeljen oda, hogy ne szennyezze be a ruházatát az üzemanyaggal. Amennyiben üzemanyag folyik a ruhájára, cserélje ki. Mossa le az üzemanyaggal kapcsolatba került testrészeit. Használjon vizet és szappant. - Tilos az üzemanyagtartályt közvetlen napfénynek kitenni. - Tartsa gyermekektõl távol az üzemanyagot. 	<p>LUE HUOLELLISESTI MYÖS MOOTTORIN KÄYTTÖOHJEET.</p> <p>POLTTOAINE</p> <p>⚠ HUOMIO: Bensiini on hyvin tulenarkaa. Noudata erityistä varovaisuutta käsitellessäsi bensiiniä tai polttoaineseosta. Älä tupakoi tai tuo avotulta polttoaineen tai puutarhajyrsimen lähelle.</p> <p>⚠ HUOMIO: Polttoaine voi aiheuttaa vakavia vammoja ihokosketuksessa, ja sen höyryjen hengittäminen on myös erittäin vaarallista. Tästä syystä polttoaineen käsittelyssä on noudatettava varovaisuutta ja on varmistettava, että ilmanvaihto on riittävä.</p> <p>⚠ HUOMIO: Varo häikämyrkytyksen vaaraa.</p> <ul style="list-style-type: none"> - Säilytä ja kuljeta polttoaine bensiinille hyväksytyssä astiassa. - Käsittele polttoainetta ulkona kipinöiden ja avotulen ulottumattomissa. - Vie puutarhajyrsin paljaalle maalle, kytke se pois toiminnasta ja anna moottorin jäähtyä ennen kuin lisää polttoainetta. - Avaa polttoainesäiliön korkki varovasti, jotta paine vapautuu eikä polttoainetta vuoda korkin reunoista. - Kierrä polttoainesäiliön korkki tiukasti kiinni polttoaineen lisäämisen jälkeen. Jos korkkia ei ole suljettu tiukasti, koneen värähtely voi aiheuttaa sen avautumisen tai irtoamisen, jolloin polttoainetta voi vuotaa ulos. - Pyyhi yliroiskunut polttoaine pois koneen pinnoilta ja anna jäljellä olevan polttoaineen haihtua. Siirry kolmen metrin päähän polttoaineen lisäyspaikasta ennen kuin käynnistät moottorin. - Yliroiskunutta polttoainetta ei saa yrittää polttaa missään olosuhteissa. - Säilytä polttoaine viileässä, kuivassa ja hyvin ilmastoidussa tilassa. - Älä sijoita puutarhajyrsintä koskaan tulenarkaan paikkaan, esimerkiksi kuivaan lehti- tai heinäkasaan, paperin päälle jne. - Säilytä konetta ja polttoainetta paikassa, jossa polttoaineen höyryt eivät joudu kosketuksiin vedenlämmittimien, sähkömoottoreiden tai kytkinten, tulipesien tms. aiheuttamien kipinöiden tai avotulen kanssa. - Älä koskaan irrota polttoainesäiliön korkkia moottorin käydessä. - Älä käytä polttoainetta laitteen puhdistamiseen. - Varo, ettei polttoainetta roisku vaatteillesi. Jos polttoainetta roiskuu päällesi, vaihda vaatteet. Pese iholle joutuneet polttoaineroiskeet vedellä ja saippualla. - Älä pidä polttoainesäiliötä suorassa auringonpaisteessa. - Pidä polttoaine poissa lasten ulottuvilta. 	<p>UZMANĪGI IZLASIET ARĪ DZINĒJA ROKASGRĀMATU.</p> <p>DEGVIELA</p> <p>⚠ UZMANĪBU: benzīns ir īpaši viegli uzliesmojoša degviela. Esiet ļoti uzmanīgs, darbojoties ar benzīnu vai degvielas maisījumu. Nesmēkējiet un neizraisiet atklātas liesmas vai uguni degvielas vai motokultivatora tuvumā.</p> <p>⚠ UZMANĪBU: degviela un degvielas tvaiki var radīt nopietnus ievainojumus, ja tos ieelpo vai tie nokļūst saskarē ar ādu. Tādēļ esiet uzmanīgs, darbojoties ar degvielu, kā arī pārliecinieties, vai ir pietiekama ventilācija.</p> <p>⚠ UZMANĪBU: uzmanieties no saindēšanās ar oglekļa monoksīdu.</p> <ul style="list-style-type: none"> - Degvielu drīkst uzglabāt un transportēt tikai šim mērķim paredzētajā tvertnē. - Darbojieties ar degvielu ārpus telpām, kur nav dzirksteļu un liesmu. - Pirms degvielas iepildīšanas izvēlieties brīvu virsmu, izslēdziet motokultivatoru un ļaujiet tam atdzist. - Lēnām atskrūvējiet degvielas tvertnes vāciņu, lai samazinātu spiedienu un neļautu degvielai izšļākties gar vāciņu. - Pēc degvielas piepildīšanas kārtīgi pievelciet tvertnes vāciņu. Mašīnas vibrācija var izraisīt nekārtīgi pievilktā tvertnes vāciņa atskrūvēšanos un benzīna izlaistīšanos. - Notīriet izlijušu degvielu un ļaujiet atlikušajai degvielai izgarot. Pirms iedarbināt dzinēju pēc degvielas uzpildes, aizejiet 3 m attālumā no degvielas uzpildes vietas. - Nekādā gadījumā nedrīkst sadedzināt izlijušu degvielu. - Glabājiet degvielu vēsā, sausā un labi vēdināmā vietā. - Nekad nenovietojiet motokultivatoru vietās, kurās ir uzliesmojoši materiāli, piemēram, sausas lapas, salmi, papīrs utt. - Glabājiet ierīci un degvielu vietā, kur degvielas tvaikiem nevar piekļūt dzirksteles vai atklāta liesma no ūdens sildītājiem, elektriskiem motoriem vai elektrības slēdžiem, kurtuvēm utt. - Nedrīkst atvērt degvielas tvertnes vāciņu, motoram darbojoties. - Nedrīkst mašīnas tīrīšanai izmantot degvielu. - Uzmanieties, lai degviela nenokļūtu uz Jūsu drēbēm. Ja esat apšļakstījies sevi vai drēbes ar benzīnu, nomainiet tās. Nomazgājiet ķermeņa daļas, kas saskārušās ar benzīnu. Izmantojiet ziepes un ūdeni. - Neatstājiet degvielas tvertni tiešā saules gaismā. - Uzglabājiet degvielu tā, lai tai nevarētu piekļūt bērni.

Eesti keel	Lietuvių k.	中文
KÄIVITAMINE	PALEIDIMAS	启动
<p>LUGEGE TÄHELEPANELIKULT MOOTORI JUHENDIT.</p> <p>KÜTUSE KÄITLEMINE</p> <p>⚠ HOIATUS. Bensiin on väga tuleohtlik vedelik. Toimige bensiini ja bensiinisegude käitlemisel väga ettevaatlikult. Ärge suitsetage kütuse või mullafreesi lähedal ning hoidke tuli eemal.</p> <p>⚠ HOIATUS. Kütus ja kütuseaurud võivad sissehingamisel või kokkupuutel nahaga tekitada tõsiseid vigastusi. Seetõttu tuleb kütust käidelda väga ettevaatlikult ja piisava ventilatsiooniga kohas.</p> <p>⚠ HOIATUS. Vältige mürgist vingugaasi.</p> <ul style="list-style-type: none"> - Hoiundage ja transportige kütust heakskiidetud kütusemahutites. - Käideldge kütust õues, kohas, kus ei esine sädemeid või tuld. - Valige tankimiseks puhas maapind, seisake mootor ja laske sel jahtuda. - Keerake kütusepaagi kork aeglaselt lahti, et rõhk välja lasta ja vältida kütuse väljapurskumist. - Pärast tankimist keerake kork korralikult kinni. Kütusepaagi kork võib seadme vibratsiooni toimetel avaneda ning põhjustada suure kütuselekke. - Pühkige lekkinud kütus seadmelt maha ja laske ülejäänul ära auruda. Enne mootori käivitamist eemalduge vähemalt 3 m kaugusele tankimiskohast. - Ärge kunagi üritage lekkinud kütust ära põletada. - Säilitage kütust jahedas, kuivas, hea ventilatsiooniga kohas. - Ärge paigutage mullafreesi tuleohtlikku kohta, näiteks kuivadele lehtedele, rohule, paberile vms. - Säilitage masinat ja kütust kohas, kus kütuseaur ei puutu kokku veeboilerist, elektrimootorist, lülitist, katlast vms tingitud sädemete või tulega. - Kui mootor töötab, ei tohi kütusepaaki avada. - Seadme puhastamisel ei tohi kasutada mootorikütuseid. - Vältige kütuse riinetele sattumist. Kui kütust lekib riinetele, vahetage riided kohe välja. Peske kütusega kokkupuutunud kehapiirkonnad. Kasutage seepi ja vett. - Ärge jätke kütusekanistrit päikese kätte. - Hoidke kütust lastele kättesaamatult. 	<p>ATIDŽIAI PERSKAITYKITE VARIKLIŲ INSTRUKCIJŲ VADOVĄ.</p> <p>DARBAS SU DEGALAIS</p> <p>⚠ PERSPĖJIMAS: benzinas yra labai lengvai užsiliepsnojančias degalai. Dirbdami su benzinu arba degalų mišiniu būkite ypatingai atsargūs. Prie degalų arba savaeigio kauptuko nerūkykite, pasirūpinkite, kad arti nebūtų liepsnos.</p> <p>⚠ PERSPĖJIMAS: įkvėpus degalų, jų garų arba jei degalų patenka ant odos, gali atsirasti rimtų sveiktos sutrikimų. Todėl dirbdami su degalais būkite atsargūs, pasirūpinkite, kad būtų tinkama ventiliacija.</p> <p>⚠ PERSPĖJIMAS: saugokitės, kad neapsinuodytumėte anglies monoksidu.</p> <ul style="list-style-type: none"> - Degalus sandėliuokite ir gabenkite aprobutame degalų inde. - Su degalais dirbkite lauke ir tokioje vietoje, kur nėra žiežirbų ar liepsnos. - Prieš papildydami degalų, atsistokite tuščiam plote, sustabdykite variklį ir leiskite jam atvėsti. - Lėtai atsukite degalų dangtelį, kad išleistumėte slėgį ir degalai neišsiveržtų aplinkui dangtelį. - Pripildę degalų dangtelį stipriai užsukite. Dėl įrenginio vibracijos blogai užsuktas dangtelis gali atsilaisvinti arba visiškai atsisukti ir degalai gali išsilieti. - Nuvalykite ant įrenginio išsiliejusius degalus; degalų likučiams leiskite išgaruoti. Prieš užvesdami variklį, paeikite 3 m nuo degalų pripildymo vietos. - Išsiliejusius degalus draudžiama šalinti juos deginant. - Degalus laikykite vėsioje, sausoje ir gerai ventiliuojamoje vietoje. - Savaeigio kauptuko niekada nedėkite į lengvai užsiliepsnojančią vietą, pavyzdžiui, ant sausų lapų, šiaudų, popieriaus ir pan. - Įrenginį ir degalus laikykite tokioje vietoje, kur jų nepasiektų žiežirbos ar liepsna nuo vandens šildytuvų, elektros variklių ar jungiklių, krosnių ir kitų vietų. - Niekada neatsukite bako dangtelio veikiant varikliui. - Degalų niekada nenaudokite valymui. - Saugokitės, kad degalų nepatektų ant drabužių. Jei ant savęs arba savo drabužių užsiplėte degalų, persirenkite. Nusiplaukite kūno dalis, ant kurių pateko degalų. Naudokite muilą ir vandenį. - Pasirūpinkite, kad ant degalų bako nekristų tiesioginė saulės šviesa. - Degalus laikykite vaikams nepasiekiamoje vietoje. 	<p>也请仔细阅读发动机手册。</p> <p>燃料</p> <p>⚠ 注意: 汽油是一种极端易燃的燃料。使用和混合燃料时应十分小心。禁止吸烟和把火种或火焰靠近燃料或旋耕机。</p> <p>⚠ 注意: 如吸入或接触皮肤，燃料及其相应的排放烟雾会造成严重伤害。为此，在处理燃料期间应谨慎小心，并确保所在位置具有合适的通风条件。</p> <p>⚠ 注意 - 小心一氧化碳中毒危险。</p> <ul style="list-style-type: none"> - 使用经过核准的容器来保存和运输汽油。 - 在室外处理燃料，四周不得存在火花或火焰。 - 选择一块空旷的地方，停顿旋耕机，在开始加油前，应等待其发动机冷却下来。 - 缓慢拧松油箱的盖子，以使内部压力得到释放并避免燃料从盖子的边缘溢出。 - 加油完毕后，应完全拧紧油箱的盖子。如油箱盖子没有拧紧，机器的震动会造成盖子松动并脱落，从而造成燃料溢出。 - 用一块布抹除机器上的燃料污迹并等待溢出的燃料完全蒸发掉。启动发动机前，应把机器移到加油所处的位置3米以外。 - 严禁点燃溢出的燃料。 - 把燃料保存在凉爽、干燥和适当通风的地方。 - 禁止把旋耕机停放在有易燃材料例如干树叶、稻草和纸张等的地方。 - 把机器和燃料存放在其燃料的蒸发烟雾无法与加热器、发动机或电器开关以及热水器产生的火花或火焰接触的地方。 - 发动机运行时不得拆除油箱盖子。 - 禁止把燃料作清洁剂使用。 - 勿让燃料弄脏自己的衣物。一旦弄脏了衣物，应马上将其更换。清洁接触过燃料的身体部位。利用清水和肥皂清洗。 - 切勿让油箱直接暴露在阳光之下。 - 把燃料存放在小孩无法触及的地方。

20



21



p.n. 4175169

22

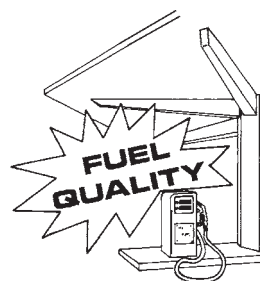

Magyar

Suomi

Latviski

BEINDÍTÁS**KÄYNNISTYS****IEDARBINĀŠANA**

⚠ FIGYELEM: A karbantartási műveletek végzése közben mindig viseljen védőkesztyűt.

Üzemanyag (tilos a dohányzás) (21. ábra)

A jelen egység négyütemű motorral van ellátva. Az ólommentes benzint ilyen célra tanúsított tartályban tárolja (21. ábra).

JAVASOLT ÜZEMANYAG: A MOTOR 89-ES ([R + M] / 2) VAGY MAGASABB OKTÁNSZÁMÚ ÓLOMMENTES BENZIN ÜZEMANYAGKÉNT TÖRTÉNŐ HASZNÁLATÁRA VAN TANÚSÍTVÁ (22. ábra).

Soha ne használjon régi vagy szennyezett benzint vagy olaj/benzin keveréket. Kerülje szennyeződés vagy víz bejutását az üzemanyag tartályba.

A tartály feltöltése

⚠ FIGYELEM: Tartsa be az üzemanyag kezelésére vonatkozó biztonsági előírásokat. Feltöltés előtt mindig állítsa le a motort. Működő vagy még forró motorú egységbe soha ne töltsön be üzemanyagot. A motor újraindítása előtt távolodjon el legalább 3 m-rel a feltöltés helyétől. **TILOS A DOHÁNYZÁS.**

1. A szennyeződés elkerülésére tisztítsa meg az üzemanyagdugó körüli felületet.
2. Lassan lazítsa ki a tartály dugóját.
3. Figyeljen oda az üzemanyag tartályba történő betöltésekor. Kerülje az üzemanyag kifolyását.
4. Az üzemanyagdugó visszahelyezése előtt tisztítsa meg, és ellenőrizze a tömítést.
5. A tartály dugóját azonnal helyezze be, és kézzel szorítsa be. Az esetlegesen kifolyt üzemanyagot egy ruhával törölje le.

⚠ FIGYELEM: Ellenőrizze, hogy ne legyen üzemanyag-szivárgás; ha szivárgást észlel, az egység használata előtt szüntesse meg. Ha szükséges, forduljon a hivatalos szervizhez.

⚠ HUOMIO: Käytä suojakäsineitä huoltotöiden aikana.

Polttoaine (älä tupakoi) (kuva 20)

Koneessa on nelitahtimoottori. Säilytä lyijytön bensiini puhtaissa ja hyväksytyissä säiliöissä (kuva 21).

SUOSITELTU POLTTOAINE: TÄMÄ MOOTTORI ON SERTIFIOITU KÄYTTÄMÄÄN AJONEUVOILLE TARKOITETTUA LYIJYTÖNTÄ BENSIINIÄ, JONKA OKTAANILUKU ON VÄHINTÄÄN 89 ([R + M] / 2) (kuva 22).

Älä koskaan käytä likaantunutta polttoainetta tai öljyn ja polttoaineen seosta. Polttoainesäiliöön ei saa päästää likaa tai vettä.

Polttoainesäiliön täyttäminen

⚠ HUOMIO: Noudata polttoaineen käsittelystä annettuja turvallisuusohjeita. Sammuta moottori aina ennen kuin lisää polttoainetta. Älä koskaan lisää polttoainetta moottorin käydessä tai kun moottori on vielä kuuma. Siirry vähintään kolmen metrin päähän polttoaineen lisäyspaikasta ennen kuin käynnistät moottorin. **ÄLÄ TUPAKOI.**

1. Puhdista säiliön korkkia ympäröivät pinnat likaantumisen estämiseksi.
2. Avaa polttoainesäiliön korkki varovasti.
3. Kaada polttoaine säiliöön varovasti. Vältä roiskumista.
4. Puhdista ja tarkasta tiivisteiden kunto ennen kuin kiinnität korkin paikalleen.
5. Sulje ja kiristä käsin polttoainesäiliön korkki heti täytön jälkeen. Pyyhi ylikokunut polttoaine pois.

⚠ HUOMIO: Tarkista, että polttoainetta ei vuoda mistään. Jos havaitset vuodon, korjaa se ennen kuin käytät konetta. Ota tarvittaessa yhteyttä huoltoliikkeeseen.

⚠ UZMANĪBU: Tehniskās apkopes veikšanas laikā vienmēr velciet aizsargcimdus.

Degvielas uzpilde (Nesmēķējiet!) (20. att.)

Šo mašīnu darbina četrtahtu motors. Uzglabājiet bezsvina benzīnu tīrā traukā, kas paredzēts benzīna glabāšanai (21. att.).

IETEICAMĀ DEGVIELA: ŠIS MOTORS IR SERTIFICĒTS LIETOŠANAI AR BEZSVINA BENZĪNU, KAS PAREDZĒTS LIETOŠANAI AUTOMOTO MOTORIEM, AR OKTĀNA SKAITLI 89 ([R + M] / 2) VAI LIELĀKU (22. att.).

Nekādā gadījumā neizmantojiet vecu vai netīru benzīnu, kā arī eļļu un benzīna maisījumu. Uzmanieties, lai degvielas tvertne neiekļūtu netīrumi.

Tvertnes uzpildīšana

⚠ UZMANĪBU: Ievērojiet drošības norādījumus par darbu ar degvielu. Pirms degvielas uzpildīšanas obligāti apturiet motoru. Nekādā gadījumā neuzpildiet degvielu, kad motors darbojas vai ir sakarsis. Pirms iedarbināt dzinēju pēc degvielas uzpildes, aizējiet vismaz 3 m attālumā no degvielas uzpildes vietas. **NESMĒĶĒJIET.**

1. Notīriet virsmu apkārt degvielas tvertnes vāciņam, lai novērstu piesārņošanu.
2. Lēnām atskrūvējiet tvertnes vāciņu.
3. Uzmanīgi iepildiet degvielu tvertnē. Uzmanieties no benzīna izšļakstīšanās.
4. Pirms tvertnes vāciņa uzskrūvēšanas notīriet un pārbaudiet blīvi.
5. Pēc tam uzlieciet tvertnes vāciņu un pieskrūvējiet to ar roku. Ar lupatiņu notīriet izšļakstījušos degvielu.

⚠ UZMANĪBU: pārbaudiet, vai nav degvielas noplūdes, ja tāda atrasta, novērsiet to pirms mašīnas darbināšanas. Nepieciešamības gadījumā nomainiet – sazinieties ar servisa centru.

--	--	--	--

Eesti keel	Lietuvių k.	中文
KÄIVITAMINE	PALEIDIMAS	起动
<p>⚠ HOIATUS. Hooldamise ajal kandke alati kaitseriietust.</p> <p>Tankimine (ärge suitsetage!) (jn 20) Sellel masinal on 4-taktiline bensiinimootor. Säilitage pliivaba bensiini kütusele mõeldud puhtas kanistris (jn 21).</p> <p>SOOVITATAV ÕLI: SELLES MOOTORIS ON ETTE NÄHTUD KASUTADA PLIIVABA AUTOBENSIINI OKTAANIARVUGA 89 ([R + M] / 2) VÕI ROHKEM (jn 22).</p> <p>Ärge kunagi kasutage aegunud või saastunud bensiini või õli/ bensiini segu. Vältige mustuse või vee sattumist kütusepaaki.</p> <p>Tankimine</p> <p>⚠ HOIATUS. Järgige tankimisel ohutusnõudeid. Enne tankimist seisake alati mootor. Ärge kunagi tankige töötava või kuuma mootoriga masinat. Enne mootori käivitamist eemalduge vähemalt 3 m kaugusele tankimiskohast. ÄRGE SUITSETAGE!</p> <ol style="list-style-type: none"> 1. Saastumise vältimiseks puhastage kütusepaagi korgi ümbrus. 2. Keerake kork aeglaselt lahti. 3. Valage kütus hoolikalt paaki. Vältige möödavalamist. 4. Enne kütusekorgi paigaldamist puhastage ja kontrollige tihendit. 5. Keerake kork kohe kinni ja pingutage käsitsi. Pühkige mööda voolanud kütus ära. <p>⚠ HOIATUS. Kontrollige kütuselekkeid ja kui neid esineb, parandage enne kasutamist. Vajadusel pöörduge remondikeskusse.</p>	<p>⚠ PERSPĖJIMAS: techninės priežiūros vykdymo metu būtinai mūvėkite apsaugines pirštines.</p> <p>Degalų įpylimas (nerūkykite!) (20 pav.) Šiame gaminyje veikia 4 taktų variklis. Neetiliuotą benzinaį laikykite švartuose konteineriuose, aprobuotuose benzinui saugoti (21 pav.).</p> <p>REKOMENDUOJAMI DEGALAI: PATVRTINTA, KAD ŠIAME VARIKLYJE GALIMA NAUDOTI NEETILIUOTĄ BENZINĄ, SKIRTĄ AUTOMOBILIAMS IR KURIO OKTANO SKAIČIUS YRA 89 ([R + M] / 2) ARBA DIDESNIS (22 pav.).</p> <p>Niekada nenaudokite išsivadėjusio, užteršto benzino arba alyvos ir benzino mišinio. Žiūrėkite, kad į degalų baką nepatektų nešvarumų arba vandens.</p> <p>Bako pripildymas</p> <p>⚠ PERSPĖJIMAS: vadovaukitės darbo su degalais saugos instrukcijomis. Prieš pripildydami degalų, visada išjunkite variklį. Niekada degalų nepilkite, jei variklis veikia arba yra kaštas. Prieš užvesdami variklį, paeikite mažiausiai 3 metrus nuo degalų pripildymo vietos. NERŪKYKITE!</p> <ol style="list-style-type: none"> 1. Nuvalykite paviršių aplinkui degalų bako dangelį, kad į vidų nepatektų nešvarumų. 2. Degalų bako dangtelį atsukite lėtai. 3. Atsargiai pilkite degalus į baką. Žiūrėkite, kad neišsiliėtų pro šalį. 4. Prieš užsukdami degalų bako dangtelį, nuvalykite ir patikrinkite tarpiklį. 5. Nedelsdami uždėkite degalų bako dangtelį ir prisukite ranka. Nušluostykite išsiliejusius degalus. <p>⚠ PERSPĖJIMAS: patikrinkite, ar degalai neprateka; jei jie prateka, prieš eksploatuodami įrenginį, imkitės priemonių šiai problemai pašalinti. Prireikus, kreipkitės į techninės priežiūros atstovą.</p>	<p>⚠ 注意: 进行维护操作时, 应一直佩戴保护手套。</p> <p>燃料(禁止吸烟)(图20) 本机器带有一台四冲程的发动机。把无铅汽油保存在用途经过核准的干净容器内(图21)。</p> <p>建议燃料: 本发动机设计成使用车辆专用无铅汽油并辛烷值为89([R + M] / 2)或更高的燃料(图22)。</p> <p>请勿使用旧的、肮脏的汽油或机油汽油混合燃料。避免让脏物或水落入油箱内。</p> <p>油箱灌注</p> <p>⚠ 注意: 请遵守燃料使用的相关安全说明。在加油前应先停顿发动机。禁止在发动机仍然运行或仍然酷热时对机器进行加油。起动发动机前, 应把机器移到加油所处的位置3米以外。请勿抽烟!</p> <ol style="list-style-type: none"> 1. 清洁燃料盖子周围的表面, 以防止污染。 2. 缓慢拧松燃料盖子。 3. 小心地把汽油倒入油箱内。避免快速倒出。 4. 重新盖上燃料盖子前, 应清洁和检查密封圈。 5. 立即盖上油箱盖子并用手将其拧紧。用布把溢出的燃料抹除。 <p>⚠ 注意: 检查是否存在燃料泄漏; 如出现泄漏, 应在使用设备前将其清除掉。如有需要, 请寻求授权的修理厂协助。</p>

MULTI VISCOSITY

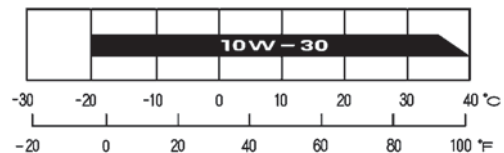

Ambient temperature

Magyar

BEINDÍTÁS

OLVASSA EL FIGYELMESEN A MOTOR ÚTMUTATÓJÁT IS.

**Motorolajtartály
Motorolajszint**

⚠ TÁJÉKOZTATÁS: Ha nem megfelelő olajszinttel működik a motor, az a motor súlyos károsodásához vezethet. Vizsgálja meg a motort, leállítását követően helyezze vízszintes felületre.

1. Távolítsa el az olajtartály dugóját, és ellenőrizze az olaj szintjét.
2. Amennyiben alacsony a szint, töltsse fel a tartályt a javasolt olajjal. **LÁSD A MOTOR KÉZIKÖNYVÉT.**

Lassan töltsse be a motorolajat, nehogy túltöltsse a tartályt; az olajtartály kis űrtartalmú.

Amennyiben a motort folyamatos üzemben használja, ellenőrizze a motorolaj szintjét, és töltsön be olajat minden 10 munkaóra után.

Négyütemű motorhoz való olajat vagy más azonos minőségű, különösen tisztító, tanúsított olajat használjon, amely megfelel az egyesült államokbeli autógyártók osztályozása szerinti SG, SF szint előírásainak, vagy annál jobb. Az SG és SF osztályú motorolajok tartályán jelzik ezt a szintet. Általános, különféle hőmérsékleten történő használat esetére a SAE10W-30 olajat javasoljuk (**27. ábra**).

⚠ TÁJÉKOZTATÁS: Nem tisztító vagy kétütemű motorhoz való olaj használata csökkentheti a motor élettartamát.

A jelen motor -5 °C és 40 °C hőmérséklet között működik.

Suomi

KÄYNNISTYS

LUE HUOLELLISESTI MYÖS MOOTTORIN KÄYTTÖOHJEET.

**Moottoriöljyn säiliö
Moottoriöljyn taso**

⚠ HUOMAUTUS: Jos moottoria käytetään ilman riittävää öljymäärää, se voi vaurioitua vakavasti. Tarkista moottoriöljyn taso tasaisella alustalla moottori sammutettuna.

1. Irrota öljysäiliön korkki ja tarkista öljytaso.
2. Jos taso on alhainen, lisää säiliöön suositeltua öljyä. **LUE MOOTTORIN KÄYTTÖOHJEET**

Lisää moottoriöljyä hitaasti ylivalumisen välttämiseksi. Moottoriöljyn säiliön tilavuus on hyvin pieni.

Jos moottoria käytetään jatkuvasti, tarkista moottorin öljytaso ja lisää öljyä 10 käyttötunnin välein.

Käytä nelitahtimoottoriöljyä tai vastaavaa korkean puhdistuskyvyn moottoriöljyä, joka on sertifioitu vastaamaan tai ylittämään Yhdysvaltojen autonvalmistajien luokitusvaatimukset SG, SF. Luokan SG ja SF moottoriöljyissä on vastaava merkintä säiliössä. Yleiskäytössä kaikissa lämpötiloissa suositellaan öljyä SAE10W-30 (**kuva 27**).

⚠ HUOMAUTUS: Ei-puhdistavan tai kaksitahtimoottoreille tarkoitettua öljyn käyttö voi lyhentää moottorin käyttöikää.

Tämän moottorin suositeltu lämpötila-alue on $5\text{--}40\text{ °C}$.

Latviski

IEDARBINĀŠANA

UZMANĪGI IZLASIET ARĪ DZINĒJA ROKASGRĀMATU.

**Motoreļļas tvertne
Motoreļļas līmenis**

⚠ BRĪDINĀJUMS: motora darbināšana, ja eļļas līmenis ir nepietiekams, var izraisīt nopietnus motora bojājumus. Pārbaudiet motoru, apturot un novietojot to uz horizontālas virsmas.

1. Noņemiet eļļas iepildes atveres vāciņu un pārbaudiet eļļas līmeni.
2. Ja līmenis ir zems, iepildiet tvertnē ieteicamo eļļu. **SKATĪT DZINĒJA ROKASGRĀMATU.**

Lēni iepildiet motoreļļu, lai izvairītos no tās izliesānās, jo eļļas tvertnes tilpums nav liels.

Ja dzinēju izmanto nepārtraukti, pārbaudiet motoreļļas līmeni un pievienojiet eļļu ik pēc 10 darbības stundām.

Izmantojiet četraktu dzinējiem paredzēto eļļu vai citu detergentu eļļu ar ekvivalentu kvalitāti, kas atbilst vai pārsniedz ASV automobiļu ražotāju SG un SF klases prasības. Uz SG un SF klases motoreļļas iepakojuma ir atbilstošs apzīmējums. Vispārīgi lietošanai jebkurā temperatūrā iesakām izmantot SAE10W-30 (**27. att.**).

⚠ BRĪDINĀJUMS: nedergentas eļļas vai divtaktu motoriem paredzētās eļļas lietošana var samazināt motora kalpošanas laiku.

Šī motora darba temperatūras diapazons ir no -5 °C līdz 40 °C .

--	--	--	--

Eesti keel	Lietuvių k.	中文
<p align="center">KÄIVITAMINE</p>	<p align="center">PALEIDIMAS</p>	<p align="center">起动</p>
<p>LUGEGE TÄHELPANELIKULT MOOTORI JUHENDIT.</p> <p>Mootoriõli paak Mootoriõli tase</p> <p>⚠ ETTEVAATUST. Mootori käitamine ilma piisava õlita võib mootorit kahjustada. Kontrollige mootorit horisontaalpinnal, kui mootor on seisatud.</p> <p>1. Eemaldage õli täiteava kork ja kontrollige õlitaset. 2. Kui õlitase on madal, lisage ettenähtud õli. VAADAKE MOOTORI JUHENDIT.</p> <p>Lisage mootoriõli aeglaselt, et vältida ületäitmist, sest mootori õlimaht on üsna väike.</p> <p>Kui mootoriga töötatakse pidevalt, kontrollige õlitaset iga 10 töötunni tagant.</p> <p>Kasutage 4-taktilise mootori või sellega võrdväärset heade pesemisomadustega, kvaliteetset mootoriõli, mis vastab USA autotootjate koormusklassifikatsiooni järgi SG või SF nõuetele. Klassifikatsiooni SG või SF nõuetele vastavus on märgitud õli pakendile. Üldiseks kasutuseks tavatemperatuuril on soovitatav kasutada õli SAE10W-30 (jn 27).</p> <p>⚠ ETTEVAATUST Pesemisomadusteta või 2-taktilise mootori õli kasutamise võib lühendada mootori tööaega.</p> <p>Mootori soovitatav töötemperatuur on -5 °C kuni 40 °C.</p>	<p>ATIDŽIAI PERSKAITYKITE VARIKLIO INSTRUKCIJŲ VADOVĄ.</p> <p>Variklio alyvos bakas Variklio alyvos lygis</p> <p>⚠ ĮSPĖJIMAS: jei variklis veiks jame nesant pakankamai alyvos, variklis gali rimtai sugesti. Variklį tikrinkite jį padėję ant lygaus paviršiaus; variklis turi būti išjungtas.</p> <p>1. Nuimkite alyvos pripildymo angos dangtelį ir patikrinkite alyvos lygį. 2. Jei lygis pernelyg žemas, įpilkite rekomenduojamos alyvos. SKAITYKITE VARIKLIO VADOVĄ.</p> <p>Variklio alyvos pilkite lėtai, kad neperpildytumėte – variklio alyvos bako talpa nedidelė.</p> <p>Jei variklis veikia nepertraukiamai, variklio alyvos lygį tikrinkite kas 10 valandų.</p> <p>Naudokite 4 taktų varikliams skirtą arba analogišką geromis praplovimo savybėmis pasižyminčią aukščiausios kokybės variklio alyvą, turinčią pažymėjimą, jog ji atitinka JAV automobilių gamintojų veikimo klasifikacijų SG, SF reikalavimus arba juos viršija. Tai nurodyta ant SG, SF klasifikacijos variklio alyvos konteinerio. Bendrojo pobūdžio darbams esant bet kokiai temperatūrai rekomenduojama naudoti SAE10W-30 (27 pav.).</p> <p>⚠ ĮSPĖJIMAS: naudojant praplovimo savybėmis nepasižyminčią alyvą arba 2 taktų varikliams skirtą alyvą gali sutrumpėti variklio eksploatavimo laikas.</p> <p>Rekomenduojamas šio variklio eksploatavimo temperatūros diapazonas: nuo -5 °C iki 40 °C.</p>	<p>也请仔细阅读发动机手册。</p> <p>发动机机油箱 发动机机油水平</p> <p>⚠ 警告：以机油不足地运行发动机会对发动机造成严重损坏。停顿发动机后，把机器放在平坦的地面来检查机油水平面。</p> <p>1. 拆下机油箱盖，检查机油水平。 2. 如液面偏低，应采用建议的油料灌注机油箱。请参阅发动机手册。</p> <p>缓慢地灌注发动机油，以避免溢出，因为机油箱的容量较小。</p> <p>如连续使用发动机，必须每隔10小时检查和添加发动机油。</p> <p>使用四冲程发动机用机油或其它等于或高于美国汽车制造商的SG和SF等级并经过核准的等质高纯度机油。在SG或SF级的发动机油容器上会有标识指示。对于普通用途和所有的温度范围，我们建议使用SAE10W-30机油(图27)。</p> <p>⚠ 警告：使用不纯的机油或二冲程发动机用机油会降低发动机的寿命。</p> <p>此发动机的运作温度范围是在-5° C与40° C之间。</p>

33

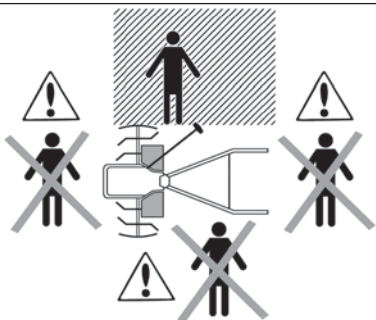

34

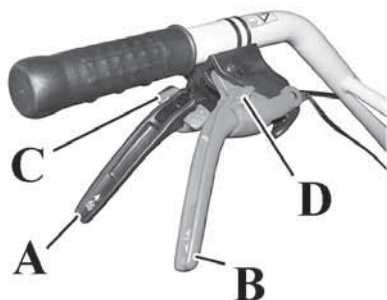

35



Magyar

Suomi

Latviski

BEINDÍTÁS**KÄYNNISTYS****IEDARBINĀŠANA**

OLVASSA EL FIGYELMESEN A MOTOR ÚTMUTATÓJÁT IS.

MOTOR BEINDÍTÁSA

⚠ FIGYELEM - Soha ne működtesse a gyorsítókart a motor beindítása során. A gyorsító kar működtetésével a motor sebességbe kerül, a forgó marófejek mozgásba lendülnek, ami baleset és sérülés veszélyével jár. Soha ne tekerje a keze köré az indítószinórt.

⚠ FIGYELEM – A gép beindításához kötelező a szaggatott vonallal jelölt területre állni (33. ábra).

KEZELŐSZERVEK (34. ábra)

Az előremenet kapcsolókarjának működtetéséhez (A – fekete színű) azt fel kell oldani, lenyomva a biztonsági rögzítő kart (C).

A hátramenet kapcsolókarjának működtetéséhez (B – piros színű) azt fel kell oldani, lenyomva a biztonsági rögzítő kart (C).

⚠ FIGYELMEZTETÉS – A meghajtó szíjak korai elfáradásának a megelőzésére húzza végállásig a vezérlőkarokat.

Az indításhoz helyezze a kapcsolót / gázkart a "1" (35. ábra) állásba.

LUE HUOLELLISESTI MYÖS MOOTTORIN KÄYTTÖOHJEET.

MOOTTORIN KÄYNNISTÄMINEN

⚠ HUOMIO - Älä koskaan käytä kaasuvipua moottorin käynnistyksen aikana. Kun käynnistysvipua käännetään, moottorin nopeus lisääntyy, jolloin koneen pyörivät terät alkavat liikkua aiheuttaen onnettomuusvaaran. Älä koskaan kierrä käynnistyskaapelia käden ympärille.

⚠ HUOMIO – Käyttäjän on oltava varjostetulla alueella konetta käynnistettäessä (kuva 33).

OHJAUSLAITTEET (kuva 34)

Eteenajon vivun aktivoimiseksi (A – väri musta) se täytyy vapauttaa painamalla kytkimien turvavipua (C).

Peruutusvivun aktivoimiseksi (B – väri punainen) se täytyy vapauttaa painamalla kytkimien turvavipua (D).

⚠ VAROITUS - Vedä ohjausvivut pohjaan saakka, jotta käyttöhihnat eivät kulu ennaikaisesti.

Kone käynnistetään siirtämällä kytkin/kaasutin asentoon "1" (kuva 35).

UZMANĪGI IZLASIET ARĪ DZINĒJA ROKASGRĀMATU.

DZINĒJA IEDARBINĀŠANA

⚠ UZMANĪBU – Nekādā gadījumā nedarbiniet akseleratora sviru dzinēja iedarbināšanas laikā. Akseleratora sviras darbināšanas gadījumā dzinēja ātrums palielinās un frēzes sāk griezties, kas var izraisīt negadījumus vai traumu gūšanu. Nekādā gadījumā neaptiniet startera auklu ap roku.

⚠ UZMANĪBU – Mašīnas iedarbināšanas laikā jums obligāti jāatrodas aizsītotā zonā (33. att.).

VADĪBAS IERĪCES (34. att.)

Lai varētu izmantot priekšgaitas vadības sviru (A – melnās krāsas), tā ir jāatbrīvo, nospiežot vadības ierīču bloķēšanas drošības sviru (C).



Lai varētu izmantot atpakaļgaitas vadības sviru (B – sarkanās krāsas), tā ir jāatbrīvo, nospiežot vadības ierīču bloķēšanas drošības sviru (D).

⚠ BRĪDINĀJUMS – Lai izvairītos no dzensiksnu priekšlaicīga nodiluma, velciet vadības sviras līdz galam.

Iedarbināšanas laikā uzstādiet slēdzi/akseleratoru stāvokli "1" (35. att.).

--	--	--	--

Eesti keel	Lietuvių k.	中文
KÄIVITAMINE	PALEIDIMAS	起动
<p>LUGEGE TÄHELEPANELIKULT MOOTORI JUHENDIT.</p> <p>MOOTORI KÄIVITAMINE</p> <p>⚠ TÄHELEPANU – Mootori käivitamisel ei tohi mitte mingil juhul gaasihooba vajutada. Gaasihooba tõmmates suureneb mootori töökiirus ja masina terad hakkavad pöörlema. See võib kaasa tuua õnnetusohu. Ärge kunagi keerake käivitusnööri käe ümber.</p> <p>⚠ ETTEVAATUST – Masina käivitamisel tuleb seista joonisel 33 näidatud alas.</p> <p>JUHTSEADISED (jn 34) Edasikäigu juhtkangi ("A" – must) aktiveerimiseks lahutage see esmalt, vajutades turvahooba ("C"). Tagasikäigu juhtkangi ("B" – punane) aktiveerimiseks lahutage see esmalt, vajutades turvahooba ("D").</p> <p>⚠ HOIATUS – Ülekanderihmade kiire kulumise vältimiseks tõmmake juhtkange alati lõpuni.</p> <p>Mootori käivitamiseks seadke toitelüliti/gaasihoob asendisse "1" (jn 35).</p>	<p>ATIDŽIAI PERSKAITYKITE VARIKLIO INSTRUKCIJŲ VADOVĄ.</p> <p>VARIKLIO PALEIDIMAS</p> <p>⚠ PERSPĖJIMAS – Paleisdami variklį jokia būdu netraukite droselinio spragtuko. Traukiant droselinį spragtuką, didėja variklio ir pradeda suktis verstuvai. Dėl to gali įvykti nelaimingas atsitikimas arba asmuo gali patirti traumą. Starterio laido jokia būdu nevyniokite ant rankos.</p> <p>⚠ PERSPĖJIMAS – Užvedant mechanizmą būtina stovėti 33 pav. nurodytoje zonoje.</p> <p>VALDIKLIAI (34 pav.) Norėdami valdyti priekinės eigos valdymo svirtį (A – juoda), pirmiausia ją atjunkite paspausdami apsauginę svirtį (C). Norėdami valdyti atbulinės eigos valdymo svirtį (B – raudona), pirmiausia ją atjunkite paspausdami apsauginę svirtį (D).</p> <p>⚠ ĮSPĖJIMAS – Tam, kad pavaros diržai nesusidėvėtų anksčiau laiko, valdymo svirtis patraukite iki galo.</p> <p>Norėdami užvesti variklį, įjungimo–išjungimo jungiklį / droselinę svirtį nustatykite į padėtį "1" (35 pav.).</p>	<p>也请仔细阅读发动机手册。</p> <p>起动发动机</p> <p>⚠ 注意–在起动发动机时，请勿拉紧加速杆。拉紧加速杆会令发动机加速并令旋耕刀转动而造成事故或损伤的危险。请勿把起动索卷绕在手上。</p> <p>⚠ 小心 – 欲起动机，您必须位于图中的斜线格内(图33)。</p> <p>控制功能(图34) 欲启用前进控制杆(A – 黑色)，必须拉动控制功能安全锁定杆(C)来让控制杆脱离。 欲启用后退控制杆(B – 红色)，必须拉动控制功能安全锁定杆(D)来让控制杆脱离。</p> <p>⚠ 小心 – 为了避免传动皮带受到应力作用，请把控制杆拉到底。</p> <p>欲起动机，可把开关/加速器定位在"1"位置(图35)。</p>

Magyar	Suomi	Latviski
<p align="center">BEINDÍTÁS</p>	<p align="center">KÄYNNISTYS</p>	<p align="center">IEDARBINĀŠANA</p>
<p>Magaslati használat Nagy magasságokon történő használatnál a porlasztó rendes levegő-üzemanyag keveréke túlságosan dúsnak bizonyul. A teljesítmény csökken, míg az üzemanyag-fogyasztás emelkedik. A nagy magasságokban történő munkavégzéshez lehetőség van a porlasztón különleges módosítások elvégzésére. Ha a motort mindig magasabban használja, mint 1500 m a tenger szintje felett, kérje egy felhatalmazott szakműhely segítségét a porlasztó beállításának elvégzéséhez. A motor teljesítménye mintegy 3,5%-kal csökken minden 300 m magasságemelkedés mellett a megfelelő porlasztófúvókával is. A magasság hatása a motor teljesítményére nagyobb lesz a porlasztón végrehajtott módosítások elvégzése nélkül.</p> <p>⚠ TÁJÉKOZTATÁS: A porlasztófúvóka beállításakor tervezettnél alacsonyabb magasságon történő motor használat esetén a teljesítmény csökkenése, a túlmelegedés, és a túl szegény levegő-benzin keverék következtében súlyos motormeghibásodások következhetnek be.</p> <p>A motor bejárata A motor 5÷8 óra működés után éri el a legnagyobb teljesítményét. A bejáratai időszak alatt ne járassa feleslegesen a motort teljes fordulaton, hogy elkerülje a túlzott működési terhelést.</p> <p>Nehéz beindítás (vagy az eldugult motor beindítása) A motor eldugulhat és telítődhet üzemanyaggal, ha 10 indítási kísérlet után nem indítja be. A felesleges üzemanyag eltávolítható az eldugult motorból az alábbiakban leírt meleg motorindítási eljárással. Bizonyosodjon meg arról, hogy a testkapcsoló BE állásban álljon. Az indítás megkövetelheti az indítószinór markolatának többszöri meghúzását a motor eldugulási szintje szerinti mértékben.</p> <p>Eldugult motor</p> <ul style="list-style-type: none"> - Helyezze a testkapcsolót "0" (STOP) állásba. - Használjon a gyertyapipához való eszközt. - Emelje fel a gyertyapipát. - Csavarja ki és szárítsa meg a gyertyát. - Nyissa ki teljesen a fojtószelepet. - Húzza meg többször az indítószinórt, hogy kiürüljön az égéstér. - Helyezze vissza a gyertyát, és határozottan nyomva illesse vissza a gyertyapipát; szerelje újra össze a többi részt. - Helyezze a működtető kapcsolót  állásba, indítási helyzetbe. - Helyezze a szívatókart NYITVA állásba, akkor is, ha hideg a motor. - Most indítsa be a motort. 	<p>Käyttö korkeassa paikassa Korkeassa paikassa kaasuttimen normaali ilma-polttoaineseos on liian rikas. Suorituskyky alenee ja polttoaineen kulutus lisääntyy. Laitteen suorituskykyä korkeassa paikassa voidaan parantaa tekemällä kaasuttimeen tiettyjä muutoksia. Jos käytät moottoria aina yli 1500 metrin korkeudella merenpinnasta, anna valtuutetun jälleenmyyjän tehdä kaasuttimeen nämä muutokset. Vaikka kaasuttimen polttoainesuihkua säädetään, moottorin teho vähenee noin 3,5 % kutakin 300 metrin korkeuseroa kohden. Korkeuden vaikutus moottorin tehoon on mainittua suurempi, jos kaasutinta ei säädetä lainkaan.</p> <p>⚠ HUOMAUTUS: Moottorin käyttö alemmalla korkeudella kuin mille kaasuttimen suihku on säädetty voi aiheuttaa suorituskyvyn alenemista, ylikuumentumisen ja vakavia moottorivaurioita, joiden syynä on liian laimea ilma-bensiini-seos.</p> <p>Moottorin totutusajo Moottori saavuttaa maksimitehon ensimmäisten 5÷8 työtunnin kuluttua. Älä käytä moottoria tyhjäkäynnillä täydellä kaasulla totutusajon aikana liiallisen rasituksen välttämiseksi.</p> <p>Käynnistysongelmat (tai liikaa rikastetun moottorin käynnistäminen) Jos moottori ei käynnisty 10 vedon jälkeen, se on voinut saada liikaa polttoainetta. Ylimääräinen polttoaine voidaan poistaa liikaa rikastetusta moottorista noudattamalla edellä kuvattua lämpimän moottorin käynnistysmenettelyä. Tarkista, että virtakytkin on asennossa ON. Käynnistyminen voi vaatia, että käynnistysköydestä vedetään useita kertoja riippuen siitä, miten paljon moottori on saanut liikaa polttoainetta.</p> <p>Moottori on saanut liikaa polttoainetta</p> <ul style="list-style-type: none"> - Siirrä virtakytkin asentoon 0 (STOP). - Kiinnitä sopiva työkalu sytytystulpan suojukseseen. - Irrota sytytystulpan suojuksen työkalun avulla vipuamalla. - Ruuvaa sytytystulppa irti ja kuivaa se. - Avaa kaasuventtiili täysin auki. - Vedä käynnistysköydestä useita kertoja siten, että polttokammio puhdistuu. - Kiinnitä sytytystulppa ja aseta suojuksen takaisin paikalleen painaen lujasti. Kiinnitä muut osat takaisin paikalleen. - Käännä toimintakytkin käynnistysasentoon . - Käännä käynnistimen vipu AUKI-asentoon, vaikka moottori olisi kylmä. - Käynnistä nyt moottori. 	<p>Darbs augstu virs jūras līmeņa Lielā augstumā gaisa un benzīna maisījums karburatorā kļūst pārāk bagāts. Sniegums samazinās, bet degvielas patēriņš pieaug. Lai uzlabotu mašīnas sniegumu lielā augstumā, karburatoru var atbilstoši veidā noregulēt. Ja motoru vienmēr izmanto augstumā lielāka par 1500 m virs jūras līmeņa, vērsieties pilnvarotajā servisa centrā un lūdziet noregulēt karburatoru. Jāņem vērā, ka arī ar attiecīgi noregulētu karburatoru dzinēja zirkspēki samazināsies par apmēram 3,5% par katriem 300 m virs jūras līmeņa. Augstuma iespaids uz dzinēja jaudu būs lielāks nekā iepriekš norādītais, ja karburators nebūs attiecīgi noregulēts.</p> <p>⚠ BRĪDINĀJUMS: dzinēja darbināšanā augstumā, kādam nav paredzēts karburatora regulējums, var radīt jaudas zudumus, pārkaršanu, un nopietnus dzinēja bojājumus, ko rada īpaši liess gaisa/degvielas maisījums.</p> <p>Jauna dzinēja iesildīšana Dzinējs sasniedz maksimālo jaudu pēc pirmajām 5÷8 darbības stundām. Dzinēja iesildīšanas laikā nedarbiniet dzinēju tukšgaitā ar pilnu gāzi, lai izvairītos no pārmērīgas slodzes.</p> <p>Grūta iedarbināšana (vai pārpludināta motora iedarbināšana) Dzinējs var būt pārpludināts ar degvielu, ja tas nav iedarbojies pēc 10 startera auklas rāvieniem. Pārpludināts dzinējs var tikt atbrīvots no pārmērīga degvielas daudzuma, izmantojot silta motora iedarbināšanas kārtību, kas aprakstīta iepriekš. Pārlicinieties, ka aizdedzes slēdzis ir pozīcijā ON (ieslēgts). Lai dzinēju iedarbinātu, var būt vajadzīgs raut startera auklu vairākas reizes atkarībā no tā, cik lielā mērā motors ticis pārpludināts.</p> <p>Pārpludināts motors</p> <ul style="list-style-type: none"> - Uzstādiet aizdedzes slēdzi stāvoklī "0" (STOP). - Uzstādiet piemērotu instrumentu uz sveces vada. - Noņemiet aizdedzes sveces vadu. - Izskrūvējiet un nožāvējiet aizdedzes sveci. - Pilnīgi atveriet droseļvārstu. - Vairākas reizes paraujiet iedarbināšanas auklu, lai iztukšotu sadegšanas kameru. - Uzstādiet sveci atpakaļ un pievienojiet vadu, stingri iespiežot to. Salieciet pārējās detaļas. - Uzstādiet aizdedzes slēdzi iedarbināšanas pozīcijā . - Uzstādiet gaisa vārsta sviru pozīcijā OPEN (Atvērts) – pat ja dzinējs ir auksts. - Tagad iedarbiniet dzinēju.

Eesti keel	Lietuvių k.	中文
KÄIVITAMINE	PALEIDIMAS	启动
<p>Töötamine kõrgustes Suure absoluutse kõrguse korral muutub toitesegu tavalise karburaatori kasutamisel väga rikkaks. Mootori võimsus väheneb ja kütusekulu suureneb. Kõrgustes on võimalik tõhjudlust suurendada karburaatorit spetsiaalselt modifitseerides. Kui te kasutate mootorit alati kõrgemal kui 1500 m üle merepinna, laske volitatud esinduses karburaatorit modifitseerida. Mootori võimsus langeb siiski ka õigesti seadistatud karburaatori korral ligikaudu 3,5% võrra absoluutse kõrguse suurenemise iga 300 m kohta. Kõrguse suurenemise mõju karburaatori tööle on modifitseerimata karburaatori puhul veelgi suurem.</p> <p>⚠ ETTEVAATUST Kõrgustes kasutamiseks modifitseeritud karburaatoriga mootori kasutamine madalamal põhjustab jõudluse vähenemist, ülekuumenemist ja teeb mootorile tõsiselt kahju, sest mootor töötab väga lahja toiteseguga.</p> <p>Mootori sissetöötamine Mootor jõuab täisvõimsusele pärast esimest 5÷8 töötundi. Selle sissetöötamisperioodi jooksul ei tohi ülemäärase koormuse vältimiseks lasta mootoril täisgaasil tühjal töötada.</p> <p>Raske käivitada (või mootor üleujutus käivitamisel) Kui mootor ei ole pärast 10. tõmmet käivitunud, võib mootor olla kütusest üleujutatud. Sellisest mootorist saab liigse kütuse eemaldada, järgides eespool kirjeldatud sooja mootori käivitamise juhiseid. Seadke toitelüliti asendisse ON (sees). Käivitamiseks tuleb starterinööri mitu korda tõmmata, olenevalt sellest, kui suurel määral on mootor üleujutatud.</p> <p>Mootor on üleujutatud</p> <ul style="list-style-type: none"> - Seadke toitelüliti asendisse "0" (STOP). - Lange sobiv tõõriist süüteküünla korgi alla. - Kangutage süüteküünla kork lahti. - Kruvige süüteküünal lahti ja kuivatage. - Avage gaas. - Tõmmake gaasinööri mitu korda, et põlemiskamber kuivatada. - Paigaldage süüteküünal ja suruge süüteküünla kork kindlalt peale – paigaldage ka teised osad. - Seadke toitelüliti  käivitusasendisse. - Avage õhuklapp – isegi juhul, kui mootor on külm. - Nüüd käivitage mootor. 	<p>Eksplaatavimas aukštumose Aukštumose standartinis karbiuratoriaus oro ir degalų mišinys bus pernelyg tirštas. Veikimo charakteristikos taps prastesnės, padidės degalų sunaudojimas. Veikimo aukštumose charakteristikas galima pagerinti atliekant tam tikras karbiuratoriaus modifikacijas. Jei variklį eksploatuojate aukštumose, kurios yra aukščiau negu 1 500 m virš jūros lygio, kreipkitės į įgalioją atstovą, kad jis atliktų karbiuratoriaus modifikaciją. Net ir tada, kai karbiuratoriaus įpurškimas tinkamas, variklio arklio galios mažės apytikriai po 3,5 % kas 300 m aukščio. Jei karbiuratoriaus nemonifikuotas, aukščio poveikis arklio galios mažėjimui bus didesnis.</p> <p>⚠ ĮSPĖJIMAS: jei variklis eksploatuojamas žemesniame aukštyje, nei tas, kuriam pritaikytas karbiuratoriaus įpurškimas, dėl prasto oro ir degalų mišinio gali tapti prastesnės veikimo charakteristikos, gali įvykti perkaitimas ir variklis rimtai sugesti.</p> <p>VARIKLIO PRADINIS EKSPLOATAVIMAS Variklis maksimalia galia pradeda veikti po 5-8 valandų veikimo. Šio pradinio eksploatavimo periodo metu neleiskite varikliui veikti tuščiaja eiga visu greičiu, kad variklis nepatirtų pernelyg didelės darbinės įtampos.</p> <p>Variklis sunkiai užsiveda (arba užtvindyto variklio užvedimas) Jei variklis neužsiveda po 10 virvės trūktelejimų, variklis gali būti užtvindytas pernelyg dideliu kiekiu degalų. Iš užtvindyto variklio degalų perteklių galima pašalinti vykdant pirmiau pateiktas šilto variklio užvedimo instrukcijas. Žiūrėkite, kad ĮJUNGIMO / IŠJUNGIMO jungiklis būtų padėtyje ON (ĮJUNGTA). Tam, kad užvestumėte variklį, starterio virvę gali tekti traukti daug kartų – tai priklauso nuo to, kaip smarkiai įrenginys užtvindytas.</p> <p>Užtvindytas variklis</p> <ul style="list-style-type: none"> - Įjungimo / išjungimo jungiklį nustatykite padėtyje „0“ (IŠJUNGTA). - Į uždegimo žvakės pagrindą įkiškite tinkamą įrankį. - Iškelkite uždegimo žvakės pagrindą. - Išukite uždegimo žvakę ir ją išdžiovinkite. - Plačiai atidarykite droselį. - Kelis kartus patraukite starterio virvę, kad išvalytumėte degimo kamerą. - Vėl sumontuokite uždegimo žvakę ir prijunkite uždegimo žvakės pagrindą, tada jį tvirtai įstatykite; sumontuokite kitas dalis. - Įjungimo / išjungimo jungiklį nustatykite padėtyje  (užvedimo padėtis). - Droselinės sklendės svirtį nustatykite padėtyje OPEN (ATIDARYTA) (net jei variklis šaltas). - Užveskite variklį. 	<p>在较高的海拔高度下使用 在海拔高度较高时，化油器的正常油气混合比会变得极端浓密。性能会降低，而油耗却会增大。 为了在较高海拔高度的地方获得更好的性能，可对化油器的部件稍作改动。如发动机需要长期在海拔1500米以上高度的地方使用，必须请求授权的修理厂对化油器进行改动。 每升高300米的海拔高度，即使是同一喷油量，发动机的功率会降低3.5%。如不改动化油器，海拔高度效应将会对功率的影响更加明显。</p> <p>⚠ 警告：在相对于调节的海拔高度之下使用发动机，相同的喷油量会造成性能降低，发动机过热并由于油气混合比不足而对发动机造成严重损坏。</p> <p>发动机走合 发动机在工作5÷-8小时后达到其最大功率。 在这个走合期内，请勿让发动机全速空转，以避免过多的运行应力。</p> <p>启动困难(或发动机启动阻塞) 如经过10次的尝试后发动机仍然不能启动，则会出现阻塞现象并充满燃料。要从阻塞的发动机内去除多余的燃料，可通过以下的发动机热启动步骤来进行。确认运行开关处于ON位置。视乎发动机阻塞的严重程序，可能需要多次拉动启动索手柄。</p> <p>发动机阻塞</p> <ul style="list-style-type: none"> - 把运行开关定在"0"(停机) - 使用一件合适的工具套在火花塞盖上。 - 提起火花塞盖。 - 拧松并干燥火花塞。 - 完全打开蝶阀。 - 数次拉动启动索来清空燃烧室。 - 装上火花塞并用力压上火花塞盖；重新装上其他部件。 - 把运行开关定位在()，即启动位置。 - 把启动杆定在OPEN位，即使发动机为冷状态。 - 启动发动机。

Magyar	Suomi	Latviski
<p align="center">HASZNÁLAT ÉS BIZTONSÁG</p>	<p align="center">TURVALLINEN KÄYTTÖ</p>	<p align="center">LIETOŠANA UN DROŠĪBA</p>
<p>⚠ FIGYELEM: Fogja mindig két kézzel a motoros kapát, amikor működik a motor. A motoros kapa fogantyúját szorítsa erősen a hüvelykujja és a többi ujj közé.</p> <ul style="list-style-type: none"> - Csak világosban művelje a talajt. - A géppel sétáljon, soha nem szaladjon. - Irányváltoztatásnál, különösen lejtőn, legyen nagyon óvatos. - Amikor maga felé húzza a gépet, maximális elővigyázatossággal járjon el. - Ne módosítsa a motor fordulatszám-beállító egységének beállítását. - Óvatosan, az utasítások szerint indítsa be a motort, a lába legyen jó messze a szerszámtól. - Kezét és lábát ne tartsa a forgó részek közelében vagy azok alatt. - Soha ne emelje meg vagy szállítsa a gépet, ha a motor működik. - Minden alkalommal állítsa le a motort, amikor eltávolodik a géptől, üzemanyag-töltés és minden karbantartás, illetve tisztítás előtt. - Kikapcsolás előtt csökkentse a motor sebességét. - Állítsa le a motoros kapát, ha a marófejek idegen testbe ütköznek. Vizsgálja meg a motoros kapát, és javítsa ki az esetleges sérült részeket. - A motoros kapát mindig álló motorral és a testétől távol tartott kipufogóval szállítsa. Járművön belül történő szállítás közben rögzítse megfelelően a motoros kapát, hogy elkerülhetőek legyenek a felborulással, az üzemanyag kifolyásával járó, illetve egyéb károk. - A motor beindítása előtt ellenőrizze, hogy a vágófelszerelés semmilyen tárggyal ne érintkezzen. - Ne hagyja őrizetlenül a motoros kapát, ha jár a motor. - A fogantyút tartsa tisztán, szárazon, olaj és üzemanyagkeverék-nyomoktól mentesen. - Bizonyosodjon meg arról, hogy biztosan tud mozogni és állva maradni. Ellenőrizze, hogy a munkaterületen nincsenek-e esetleg akadályok (gyökerek, kövek, ágak, árkok); ha ilyenek lennének, azokat ideiglenesen el kell távolítani, illetve meg kell szüntetni. - Legyen különösen figyelmes, ha fűvédőt használ, mivel ilyenkor kevésbé hallja meg a veszélyeket jelző hangokat (telefon, sziréna, riasztó stb.). <p>⚠ FIGYELEM: Ne nyúljon be a vágófelszerelés védőburkolata mögé. Kavicsok, kis tárgyak és más anyagok megsérthetik a szemet, és vakságot vagy súlyos sérülést okozhatnak. Azonnal állítsa le az egységet, ha valaki közeledik.</p> <p>⚠ FIGYELEM: Olyan helyzetekben, amikor nem tudja biztosan, hogy hogyan kell eljárni, kérje ki egy szakértő tanácsát. Forduljon a viszonteladóhoz vagy a helyi felhatalmazott műhelyhez. Kerülje olyan műveletek végrehajtását, amelyek nem felelnek meg képességeinek.</p>	<p>⚠ HUOMIO: Pidä puutarhajyrsimestä aina kiinni tukevasti kummallakin kädellä moottorin käydessä. Tartu puutarhajyrsimeen tukevasti siten, että kahva on peukaloiden ja muiden sormien välissä.</p> <ul style="list-style-type: none"> - Laitetta saa käyttää vain päivänvalossa. - Siirrä konetta kävellen rauhallisesti. Älä juokse! - Noudata erityistä varovaisuutta vaihtaessasi suuntaa ja varsinkin rinnemaastossa. - Ole erityisen varovainen, kun vedät konetta itseäsi päin. - Älä tee muutoksia moottorin nopeudensäätimen säätöihin. - Käynnistä moottori varovasti ohjeita noudattaen pitäen jalat kaukana teristä. - Älä vie käsiä tai jalkoja pyörievien osien lähelle tai alle. - Älä nosta tai kuljeta konetta moottorin käydessä. - Sammuta moottori aina, kun poistut koneen luota, ennen polttoaineen lisäämistä ja ennen minkäänlaisia huolto- tai puhdistustöitä. - Alenna moottorin nopeutta ennen moottorin sammuttamista. - Pysäytä puutarhajyrsin, jos terät osuvat johonkin vierasesineeseen. Tarkasta jyrsin ja korjaa mahdolliset vauriot. - Kun siirät puutarhajyrsimen toiseen paikkaan, sammuta moottori ja pidä pakoputki etäällä vartalostasi. Kun kuljetat puutarhajyrsintä ajoneuvossa, kiinnitä se kunnolla kaatumisen, polttoaineen vuotamisen tai muiden vahinkojen välttämiseksi. - Tarkista, ettei jyrsinterä kosketa mihinkään esineeseen, ennen kuin käynnistät moottorin. - Älä jätä puutarhajyrsintä ilman valvontaa moottorin käydessä. - Pidä kahvat kuivina ja puhtaina öljystä ja polttoaineesta. - Varmista, että pystyt kävelemään ja seisomaan turvallisesti. Tarkista ympäristö mahdollisten esteiden varalta (juuret, kivet, oksat, ojat jne.). - Ole erityisen varovainen ja valppaana käyttäessäsi kuulosuojaimia, sillä kuulosuojaimet voivat estää varoitusäänten kuulemisen (huudot, merkkiäänet, varoitukset jne.). <p>⚠ HUOMIO: Älä koskaan kumarru leikkuuterän suojuksen yli. Silmiin voi lentää kiviä, roskia jne, mistä voi olla seurauksena sokeutuminen tai vakavia vammoja. Sammuta moottori välittömästi, jos joku tulee lähemmäs.</p> <p>⚠ HUOMIO: Jos jossakin tilanteessa olet epävarma oikeasta toimintatavasta, kysy neuvoa asiantuntijalta. Ota yhteys jälleenmyyjään tai huoltoliikkeeseen. Vältä kaikkia sellaisia käyttötapoja, joiden arvelet ylittävän omat kykysi.</p>	<p>⚠ UZMANĪBU: kamēr dzinējs darbojas, vienmēr turiet motokultivatoru ar abām rokām. Cieši satveriet motokultivatora rokturi starp ikšķiem un pārējiem pirkstiem.</p> <ul style="list-style-type: none"> - Apstrādājiet zemi tikai dienas gaismā. - Mašīnas lietošanas laikā ejiet un nekādā gadījumā neskrieniet. - Mainot kustības virzienu, esiet īpaši uzmanīgs, it īpaši uz nogāzēm. - Pārvietojojot mašīnu augšup pa nogāzi, esiet īpaši piesardzīgs. - Nemainiet dzinēja griešanās ātruma regulatora kalibrējumu. - Iedarbiniet dzinēju, ievērojot norādījumus un sekojot tam, lai jūsu kājas būtu drošā attālumā no frēzēm. - Sekojiet tam, lai jūsu rokas vai kājas neatrastos tuvu vai zem rotējošām daļām. - Nepaceliet vai nepārvietojiet mašīnu, kamēr dzinējs darbojas. - Izslēdziet dzinēju katru reizi pirms mašīnas atstāšanas bez uzraudzības, pirms degvielas uzpildes un pirms tehniskās apkopes vai tīrīšanas. - Pirms dzinēja izslēgšanas, samaziniet tā ātrumu. - Izslēdziet motokultivatoru, ja frēzes saduras ar kādu priekšmetu. Pārbaudiet motokultivatoru un novērsiet bojājumus, ja kaut kādas detaļas tika bojātas. - Pārvietojojot motokultivatoru, motoram jābūt izslēgtam un klusinātājs jātur drošā attālumā no ķermeņa. Transportējot motokultivatoru ar automašīnu, kārtīgi nostipriniet to, lai novērstu tā apgāšanos, degvielas izliešanu un bojājumus. - Pirms iedarbināt motoru, pārlicinieties, ka griezējierīce nav saskarē ar kādu priekšmetu. - Neatstājiet bez uzraudzības motokultivatoru ar ieslēgtu motoru. - Uzturiet rokturus sausus, tīrus un nesasmērētus ar eļļu vai degvielas maisījumu. - Pārlicinieties, ka varat droši kustēties un stāvēt. Pārbaudiet, vai darba zonā nav nekādu šķēršļu (saknes, akmeņi, zari, grāvji u.c.). - Esiet īpaši uzmanīgs un rūpīgs, ja izmantojat dzirdes aizsarglīdzekļus, jo tie var ierobežot Jūsu spēju sadzirdēt briesmas vēstošas skaņas (saucienus, signālus, brīdinājumus u.c.). <p>⚠ UZMANĪBU: Nedrīkst pārliceties pāri griezējierīces aizsargam. Akmeņi, atkritumi u.c. var tikt iemesti acīs, izraisot aklumu vai nopietnus ievainojumus. Ja kāds tuvojas, nekavējoties apturiet mašīnu.</p> <p>⚠ UZMANĪBU: Ja saskaraties ar situāciju, kad nav skaidrs, kā rīkoties, jāpauzē padoms ekspertam. Sazinieties ar savu dīleri vai servisa darbnīcu. Neizmantojiet mašīnu darbam, kas pēc Jūsu uzskatiem nav Jūsu spēkos.</p>

Eesti keel	Lietuvių k.	中文
<p align="center">TÖÖOHUTUS</p>	<p align="center">NAUDOJIMAS IR DARBO SAUGA</p>	<p align="center">使用及安全</p>
<p>⚠ HOIATUS. Mootori töötades hoidke mullafreesi alati kahe käega. Hoidke mullafreesi käepidemeid kindlalt sõrmede ja põialdega.</p> <ul style="list-style-type: none"> - Pinnast tohib töödelda ainult päevavalguses. - Töötage kõndides. Masinaga tuleb liikuda käigusammul, mitte joostes. - Olge äärmiselt ettevaatlik suunamuutusel ja eriti kallakutel. - Ülimalt ettevaatlik tuleb olla masina enese poole liigutamisel. - Mootori pöörlemiskiiruse tehaseseadete muutmine on keelatud. - Järgige mootori käivitamisel täpselt juhiseid. Hoidke oma jalad teradest eemal. - Ärge pange ei käsi ega jalgu pöörlevate osade lähedusse või alla. - Keelatud on töötava mootoriga masina tõstmine või transportimine. - Seisake mootor, kui masina juurest eemaldute. Mootor tuleb alati seisata ka tankimiseks, hooldustööde tegemiseks ja enne masina puhastamist. - Masina seiskamisel vähendage mootori töökiirust. - Peatage frees, kui terad puutuvad vastu mõnd võõrkeha. Kontrollige freesi korrasolekut ja parandage võimalikud vigastused. - Mullafreesi kandmise ajal peab mootor olema seisatud ja summuti kandjast eemale pööratud. Transportimise ajaks tuleb mullafrees korralikult kinnitada, et vältida selle kaadumist, kütuse lekkimist ja masina kahjustamist. - Enne mootori käivitamist veenduge, et tera millegagi kokku ei puutu. - Ärge jätke töötavat mootorit järelevalveta. - Hoidke käepide puhas ja kuiv ning eemaldage sellelt nii õli- kui kütusesegujäljed. - Veenduge, et liigute ja seisate ohutult. Kontrollige ümbrust võimalike takistuste suhtes (juurikad, kivid, oksad, kraavi jms). - Olge eriti ettevaatlik ja tähelepanelik kuulmiskaitseid kandes, kuna need võivad piirata teie võimet avastada ohusignaale (kutsungid, signaalid, hoiatused, jne). <p>⚠ HOIATUS. Ärge kunagi kummarduge üle lõikeseadme kaitsme. Kivid, praht jms võivad teie silma lennata ka põhjustada pimedaks jäämise vm tõsise vigastuse. Seisake mootor kohe, kui keegi teile läheneb.</p> <p>⚠ HOIATUS. Kui te ei tea täpselt, kuidas toimida, küsige nõu asjatundjalt. Pöörduge masina müüja poole või remonditöökotta. Ärge sooritage manöövreid, mis pole teile jõukohased.</p>	<p>⚠ PERSPĖJIMAS: dirbant varikliui, savaeigį kauptuką laikykite abiejom rankomis. Savaeigį kauptuką tvirtai laikykite už rankenos, suėmę rankeną tarp nyksčių ir kitų pirštų.</p> <ul style="list-style-type: none"> - Dirbkite tik dieną, kai darbo zona yra gerai apšviesta. - Visada eikite. Dirbdami su įtaisu nebėkite. - Darbo su mechanizmu kryptį keiskite atsargiai, ypatingai dirbdami ant šlaitų. - Elkitės ypatingai atsargiai, kai mechanizmą traukiate į save. - Nekeiskite variklio sukimosi greičio regulatoriaus kalibravimo skalės. - Užvesdami variklį tiksliai vykdykite instrukcijas. Pėdas laikykite pakankamai atokiai nuo verstuvų. - Stenkitės, kad jūsų rankos ar kojos nepatektų po besisukančiomis įtaiso dalimis. - Kai variklis sukasi, įtaiso nekelkite ir nepervežkite. - Kai atsitraukiate nuo mechanizmo, išjunkite variklį. Jį taip pat būtina išjungti prieš papildant degalų, prieš atliekant bet kokius techninės priežiūros darbus arba prie mechanizmą valant. - Išjungdami variklį, sumažinkite jo sukimosi greitį. - Jeigu freza užkliudė kokį nors pašalinį daiktą, įtaisą nedelsdami išjunkite. Nuolat tikrinkite savaeigio kauptuko būklę ir keiskite pažeistas dalis. - Savaeigį kauptuką neškite išjungę variklį, o duslintuvą laikykite atokiai nuo kūno. Kai transportuojate automobilyje, savaeigį kauptuką tinkamai pritvirtinkite, kad jis neapsiverstų, neišsilietų degalai ir jis nebūtų pažeistas. - Prieš užvesdami variklį įsitinkinkite, kad pjovimo įtaisas nieko neliečia. - Nepalikite variklio veikti neprižiūrimo - Pasirūpinkite, kad rankenos būtų sausas, švarios, nesuteptos tepalais arba degalų mišiniu. - Įsitinkinkite, ar galite saugiai judėti ir stovėti. Žiūrėkite, kad zonoje aplink jus nebūtų kliuvinių (šaknų, akmenų, šakų, griovių ir kt.). - Jei dėvite klausos apsaugines priemonės, būkite ypatingai atsargūs ir budrūs, nes tokios priemonės gali riboti gebėjimą išgirsti apie pavojų pranešančius garsus (šauksmą, signalus, perspėjimus ir pan.). <p>⚠ PERSPĖJIMAS: niekada nesilenkite virš pjovimo padargo apsaugos. Į akis gali būti sviedžiami akmenys, šiukšlės ir kiti daiktai, todėl galite apakti arba rimtai susižeisti. Nedelsdami išjunkite variklį, jei pastebėjote, kad kas nors prisiartina prie jūsų.</p> <p>⚠ PERSPĖJIMAS: jei kokioje nors situacijoje nežinote kaip elgtis, pasitarkite su specialistu. Kreipkitės į pardavėją arba techninės priežiūros dirbtuves. Nevykdykite tokių darbų, kurie, jūsų manymu, gali viršyti jūsų galimybes.</p>	<p>⚠ 注意 - 当使用运行中的发动机时，应用双手抓紧旋耕机。用拇指及其他手指牢牢抓紧旋耕机的手柄。</p> <ul style="list-style-type: none"> - 只在日光下进行犁地作业。 - 只能步行，禁止连同机器一起奔跑。 - 换向时，尤其是在倾斜的土地上作业时格外小心。 - 当把机器向自己的方向拉动时也应格外小心。 - 禁止改变发动机旋转速度调节的设置。 - 按照说明小心起动发动机，让双脚与机具保持一定的距离。 - 禁止把双手或双脚放在旋转部件的附近或下方。 - 发动机运行时，严禁提起或搬运机器。 - 每次要离开机器时、添加燃料前和进行任何维护及清洁前，均应停顿发动机。 - 在熄灭发动机时，应把发动机的速度降低。 - 如旋耕刀击中异物时，应停顿发动机。检查旋耕机的状况并需要时修复受损的部件。 - 应一直在发动机熄灭的状态下搬运旋耕机，且排气管应远离自己的身体。在汽车上运送旋耕机时应予以适当固定，以避免倾翻及燃料溢出或其它损害。 - 起动发动机前，应确认旋耕机没有接触任何物件。 - 请勿令发动机在运行中的旋耕机置于无人看管的状态。 - 保持手柄干燥、洁净并不沾有油迹或混合燃料。 - 确认双脚可以安全地移动和站立。检查工作区域是否存在障碍物(如树根、石块、树枝或水沟等)，必要时应将这些物体清除掉。 - 佩戴防护耳机时应特别小心，因为耳机会限制倾听指示危险的声音(电话、汽笛和警报灯)的能力。 <p>⚠ 注意：请勿伸进超过旋耕阵列护罩的范围。石块、碎片及其它物件有可能会溅射到眼睛而造成瞎眼或严重损伤。如有人靠近机器，应立即把机器停顿下来。</p> <p>⚠ 注意：如存在不知如何应对的情况，请咨询专业人士。联系当地的经销商或的授权维修站。避免执行无法到达的操作。</p>

Magyar	Suomi	Latviski
<p align="center">HASZNÁLAT ÉS BIZTONSÁG</p>	<p align="center">TURVALLINEN KÄYTTÖ</p>	<p align="center">LIETOŠANA UN DROŠĪBA</p>
<p>⚠ FIGYELEM: Ne használja az egységet, ha baleset esetén nem tud segítséget kérni.</p> <p>⚠ FIGYELEM: A súlyos sérülések elkerülése érdekében a motor és a vágófelszerelés működése közben ne próbálja eltávolítani a levágott anyagot a felszerelésről.</p> <p>⚠ FIGYELEM: Néha előfordulhat, hogy ágak vagy gyökerek akadnak be a védőburkolat és a vágóberendezés közé. Tisztítás előtt mindig állítsa le a motort.</p> <p>MUNKAVÉGZÉS A GÉPPEL</p> <ul style="list-style-type: none"> - Miután az előző fejezetben leírt módon beindította a gépet, a fogantyút enyhén lenyomva és a gépet enyhén balról jobbra és jobbról balra döntögetve gyorsítsa föl, és működtesse a marófejeket. - A haladási sebesség változtatásához nyomja le erősebben vagy kevésbé erősen a fogantyút. - Ha a gép gyorsan halad előre, az előrehaladás változtatásához nyomja le a fogantyút, hogy a vonórúd jobban behatoljon a talajba, és ez fékezőleg hasson. - Ha a felszerelések aprítják a talajt, de a gép nem halad előre, felváltva emelje meg a bal és a jobb oldali fogantyút. - A vonórúd magasságának állításával, és a gép haladásának akadályozásával lehet meghatározni a talaj megművelésének mélységét. - Tanácsos többszöri áthaladással elvégezni a munkát, így a talaj gondosan megművelt lesz, és a gép nem lesz túlterhelve. <p>⚠ FIGYELEM - A munkaeszköz forgása előidézi a motoros kapa előrehaladását.</p> <p>⚠ FIGYELEM - A talaj megművelése során a szállítókerekeket állítsa pihenő pozícióba (megemelve).</p> <p>TILOS HASZNÁLATI MÓDOK</p> <ul style="list-style-type: none"> - Soha ne terhelje a működésben lévő felszerelést ráhelyezett plusz súllyal. - Soha ne húzza a motoros kapát kemény vagy egyenetlen felületen, mint például padló vagy lépcső. - Ne használja a motoros kapát csak az egyik kezével. Az egykezes használat a gépkezelő, a segítő és a közelben tartózkodók, vagy ezek közül több személy súlyos sérülését okozhatja. A motoros kapa mindkét kez használatra készült. - Csak megfelelően szellőzött helyen használja a motoros kapát, ne használja robbanás- vagy tűzveszélyes helyen, illetve zárt környezetben. Figyeljen oda a szénmonoxid mérgezés veszélyére. - Soha ne használja a gépet a tartozékok tolására vagy vontatására (pótkocsis vontatásként) - A motoros kapa csak egy kezelő által történő használatra való. - Soha ne dolgozzon a motoros kapával a marófej védőburkolata nélkül. 	<p>⚠ HUOMIO: Älä käytä konetta, ellei apua ole saatavilla onnettomuuden sattuessa.</p> <p>⚠ HUOMIO: Älä yritä siirtää leikattua materiaalia moottorin käydessä tai leikkuuterän liikkeessa vakavien vammojen välttämiseksi.</p> <p>⚠ HUOMIO: Oksat tai pensaat voivat joskus juuttua suojuksen ja leikkuuterän väliin. Sammuta moottori aina ennen kuin poistat takertuneen materiaalin.</p> <p>KONEEN KÄYTTÖ</p> <ul style="list-style-type: none"> - Käynnistä kone edellä olevia ohjeita noudattaen, lisää kaasua ja käytä teriä painamalla kevyesti ohjaustankoa ja heilutellen konetta kevyesti vasemmalta oikealle ja oikealta vasemmalle. - Etenemistä hallitaan painamalla ohjaustankoa enemmän tai vähemmän. - Jos kone pyrkii etenemään liian nopeasti, voit hallita liikettä paremmin painamalla ohjaustankoa siten, että tukijalka painuu maahan toimien ikään kuin jarruna. - Jos terät uppoavat maahan, mutta kone ei liiku eteenpäin, nosta vuorotellen ohjaussauvan vasenta ja oikeaa puolta. - Työsyvyys määritetään säätämällä tukijalan korkeutta ja estämällä koneen liikkumista eteenpäin. - Työskentely on suositeltavaa suorittaa useissa vaiheissa, jolloin saadaan hyvin muokattu maa kuormittamatta konetta liikaa. <p>⚠ HUOMIO - Terän pyöriminen saa aikaan puutarhajyrsimen liikkumisen eteenpäin.</p> <p>⚠ HUOMIO - Kuljetuspyörät on asetettava lepoasentoon (ylös) maan muokkauksen ajaksi.</p> <p>KIELLETTY KÄYTTÖ</p> <ul style="list-style-type: none"> - Älä laita koneen päälle minkäänlaisia lisäpainoja. - Älä käytä puutarhajyrsintä kovassa maaperässä tai tasoeroja sisältävällä pinnalla, esimerkiksi laatoituksella tai portaikossa. - Älä käytä puutarhajyrsintä koskaan ainoastaan yhdellä kädellä. Koneen käyttö yhdellä kädellä voi aiheuttaa vakavia vammoja käyttäjälle, apulaisille, sivullisille tai kaikille heistä. Puutarhajyrsin on suunniteltu käytettäväksi kahdella kädellä. - Käytä puutarhajyrsintä ainoastaan hyvin ilmastoiduissa paikoissa. Älä käytä sitä räjähdysalttiissa tai tulenaroissa ympäristöissä tai suljetuissa tiloissa. Varo häikämyrkytyksen vaaraa. - Älä käytä konetta lisävarusteiden vetolaitteena. - Puutarhajyrsin on tarkoitettu vain yhden käyttäjän käyttöön kerrallaan. - Älä käytä koskaan puutarhajyrsintä, jos jyrsimen suojus ei ole paikallaan. 	<p>⚠ UZMANĪBU: neizmantojiet mašīnu, ja Jums nav iespējas izsaukt palīdzību nelaiemes gadījumā.</p> <p>⚠ UZMANĪBU: nemēģiniet notīrīt nopļauto materiālu, kamēr dzinējs vēl darbojas vai kamēr vēl griežas griezējierīce, jo tas var izraisīt nopietnus ievainojumus.</p> <p>⚠ UZMANĪBU: var gadīties, ka zāle vai zari ieķeras starp aizsargu un griezējierīci. Pirms tīrīšanas obligāti jāpatur dzinējs.</p> <p>MAŠĪNAS LIETOŠANA</p> <ul style="list-style-type: none"> - Sekojot iepriekšējā nodaļā izklāstītajiem norādījumiem, palaidiet dzinēju, pēc tam palieliniet ātrumu un ļaujiet frēzēm griezties, viegli nospiežot vadības kātu un pārvietojot mašīnu pa labi un pa kreisi. - Lai atvieglotu mašīnas vadību, palieliniet vai samaziniet spiedienu uz vadības kāta. - Ja mašīna mēdz pārvietoties pārāk ātri, palieliniet spiedienu uz vadības kāta, lai motokultivatoru būtu vieglāk vadīt, tas izraisīs balstkājas padziļināšanos zemē, kas darbosies kā bremze. - Ja frēzes rok zemi, bet motokultivators nevirzās uz priekšu, paceliet pēc kārtas kreiso un labo vadības kātu. - Regulējot balstkājas augstumu, kas bremzē mašīnas kustību, var noregulēt aršanas dziļumu. - Augsni ir ieteicams apstrādāt ar vairākiem piegājieniem, rezultātā augsne būs smalkāk uzarta, bet motokultivators netiks pārslogots. <p>⚠ UZMANĪBU - Darba rīku griešanās izraisa motokultivatora kustību.</p> <p>⚠ UZMANĪBU - Augsnes apstrādes laikā uzstādiet balstrīņus miera stāvoklī (pacelts stāvoklis).</p> <p>AIZLIEGTI LIETOŠANAS VEIDI</p> <ul style="list-style-type: none"> - Nekādā gadījumā nepakļaujiet ieslēgto ierīci slodzei, uzstādot uz tās papildus svaru. - Nekādā gadījumā nepārvietojiet motokultivatoru pa cietām virsmām vai virsmām ar lielu līmeņu starpību, piemēram, pa ceļa segumu vai kāpnēm. - Nekad nestrādājiet ar motokultivatoru, turot to ar vienu roku. Ja mašīnu tur ar vienu roku, lietotājs, palīgi, blakus esošās personas vai vairākas šādas personas kopā var gūt nopietnus ievainojumus. Ar motokultivatoru ir paredzēts strādāt, tikai turot to ar abām rokām. - Lietojiet motokultivatoru tikai labi vedināmās vietās, nelietojiet to sprādziennedrošās vai ugunsnedrošās vidēs, kā arī slēgtās telpās. Uzmanieties no saindēšanās ar oglekļa monoksīdu. - Nekādā gadījumā nelietojiet mašīnu citu piederumu stumšanai vai vilkšanai (piemēram, piekabju) - Motokultivatora konstrukcija paredz, ka to vada tikai viens operators. - Ir kategoriski aizliegts strādāt ar motokultivatoru, kuram ir noņemts frēžu aizsargkarteris.

Eesti keel	Lietuvių k.	中文
<p align="center">TÖÖOHUTUS</p>	<p align="center">NAUDOJIMAS IR DARBO SAUGA</p>	<p align="center">使用及安全</p>
<p>⚠ HOIATUS. Ärge kasutage masinat, kui te pole võimeline õnnetus korral abi kutsuma.</p> <p>⚠ HOIATUS. Ei masina kasutaja ega ka keegi teine tohi üritada masinat puhastada mootori töötades või lõikeseadme liikudes, kuna see võib põhjustada tõsise vigastuse.</p> <p>⚠ HOIATUS. Oksad ja rohi võib mõnikord kaitsekatte ja lõikeseadme vaheke jääda. Enne puhastamist seisake alati mootor.</p> <p>MASINAGA TÖÖTAMINE</p> <ul style="list-style-type: none"> - Pärast masina käivitamist vastavalt eelmises peatükis äratoodule vajutage gaasi ja pange terad tööle, surudes seejuures kergelt juhtrauale ja kõigutades masinat kergelt vasakult paremale ja paremalt vasakule. - Masina edasiliikumise paremaks juhtimiseks muutke survet juhtraual. - Kui masin liigub suhteliselt kiiresti, siis selle paremaks kontrollimiseks vajutage juhtrauale – sügavuskand tungib pinnasesse ja toimib pidurina. - Kui tööosad pinnasest läbi käivad, ent masin ei liigu edasi, kergitage vaheldumisi vasakut ja paremat juhtrauda. - Kanna kõrguse seadistamise ja masina edasiliikumise kontrollimisega määratakse ära töösügavus. - Soovitame pinnast töödelda mitmete läbimitega. Nii freesite mulla peeneks ja väldite masina ülekoormamist. <p>⚠ HOIATUS – Terade pöörlemisel liigub mullafrees edasi.</p> <p>⚠ TÄHELEPANU – Pinnase töötlemisel tuleb transpordirattad seada puhkeasendisse (üles).</p> <p>KEELATUD KASUTUSVIIS</p> <ul style="list-style-type: none"> - Töötavat masinat ei tohi sellele raskusi asetades koormata. - Ärge vedage freesi kõvadel või astmelistel pindadel nagu põrandad ja trepid. - Ärge juhtige mullafreesi ühe käega! Masina ühe käega juhtimine võib kaasa tuua tõsiseid vigastusi masina kasutajale, abilisestele või kõrvalistele inimestele. Mullafreesi tuleb juhtida kahe käega. - Kasutage mullafreesi ainult hästi ventileeritud kohas, ärge kasutage mullafreesi plahvatus- või tuleohtlikus keskkonnas või suletud alal. Vältige mürgist vingugaasi. - Ärge kasutage masinat lisatarvikute transpordiks või vedamiseks. - Masin on mõeldud juhtimiseks üksinda. - Ärge kunagi käituge mullafreesi eemaldatud rootorikaitsega. 	<p>⚠ PERSPĖJIMAS: su mehanizmu nedirbkite, jei įvykus nelaimingam atsitikimui negalėsite prisiřaukti pagalbos.</p> <p>⚠ PERSPĖJIMAS: ir operatoriui, ir kitiems žmonėms draudžiama bandyti išimti pjovimo medžiagas, kai veikia variklis arba sukasi pjovimo įrenginys – galima rimtai susižeisti.</p> <p>⚠ PERSPĖJIMAS: kartais šakos ar žolė gali įstrigti tarp apsaugos ir pjovimo padargo. Prieš jas valydami, būtinai išjunkite variklį.</p> <p>DARBAS SU MECHANIZMU</p> <ul style="list-style-type: none"> - Įjungę mechanizmą, kaip tai aprašyta ankstesniame šio vadovo skyriuje, padidinkite variklio sukimosi greitį ir šiek tiek spausdami valdymo rankenas pradėkite dirbti su verstuvais, palengva sukiodami mechanizmą iš kairės į dešinę ir iš dešinės į kairę. - Kad galima būtų geriau kontroliuoti įtaiso judėjimą, valdymo rankenas spauskite stipriau arba silpniau. - Jei mechanizmas juda į priekį per greitai, kad galima būtų geriau kontroliuoti judėjimą, spauskite rankenas žemyn, kad mechanizmo atraminė koja įeitų giliau į žemę ir ji atliktų stabdžio funkciją. - Jei verstuvai įsikerta į žemę ir mechanizmas į priekį nejuda, pakelkite paeiliui kairiąją ir dešiniąją rankenas. - Žemės įdirbimo gylį galima keisti reguliuojant atraminės kojos aukštį ir mechanizmo judėjimo greitį. - Rekomenduojame žemę įdirbti keliomis praeigomis. Tada žemė bus kokybiškai įdirbta ir mechanizmas nepatirs perkrovos. <p>⚠ PERSPĖJIMAS – Verstuvams sukantis, savaeigis kauptukas savaime juda į priekį.</p> <p>⚠ PERSPĖJIMAS – Eksploatavimo metu transportavimo ratus pakelkite aukštin.</p> <p>DRAUDŽIAMAS EKSPLOATAVIMAS</p> <ul style="list-style-type: none"> - Neapkraukite veikiančio įrankio, užkraudami ant jo papildomą svorį. - Nevilkite savaeigio kauptuvo nelygiais paviršiais ir netraukite jo ant šaligatvio kraštų ar laiptais. - Savaeigio kauptuvo neekspluatuokite viena ranka! Eksploatuojant viena ranka, operatorius, pagalbininkai, greta esantys žmonės gali patirti rimtą traumą. Savaeigis kauptukas pritaikytas eksploatuoti dviem rankomis. - Savaeigį kauptuką eksploatuokite tik gerai vėdinamoje vietoje, jo neekspluatuokite sprogioje ar lengvai užsiliepsnojančioje aplinkoje arba uždarose aplinkose. Saugokitės, kad neapsinuodytumėte anglies monoksidu. - Mechanizmo niekada nenaudokite stūmimui arba kaip priedų traukimo (pvz., vilkimo) priemonės. - Mechanizmas pritaikytas eksploatuoti vienam operatoriui. - Jei rotoriaus apsauga nuimta, savaeigio kauptuvo jokiū būdu neekspluatuokite. 	<p>⚠ 注意: 请勿在出现事故时无法请求救护的情况下使用本设备。</p> <p>⚠ 注意: 禁止在发动机运行期间或旋耕阵列运转时尝试取走切割的物件，以免造成严重伤害。</p> <p>⚠ 注意: 有时有可能一些树枝或灌木丛会卡在护罩和旋耕阵列之间。清洁前应先停顿发动机。</p> <p>利用机器进行耕作</p> <ul style="list-style-type: none"> - 按照前面所述起动机后加速，轻微按下手把，让机器从左到右和从右到左地移动，以便令旋耕刀进行耕作。 - 欲更好地控制机器的移动，可在把手上加大或减少压力。 - 如机器快速前进，可按下手把来让导向杆嵌入泥土中作制动之用。 - 如机具犁地但机器不前进，可尝试交替地提起左、右手把。 - 调节导向杆的高度和对抗机器的前进可决定作业的深度。 - 建议多犁地几次，这样可以令土地得到更加精细的耕作而不让机器负荷过大。 <p>⚠ 注意 – 机具的旋转作用可令旋耕机前进。</p> <p>⚠ 注意 – 在犁地期间，请把运输轮子置于空闲的位置(向上)。</p> <p>禁止使用</p> <ul style="list-style-type: none"> - 严禁在运行中的机具上加额外的重物。 - 严禁让旋耕机驶过坚硬或高低不平的表面，如铺设的地面或梯级等。 - 严禁单手使用旋耕机。单手使用机器可能会对操作员、助手、围观者或在场的多人受到严重创伤。旋耕机是设计成使用双手操作。 - 仅在通风适当的环境中使用旋耕机，不要在易爆、易燃或关闭的环境中使用旋耕机。小心一氧化碳中毒危险。 - 禁止把旋耕机作为推进器或作为附件的牵引工具(如拖挂车)的用途。 - 旋耕机只适用于一名操作员操作。 - 严禁使用不带旋耕刀护罩的旋耕机。

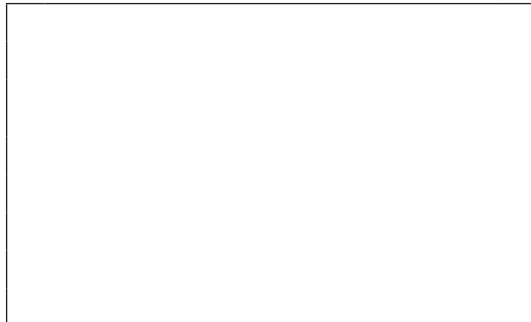
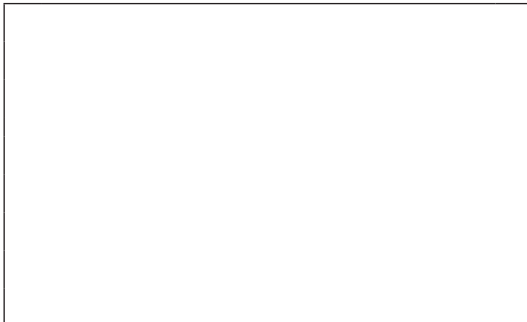
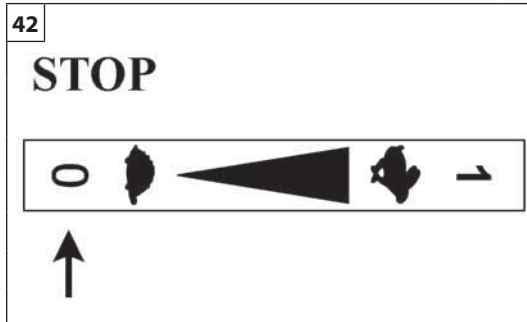

Magyar	Suomi	Latviski
<p align="center">A MOTOR LEÁLLÍTÁSA</p>	<p align="center">MOOTTORIN SAMMUTTAMINEN</p>	<p align="center">DZINĒJA APTURĒŠANA</p>
<p>OLVASSA EL FIGYELMESEN A MOTOR ÚTMUTATÓJÁT IS.</p> <p>A MOTOR LEÁLLÍTÁSA A motor leállításához helyezze a kapcsolót / gázkart (A, 41. ábra) O (STOP) állásba (42. ábra). Amennyiben a kapcsoló "O" (STOP) helyzetbe nem működne, helyezze a szívatókart ZÁRT állásba, hogy leállítsa a motort.</p> <p>Előzetes ellenőrzés</p> <p>⚠ FIGYELEM: A VÁGÓBERENDEZÉS SOHA NE FOROGJON A MOTOR ALAPJÁRATI HELYZETÉBEN. Ellenkező esetben forduljon egy hivatalos vevőszolgálatához, hogy ellenőrizzék a gépet, és oldják meg a problémát. A vágóberendezés forgása a motor alapjáratú helyzetében súlyos személyi sérüléseket okozhat.</p> <p>Egy hibás tengelykapcsoló használata a vágóberendezés alapjáratú forgását és a személyi sérülések kockázatának növelését okozhatja az ellenőrzés elvesztése és a vágóberendezéssel történő érintkezés következtében.</p>	<p>LUE HUOLELLISESTI MYÖS MOOTTORIN KÄYTTÖOHJEET.</p> <p>MOOTTORIN SAMMUTTAMINEN Moottori sammutetaan siirtämällä kytkimen/kaasuttimen vipu (A, kuva 41) asentoon O (STOP) (kuva 42). Ellei kytkimen asento O (STOP) toimi, sammuta moottori siirtämällä käynnistimen vipu asentoon CLOSE.</p> <p>Tarkastukset ennen käyttöä</p> <p>⚠ HUOMIO: LEIKKUULAITE EI SAA KOSKAAN PYÖRIÄ, KUN MOOTTORI KÄY TYHJÄKÄYNTIÄ. Muussa tapauksessa ota yhteys valtuutettuun huoltoliikkeeseen ja toimita kone tarkastettavaksi ja korjattavaksi. Jos leikkuuterä pyörii moottorin tyhjäkäynnillä, seurauksena voi olla vakavia henkilövahinkoja.</p> <p>Vaurioitunut kytkin voi aiheuttaa leikkuuterän pyörimisen tyhjäkäynnillä, mikä lisää hallinnan menettämisen ja leikkuuterän iskeytymisen aiheuttamien henkilövahinkojen vaaraa.</p>	<p>UZMANĪGI IZLASIET ARĪ DZINĒJA ROKASGRĀMATU.</p> <p>DZINĒJA APTURĒŠANA Lai apturētu dzinēju, uzstādiet slēdzi/akseleratoru (A, 41. att.) stāvoklī O (STOP) (42. att.). Gadījumā, ja aizdedzes slēdža pozīcija "O" (STOP) nedarbojas, iestādiet gaisa vārsta sviru pozīcijā CLOSE (aizvērts), lai apturētu dzinēju.</p> <p>Pārbaudes pirms darba uzsākšanas</p> <p>⚠ UZMANĪBU: GRIEZĒJIERĪCE TUKŠGAITĀ NEDRĪKST GRIEZTIES. Pretējā gadījumā vērsieties pilnvarotajā servisa centrā un lūdziet pārbaudīt un novērst šo problēmu. Ja griezējierīce darbojas arī tukšgaitā, tā var izraisīt nopietnus ievainojumus.</p> <p>Sajūga bojājums var izraisīt griezējierīces griešanas tukšgaitā un palielināt ievainojuma risku kontroles zaudēšanas un saskares ar griezējierīci dēļ.</p>

--	--	--	--

Eesti keel	Lietuvių k.	中文
<p align="center">MOOTORI SEISKAMINE</p>	<p align="center">VARIKLIO SUSTABDYMAS</p>	<p align="center">停顿发动机</p>
<p>LUGEGE TÄHELEPANELIKULT MOOTORI JUHENDIT.</p> <p>MOOTORI SEISKAMINE Mootori seiskamiseks seadke toitelüliti/gaasihoob (A, jn 41) asendisse O (STOP) (jn 42). Juhul kui lüliti asend O (STOP) ei toimi, tõmmake õhuklapp mootori seiskamiseks asendisse CLOSE (kinni).</p> <p>Käivituseelne kontroll</p> <p>⚠ HOIATUS. LÕIKESADIS EI TOHI TÜHIKÄIGUL TÖÖTAVA MOOTORIGA PÖÖRELDA. Kui pöörleb, võtke ühendust volitatud remondikeskusega probleemi kontrollimiseks ja kõrvaldamiseks. Kui lõikeseadis pöörleb tühikäigu ajal, võib juhtuda tõsine õnnetus.</p> <p>Kahjustatud sidur võib põhjustada lõikeseadise pöörlemist tühikäigu ajal ning suurendada kehavigastusohtu tingituna kontrolli kadumisest masina üle ja kokkupuutest lõikeseadisega.</p>	<p>ATIDŽIAI PERSKAITYKITE VARIKLIO INSTRUKCIJŲ VADOVĄ.</p> <p>VARIKLIO SUSTABDYMAS Norėdami variklį išjungti, įjungimo–išjungimo jungiklį / droselinę svirtį (A, 41 pav.) nustatykite padėtyje O (SUSTABDYMAS) (42 pav.). Jei jungiklį nustačius padėtyje „0“ (SUSTABDYMAS) jungiklis nesuveikia, droselinės sklendės svirtį nustatykite į padėtį CLOSE (UŽDARYTI), kad sustabdytumėte variklį.</p> <p>Patikros prieš eksploatavimą</p> <p>⚠ PERSPĖJIMAS: VARIKLIUI VEIKIANT TUŠČIAJA EIGA, PJOVIMO PADARGAS NIEKADA NETURI SUKTIS Jei jis sukasi, kreipkitės į įgaliotą techninės priežiūros centrą, kad būtų atlikta patikra ir pašalintas gedimas. Jei varikliui veikiant tuščiaja eiga pjovimo padargas sukasi, galite patirti rimtą traumą.</p> <p>Pjovimo padargas varikliui veikiant tuščiaja eiga gali suktis dėl pažeistos sankabos, todėl padidėja pavojus susižeisti nesuvaldžius įrenginio arba palietus pjovimo priedą.</p>	<p>也请仔细阅读发动机手册。</p> <p>停顿发动机 欲停顿发动机，可把开关/加速器(A，图41)转到位置0(停止)上(图42)。 如位置"0" (停止)不工作，应把起动机移到CLOSE位置来停顿发动机。</p> <p>预防性检查</p> <p>⚠ 注意：当发动机怠速运行时，旋耕阵列不应转动。否则应联系授权的服务中心进行检查并把问题解决。如旋耕阵列在发动机怠速运行时转动，会造成人员伤害。</p> <p>使用受损的离合器会令旋耕阵列在发动机怠速运行时转动，从而造成失控和意外地接触旋耕装置，增加人员伤害的危险。</p>

Magyar	Suomi	Latviski
<p style="text-align: center;">SZÁLLÍTÁS</p>	<p style="text-align: center;">KULJETUS</p>	<p style="text-align: center;">TRANSPORTĒŠANA</p>
<p>Tolva szállítás - Indítsa be a gépet, és könnyedén gyorsítson, ekkor lassan haladni kezd a foghegyeken, az utak tönkretétele nélkül; de ugyanakkor nem tanácsos nagyon tömör területen haladni, mint például aszfaltozott vagy cementtel fedett felületen.</p> <p>⚠ FIGYELEM – A gép nem haladhat közúton. A gép szállításához megfelelően előkészített és megfelelő teljesítményű és méretű járművet kell használni. Ha a gépet járművön szállítja, ellenőrizze, hogy szíjjakkal megfelelő módon és erősen rögzítve legyen. A gépet vízszintesen, üres tartállyal kell szállítani, ezenfelül ellenőrizni kell, hogy az ilyen gépekre vonatkozó érvényes előírások be legyenek tartva. A gép járműre helyezéséhez válasszon mindig sík területet, ami a forgalomtól távol van, és a potenciálisan veszélyes tárgytól mentes. Ellenőrizze, hogy a jármű ne tudjon mozogni. Mindig tanúsított, a jármű plató magasságánál 4-szer hosszabb, megfelelő szélességű, csúszásmentes felületű, szilárd rakodórampát használjon, ami elbírja a gép súlyát, és szilárdan rögzítve van. A gépet egy raklapra is lehet rögzíteni, és így egy emelő targoncával felrakni. Ilyen esetben a targoncát felhatalmazott gépkezelő kell, hogy irányítsa.</p> <p>⚠ FIGYELEM: A gépet <u>TILOS</u> szíjjakkal, láncokkal vagy kampókkal emelni.</p>	<p>Siirtäminen työntäen - Käynnistä kone ja kaasuta kevyesti. Kone liikkuu hitaasti eteenpäin terien kärkien varassa vahingoittamatta kulkutietä. Konetta ei ole suositeltavaa siirtää työntämällä hyvin tiiviissä maastossa, esimerkiksi asfaltilla tai betonipäälysteen päällä.</p> <p>⚠ HUOMIO – Konetta ei saa ajaa julkisilla teillä. Kun konetta kuljetetaan autossa, on käytettävä teholtaan ja mitoitukseltaan riittävää ajoneuvoa riittävin varustein. Kun konetta kuljetetaan ajoneuvossa, on varmistettava, että se on kiinnitetty asianmukaisesti ja tukevasti hihnoilla. Konetta kuljetetaan vaaka-asennossa, polttoainesäiliö tyhjennettynä ja noudattaen kyseisentyyppisiä koneita koskevia kuljetusmääräyksiä. Kun purat koneen ajoneuvosta, tarkista, että alue on tasainen, kaukana liikenteestä eikä alueella ole mahdollisesti vaarallisia esineitä. Varmista, että kone ei pääse liikkumaan. Käytettävien kuormitusramppien tulee olla hyväksytyjä, ja niiden pituuden on oltava nelinkertainen ajoneuvon kuormalavan korkeuteen nähden, riittävän leveitä, luistamattomia, tukevasti kiinnitettyjä ja riittävän kestäviä koneen painoon nähden. Kone voidaan kiinnittää myös kuormalavalle ja kuormata nosturin avulla. Nosturin käyttäjän on oltava valtuutettu käyttäjä.</p> <p>⚠ HUOMIO: Konetta <u>EI SAA</u> nostaa hihnoilla, ketjuilla tai koukuilla.</p>	<p>Pārvietošana ar vilkmi - Ieslēdziet mašīnu un nedaudz palieliniet ātrumu, rezultātā mašīna sāks lēni kustēties uz priekšu uz zobu galiem, nebijādot zemi, bet tomēr nav ieteicams izmantot šo pārvietošanas veidu kustībai pa cietām virsmām, piemēram, asfaltētām vai cementētām.</p> <p>⚠ UZMANĪBU – Ar mašīnu nedrīkst braukt pa publiskiem ceļiem. Mašīnas transportēšanai ir jāizmanto transportlīdzeklis ar piemērotu jaudu un izmēriem, kas ir atbilstoša veidā sagatavots. Transportējot motokultivatoru ar transportlīdzekli, pārļiecinieties, ka tās ir droši un pareizi piestiprinātas pie transportlīdzekļa ar siksnu palīdzību. Mašīna ir jātransportē horizontālā stāvoklī ar tukšu tvertni, pārļiecinoties, ka netiek pārkāpti spēkā esošie līdzīgu iekārtu transportēšanas noteikumi. Iekraujiet mašīnu transportlīdzeklī tikai uz līdzēnas virsmas, kura ir atdalīta no ceļu satiksmes un kurā nav potenciāli bīstamu priekšmetu. Pārļiecinieties, vai transportlīdzeklis nevar atrīpot. Vienmēr izmantojiet sertificētas kravas rampas, kuru garums 4 reizes pārsniedz transportlīdzekļa platformas augstumu, kurām ir piemērots platums un cietas pretslīdēšanas virsmas, kuras var izturēt mašīnas svaru un kuras ir cieši piestiprinātas. Turklāt, mašīnu var nostiprināt uz paletes un iekraut ar autoiekrāvēju. Šajā gadījumā autoiekrāvējs ir jāvada pilnvarotam operatoram.</p> <p>⚠ UZMANĪBU: Mašīnu <u>NEDRĪKST</u> pacelt ar siksām, ķēdēm vai āķiem.</p>

TRANSPORTIMINE

TRANSPORTAVIMAS

运输

Transportimine lükates – Käivitage mootor ja lükake suurendage kergelt mootori pöördeid. Masin liigub lõiketera otstel aeglaselt edasi, ega kahjusta teepinda. Ent nii ei ole soovitatav liikuda väga kõval, näiteks asfalt- või tsementkattega pinnasel.

⚠ HOIATUS – Masinaga ei tohi liikuda üldkasutataval teel. Kasutage masina transpordiks piisavalt suurt ja võimast mootorsõidukit. Masina sõidukis transportimisel veenduge, et see oleks vastavate rihmadega korralikult ja kindlalt kinnitatud. Seadet tuleb transportida horisontaalasendis, kütusepaak peab olema tühi; lisaks tuleb kontrollida, et ei rikutaks kohalikku seadusandlust, mis puudutab sarnaste seadiste transporti kohta. Masinat sõidukile laadimiseks valige tasane plats, mis on eemal transpordist ja kus ei esine ohte. Veenduge, et masin ei hakka liikuma. Kasutage alati nõuetekohaseid laadimisrampe, mis on 4 korda pikemad kui veoplatvormi kõrgus, on piisavalt laiad, libisematu pinnakattega, piisavalt tugevad masina massi kandmiseks ning kindlalt kinnitatud. Masina võib ka kaubaalusele kinnitada ja kahveltõstuki abil peale laadida. **Sel juhul peab kahveltõstuki juhil olema asjakohane luba.**

⚠ HOIATUS. Masinat EI TOHI tõsta rihmade, kettide või konksude abil.

Transportavimas stumiant – Užveskite variklį ir lėtai didinkite jo greitį. Mechanizmas lėtai judės į priekį ant verstuvų dantų galų nepažeisdamas kelio paviršiaus. Tačiau taip nepatartina mechanizmą stumti ant labai kieto paviršiaus, pavyzdžiui, ant asfaltuoto ar betonuoto paviršiaus.















⚠ PERSPĖJIMAS – Mechanizmo negalima vežti viešaisiais keliais. Mechanizmą transportuokite tinkamos galios ir dydžio motorizuota mašina. Mechanizmą gabendami automobilyje, pasirinkite, kad jis būtų tvirtai ir saugiai pritvirtintas juostomis ir diržais. Mechanizmą gabenti reikia horizontalioje padėtyje, bakas turi būti tuščias; taip pat būtina paisyti tokių mechanizmų gabenimo taisyklių. Mechanizmą kraudami į mašiną, pasirinkite lygią zoną, esančią atokiai nuo eismo ir kurioje nėra potencialiai pavojingų objektų. Pasirūpinkite, kad mašina negalėtų pajudėti. Visada naudokite aprobuotas pakrovimo rampas; jos turi būti 4 kartus ilgesnės už mašinos pakrovimo kėbulo ilgį, tinkamo pločio, paviršius turi būti neslidus, patvarios konstrukcijos, kad išlaikytų mechanizmo svorį, ir tvirtai užfiksuotas. Mechanizmą taip pat galima diržais pritvirtinti prie padėklo ir krauti naudojant šakinį krautuvą. **Tokiu atveju šalinį krautuvą turi vairuoti įgaliotas operatorius.**















⚠ PERSPĖJIMAS: mechanizmą DRAUDŽIAMA kelti naudojant diržus, grandines ar kablius.

推动式搬运 – 启动机器并稍微加速，这样可令机器以机器的顶尖缓慢地向前移动而不损坏路面；尽管如此，我们不建议在结实的路面上进行推动式搬运，如沥青路面或水泥路面上。

⚠ 注意 – 本机器不得在公路上行进。要搬运机器，必须使用功率和大小合适的车辆进行。在利用车辆运输机器时，应使用皮带将机器牢牢地固定在车上。链锯应以水平位置运输，油箱必须空置，并确保遵守该类设备运输的现行规则。应选择平坦、远离繁忙交通及不存在潜在危险物件的地方把机器装在车上。确保机器不能移动。一直使用合格的装载跳板，长度应为车厢平板高度的4倍、宽度适中、带有防滑表面、能够支撑机器重量及完好固定。机器可以固定在托板上并利用叉车来进行装载。此情况时，叉车应由合格的操作员驾驶。

⚠ 注意：机器不得由皮带、链条或钩子提升。

Magyar	Suomi	Latviski
<p style="text-align: center;">KARBANTARTÁS</p>	<p style="text-align: center;">HUOLTO</p>	<p style="text-align: center;">TEHNISKĀ APKOPE</p>
<p>OLVASSA EL FIGYELMESEN A MOTOR ÚTMUTATÓJÁT IS.</p> <p>Karbantartási óvintézkedések</p> <p> Ha karbantartási műveletet végez a gépen, kapcsolja ki a motort, és vegye le a gyertyasapkát. Mindig viseljen balesetvédelmi cipőt és kesztyűt.</p> <p> FIGYELEM: Ne használjon soha sérült, nem megfelelően javított, vagy nem teljesen befejezett és biztos módon összeszerelt motoros kapát.</p> <p>Bizonyosodjon meg arról, hogy a vágóberendezés megálljon, amikor elengedi a gázkart. Ellenkező esetben forduljon egy hivatalos vevőszolgálathoz, hogy ellenőrizték a gépet, és oldják meg a problémát.</p> <p> FIGYELEM: A motoros kapán a jelen kézikönyvben leírtaktól eltérő minden beavatkozást illetékes szakember kell, hogy elvégezzen.</p> <p>- Soha semmilyen módon ne alakítsa át a motoros kapát.</p> <p> FIGYELEM: Csak tanúsított tartozékokat és alkatrészeket használjon.</p> <p>- Ha a motor működik, soha ne nyúljon hozzá a vágóberendezéshez, és ne végezzen karbantartási műveletet a motoros kapán.</p> <p>- Ha a motoros kapa már nem használható, megfelelően gondoskodjon a hulladékkezelésről a környezet szennyezése nélkül, adja át a helyi vízszinteladónak, aki gondoskodni fog a szabályos elhelyezéséről.</p> <p>- A sérült vagy törött biztonsági eszközöket azonnal cserélje ki. A kopott vagy sérült pengéket mindig készletenként cserélje.</p> <p> FIGYELEM: A kipufogódob és a motor többi része (például a hengerbordák, a gyertya) működés közben fölmelegednek, és a motor leállítása után még egy ideig melegek maradnak. Az égési sérülés kockázatának csökkentése érdekében ne nyúljon hozzá a kipufogódobhoz és a motor többi részéhez, amíg azok melegek.</p> <p>- Figyeljen oda a gép forró részeire, mint a motor és a meghajtótengely részei.</p> <p>- Az összes anyacsavar, anyás csavar és csavar mindig legyen szorosan meghúzva a gép biztonságos működésének garانتálásához.</p> <p>- Soha ne használjon vízsugarat vagy oldószert a szennyeződés eltávolításához.</p> <p>- Tárolja a motoros kapát száraz helyen, üres üzemyanyagtartállyal és gyermekektől távol.</p>	<p>LUE HUOLELLISESTI MYÖS MOOTTORIN KÄYTTÖOHJEET.</p> <p>Huoltoon liittyvät varotoimet</p> <p> Sammuta moottori ja irrota sytytystulppa huoltotöiden ajaksi. Käytä aina turvakengä ja suojakäsineitä.</p> <p> HUOMIO: Älä käytä koskaan puutarhajyrsintä, jos se on vaurioitunut tai jos siihen on tehty valtuuttamattomia tai epäasianmukaisia muutoksia tai korjauksia.</p> <p>Tarkista, että leikkuuterä pysähtyy, kun vapautat kaasuvivun. Muussa tapauksessa ota yhteys valtuutettuun huoltoliikkeeseen ja toimita kone tarkastettavaksi ja korjattavaksi.</p> <p> HUOMIO: Kaikki muut puutarhajyrsimen huoltotyöt lukuun ottamatta tässä käyttöohjeessa esitettyjä on annettava ammattitaitoisen henkilöstön tehtäväksi.</p> <p>- Älä tee minkäänlaisia muutoksia puutarhajyrsimeen.</p> <p> HUOMIO: Käytä ainoastaan hyväksytyjä lisävarusteita ja varaosia.</p> <p>- Älä koske leikkuuterään tai yritä huoltaa puutarhajyrsintä moottorin käydessä.</p> <p>- Kun puutarhajyrsin on käyttöikänsä lopussa, huolehdi sen käytöstäpoistosta ympäristömääräysten mukaisesti luovuttamalla kone jälleenmyyjälle, joka huolehtii sen asianmukaisesta hävittämisestä.</p> <p>- Vaihda vahingoittuneen tai rikkoutuneen turvalaitteen tilalle välittömästi uusi osa. Vaihda kuluneiden tai vaurioituneiden terien tilalle täydelliset teräsarjat.</p> <p> HUOMIO: Pakoputki ja muut moottorin osat (esimerkiksi sylinterin rivat, sytytystulppa) kuumentuvat toiminnan aikana ja ovat kuumia vielä jonkin aikaa moottorin sammuttamisen jälkeen. Välttääksesi palovammoja älä koske pakoputkeen tai muihin osiin silloin, kun ne ovat kuumia.</p> <p>- Varo koneen kuumia osia, kuten moottorin ja voimansiirtoakselin osia.</p> <p>- Pidä kaikki mutterit, pultit ja ruuvit hyvin kiristettyinä, jotta koneen käyttö on turvallista.</p> <p>- Älä käytä puhdistuksessa vesisuihkua tai liuotainaineita.</p> <p>- Varastoi puutarhajyrsin polttoainesäiliö tyhjennettynä kuivaan tilaan, jossa se on poissa lasten ulottuvilta.</p>	<p>UZMANĪGI IZLASIET ARĪ DZINĒJA ROKASGRĀMATU.</p> <p>Apkope</p> <p> Veicot mašinas tehniko apkopi, izslēdziet dzinēju un atvienojiet spraudni no sveces. Vienmēr izmantojiet aizsargapavus un cimdus.</p> <p> UZMANĪBU: nekad nestrādājiet ar bojātu, nepareizi noregulētu vai nepilnīgi un nedroši samontētu motokultivatoru.</p> <p>Pārlicinieties, ka griezējierīce apstājas, kad atlaista akceleratora mēlīte. Pretējā gadījumā vērsieties pilnvarotajā servisa centrā un lūdziet pārbaudīt un novērst šo problēmu.</p> <p> UZMANĪBU: šajā ekspluatācijas un tehnikās apkopes rokasgrāmatā neaprakstītās darbības drīkst veikt tikai kompetenti tehnieki.</p> <p>- Nekādā gadījumā un nekādā veidā nemodificējiet motokultivatoru.</p> <p> UZMANĪBU: izmantojiet tikai ieteiktos piederumus un rezerves daļas.</p> <p>- Nekādā gadījumā nepieskarieties griezējierīcei un neveiciet motokultivatora apkopi, kamēr darbojas tā motors.</p> <p>- Ja motokultivators vairs nav lietojams, utilizējiet to pienācīgi, nenodarot kaitējumu videi - nododiet to savam vietējam dīlerim, kas organizēs pienācīgu utilizāciju.</p> <p>- Ja kāda drošības ierīce bojāta vai saplīsusi, nekavējoties nomainiet to. Nažu nodiluma vai bojājuma gadījumā, mainiet uzreiz visu nažu komplektu.</p> <p> UZMANĪBU: klusinātājs un citas motora daļas (piemēram, cilindra dzesēšanas ribas, aizdedzes sveces) darbības laikā kļūst karstas un kādu brīdi pēc motora apturēšanas paliek karstas. Lai samazinātu apdedzināšanās risku, nepieskarieties klusinātājam un citām motora daļām, kamēr tās ir karstas.</p> <p>- Esiet uzmanīgs, jo dažas mašīnas daļas kļūst karstas, piemēram, dzinēja daļas un transmisijas vārpsta.</p> <p>- Sekojiet tam, lai visi uzgriežņi, bultskrūves un skrūves būtu labi pievilktas, nodrošinot mašīnas drošu darbu.</p> <p>- Nekādā gadījumā netīriet mašīnu ar lielspiediena ūdens strūklu vai šķīdinātājiem.</p> <p>- Glabājiet rotējošo kultivatoru ar tukšu tvertni sausā un bērniem nepieejamā vietā.</p>

Eesti keel	Lietuvių k.	中文
<p style="text-align: center;">HOOLDUS</p>	<p style="text-align: center;">TECHNINĖ PRIEŽIŪRA</p>	<p style="text-align: center;">保养</p>
<p>LUGEGE TÄHELEPANELIKULT MOOTORI JUHENDIT.</p> <p>Ettevaatust hooldamisel</p> <p> Kui masina juures tehakse hooldustöid, seisake mootor ja ühendage süüteküünal lahti. Kandke turvajalatsid ja kaitsekindaid.</p> <p> HOIATUS. Ärge kunagi käitage mullafreesi, mis on kahjustatud, ebaõigesti reguleeritud, ei ole täielikult või kindlalt kokku pandud.</p> <p>Veenduge, et lõikeseadis peatub, kui gaasipäästik vabastatakse. Kui pöörleb, võtke ühendust volitatud remondikeskusega probleemi kontrollimiseks ja kõrvaldamiseks.</p> <p> HOIATUS. Kõiki mullafreesi remonttöid, mida ei kirjeldata kasutusjuhendis, võivad teha ainult kompetentsed mullafreesi remonditöötajad.</p> <p>- Keelatud on mullafreesi mistahes viisil modifitseerida.</p> <p> HOIATUS. Kasutage ainult soovitatavaid lisaseadmeid ja varuosi.</p> <p>- Ärge puudutage lõikeseadist ega üritage mullafreesi hooldada mootori töötamise ajal.</p> <p>- Kui mullafrees muutub kasutuskõlbmatuks, tuleb see kõrvaldada õigesti ilma keskkonda kahjustamata. Seepärast tuleb kasutuskõlbmatu masin viia kohaliku müügiesindaja kätte, kes korraldab selle nõuetekohase kõrvaldamise.</p> <p>- Vahetage kõik kahjustatud või purunenud kaitseadised viivitamatult välja. Vahetage kulunud või kahjustatud terad komplektina.</p> <p> HOIATUS. Summuti ja muud mootori osad (nt silindribid, süüteküünlad) kuumenevad töö ajal ning on kuumad ka pärast mootori seiskamist. Põletusohu vältimiseks ärge puudutage summutit või muid kuumi osi.</p> <p>- Olge ettevaatlik masina kuumenevate osadega nagu mootor ja ülekandevõll.</p> <p>- Masina turvalise töö tagamiseks peavad kõik mutrid, poldid ja kruvid olema korralikult kinni keeratud.</p> <p>- Ärge kasutage mustuse eemaldamiseks kunagi veejuga või lahusteid.</p> <p>- Mullafreesi tuleb säilitada kuivas kohas, maapinnast lastele kättesaamatult, tühjendatud kütusepaagiga</p>	<p>ATIDŽIAI PERSKAITYKITE VARIKLIO INSTRUKCIJŲ VADOVĄ.</p> <p>Atsargumo priemonės, kurių reikia imtis atliekant techninės priežiūros darbus</p> <p> Jeigu reikia atlikti mechanizmo techninės priežiūros darbus, išjunkite variklį ir nuimkite uždegimo žvakės dangtelį. Avėkite apsauginius batus ir mūvėkite pirštines.</p> <p> PERSPĖJIMAS: niekada savaeigio kaupuko neeksploatuokite, jei jis sugedęs, netinkamai sureguliuotas arba nevisiškai ir nepatikimai sumontuotas.</p> <p>Įsitikinkite, ar atleidus droselio valdymo spragtuką pjovimo padargas nustoja judėti. Jei jis sukasi, kreipkitės į įgaliotą techninės priežiūros centrą, kad būtų atlikta patikra ir pašalintas gedimas.</p> <p> PERSPĖJIMAS: visus savaeigio kaupuko techninės priežiūros darbus (išskyrus tuos, kurie nurodyti operatoriaus vadovo techninės priežiūros instrukcijose) turi atlikti kompetentingi savaeigio kaupuko techninės priežiūros darbuotojai.</p> <p>- Jokiu būdu niekaip nemodifikuokite savaeigio kaupuko.</p> <p> PERSPĖJIMAS: naudokite rekomenduojamus priedus ir pakeičiamąsias dalis.</p> <p>- Kai variklis veikia, niekada nelieskite pjovimo padargo ir nevykdykite savaeigio kaupuko techninės priežiūros darbų.</p> <p>- Jei savaeigis kaupukas nebenaudojamas, jį atiduokite vietiniam pardavėjui, kuris pasirūpins jį tinkamai išmesti ir nebus padaryta žala aplinkai.</p> <p>- Jei pažeidžiami arba sulūžta apsauginiai įtaisai, juos nedelsdami pakeiskite naujais. Jei ašmenys susidėvi arba pažeidžiamos, pakeiskite visą jų komplektą.</p> <p> PERSPĖJIMAS: duslintuvas ir kitos variklio dalys (pvz., cilindro sparneliai, uždegimo žvakė) veikimo metu įkaista ir būna karštos dar kurį laiką išjungus variklį. Kad nenusidegintumėte, nelieskite duslintuvo ir kitų dalių, kol jos karštos.</p> <p>- Stenkitės nesiliesti prie karštų variklio dalių ir varomojo veleno.</p> <p>- Kad būtų užtikrintas saugus darbas su įtaisu, nuolat tikrinkite, ar gerai užveržti visi varžtai ir veržlės.</p> <p>- Purvo niekada nešalinkite vandens srove arba tirpikliais.</p> <p>- Savaeigį kaupuką laikykite sausoje, vaikams neprieinamoje vietoje; degalų bakas turi būti tuščias.</p>	<p>也请仔细阅读发动机手册。</p> <p>维护预防措施</p> <p> 如要对机器进行保养维护，应熄灭发动机并把火花塞帽断开连接。应一直使用防工伤事故的工作鞋和保护手套。</p> <p> 注意：禁止使用受损、修理不当或不完全及安全组装的旋耕机。</p> <p>确保旋耕阵列在松开加速杆时即停顿。否则应联系授权的服务中心进行检查并把问题解决。</p> <p> 注意：对旋耕机进行本使用和维修手册中指出以外的所有处理时，必须由合格的人士进行。</p> <p>- 不得以任何方式改动旋耕机。</p> <p> 注意：请仅适用核准的附件和零配件。</p> <p>- 当发动机正在运行时，严禁触摸旋耕阵列或尝试进行维护操作。</p> <p>- 如旋耕机不能再使用，应以合适的方式将其弃置并不污染环境。应将其送往经销商处进行妥善的处理。</p> <p>- 如安全装置受损或损坏，应立即予以更换。按批更换磨损或受损的刀片。</p> <p> 注意：排气管和发动机的其他部件(例如气缸散热片、火花塞)会在发动机运行期间发热，并会在发动机熄灭后继续保持一段时间发热。为了将少灼伤的危险，请勿碰触灼热的排气管和其他部件。</p> <p>- 小心机器的发热部分，如发动机部分和传动轴。</p> <p>- 确保所有螺帽、螺栓和螺丝已经拧紧，以保证机器能以安全的状态运作。</p> <p>- 严禁通过喷水和喷洒溶剂来清除机器上的污迹。</p> <p>- 把旋耕机存放在干燥和小孩不容易触及的地方，油箱应为空置。</p>

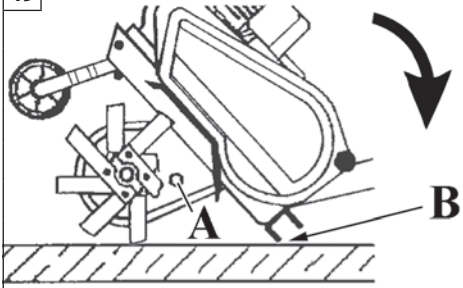

Magyar

KARBANTARTÁS

OLVASSA EL FIGYELMESEN A MOTOR ÚTMUTATÓJÁT IS.

A PORLASZTÓ BEÁLLÍTÁSA

⚠ FIGYELEM: Ne módosítsa a karburátort. Az a kipufogógázokban a káros anyagok törvény által tiltott megnövekedéséhez vezethet.

BEINDÍTÁS

⚠ FIGYELEM: Az elliptikus rugó meg van feszítve, és kiugorva súlyos sérülést okozhat. Soha ne próbálja levenni vagy átalakítani.

OLAJCSERE

MEGJEGYZÉS: A fáradt motorolajat a környezetvédelmi előírásoknak megfelelően kell megsemmisíteni. A fáradt olajat lezárt tartályban át kell adni egy hivatalos szerviznek. Ne dobja a szemétkébe, és ne öntse ki a talajra vagy a lefolyóba.

ERŐÁTVITELI EGYSÉG OLAJ

Olajcsere: 100 munkaóránként le kell cserélni az erőátviteli egység olaját:

- Szerelje le a kormányt
- Csavarja ki az A dugót (49. ábra)
- Helyezze a gépet döntött helyzetbe, és szívja ki egy fecskendővel az összes olajat
- Töltse fel az erőátviteli egységet STOU 15W-40 olajjal (tartályterefogat 0,5 liter)
- Ellenőrizze a helyes olajsintet a gépet a kormánytartó felé döntve (B, 49. ábra); az olajnak el kell kezdenie szivárogni a furatból kicsivel azelőtt, hogy a kormánytartó (B, 49. ábra) földet érne
- Helyezze vissza az A dugót (49. ábra) és a kormányt

Suomi

HUOLTO

LUE HUOLELLISESTI MYÖS MOOTTORIN KÄYTTÖOHJEET.

KAASUTTIMEN SÄÄTÖ

⚠ HUOMIO: Älä tee muutoksia kaasuttimeen. Sellainen voisi johtaa pakokaasupäästöjä koskevien lakien rikkomiseen.

KÄYNNISTYS

⚠ HUOMIO: Kierrejoussi on paineenalainen ja voi sinkoutua ulos aiheuttaen vammoja. Älä koskaan yritä purkaa jousta tai tehdä siihen muutoksia.

ÖLJYNVAIHTO

HUOM. Hävitä käytetty moottoriöljy ympäristömääräysten mukaisesti. Käytetty öljy tulee toimittaa valtuutettuun huoltoliikkeeseen suljetussa säiliössä. Älä laita öljyä jäteastiaan äläkä kaada sitä maahan tai altaaseen.

VOIMANSIIRTOYKSIKÖN ÖLJY

Öljynvaihto: Voimansiirtoyksikön öljy on vaihdettava 100 työtunnin välein:

- Irrota tukijalka
- Kierrä auki tulppa A (kuva 49)
- Kallista kone ja ime öljy pois ruiskun avulla
- Täytä voimansiirtoyksikköön öljylaatua STOU 15W-40 (kotelon tilavuus 0,5 litraa)
- Tarkista öljytaso kallistamalla konetta tukijalan alustaa kohti (B, kuva 49). Öljyn pitää alkaa valua reiästä vähän ennen kuin tukijalan alusta (B, kuva 49) koskettaa maahan
- Kiinnitä tulppa A (kuva 49) ja tukijalka takaisin paikalleen

Latviski

TEHNISKĀ APKOPE

UZMANĪGI IZLASIET ARĪ DZINĒJA ROKASGRĀMATU.

KARBURATORA REGULĒŠANA

⚠ UZMANĪBU: Nemodificēiet karburatoru. Iespējams, tas izraisīs to, ka ierīce neatbildīs noteikumiem par izplūdes gāzu izmešiem.

IEDARBINĀŠANA

⚠ UZMANĪBU: spirālatspere ir zem spriedzes un var aizlidot, radot nopietnus ievainojumus. Nekādā gadījumā nemēģiniet to izjaukt vai izmainīt.

EĻĻAS MAINĀ

PIEZĪME: utilizējiet izlietotu motoreļļu videi draudzīgā veidā. Izlietotā eļļa ir obligāti jānodod pilnvarotajā servisa centrā hermētiski aizvērtajā tvertnē. Nemetiet to kopā ar citiem atkritumiem, neizlejiet to zemē vai kanalizācijā.

TRANSMISIJAS EĻĻA

Eļļas maiņa: Ik pēc 100 darbības stundām ir jāmaina transmisijas eļļa:

- Noņemiet stūri
- Atskrūvējiet vāciņu A (49. att.)
- Nolieciet mašīnu un izsūciet visu eļļu ar šļirci
- Iepildiet transmisijā STOU 15W-40 eļļu (kārbas tilpums 0,5 litri)
- Pārbaudiet, vai eļļas līmenis ir pareizs, noliekot mašīnu stūres balsta virzienā (B, 49. att.); eļļai ir jāsāk tecēt ārā īsi pirms stūres balsts (B, 49. att.) pieskaras zemei
- Uzstādiet atpakaļ vāciņu A (49. att.) un stūri









--	--	--	--

Eesti keel	Lietuvių k.	中文
HOOLDUS	TECHNINĖ PRIEŽIŪRA	保养
<p>LUGEGE TÄHELEPANELIKULT MOOTORI JUHENDIT.</p> <p>KARBURAATORI REGULEERIMINE</p> <p>⚠ HOIATUS. Äрге карбурааторит модифитсеериге. See võib kaasa tuua heitgaasiseadiste rikkumise.</p> <p>STARTER</p> <p>⚠ HOIATUS. Starterivedru on pinge all ja võib eemale lennates põhjustada tõsiseid vigastusi. Äрге võtke seda lahti ega modifitseerige.</p> <p>ÕLIVAHETUS</p> <p>MÄRKUS. Palun kõrvaldage kasutatud mootoriõli keskkonnasõbralikul viisil. Viige kasutatud õli kinnises mahutis kohalikku teenindusjaama. Äрге visake seda prügi hulka ega valage seda maha või äraavoolu.</p> <p>TRANSMISSIOONIÕLI</p> <p>Õlivahetus: Transmissiooniõli tuleb vahetada iga 100 töötunni järel.</p> <ul style="list-style-type: none"> • Eemaldage tugijalg. • Kruvige kork A lahti (jn 49). • Paigutage masin kalde alla ja eemaldage õli süstlaga. • Täitke jõuülekanne õliga STOU 15W-40 (jõuülekanne mahutab 0,5 liitrit). • Veenduge, et õlitase on nõuetekohane, kallutades masinat tugijala kanduri suunas (B, jn 49); õli peab hakkama august välja voolama vahetult enne, kui tugijala kandur (B, jn 49) puudutab põrandat. • Paigaldage kork A (jn 49) ja tugijalg. 	<p>ATIDŽIAI PERSKAITYKITE VARIKLIO INSTRUKCIJŲ VADOVĄ.</p> <p>KARBIURATORIAUS REGULIAVIMAS</p> <p>⚠ PERSPĖJIMAS: nemodifikuokite karbiuratoriaus. Kitaip galite pažeisti išmetamųjų dujų emisijos įstatymą.</p> <p>STARTERIO ĮRENGINYS</p> <p>⚠ PERSPĖJIMAS: sraigtinę spyruoklę veikia įtampa – ji gali nušokti ir rimtai sužaloti. Jokių būdu nebandykite jos išmontuoti ar kaip nors modifikuoti.</p> <p>ALYVOS PAKEITIMAS</p> <p>PASTABA: panaudotą variklio alyvą išmeskite taip, kad nepakenktumėte aplinkai. Užsandarintą konteinerį nuneškite į vietinę aptarnavimo stotį utilizacijai. Nemeskite jos į šiukšlių dėžę, nepilkite ant žemės arba į kanalizaciją.</p> <p>TRANSMISIJOS ALYVOS</p> <p>Tepalo keitimas: Kas 100 eksploatavimo valandų būtina keisti transmisijos tepalą:</p> <ul style="list-style-type: none"> • Nuimkite atraminę koją. • Atsukite kaištį A (49 pav.). • Mechanizmą paverskite ir visą tepalą ištraukite švirkštu. • Į transmisiją įpilkite STOU 15W-40 tepalo (pavarų dėžės talpa yra 0,5 litro). • Mechanizmą paversdami link atraminės kojos atramos, patikrinkite, ar alyvos lygis yra tinkamas (B, 49 pav.); alyva turi pradėti tekėti pro angą kai tik atraminės kojos atrama (B, 49 pav.) paliečia žemę. • Sumontuokite kaištį A (49 pav.) ir atraminę koją. 	<p>也请仔细阅读发动机手册。</p> <p>化油器调节</p> <p>⚠ 注意: 禁止修改化油器。否则有可能会触犯废气排放法规。</p> <p>起动</p> <p>⚠ 注意: 螺旋弹簧处于受压状态，会弹时有可能会造成严重的人身伤害。切勿尝试将之拆除或改装。</p> <p>换油</p> <p>备注：按照环保规则弃置用过的机油。必须把用过的机油用密封的容器装着并送往授权的废油处理厂进行处理，不得把废油弃置在垃圾桶内或浇在地面或吸收盘内。</p> <p>传动系机油</p> <p>换油：每隔100个工作小时必须对传动系机油的进行更换。</p> <ul style="list-style-type: none"> • 拆下导向杆 • 拆下盖子A(图49) • 把机器倾斜放置并用针筒把所有机油全部吸出。 • 用STOU 15W-40的机油重新灌注传动系油箱(油箱容量为0.5公升)。 • 把机器向导向杆支架(B, 图49)一侧倾斜来检查机油的正确水平；机油必须在导向杆支架(B, 图49)触及地面之前向外流出。 • 重新装上盖子A(图49)和导向杆。

--	--	--	--

Magyar	Suomi	Latviski
KARBANTARTÁS	HUOLTO	TEHNISKĀ APKOPE
<p>OLVASSA EL FIGYELMESEN A MOTOR ÚTMUTATÓJÁT IS.</p> <p>Vágóberendezések</p> <p>⚠ FIGYELEM: A sérült vágóberendezéseket ne próbálja hegesztéssel, kiegyenesítéssel, a forma módosításával megjavítani. Ezek miatt a műveletek miatt a vágóberendezés leválhat, és súlyos, akár halálos sérülést okozhat.</p> <p>A GÉP TISZTÍTÁSA</p> <p>⚠ FIGYELEM – Ha sűrített levegőt használ a gép tisztításához, szükséges megfelelő szemüveggel és porvédő maszkkal védekezni.</p> <p>⚠ ÓVINTÉZKEDÉS: Erős vízszugár használata a gép tisztítására károsíthatja a motort és az elektromos rendszert.</p> <p>A MARÓFEJEK CSERÉJE A marófejek cseréjéhez lásd az ÖSSZESZERELÉS fejezetet</p>	<p>LUE HUOLELLISESTI MYÖS MOOTTORIN KÄYTTÖOHJEET.</p> <p>Leikkauslaitteet</p> <p>⚠ HUOMIO: Älä hitsaa tai suorista vaurioituneita leikkauslaitteita yrittäen tällä tavoin korjata niitä. Seurauksena voi olla leikkuutyökalun osien irtoaminen ja vakavia henkilövahinkoja tai hengenvaara.</p> <p>KONEEN PUHDISTAMINEN</p> <p>⚠ HUOMIO - Jos puhdistat konetta paineilmalla, käytä suojalaseja ja pölyltä suojaavaa kasvosuojusta.</p> <p>⚠ VAROITUS: Voimakkaan vesisuihkun käyttö koneen puhdistuksessa voi vaurioittaa moottoria ja sähköjärjestelmää.</p> <p>TERIEN VAIHTO Terien vaihto-ohjeet on esitetty kappaleessa ASENNUS.</p>	<p>UZMANĪGI IZLASIET ARĪ DZINĒJA ROKASGRĀMATU.</p> <p>Griezējierīces</p> <p>⚠ UZMANĪBU: Nekādā gadījumā nelabojiet griezējierīces ar metināšanu, iztaisnošanu vai formas izmainīšanu. Tas var radīt griezējierīces sadrupšanu, un atplisušie gabali var radīt nopietnus vai nāvējošus ievainojumus.</p> <p>MAŠĪNAS TĪRĪŠANA</p> <p>⚠ UZMANĪBU – Tīrot mašīnu ar saspiesto gaisu, ir jāvelk atbilstošas aizsargbrilles vai pretputekļu maska.</p> <p>⚠ BRĪDINĀJUMS: Mazgājot mašīnu ar augstspiediena ūdens strūklu, var sabojāt dzinēju un elektrisko sistēmu.</p> <p>FRĒŽU MAIŅA Frēžu maiņas norādījumi ir izklāstīti nodaļā MONTĀŽA</p>

--	--	--	--

Eesti keel	Lietuvių k.	中文
HOOLDUS	TECHNINĖ PRIEŽIŪRA	保养
<p>LUGEGE TÄHELEPANELIKULT MOOTORI JUHENDIT.</p> <p>Lõikeseadis</p> <p> HOIATUS. Ärge parandage kahjustatud lõikeseadist keevitamise, sirgestamise või selle kuju muutmise teel. Vastasel korral võib lõikeseadise küljest tükke eemalduda, mis võivad tekitada tõsiseid või surmavaid vigastusi.</p> <p>MASINA PUHASTAMINE</p> <p> HOIATUS – Masina suruõhuga puhastamisel kandke asjakohast silmade kaitset ja tolumumaski.</p> <p> HOIATUS – Masina survepesuriga puhastamine võib kahjustada selle mootorit ja elektrisüsteemi.</p> <p>TERADE VAHETAMINE</p> <p>Roorite vahetamise juhiseid lugege peatükist KOKKUPANEK.</p>	<p>ATIDŽIAI PERSKAITYKITE VARIKLIO INSTRUKCIJŲ VADOVĄ.</p> <p>Pjaunamieji padargai</p> <p> PERSPĖJIMAS: niekada neremontuokite pažeistų pjovimo padargų – nevirinkite, netiesinkite, nekeiskite jų formas. Jei remontuosite, pjovimo įrenginio dalys gali nukristi ir rimtai arba mirtinai sužeisti.</p> <p>MECHANIZMO VALYMAS</p> <p> PERSPĖJIMAS – Jei mechanizmui valyti naudojate aukšto slėgio orą, dėvėkite akių apsaugas ir kaukę nuo dulkių.</p> <p> PERSPĖJIMAS – Mechanizmą valant aukšto slėgio vandens srovę, gali būti pažeistas variklis ir elektros sistema.</p> <p>VERSTUVŲ KEITIMAS</p> <p>Apie rotorių pakeitimą skaitykite skyriuje MONTAVIMAS.</p>	<p>也请仔细阅读发动机手册。</p> <p>旋耕阵列</p> <p> 注意: 请勿对受损的旋耕阵列尝试进行, 请勿对其进行焊接、校直和改变形状。这些操作可能会导致旋耕阵列脱落而造成严重的人员伤害甚至死亡。</p> <p>机器清洁</p> <p> 注意 – 如利用压缩空气清洁机器, 必须使用专用护目镜和防尘面罩进行防护。</p> <p> 注意! 高压喷水清洗机器会损坏发动机和电气系统。</p> <p>旋耕刀的更换</p> <p>旋耕刀的更换请参阅“组装”一章的内容。</p>

Magyar	Suomi	Latviski
<p align="center">KARBANTARTÁS – ELHELYEZÉS</p>	<p align="center">HUOLTO - VARASTOINTI</p>	<p align="center">TEHNISKĀ APKOPE – UZGLABĀŠANA</p>
<p>RENDKÍVÜLI KARBANTARTÁS Intenzív használat esetén a szezon végén, normál használat esetén két évente javasolt a szervizhálózat szakemberével átnézetni a felszerelést.</p> <p>⚠ FIGYELEM! - A jelen kézikönyvben nem szereplő minden egyéb karbantartási műveletet erre felhatalmazott javítóműhely kell, hogy végezzen. A gép állandó és szabályos működésének biztosításához, ne feledje, hogy az esetleges alkatrészcsere-nél kizárólag EREDETI ALKATRÉSZT használjon.</p> <p>⚠ A nem engedélyezett esetleges módosítások és/vagy a nem eredeti tartozékok használata a gépkezelő és harmadik személyek súlyos, akár halálos sérülését okozhatják.</p> <p>IDEIGLENES TÁROLÁS Amikor a gép hosszú ideig működésen kívül van: - Engedje le az üzemanyagot a tartályból, és helyezze vissza a dugót. - A jogszabályoknak megfelelően, a környezetet tiszteletben tartva semmisítse meg az üzemanyagot. - Figyeljen oda a gép forró részeire, mint a motor és a meghajtótengely részei. - Soha ne használjon vízsugarat vagy oldószert a szennyeződés eltávolításához. - Tárolja a motoros kapát száraz helyen, üres üzemanyagtartállyal és gyermekektől távol. - A téli pihenőidő után az üzembe helyezési eljárások megegyeznek a gép normál indítási eljárásaival (20-26. old.).</p> <p>SZÉTSZERELÉS ÉS MEGSEMISÍTÉS A gép gyártásához használt anyagok jó része újrahasznosítható; az összes fémes részt (acél, alumínium, sárgaréz) átadhatja egy normál fémhulladékgyűjtő telepnek. Az erre vonatkozó információkat a területi hulladékgyűjtő szolgálatnál lehet beszerezni. A talaj, a levegő és a vizek szennyezése nélkül, a környezet tiszteletben tartásával kell elvégezni a gép lebontásakor keletkező hulladékok kezelését.</p> <p>Minden esetben be kell tartani a helyileg érvényes hulladékkezelésre vonatkozó előírásokat.</p>	<p>ERIKOISHUOLTO Kone on suositeltavaa toimittaa valtuutettuun huoltoliikkeeseen tarkastettavaksi jokaisen käyttökauden lopussa, mikäli konetta on käytetty runsaasti, tai kahden vuoden välein normaaliikäytössä.</p> <p>⚠ HUOMIO! - Kaikki sellaiset huoltotoimenpiteet, joita ei mainita tässä oppaassa, on annettava valtuutetun huoltoliikkeen tehtäväksi. Osia vaihdettaessa on käytettävä ainoastaan ALKUPERÄISIÄ VARAOSIA laitteen jatkuvan ja säännöllisen toiminnan varmistamiseksi.</p> <p>⚠ Valtuuttamattomat muutokset ja/tai muiden kuin alkuperäisten varusteiden käyttö voivat aiheuttaa vakavia tai kuolemaan johtavia vammoja käyttäjälle ja kolmansille osapuolille.</p> <p>VARASTOINTI Kun kone on pitkään käyttämättä: - Tyhjennä polttoainesäiliö ja sulje sen korkki. - Hävitä polttoaine ympäristömääräysten mukaisesti. - Varo koneen kuumia osia, kuten moottorin ja voimansiirtoakselin osia. - Älä käytä puhdistuksessa vesisuihkua tai liuotinaineita. - Varastoi puutarhajyrsin polttoainesäiliö tyhjennettynä kuivaan tilaan, jossa se on poissa lasten ulottuvilta. - Talvivarastoinnin jälkeen suoritetaan samat käyttöönottotoimenpiteet kuin konetta tavallisesti käynnistettäessä (sivut 20–26).</p> <p>LAITTEEN KÄYTÖSTÄPOISTO JA HÄVITTÄMINEN Suurin osa koneen osista on kierrätettäviä. Kaikki metallit (teräs, alumiini, kupari) voidaan toimittaa normaalin raudan talteenottokeskukseen. Lisätietoja on saatavana alueen jätehuoltokeskuksesta. Koneen käytöstäpoiston yhteydessä syntyvät jätteet on käsiteltävä ympäristömääräysten mukaisesti välttäen saastuttamasta maaperää, ilmaa ja vettä.</p> <p>Paikallista lainsäädäntöä ja voimassa olevia määräyksiä on aina noudatettava.</p>	<p>ĀRKĀRTAS TEHNISKĀ APKOPE Iesakām pēc katras intensīvas lietošanas sezonas beigām vai reizi divos gados, lietojot mašīnu normālā režīmā, likt servisa centra speciālistam pārbaudīt mašīnas vispārīgu stāvokli.</p> <p>⚠ UZMANĪBU! – Visi tie tehniskās apkopes darbi, kuri nav aprakstīti šajā rokasgrāmatā, ir jāveic pilnvarotajā servisa centrā. Lai nodrošinātu mašīnas nepārtrauktu un vienmērīgu darbību, atcerieties, ka nomainot detaļas, ir jāizmanto tikai ORIGINĀLĀS REZERVES DAĻAS.</p> <p>⚠ Patvaļīgas modifikācijas un/vai neoriģinālo rezerves daļu lietošana var novest pie operatora vai trešo personu ievainojumiem, vai nāvējošas traumas gūšanas.</p> <p>GLABĀŠANA Ja ierīce netiek darbināta ilgu laiku: - Izlejiet degvielu no tvertnes un uzstādiet vāciņu atpakaļ. - Utilizējiet degvielu saskaņā ar spēkā esošo likumdošanu par vides aizsardzību. - Esiet uzmanīgs, jo dažas mašīnas daļas kļūst karstas, piemēram, dzinēja daļas un transmisijas vārpsta. - Nekādā gadījumā netīriet mašīnu ar lielspiediena ūdens strūklu vai šķīdinātājiem. - Glabājiet rotējošo kultivatoru ar tukšu tvertni sausā un bērniem nepieejamā vietā. - Lai sagatavotu ierīci darbam pēc ziemas perioda, jāveic tās pašas darbības, kuras ir paredzētas normālai mašīnas iedarbināšanai (20.-26. lpp.).</p> <p>IZJAUKŠANA UN UTILIZĀCIJA Lielu daļu mašīnas ražošanā izmantoto materiālu var pārstrādāt; visus metālus (tēraudu, alumīniju, misiņu) var nogādāt metāllūzņu pieņemšanas centrā. Papildus informācijai vērsieties pie jūsu reģiona atkritumu savākšanas centra pārstāvja. Pēc mašīnas izjaukšanas iegūto materiālu utilizācija ir jāveic, saudzējot dabu un izvairoties no augsnes, gaisa un ūdens piesārņošanas.</p> <p>Jebkurā gadījumā ir jāievēro vietējie spēkā esošie likumi, kas reglamentē šo jomu.</p>

Eesti keel	Lietuvių k.	中文
<p align="center">HOOLDUS – SÄILITAMINE</p>	<p align="center">TECHNINĖ PRIEŽIŪRA – SANDĒLIAVIMAS</p>	<p align="center">保养 – 存放</p>
<p>SOOVITATAV LISAHOOLDUS</p> <p>Intensiivse kasutuse korral tuleb masinat lasta volitatud hooldustehnikul kontrollida iga hooaja lõppedes, tavalise kasutuse korral aga iga kahe aasta tagant.</p> <p>⚠ HOIATUS. – Kõik hooldustööd, mida selles juhendis otseselt ei kirjeldata, tuleb kasta teha selleks volitatud hooldustöökojas. Masina optimaalse töö tagamiseks pidage meeles, et kasutada tuleb ainult ORIGINAALVARUOSI.</p> <p>⚠ Osade oskamatu vahetamine ja/või mitte-originaalvaruosade kasutamine võib kaasa tuua masina kasutaja või teiste inimeste tõsise vigastuse või surma.</p> <p>SÄILITAMINE</p> <p>Masina ettevalmistus pikaajaliseks säilitamiseks:</p> <ul style="list-style-type: none"> - Tühjendage kütusepaak ja pange kork uuesti peale. - Kõrvaldage kütus järgides reegleid ja säästes keskkonda. - Olge ettevaatlik masina kuumenevate osadega nagu mootor ja ülekandevõll. - Ärge kasutage mustuse eemaldamiseks kunagi veejuga või lahusteid. - Mullafreesi tuleb säilitada kuivas kohas, maapinnast lastele kättesaamatult, tühjendatud kütusepaagiga - Masina peale talvist hoiustamist tööle võtmise protseduurid on samad, kui igapäevaseks tööks käivitamisel (lk 21-27). <p>LAMMUTAMINE JA KÕRVALDAMINE</p> <p>Mitmed masina materjalid on ümbertöödeldavad; metallid (teras, alumiinium ja messing) võib viia ümbertöötlusjaama. Lisainfot küsige kohalikust jäätmete ümbertöötlusjaamast. Masina kõrvaldamine peab toimuma keskkonda säästes ning pinnase, õhu ja vee saastamist vältides.</p> <p>Järgige alati kehtivaid seadusi.</p>	<p>REKOMENDUOJAMA PAPILDOMA TECHNINĖ PRIEŽIŪRA</p> <p>Jei mechanizmas buvo eksploatuojamas intensyviai, rekomenduojama, kad sezono pabaigoje mechanizmo patikrą atliktų įgaliotojo techninės priežiūros tinklo specialistas; jei mechanizmas buvo eksploatuojamas neintensyviai – patikrą turėtų būti atliekamas kas dvejus metus.</p> <p>⚠ PERSPĖJIMAS! – Visus techninės priežiūros darbus, kurie nenurodyti šiame vadove, turi atlikti įgaliotas techninės priežiūros centras. Tam, kad mechanizmas tinkamai veiktų ilgą laiką, naudokite tik ORIGINALIAS PAKEIČIAMĄSIAS DALIS.</p> <p>⚠ Jei bus atliekami neapbruoti pakeitimai ir (arba) naudojami ne originalios pakeičiamosios dalys, operatorius arba tretieji asmenys gali patirti traumą arba žūti.</p> <p>SANDĒLIAVIMAS</p> <p>Jei mechanizmą reikia sandėliuoti ilgą laiką:</p> <ul style="list-style-type: none"> - Ištuštinkite degalų baką ir vėl uždėkite dangtelį. - Degalus išmeskite paisydami taisyklių ir nepakenkdami aplinkai. - Stenkitės nesiliesti prie karštų variklio dalių ir varomojo veleno. - Purvo niekada nešalinkite vandens srove arba tirpikliais. - Savaeigių kauptuką laikykite sausoje, vaikams neprieinamoje vietoje; degalų bakas turi būti tuščias. - Procedūra, kurią reikia atlikti prieš eksploatavimą po žiemos saugojimo, yra tokia pati, kaip ir prieš eksploatuojant kiekvieną dieną (21-27 psl.). <p>IŠARDYMAS IR IŠMETIMAS</p> <p>Daug medžiagų, kurios naudotos mechanizmui gaminti, yra perdirbamos; metalines (plieno, aliuminio ir žalvario) dalis galima atiduoti perdirbimo punkte. Daugiau informacijos gausite kreipdamiesi į vietos perdirbimo punktą. Mechanizmą išmetant būtina atsižvelgti į aplinką, neužteršti dirvožemio, oro ir vandens.</p> <p>Bet kuriuo atveju būtina paistyti galiojančių vietos įstatymų.</p>	<p>额外保养</p> <p>当机器被频繁使用时，在季末，或正常使用时每隔两年时间，请求销售网络的专业人员对油锯进行全面检查。</p> <p>⚠ 注意！ – 手册中未报道的所有的维修操作必须在授权的维修中心进行。为了保证机器的运行连续和正常，任何零配件的更换均必须仅使用原厂配件进行。</p> <p>⚠ 任何未经授权的改装和/或使用非原厂配件，均有可能对操作员或第三者造成伤害甚至死亡。</p> <p>存放</p> <p>当长时间不使用机器时:</p> <ul style="list-style-type: none"> - 倒空油箱，装回盖子。 - 按照规定弃置燃料并注意环保。 - 小心机器的发热部分，如发动机部分和传动轴。 - 严禁通过喷水和喷洒溶剂来清除机器上的污迹。 - 把旋耕机存放在干燥和小孩不容易触及的地方，油箱应为空置。 - 冬季存放后的重新启动程序与机器正常启动程序相同(第21-27页)。 <p>拆除和弃置</p> <p>构成机器的大部分材料为可循环再用材料；所有金属材料(钢、铝和铜)可送交普通的金属回收公司进行处理。更为详尽的信息请咨询您所在地区的废品回收服务公司。来自机器拆除的废品弃置必须在注意环保，避免污染土地、空气和水源。</p> <p>无论如何，必须遵守当地相关的现行法律的规定。</p>

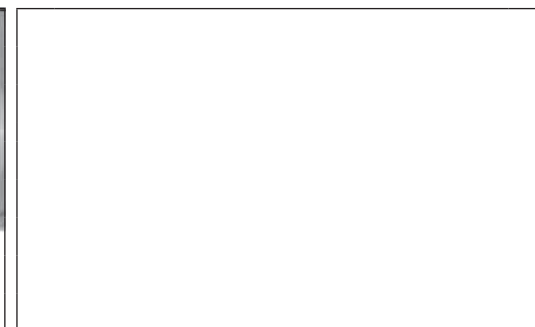
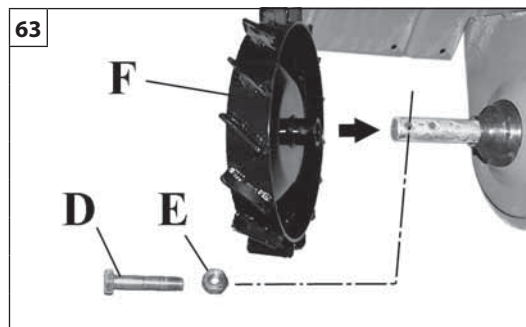
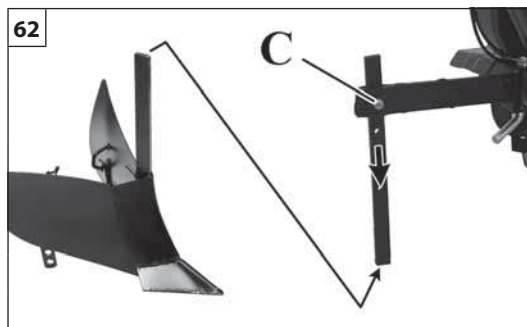
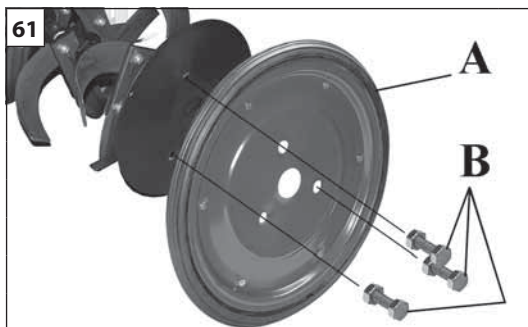

Magyar

Suomi

Latviski

VÁLASZTHATÓ TARTOZÉKOK

LISÄVARUSTEET

PAPILDAPRĪKOJUMS

OLDALSÓ TOVÁBBÍTÓ KEREKEK (kódszám: 68600001R)

A gép kemény felületeken történő továbbításakor használhatók.

Szerelje fel a két A kereket a védőtárcsákra a három B csavar segítségével (61. ábra).

BARÁZDAVÁGÓ (penge) (kódszám: 68600006)

Alkalmasak árkok készítésére, vagy lemart területeken megerősítő munkálatokra.

Csavarja ki a C csavart (62. ábra), húzza ki a kormányt a bilincsből, és szereljen rá ekét. Az eke éle legyen mindig a haladási irány felé fordítva.

280 x 50 FÉMKEREKEK (kódszám: L0065000)

Alkalmasak az eke kemény felületeken történő használatára.

Szerelje le a marófejeket, és szerelje fel az F fémkerekeket a megfelelő D csavar és E anya segítségével.

SIVUSIIRTOPYÖRÄT (tuotekoodi 68600001R)

Helpottavat koneen siirtämistä kovalla alustalla.

Kiinnitä pyörät A suojaevyihin kolmella ruuvilla B (kuva 61).

KYNTÖTERÄ (auran vannas) (koodi 68600006)

Vakojen tekemiseen tai jo muokatun maan multaamiseen.

Avaa ruuvi C (kuva 62), vedä tukijalka alustaltaan ja kiinnitä aura. Auran kärjen on oltava aina ajosuuntaan päin.

METALLIPYÖRÄT 280 x 50 (Koodi L0065000)

Auran käyttöön kovilla pinnoilla.

Irrota jyrsimet ja kiinnitä metallipyörät F ruuvilla D ja mutterilla E.

SĀNU BALSTRITENĪ (kods 68600001R)

To izmanto, lai atvieglotu mašīnas pārvietošanu pa cietām virsmām.

Uzstādiet divus riteņus A uz aizsargdiskiem, izmantojot trīs skrūves B (61. att.).

VAGU VEIDOTĀJS (lemesis) (kods 68600006)

Tie ir paredzēti vagu veidošanai vai ar kultivatoru apstrādātas augsnes apraušanai.

Atskrūvējiet skrūvi C (62. att.), noņemiet stūri no skavas un uzstādiet lemeši. Lemeša uzgalim vienmēr ir jābūt vērstam gaitas virzienā.

METĀLA RITENĪ 280 x 50 (kods L0065000)

Piemēroti lemeša izmantošanai uz cietām virsmām.

Noņemiet frēzes un uzstādiet metāla riteņus F, izmantojot speciālu skrūvi D un speciālu uzgriezni E.

--	--	--	--

Eesti keel	Lietuvių k.	中文
LISAVARUSTUS	PASIRINKTINIAI PRIEDAI	选配附件
<p>TRANSPORDIRATTAD (p/n 68600001R) Hõlbustavad masina teisaldamist kõval maapinnal. Paigaldage kaks ratas A kaitseketaste külge, kasutades kruvisid B (jn 61).</p> <p>VAOSAHK (ader) (kood 68600006) Sobib vagude ajamiseks kobestatud mulda. Keerake lahti kruvi C (jn 62), eemaldage kanduri küljest tugijalg ning paigaldage ader. Adraots peab jääma liikumissuunas.</p> <p>METALLRATTAD, 280 x 50 (p/n L0065000) Mõeldud adra kasutamiseks kõval pinnasel. Eemaldage rootorid ja paigaldage metallrattad F, kasutades polti D ja mutrit E.</p>	<p>ŠONINIAI TRANSPORTAVIMO RATAI (dalies nr.: 68600001R) Juos naudojant mechanizmą lengviau valdyti ją vežant kietais paviršiais. Du ratus A sumontuokite ant apsauginių diskų naudodami tris varžtus B (61 pav.).</p> <p>VAGOTUVAS (plūgas) (kodas: 68600006) Juo galima formuoti vagas arba grėbti jau suartą dirvožemį. Išsukite varžtą C (62 pav.), iš kronšteino ištraukite atraminę koją ir sumontuokite plūgą. Plūgo smaigalys turi būti nukreiptas važiavimo kryptimi.</p> <p>METALINIAI RATAI 280 x 50 (dalies nr. L0065000) Jie skirti plūgui naudoti ant kietų paviršių. Nuimkite rotorius ir metalinius ratus F sumontuokite naudodami varžtą D ir veržlę E.</p>	<p>搬运用侧轮(编码68600001R) 用于帮助机器在较为坚硬的地面搬运。 通过三颗螺栓B把两个轮子A装在保护圆盘上(图61)。</p> <p>犁(犁头)(编码68600006) 适合于在已旋耕的土地上进行精犁。 拧松螺栓C(图62), 把的导向杆从支架中抽出并安装犁头。 犁头的尖端必须一直指向行进的方向。</p> <p>金属轮280 x 50(编码L0065000) 适合于犁头在坚硬的表面上使用。 拆下旋耕刀, 利用专用的螺栓D和螺母E把金属轮F装上。</p>

H MŰSZAKI ADATOK**FIN TEKNISET TIEDOT****LV TEHNISKIE DATI****EST TEHNILISED ANDMED****LT TECHNINIAI DUOMENYS****中文 技术数据**

Vágási szélesség (Szabvány) - Leikkausleveys (vakio) - Griešanas platums (standarta) - Freesimislaius (standardne) - Pjovimo plotis (standartinis) - 旋耕宽度(标准)		80
Motor - Moottori - Motors - Mootor - Variklis - 发动机		4 ütemű - 4-tahtinen - 4-taktu - 4-taktiline - 4 taktu - 四冲程
Meghajtás - Voimansiirto - Transmisija - Jõuülekanne - Transmisija 传动		Elsődleges ékszíjjal + másodlagos láncsal - Ensisijainen hihnakäytöllä, toissijainen ketjukäytöllä - Primāra siksnas + sekundāra ķēdes - Primaarne rihmülekanne + sekundaarne kettülekanne - Pirminē diržinē pavara + antrinē grandininē pavara - 主传动带 + 辅助传动链
Mechanikus sebességváltó (sebességek) - Mekaaninen vaihteisto (portaaton) - Mehāniskā pārnesumkārbā (ātrums) - Mehaaniline käigukast (käike) - Mechaninė pavarų dėžė (greitis) - 机械变速(速度)		1 fokozat előre (8,18 km/h) – 1 fokozat hátra (3,6 km/h) - 1 vaihde eteen (8,18 km/h) – 1 vaihde taakse (3,6 km/h) - 1 priekšgaitas pārnesums (8,18 km/h) – 1 atpakaļgaitas pārnesums (3,6 km/h) - 1 edasikäik (8,18 km/h) – 1 tagasikäik (3,6 km/h) - 1–a priekinės eigos pavara (8,18 km/val.) – 1–a atbulinēs eigos pavara (3,6 km/val.) - 一个前进档(8.18km/h) – 一个后退档(3.6km/h)
Vágásmélység - Leikkuusyvyys - Griešanas dziļums - Freesimissügavus - Pjovimo gylis - 旋耕深度	cm	16
Helyigény méretek - Mitat - Gabarīti - Üldmõõtmed - Bendrieji matmenys - 尺寸	cm	145 x 100 x 80
Súly - Paino - Svars - Mass - Svoris - 重量	kg	54,1

H MŰSZAKI ADATOK**FIN TEKNISET TIEDOT****LV TEHNISKIE DATI****EST TEHNILISED ANDMED****LT TECHNINIAI DUOMENYS****中文 技术数据**

Hangnyomás - Akustinen paine - Akustiskais spiediens - Surveaste - Slėgio lygis - 听觉压力	dB (A)	EN 709: 1997+ A4: 2009/AC:2012	83.5
Bizonytalanság - Epävarmuus - Kļūda - Määramatus - Nuokrypis - 未确定	dB (A)		2.0
Mért hangteljesítményszint - Mitattu akustisen tehon taso - Izmērītais akustiskās jaudas līmenis - Mõõdetud müravõimsus - Išmatuotas garso galios lygis - 测得的声音级数	dB (A)	EN 709: 1997+ A4: 2009/AC:2012 EN ISO 3744	97.0
Bizonytalanság - Epävarmuus - Kļūda - Määramatus - Nuokrypis - 未确定	dB (A)		2.0
Garantált hangerőszint - Taattu akustisen tehon taso - Garantētais skaņas jaudas līmenis - Garanteeritud müravõimsus - Garantuotas garso galios lygis - 保证的声音级数	dB (A)	EN 709: 1997+ A4: 2009/AC:2012 EN ISO 3744	99.0
Rezgésszint - Tārinātaso - Vibrācijas līmenis - Vibratsioonitase - Vibrācijas lygis - 振动水平	m/s²	EN 709: 1997+ A4: 2009/AC:2012 EN 12096	6.5
Bizonytalanság - Epävarmuus - Kļūda - Määramatus - Nuokrypis - 未确定	m/s²	EN 12096	2.0

KARBANTARTÁSI TÁBLÁZAT

Kérjük, ne feledje, hogy az alábbi karbantartási időszakok csak normál működési körülmények esetén alkalmazandók. Ha a napi munka nagyobb terheléssel jár, ennek megfelelően csökkenteni kell a karbantartási időszakokat.		Minden egyes használat előtt	Minden feltöltési leállást követően	Havonta	Ha sérült vagy hibás	Igény szerint
Teljes gép	Ellenőrzés: szivárgás, repedés és kopás	X				
Ellenőrzések: kapcsoló, indító, gyorsítókár és gyorsító leállító kar	A működés ellenőrzése	X				
Üzemanyagtartály	Ellenőrzés: szivárgás, repedés és kopás	X				
Üzemanyagszűrő	Ellenőrzés és tisztítás			X		
	Cserélje ki a szűrőelemet				X	6 havonta
Kapafejek	Ellenőrzés: sérülés és kopás	X				
	Cserélje ki				X	
Kuplung	Ellenőrzés: (A kapafej ne forogjon alapláraton)			X		
	Cserélje ki				X	
Minden elérhető csavar és anyás csavar (kivéve az üzemanyagcsavarokat)	Ellenőrzés és beszorítás			X		
Légszűrő	Tisztítás	X				
	Cserélje ki				X	6 havonta
Hengerbordák és indító védőburkolat nyílásai	Tisztítás			X		
Indítókötél	Ellenőrzés: sérülés és kopás			X		
	Cserélje ki				X	
Karburátor	Alaplárat ellenőrzése (a lánc alapláraton nem foroghat)	X	X			
Gyertya	Az elektródák távolságának ellenőrzése			X		
	Cserélje ki				X	6 havonta
Meghajtóolaj	Cserélje ki					100 óránként

HUOLTOTAULUKKO

Huomaa, että seuraavassa mainitut huoltovälit pätevät ainoastaan normaaleissa käyttöolosuhteissa. Jos päivittäinen työ on normaalia raskaampaa, huoltovälejä on tihennettävä vastaavasti.		Ennen jokaista käyttöä	Aina polttoaineen lisäämisen jälkeen	Kuukausittain	Jos vaurioitunut tai viallinen	Tarpeen mukaan
Koko kone	Tarkista vuodot, säröt ja kuluminen	X				
Tarkastukset: kytkin, käynnistin, kaasuvipu ja kaasunrajoitinvipu	Tarkista toiminta	X				
Polttoainesäiliö	Tarkista vuodot, murtumat ja kuluminen	X				
Polttoainesuodatin	Tarkasta ja puhdista			X		
	Vaihda suodatinelementti				X	6 kuukauden välein
Terät	Tarkista vauriot ja kuluminen	X				
	Vaihda				X	
Kytkin	Tarkista (terä ei saa pyöriä moottorin tyhjäkäynnillä)			X		
	Vaihda				X	
Kaikki näkyvässä olevat ruuvit ja mutterit (ei kaasuttimen ruuveja)	Tarkista ja kiristä			X		
Ilmansuodatin	Puhdista	X				
	Vaihda				X	6 kuukauden välein
Sylinterin rivat ja käynnistysuojuksen ritilät	Puhdista			X		
Käynnistysköysi	Tarkista vauriot ja kuluminen			X		
	Vaihda				X	
Kaasutin	Tarkista tyhjäkäynti (ketju ei saa pyöriä moottorin tyhjäkäynnillä)	X	X			
Sytytystulppa	Tarkista elektrodiväli			X		
	Vaihda				X	6 kuukauden välein
Voimansiirtoköykön öljy	Vaihda					100 tunnin välein

TEHNISKĀS APKOPES TABULA

		Pirms katras lietošanas reizes	Pēc katras uzpildes reizes	Reizi mēnesī	Ja ierīce ir bojāta vai darbojas nepareizi	Pēc nepieciešamības
Nemiet vērā, ka zemāk norādītie tehniskās apkopes intervāli attiecas tikai uz ierīces lietošanu normālos darba apstākļos. Ja jūs ikdienā strādājat smagos apstākļos, tehniskās apkopes intervāli ir jāsaīsina.						
Visa mašīna	Apskatīt: sūces, plaisas un nodilums	X				
Vadības ierīces: slēdzis, gaisa vārsts, akselelatora svira un akselelatora fiksēšanas svira	Pārbaudīt darbību	X				
Degvielas tvertne	Apskatīt: sūces, plaisas un nodilums	X				
Degvielas filtrs	Pārbaudīt un iztīrīt			X		
	Nomainīt filtrējošo elementu				X	Reizi 6 mēnešos
Griezēji	Apskatīt: bojājumi un nodilums	X				
	Nomainīt				X	
Sajūgs	Pārbaudīt: (Tukšgaitā griezējs nedrīkst griezties)			X		
	Nomainīt				X	
Visas skrūves un uzgriežņi, kurām var piekļūt (izņemot karburatora skrūves)	Pārbaudīt un pievilkt			X		
Gaisa filtrs	Iztīrīt	X				
	Nomainīt				X	Reizi 6 mēnešos
Cilindra ribas un iedarbināšanas kartera atveres	Iztīrīt			X		
Iedarbināšanas aukla	Apskatīt: bojājumi un nodilums			X		
	Nomainīt				X	
Karburators	Pārbaudīt tukšgaitas režīmu (tukšgaitā ķēde nedrīkst griezties)	X	X			
Aizdedzes svece	Pārbaudīt attālumu starp elektrodiem			X		
	Nomainīt				X	Reizi 6 mēnešos
Transmisijas eļļa	Nomainīt					Ik pēc 100 stundām

HOOLDUSTE TABEL

		Enne iga kasutamist	Iga tankimise ajal	Kord kuus	Kahjustuse või rikke korral	Vajadusel
Jārgmised hooldusvālbād kehtivad ainult tavaliste tūtingimuste korral. Kui masinaga tehakse pikki tūpāevi ja tūtingimused on rasked, tuleb soovitatavāid hooldusvālpasid vastavalt lūhendada.						
Kogu masin	Kontrollida (lekked, praod, kulumine)	X				
Juhtseadised (sūūtelūliti, ōhuklapp, gaas, pāastikute lukusti)	Kontrollida tūūd	X				
Kūūteseapaak	Kontrollida (lekked, praod, kulumine)	X				
Kūūusefilter	Kontrollida ja puhastada			X		
	Vahetada filterelement				X	Iga 6 kuu jārel
Terakoost	Kontrollida (kahjustused, kulumine)	X				
	Vahetada				X	
Siduritrummel	Kontrollida (kui mootor tūūtab tūūhikāigul, ei tohi terakoost liikuda)			X		
	Vahetada				X	
Kūūik kinnituskruvid ja -mutrid (mitte regulēerimiskruvid)	Kontrollida – pingutada			X		
Ōhufilter	Puhastada	X				
	Vahetada				X	Iga 6 kuu jārel
Silindriribid ja kāūivitussūūsteemi ōhuavad	Puhastada			X		
Starterinūūr	Kontrollida (kahjustused, kulumine)			X		
	Vahetada				X	
Karburaator	Kontrollida tūūhikāiku: (Kui mootor tūūtab miinimumpūūoretel, ei tohi lūūkepea ringi kāūia)	X	X			
Sūūūtekūūūnal	Kontrollida sādēvahet			X		
	Vahetada				X	Iga 6 kuu jārel
Transmisiooniūūli	Vahetada					Iga 100 tūūtūūni jārel

TECHNINĖS PRIEŽIŪROS LENTELĖ

Atkreipkite dėmesį, kad toliau nurodyti techninės priežiūros intervalai taikomi tik esant normalioms eksploataavimo sąlygoms. Jei jūsų darbo diena ilgesnė nei įprasta arba jei įdirbimo sąlygos sunkios, atitinkamai reikia sutrumpinti rekomenduojamus intervalus.		Prieš kiekvieną naudojimą	Po kiekvieno sustabdomo degalams papildyti	Kas mėnesį	Jei pažeidžiamas arba sugenda	Prireikūs
Visas mechanizmas	Patikrinti (pratekėjimai, įtrūkimai ir susidėvėjimas)	X				
Valdikliai (uždegimo jungiklis, droselinės sklendės svirtis, droselinis spragtukas, spragtukas blokuotė)	Patikrinti veikimą	X				
Degalų bakas	Patikrinti (pratekėjimai, įtrūkimai ir susidėvėjimas)	X				
Degalų filtras	Patikrinti ir nuvalyti			X		
	Pakeisti filtro elementą				X	Kas 6 mėnesius
Pažeistas verstuvų montažas	Patikrinti (pažeidimai ir susidėvėjimas)	X				
	Pakeisti				X	
Sankabos būgnas	Patikrinti (varikliui veikiant tuščiaja eiga, verstuvų montažas turi nesisukti)			X		
	Pakeisti				X	
Visi pasiekiami varžtai ir veržlės (tačiau ne reguliuojamieji varžtai)	Patikrinti – priveržti			X		
Oro filtras	Nuvalyti	X				
	Pakeisti				X	Kas 6 mėnesius
Cilindro mentelės ir starterio sistemos ventiliacijos angos	Nuvalyti			X		
Starterio virvė	Patikrinti (pažeidimai ir susidėvėjimas)			X		
	Pakeisti				X	
Karbiuratorius	Patikrinti esant tuščiajai eigai: (varikliui veikiant tuščiaja eiga, verstuvų montažas turi nesisukti)	X	X			
Uždegimo žvakė	Patikrinti tarp tarp elektrodų			X		
	Pakeisti				X	Kas 6 mėnesius
Transmisijos alyva	Pakeisti					Kas 100 valandų

保养表格

切记以下的保养间隔只适用于正常的运作条件。如果您的日常工作比普通更繁重，保养间隔期必须缩短。		每次使用前	每次加油停顿后	每月	如受损或存在缺陷	按照需求
整机	检查：泄漏、裂纹和磨损	X				
检查：开关、起动器、加速杆和加速器锁定杆	检查运行状况	X				
油箱	检查：泄漏、裂纹和磨损	X				
燃料滤清器	检查和清洁			X		
	更换过滤元件				X	每6个月
刀具：	检查：损坏和磨损状况	X				
	更换				X	
离合器	检查：（刀具不应在怠速时转动）			X		
	更换				X	
所有可以接触的螺栓和螺母（化油器螺栓除外）	检查和紧固			X		
空气滤清器	清洁	X				
	更换				X	每6个月
气缸散热片和起动护罩孔眼	清洁			X		
起动索	检查：损坏和磨损状况			X		
	更换				X	
化油器	检查怠速（链条不应在怠速时转动）	X	X			
火花塞	检查电极距离			X		
	更换				X	每6个月
传动系机油	更换					每100小时

PROBLÉMAMEGOLDÁS

 **FIGYELEM:** Az alábbi táblázatban javasolt korrekciós próba végrehajtása előtt mindig állítsa le az egységet, és kösse ki a gyertyát, kivéve, ha az szerepel, hogy az egységnek működnie kell.

Ha ellenőrizte az összes lehetséges okot, és a probléma nem oldódott meg, vegye fel a kapcsolatot a hivatalos Vevőszolgálatlal. Ha a táblázatban nem szereplő probléma merül fel, vegye fel a kapcsolatot a Vevőszolgálatlal.

PROBLÉMA	LEHETSÉGES OKOK	MEGOLDÁS
A motor nem indul be, vagy indítást követően néhány másodperccel kikapcsol. (Ellenőrizze, hogy a megszakító „I” pozícióban legyen)	1. Nincs szikra. 2. Eldugult motor.	1. Ellenőrizze a gyertya szikráját. Ha nincs szikra, ismételje meg a tesztet új gyertyával. 2. Kövesse a 28. oldalon leírt eljárást. Ha a motor még mindig nem indul be, ismételje meg az eljárást új gyertyával.
A motor beindul, de nem gyorsul megfelelően, vagy nagy sebességen nem megfelelően működik.	A karburátort be kell állítani.	Vegye fel a kapcsolatot a hivatalos Vevőszolgálatlal a karburátor beállításához.
A motor nem éri el a teljes sebességet, és/vagy erősen füstöl.	1. Légszűrő szennyezett. 2. A karburátort be kell állítani.	1. Tisztítás: lásd a Légszűrő karbantartása fejezetben leírt utasításokat. 2. Vegye fel a kapcsolatot a hivatalos Vevőszolgálatlal a karburátor beállításához.
A motor beindul, forog, gyorsul, de nem tartja az alapjáratot.	A karburátort be kell állítani.	Vegye fel a kapcsolatot a hivatalos Vevőszolgálatlal a karburátor beállításához.
A kapafejek korai törése	Köves földterület	A föld előzetes megtisztítása
A gép vagy a váltómű zajai	1. Sérült vagy lelazult kapafejek 2. Lelazult védőfedelek 3. Hiányos kenés	1. Rögzítse a kapafejeket 2. Húzza meg a csavarokat 3. Töltse fel a szintjelzésig az olajat
Rendhagyó rezgések	1. Sérült kapafejek 2. Lelazult elemek	1. Cserélje ki 2. Rögzítse

VIANMÄÄRITYS

 **HUOMIO:** Pysäytä kone aina ja irrota sytytystulppa ennen alla olevassa taulukossa mainittujen testien tekemistä, ellei koneen käynnissäolo ole vaadittu.

Jos kaikki mahdolliset syyt on tarkistettu eikä ongelma siitä huolimatta poistu, ota yhteys valtuutettuun huoltoliikkeeseen. Jos laitteessa esiintyy jokin muu kuin taulukossa mainittu ongelma, ota yhteys huoltoliikkeeseen.

ONGELMA	MAHDOLLISET SYYT	RATKAISU
Moottori ei käynnisty tai käy vain muutaman sekunnin ajan. (Tarkista, että virtakytkin on asennossa I.)	1. Sytytystulppaeiannakipinää. 2. Moottori on saanut liikaa polttoainetta.	1. Tarkista sytytystulppa. Jos sytytystulppa ei anna kipinää, suorita testi uudelleen uudella sytytystulpalla. 2. Noudata sivulla 28 annettuja ohjeita. Jos moottori ei vielä käynnisty, toista toimenpide uudella sytytystulpalla.
Moottori käynnistyy, mutta ei kiihdy oikein eikä toimi oikein suurella nopeudella.	Kaasutin on säädettävä.	Ota yhteys valtuutettuun huoltoliikkeeseen kaasuttimen säätöä varten.
Moottori ei saavuta täyttä nopeutta ja/tai savuaa runsaasti.	1. Ilmansuodatin on likainen. 2. Kaasutin on säädettävä.	1. Puhdista: Lue ohjeet kappaleesta Ilmansuodattimen huolto. 2. Ota yhteys valtuutettuun huoltoliikkeeseen kaasuttimen säätöä varten.
Moottori käynnistyy, käy ja kiihtyy, mutta ei käy tyhjäkäynnillä.	Kaasutin on säädettävä.	Ota yhteys valtuutettuun huoltoliikkeeseen kaasuttimen säätöä varten.
Terien ennenaikainen vaurioituminen	Kivinen maasto	Maastoon tutustuminen etukäteen
Koneen tai vaihteiston kova ääni	1. Vaurioituneet terät tai terien kiinnitys löystynyt 2. Suojusten kiinnitys löystynyt 3. Huono voitelu	1. Kiinnitä terät 2. Kiristä pultit 3. Lisää öljyä oikealle tasolle
Epänormaali värinä	1. Vaurioituneet terät 2. Osien kiinnitys löystynyt	1. Vaihda 2. Kiristä

TRAUCĒJUMU NOVĒRŠANA



UZMANĪBU: pirms zemāk esošajā tabulā rekomendējamo pārbaūžu veikšanas vienmēr izslēdziet ierīci un atvienojiet sveci, izņemot gadījumus, kad ir norādīts, ka ierīcei jādarbojas.

Ja pēc visu iespējamo problēmas cēloņu pārbaudes tā nav novērsta, sazinieties ar pilnvaroto servisa centru. Ja rodas problēmas, kas nav norādīta šajā tabulā, sazinieties ar pilnvaroto servisa centru.

PROBLĒMA	IESPĒJAMI IEMESLI	RISINĀJUMS
Dzinēju neizdodas iedarbināt vai tas izslēdzas dažas sekundes pēc iedarbināšanas. (Pārliecinieties, vai slēdzis ir pozīcijā "I")	1. Nav dzirksteles. 2. Pārpludināts motors.	1. Pārbaudiet sveces dzirksteli. Ja dzirksteles nav, atkārtojiet pārbaudi ar jaunu sveci. 2. Sekojiet 28.lpp. norādītajai procedūrai. Ja dzinēju joprojām neizdodas iedarbināt, atkārtojiet procedūru ar jaunu sveci.
Dzinēju izdodas iedarbināt, bet neizdodas pareizi palielināt tā ātrumu vai lielā ātrumā tas darbojas nevienmērīgi.	Karburators ir jāregulē.	Sazinieties ar pilnvaroto servisa centru un lūdziet noregulēt karburatoru.
Dzinējs nerasniedz maksimālo ātrumu un/vai tajā veidojas daudz dūmu.	1. Netīrs gaisa filtrs. 2. Karburators ir jāregulē.	1. Notīriet: sk. norādījumus nodaļā "Gaisa filtra apkope". 2. Sazinieties ar pilnvaroto servisa centru un lūdziet noregulēt karburatoru.
Dzinēja var iedarbināt un palielināt ātrumu, bet tas neuztur minimālo režīmu.	Karburators ir jāregulē.	Sazinieties ar pilnvaroto servisa centru un lūdziet noregulēt karburatoru.
Griezēju priekšlaicīgs bojājums	Akmeņaina augsne	Augsnes priekšizpēte
Mašīnas vai pānesumkārbas troksnis	1. Bojāti vai izlōdzījušies griezēji 2. Izlōdzījušies aizsargkarteri 3. Nepietiekoša eļļošana	1. Nostipriniet griezējus 2. Pievelciet bultskrūves 3. Uzpildiet eļļu līdz pareizam līmenim
Spēcīgas vibrācijas	1. Bojāti griezēji 2. Izlōdzījušās detaļas	1. Nomainīt 2. Pievilkt

VEAOTSINGU TABEL



HOIATUS. Enne jārgmisi toiminguid seisake alati mootor ja eemaldage sūitekūnla juhe, kui mootor ei pea toimingu ajal tōõtama.

Kui kõik võimalikud põhjused on üle kontrollitud, kuid probleemi ei õnnestu kõrvaldada, pöörduge remondikeskuse. Kui esineb probleem, mida selles tabelis ei kirjeldata, pöörduge remondikeskuse.

PROBLEEM	VÕIMALIK PÕHJUS	LAHENDUS
Mootor ei käivitu või töötab pärast käivitamist vaid paar sekundit. (Kontrollige kas süütelüliti on asendis I)	1. Sāde puudub 2. Mootor on üleujutatud	1. Kontrollige kas sūitekūnla on sāde. Kui sādet ei ole, proovige uue sūitekūnla. 2. Jārgige lk 29 kirjeldatud protseduuri. Kui mootor ikka ei käivitu, korrake toimingut uue sūitekūnla.
Mootor käivitub kuid ei kiirenda korralikult või tōrgub tāiskiirusel.	Karburaator vajab reguleerimist.	Pōōrduge karburaatori reguleerimiseks remondikeskuse.
Mootor ei saavuta tāiskiirust ja/vōi suitseb intensiivselt	1. Ōhufilter on must. 2. Karburaator vajab reguleerimist.	1. Puhastage vastavalt juhiste le peatūkis Hooldus – Ōhufilter. 2. Pōōrduge karburaatori reguleerimiseks remondikeskuse
Mootor käivitub, tōōtab ja kiireneb, kuid ei tōōta tūhikāigul.	Karburaator vajab reguleerimist.	Pōōrduge karburaatori reguleerimiseks remondikeskuse.
Terakoost on purunenud	Pinnas on kivine	Kontrollige enne tōōd pinnast
Masin vōi jōuūlekanne mūriseb	1. Terakoost on kahjustatud vōi lahti tulnud 2. Terakaitse on lahti 3. Māārdeōli on vāhe	1. Paigaldage terad korralikult 2. Pingutage polte 3. Lisage ōli
Ūlemāārane vibratsioon	1. Terakoost on kahjustatud 2. Osad on lahti	1. Vahetage 2. Pingutage

TRIKČIŲ ŠALINIMO LENTELĖ

 **PERSPĖJIMAS:** prieš atlikdami visus ištaisomuosius veiksmus, išskyrus tuos, kuriuos norint atlikti, įrenginys turi veikti, visada įrenginį išjunkite ir ištraukite uždegimo žvakę.

Jei patikrinote visas išvardytas priežastis, bet trikties nepašalinote, kreipkitės į techninės priežiūros atstovą. Jei atsirado triktis, kuri nepaminėta šioje lentelėje, dėl remonto kreipkitės į techninės priežiūros atstovą.

PROBLEMA	GALIMA PRIEŽASTIS	SPRENDIMAS
Neužsiveda variklis arba užsivedęs veikia tik kelias sekundes. (Patikrinkite, ar uždegimo jungiklis yra padėtyje „I“)	1. Nėra žiežirbos 2. Užtvindytas variklis	1. Pažiūrėkite, ar susidaro žiežirba ties uždegimo žvakės galiuku. Jei žiežirba nesusidaro, testą pakartokite naudodami naują uždegimo žvakę. 2. Atlikite 29 psl. aprašytą procedūrą. Jei variklis vis tiek neužsiveda, šią procedūrą pakartokite naudodami naują uždegimo žvakę.
Variklis užsiveda, tačiau blogai greitėja arba blogai veikia dideliu greičiu.	Reikia sureguliuoti karbiuratorių	Dėl karbiuratoriaus reguliavimo kreipkitės į techninės priežiūros atstovą.
Variklis nepasiekia viso greičio ir (arba) iš jo sklinda daug dūmų.	1. Užsiteršęs oro filtras. 2. Reikia sureguliuoti karbiuratorių.	1. Valykite vadovaudamiesi skyriuje „Techninė priežiūra – Oro filtras“ pateiktomis instrukcijomis. 2. Dėl karbiuratoriaus reguliavimo kreipkitės į techninės priežiūros atstovą.
Variklis užsiveda, veikia, vyksta akceleracija, tačiau jis neveikia tuščiaja eiga.	Reikia sureguliuoti karbiuratorių.	Dėl karbiuratoriaus reguliavimo kreipkitės į techninės priežiūros atstovą.
Nesavalaikis verstuvų montажo gedimas.	Akmenuota žemė	Preliminari dirvožemio patikra.
Mechanizmas arba pavarų dėžė veikia pernelyg triukšmingai	1. Pažeistas arba atsilaisvinęs verstuvų montажas 2. Atsilaisvinusios verstuvų apsaugos 3. Nepakankamas tepimas	1. Sumontuokite verstuvų montажą. 2. Priveržkite varžtus. 3. Įpilkite alyvos.
Nenormali vibracija	1. Pažeistas verstuvų montажas 2. Atsilaisvinę elementai	1. Pakeiskite. 2. Priveržkite.

疑难排解

 在进行下表中建议的所有校正尝试前，必须先停顿机器并拔除火花塞，除非要求机器运作。

如果检查了所有可能原因而问题不能解决，请联络获得授权的售后服务中心。如果检查出的问题在本表中未列出，请联络获得授权的售后服务中心。

问题	原因	解决办法
发动机不能起动或在起动数秒后就熄灭。 (确保开关已位于 “I” 位)	1. 没有火花 2. 发动机阻塞	1. 检查火花塞的火花。如果没有火花，请用新火花塞重复试验。 2. 按照第29页的操作程序进行。如果发动机仍然不能起动，请用新的火花塞重复操作程序。
发动机可以起动，但不能正确加速或告诉运作不良。	化油器需要调节。	联络获得授权的售后服务中心以调节化油器。
发动机不能达到全速及/或冒烟过多。	1. 空气滤清器肮脏。 2. 化油器需要调节。	1. 清洁: 请参阅空气滤清器保养一章的说明。 2. 联络获得授权的售后服务中心以调节化油器。
发动机可以起动、转动和加速，但不能保持怠速。	化油器需要调节。	联络获得授权的售后服务中心以调节化油器。
刀具破损	土地含有石块	巡视地形
机器或变速箱噪声	1. 刀具受损或松弛 2. 护罩松弛 3. 润滑不足	1. 紧固刀具 2. 拧紧螺母 3. 添加油料至规定液面。
异常震动	1. 刀具损坏 2. 部件松弛	1. 更换 2. 拧紧

Magyar	Suomi	Latviski
<p align="center">GARANCIALEVÉL</p>	<p align="center">TAKUUTODISTUS</p>	<p align="center">GARANTIJAS SERTIFIKĀTS</p>
<p>A gépet a legmodernebb gyártási technológia szerint tervezték és állították össze. A Gyártó termékeire magán és hobby használat esetén a vásárlástól számított 24 hónapos garanciát vállal. Professzionális használat esetén a garanciális időszak 12 hónapra korlátozódik.</p> <p>Általános garancia-feltételek</p> <ol style="list-style-type: none"> 1) A garancia a vásárlás időpontjától érvényes. A gyártó cég értékesítési és szervizhálózatán keresztül ingyenesen kicseréli, az anyag-, megmunkálási vagy gyártási hibás alkatrészeket. A garancia nem vonja meg a vevő polgári törvénykönyvben előírt, az értékesített áru hibájának vagy hiányosságának következményeivel kapcsolatos jogait. 2) A szakemberek a munka megszervezéséhez szükséges időt figyelembe véve a lehető leghamarabb elvégzik a szükséges beavatkozást. 3) A garanciális javítás igényléséhez az erre felhatalmazott személyhez el kell juttatni az alábbi garanciajegyet, minden adatot kitöltve, a vizonteladó által lepecsételve, valamint mellékelni kell a vásárlást igazoló számlát vagy adóhatóság által előírt blokkot, amely a vásárlás időpontját igazolja. 4) A garancia érvényét veszti a következő esetben: <ul style="list-style-type: none"> - A karbantartás nyilvánvaló hiánya, - A termék nem megfelelő és helytelen használata, - Nem megfelelő kenőanyag vagy üzemanyag használata, - Nem eredeti alkatrész vagy tartozék használata, - Arra fel nem hatalmazott személy valamilyen beavatkozást végzett a gépen. 5) A Gyártó cég kizárja a garanciából a fogyóanyagokat és a normál működési kopásnak kitett alkatrészeket. 6) A garancia kizárja a termék frissítését és feljavítását. 7) A garanciális idő alatt szükséges beállítás és karbantartás nem tartozik a garancia körébe. 8) A szállítás közben esetlegesen bekövetkező kárt haladéktalanul jelezni kell a fuvarozónak garanciális jogvesztés terhe mellett. 9) A gépeinkre szerelt más márkájú motorokra (Briggs & Stratton, Subaru, Honda, Lombardini, Kohler stb.) a motor gyártójának garanciája érvényes. 10) A garancia nem fedezi az esetleges közvetlen vagy közvetett személyi vagy anyagi károkat, melyek oka a gép meghibásodása vagy a gép hosszú ideig tartó használaton kívül helyezése. 	<p>Tämän koneen suunnittelussa ja valmistuksessa on noudatettu nykyaikaisia valmistusmenetelmiä. Valmistaja myöntää tuotteilleen 24 kuukauden takuun ostopäivästä lukien, kun tuotetta käytetään yksityis- ja harrastelijakäytössä. Jos tuotetta käytetään ammattikäytössä, takuu on voimassa 12 kuukautta.</p> <p>Takuuehdot</p> <ol style="list-style-type: none"> 1) Takuu on voimassa ostopäivästä lähtien. Valmistaja vaihtaa myynti- ja huoltoverkoston välityksellä maksutta osat, joissa havaitaan materiaali-, työ- tai valmistusvirhe. Takuu ei poista ostajan lakisääteistä oikeutta myydyn tuotteen aiheuttamien virheiden tai vikojen seuraamusten suhteen. 2) Tekninen henkilöstömme toimii mahdollisimman pian järjestelyjen vaatiman ajan puitteissa. 3) Takuukorjausta vaadittaessa valtuutetulle henkilöstölle on esitettävä sivun alareunassa oleva, jälleenmyyjän leimaama takuutodistus, jonka kaikki kohdat on täytetty, sekä lasku tai kuitti, jossa näkyy ostopäivämäärä. 4) Takuu ei ole voimassa seuraavissa tapauksissa: <ul style="list-style-type: none"> - huollon suorittaminen on selvästi laiminlyöty, - tuotetta on käytetty väärin, tai sitä on käsitelty omavaltaisesti, - on käytetty vääränlaisia voiteluaineita tai polttoaineita, - on käytetty muita kuin alkuperäisiä varaosia tai lisävarusteita, - valtuuttamaton henkilöstö on tehnyt korjaustoimenpiteitä. 5) Valmistajan takuu ei vastaa kulumista materiaaleista eikä normaalkäytössä kulumiselle altistuvista osista. 6) Tuotteen päivitys- ja parannustoimenpiteet eivät kuulu takuun piiriin. 7) Takuu ei korvaa takuuajkana mahdollisesti suoritettuja säätö- tai huolto-toimenpiteitä. 8) Mahdollisista kuljetuksen aikana sattuneista vahingoista on välittömästi ilmoitettava kuljetusliikkeelle, muussa tapauksessa takuu ei ole voimassa. 9) Koneeseen asennetuille muille moottorimerkeille (Briggs & Stratton, Subaru, Honda, Lombardini, Kohler jne.) on voimassa kyseisen moottorin valmistajan takuu. 10) Takuu ei korvaa mahdollisia henkilö- tai omaisuusvahinkoja, jotka ovat aiheutuneet suoraan tai välillisesti koneen vaurioitumisesta tai pitkäaikaisesta käytön estymisestä. 	<p>Ierīce ir izveidota, izmantojot vismodernākās tehnoloģijas. Ražotājs nodrošina savai produkcijai 24 mēnešu garantiju kopš iegādes brīža, ja to lieto privātiem un neprofesionāliem mērķiem. Ja ierīce tiek lietota profesionālos nolūkos, garantija ir derīga 12 mēnešus.</p> <p>Vispārējie garantijas noteikumi</p> <ol style="list-style-type: none"> 1) Garantija ir spēkā sākot no pirkuma datuma. Ražotājs, darbojoties caur pārdošanas un tehniskās apkopes tīklu, par velti nomaina jebkuras detaļas, kas bojātas ražošanas, tehnikas vai materiāla problēmu dēļ. Garantija neietekmē pircēja tiesības, kuras, atbilstoši likumdošanai, pasargā pret pārdotās ierīces defektu un bojājumu sekām. 2) Tehniskais personāls uzņemas veikt visus labojumus iespējami minimālā laikā, saskaņā ar organizatoriskajām vajadzībām. 3) Lai pēc šīs garantijas iesniegtu prasību, šo garantijas sertifikātu, pilnībā aizpildītu, kopā ar pārdevēja zīmogu un faktūrrēķinu vai čeku, kurā uzrādīts pirkšanas datums, ir jānogādā personālam, kas pilnvarots to apstiprināt. 4) Garantija zaudē spēku, šādos gadījumos: <ul style="list-style-type: none"> - netika veikta ierīces tehniskā apkope, - ierīce ir lietota nepareiziem mērķiem vai ir mainīta kādā citā veidā, - ir lietotas neatbilstošas smērvielas vai eļļas, - ir lietotas neoriģinālas detaļas un aksesuāri, - ierīci ir lietojusi nekompetenta persona. 5) Garantijā neietilpst materiāli vai detaļas, kas nolietojas normālas lietošanas rezultātā. 6) Garantija neparedz ierīces modernizēšanu vai uzlabošanu. 7) Garantijā neietilpst iestatīšana un tehniskā apkope, kas paredzēta garantijas periodā. 8) Gadījumā, ja ierīces transportēšanas laikā radušies bojājumi, nekavējoties ziņojiet par to piegādātājam: ja tas netiek darīts, garantija nav spēkā. 9) Uz citu ražotāju (Briggs & Stratton, Subaru, Honda, Lombardini, Kohler u.c.) motoriem, kuri iebūvēti mūsu ierīcēs, attiecas atbilstošo ražotāju garantijas. 10) Garantijā neietilpst tieši vai netieši ievainojumi vai bojājumi personām vai lietām ierīces defektu dēļ vai pārāk ilgas lietošanas gadījumā, kuras rezultātā radušies bojājumi.

<p>MODELL - MALLI</p> <hr/> <hr/> <p>SOROZATSZÁM - SARJANUMERO</p> <hr/> <hr/> <p>VÁSÁRLÓ - OSTAJA</p> <hr/> <hr/> <hr/>	<p>DÁTUM - PÄIVÄMÄÄRÄ</p> <hr/> <hr/> <p>VIZSONTELADÓ - JÄLLEENMYYJÄ</p> <div style="border: 1px solid black; width: 100%; height: 100%;"></div>	<p>MODELIS</p> <hr/> <hr/> <p>SĒRIJAS NR.</p> <hr/> <hr/> <p>PIRCĒJS</p> <hr/> <hr/> <hr/>	<p>DATUMS</p> <hr/> <hr/> <p>PĀRDEVĒJS</p> <div style="border: 1px solid black; width: 100%; height: 100%;"></div>
<p>Ne küldje el! Csak az esetleges műszaki garancia igénye esetén kell mellékelni. Älä läheta! Liitä teknisen takuun toimenpidepyyntöön.</p>		<p>Nesūtīt! Pievienot tikai pieprasījumiem pēc tehniskās garantijas.</p>	

Eesti keel	Lietuvių k.	中文
<p align="center">GARANTIITUNNISTUS</p>	<p align="center">GARANTIJOS PAŽYMĖJIMAS</p>	<p align="center">保修证书</p>
<p>Seade on konstrueeritud ja toodetud kõige kaasaegsemat tehnoloogiat rakendades. Tootja annab toodetele nende eraviisilise ja harrastuskasutamise korral 24 kuulise garantii ostmiskoopäevast. Professionaalse kasutamise korral on garantii piiratud ja kehtib 12 kuud.</p> <p>Piiratud garantii</p> <ol style="list-style-type: none"> Garantii aeg algab ostukuupäeval. Tootja, kes tegutseb müügi- ja tehnilise teeninduse võrgu kaudu, vahetab tasuta kõik materjali, valmistamise või töötlemise tõttu vigaseks tunnistatud osad. Garantii ei mõjuta ostja seadusejärgseid huvisid masina defektide osas Tehniline personal teeb vajalikud remonttööd võimalikult lühikese aja jooksul. Garantiid puudutavate nõuete korral tuleb garantiitööd vastu võtvale isikule esitada käesolev garantiitunnistus täidetuna ja müüja pitsatiga varustatuna ning arve või ostutšekk, millel on kirjas ostukuupäev Garantii kaotab kehtivuse, kui: <ul style="list-style-type: none"> - masinat ei ole nõuetekohaselt hooldatud, - masinat on kasutatud mittesihipäraselt või seda on mistahes moel modifitseeritud, - kasutatud on sobimatuid määrdeaineid ja kütust, - masinale on paigaldatud mitte-originaalvaruosi või -lisaseadiseid, - masinat on remontinud selleks volitamata isikud. Garantii ei hõlma kuluvaid aineid ja tavapärase kasutuse kuluvaid osi. Garantii ei hõlma masina täiustamise või parandamisega seotud töid. Garantii ei kata ettevalmistus- või hooldustöid, mis tuleb teostada garantiiperioodi jooksul. Transpordikahjustuste avastamisel tuleb neile viivitamatult juhtuda transportija tähelepanu. Vastasel korral kaotab masina garantii kehtivuse. Muude firmade (Briggs & Stratton, Subaru, Honda, Lombardini, Kohler jne) valmistatud mootoreid hõlmav vastavate tootjate garantii. Garantii ei hõlma otseseid või kaudseid vigastusi ja kahjusid, mis võivad olla tingitud masina rikkest ning võimaluse puudumisest masinat antud rikke tõttu kasutada. 	<p>Šis mechanizmas suprojektuotas ir pagamintas naudojant pačias moderniausias gamybos technologijas. Jei mechanizmas naudojamas privačiais ar mėgėjiškais tikslais, gamintojas jam suteikia 24 mėnesių garantiją. Jei mechanizmas naudojamas profesionaliais tikslais, garantija apribojama 12 mėnesių laikotarpiu.</p> <p>Ribota garantija</p> <ol style="list-style-type: none"> Garantijos periodas prasideda pardavimo dieną. Per savo prekybos ir techninės pagalbos tinklą gamintojas nemokamai keičia mechanizmo dalis, kurios sugedo dėl medžiagų, apdirbimo ir gamybos defektų. Ši garantija nedaro įtakos pirkejo teisėms, kurias nustato įstatymai, taikomi šio mechanizmo defektų pasekmėms. Techniniai darbuotojai suteiks pagalbą kiek galima greičiau, tose laiko ribose, kurias sąlygoja organizaciniai reikalavimai. Norėdami pagal šią garantiją pareikšti pretenziją, šį tinkamai užpildytą, visos komplektacijos garantinį pažymėjimą, ant kurio turi būti pardavėjo antspaudas, taip pat pridėjus sąskaitą arba kvitą, ant kurio nurodyta pirkimo data, reikia pateikti darbuotojams, įgaliojantiems patvirtinti darbus. Garantija nustoja galioti, jei: <ul style="list-style-type: none"> - Nėra įrašų apie atliktą techninį aptarnavimą; - Gaminyje yra naudojamas netinkamu būdu; - Naudojami netinkamos tepimo medžiagos arba degalai; - Naudojamos neoriginalios atsarginės dalys arba priedai; - Mechanizmo remonto darbus atliko neįgalioji darbuotojai. Gamintojas nesuteikia garantijos eksploatacinėms medžiagoms ir mechanizmo dalims, kurios dėvėsi normalios eksploatacijos metu. Garantija negalioja tiems darbams, kurie yra atliekami, jeigu gaminyje modifikuojamas arba tobulinamas. Garantija negalioja tiems paruošiamiesiems ir techninio aptarnavimo darbams, kurie turi būti atliekami garantinio laikotarpio metu. Apie pažeidimus, atsiradusius transportavimo metu, būtina nedelsiant informuoti vežėją. To nepadarius, garantija nustos galioti. Kitų gamintojų („Briggs & Stratton“, „Subaru“, „Honda“, „Lombardini“, „Kohler“ ir kt.) varikliams, kurie montuojami mūsų mechanizmuose, suteikiamos variklio gamintojo garantijos. Garantijos sąlygos neapima traumų arba gedimų, kuriuos dėl mechanizmo defektų arba dėl ilgalaikio mechanizmo nenaudojimo, kurį lemė minimi defektai, tiesiogiai arba netiesiogiai patyrė asmenys arba daiktai. 	<p>该机器采用最先进的生产技术进行设计和制造。制造商为其制造的产品就私人用途和业余用途提供从购买日期算起24个月的保质期。对于专业用途，保质期则限制在12个月内。</p> <p>保修限制</p> <ol style="list-style-type: none"> 保修自购买之日起生效。本公司通过其销售和技术服务网络，免费更换材料质量及加工生产过程中有问题的部件。保修合同对由于违反使用规定而引起的产品故障和质量问题而产生的法律要求无效。 技术人员将在组织需要所容许的时限内尽快进行必要的修理。 要求保修时，必须向有权批准保修的人员出示已填好并有经销商盖章的保修书，同时提供标明购买日期的发票或单据。 以下情况不属于保修的范围： <ul style="list-style-type: none"> - 明显缺乏保养； - 不正确使用或改装产品； - 使用不正确的润滑油或燃料； - 使用非原装备件或配件； - 由非授权的人员修理。 本公司对磨损材料及通过正常使用而磨损的部件不予保修。 保修不包括对机器的更新改进。 保修不包括保修期间要求的任何调试或保养服务。 运输期间造成的损坏应立即向运输公司反映，否则保修作废。 安装在我们机器上的其它品牌的发动机(如Briggs & Stratton, Subaru, Honda, Lombardini, Kohler, 等等)，由发动机制造商负责保修。 保修不包括由于机器缺陷或因此而长期不使用机器而直接或间接造成的人员伤害或财物损坏。

<p>MUDEL - MODELIS</p> <hr/> <p>SEERIANUMBER - SERIJOS NR.</p> <hr/> <p>OSTJA - PIRKĖJAS</p> <hr/> <hr/> <hr/>	<p>KUUPĀEV - DATA</p> <hr/> <hr/> <p>MŪŪJA - PREKYBOS AGENTAS</p> <div style="border: 1px solid black; height: 100px; width: 100%;"></div>	<p>型号</p> <hr/> <p>序列号</p> <hr/> <p>购买者</p> <hr/> <hr/> <hr/>	<p>日期</p> <hr/> <hr/> <p>经销商</p> <div style="border: 1px solid black; height: 100px; width: 100%;"></div>
--	--	---	---

Mitte saata! Lisada garantiinõude korral. Nesiųskite! Pridėkite tik esant techninės garantijos reikalavimui.

无需寄发！只在需要技术担保时才附上。



- H FIGYELEM:** A kézikönyvet a gép teljes élettartama alatt a géppel egy helyen kell tárolni.
- FIN HUOMIO:** Tämän oppaan on oltava koneen mukana koko sen käyttöiän ajan.
- LV UZMANĪBU:** Šai lietošanas rokasgrāmatai jābūt kopā ar ierīci visu tās kalpošanas laiku.
- EST HOIATUS:** Kasutusjuhendit tuleb kogu masina kasutusajal koos masinaga hoida.
- LT PERSPĖJIMAS:** Šis savininko vadovas turi būti saugomas kartu mechanizmu visą mechanizmo eksploatavimo laiką.
- 中文 注意:** 该手册必须终身跟随机器。

EMAK S.p.A.

42011 Bagnolo in Piano (RE) Italy
Tel. +39 0522 956611 • Fax +39 0522 951555
service@emak.it • www.emak.it

We care

Quality Ethics Environment

ISO 9001 - SA 8000 - ISO 14001