



Pubbl. 68690138A - Set/2015

SK NÁVOD NA POUŽITIE A ÚDRŽBU

SLO NAVODILO ZA UPORABO IN VZDRŽEVANJE

S HANDBOK FÖR ANVÄNDNING OCH UNDERHÅLL

BIH
SRB
HR
MNE PRIRUČNIK ZA UPORABU I ODRŽAVANJE



SK**ÚVOD****PŮVODNÉ POKYNY**

Aby ste mohli motorový preorávač používať správne a aby ste predišli nehodám, nezačínajte prácu bez toho, že by ste si veľmi pozorne prečítali návod na používanie. V tomto návode nájdete vysvetlenia činnosti rôznych častí, ako aj pokyny pre nevyhnutné kontroly a údržbu.

Poznámka. Popisy a ilustrácie uvedené v tomto návode nie sú prísne záväzné. Výrobca si vyhradzuje právo na vykonávanie zmien v tomto návode aj bez predchádzajúceho upozornenia.

SLO**UVOD****PREVOD ORIGINALNIH NAVODIL**

Za pravilno in varno uporabo prekopalnika začnite z delom šele potem, ko pozorno preberete navodilo za uporabo. V tem priročniku so predstavljena navodila za delovanje raznih delov ter navodila, ki so potrebna za kontroliranje in vzdrževanje.

OPOMBA. Ilustracije in opisi, navedeni v priročniku, niso v celoti zavezujoči. Podjetje si pridržuje pravico do uvedbe sprememb, ne da bi zato moralo ob vsaki spremembi ažurirati navodilo za uporabo.

S**INLEDNING****ORIGINALANVISNINGAR**

Ta inte jordfräsen i bruk förrän du har läst igenom denna handbok ytterst noggrant. Det är en förutsättning för att kunna använda jordfräsen på korrekt sätt och förhindra olyckor. I denna handbok finns förklaringar till de olika komponenternas funktioner och de anvisningar som krävs för att kunna göra nödvändiga kontroller och underhåll.

OBS! Beskrivningarna och illustrationerna som finns i denna handbok är inte strängt förpliktande, utan tillverkaren förbehåller sig rätten att göra ändringar på maskinen utan att från gång till gång anpassa innehållet i handboken.

BIH**SRB****HR****MNE****UVODNE NAPOMENE****ORIGINALNE UPUTE**

Ako želite pravilno koristiti ovu kopačicu i izbjeći nesretne slučajeve, nemojte započinjati s radom prije nego što pažljivo pročitate ovaj priručnik. Ovaj priručnik sadrži pojašnjenja o radu svakog pojedinog dijela i neophodne informacije o obaveznim kontrolama i radovima na održavanju.

NAPOMENA. Opisi i slike sadržane u ovom priručniku ne predstavljaju nikakvu obvezu za Proizvođača. Proizvođač pridržava pravo unošenja izmjena bez obveze ažuriranja ovog priručnika.

**POZOR!!!****RIZIKO POŠKODENIA SLUCHU**

ZA NORMÁLNYCH PODMIENOK POUŽÍVANIA SA OSOBA, KTORÁ STROJ POUŽÍVA, VYSTAVUJE DENNEJ HLADINE HLUKU ROVNEJ ALEBO VYŠŠEJ AKO

85 dB(A)**VARNING!!!****RISK FÖR HÖRSELNEDSÄTTNING**

VID NORMAL ANVÄNDNING AV DENNA MASKIN KAN ANVÄNDAREN DAGLIGEN UTSÄTTAS FÖR EN BULLERNIVÅ SOM ÄR LIKA MED ELLER HÖGRE ÄN

85 dB(A)**POZOR!!!****NEVARNOST POŠKODB SLUHA**

PRI NORMALNIH POGOJIH UPORABE STROJ UPORABNIKA IZPOSTAVLJA VSAKODNEVNEMU NIVOJU ZVOČNEGA TLAKA, KI JE ENAK ALI VEČJI OD

85 dB(A)**PAŽNJA!!!****OPASNOST OD OŠTEĆENJA SLUHA**

U UOBIČAJENIM UVJETIMA RADA, RUKOVATELJ SE PRI UPORABI OVOG STROJA DNEVNO IZLAŽE RAZINI BUKE JEDNAKOJ ILI VIŠOJ OD

85 dB(A)

SK OBSAH

ÚVOD _____	2	ZASTAVENIE MOTORA _____	34
ČASTI MOTOROVÉHO PREORÁVAČA _____	4	PREPRAVA _____	36
VYHLÁSENIE O ZHODE _____	5	ÚDRŽBA _____	38
POPIS SYMBOLOV A BEZPEČNOSTNÝCH UPOZORNENÍ _____	6	DOPLNKOVÉ PRÍSLUŠENSTVO _____	46
BEZPEČNOSTNÉ PREDPISY _____	8	TECHNICKÉ ÚDAJE _____	48
MONTÁŽ _____	14	TABUĽKA ÚDRŽBY _____	50
ŠTARTOVANIE _____	20	ODSTRAŇOVANIE PROBLÉMOV _____	53
POUŽITIE A BEZPEČNOSŤ _____	30	ZÁRUČNÝ LIST _____	57

BIH SRB HR MNE KAZALO

UVOD _____	2	ZAUSTAVLJANJE MOTORA _____	35
SASTAVNI DIJELOVI KOPAČICE _____	4	PRIJEVOZ _____	37
IZJAVA O SUKLADNOSTI _____	5	ODRŽAVANJE _____	39
OBJAŠNJENJE SIMBOLA I SIGURNOSNA UPOZORENJA _____	6	DODATNA OPREMA PO IZBORU _____	47
SIGURNOSNI PROPISI _____	11	TEHNIČKI PODACI _____	48
SKLAPANJE _____	15	TABLICA ODRŽAVANJA _____	51
POKRETANJE _____	21	RJEŠAVANJE PROBLEMA _____	54
UPORABA I SIGURNOST _____	31	JAMSTVENI LIST _____	58

SLO KAZALO

UVOD _____	2	UGAŠANJE MOTORJA _____	34
SESTAVNI DELI PREKOPALNIKA _____	4	PREVOZ _____	36
IZJAVA O SKLADNOSTI _____	5	VZDRŽEVANJE _____	38
RAZLAGA SIMBOLOV IN VARNOSTNA OPOZORILA _____	6	IZBIRNA DODATNA OPREMA _____	46
VARNOSTNI PREDPISI _____	9	TEHNIČNI PODATKI _____	48
MONTAŽA _____	14	TABELA VZDRŽEVANJA _____	50
ZAGON _____	20	ODPRAVA MOTENJ _____	53
UPORABA IN VARNOST _____	30	GARANCIJSKI LIST _____	57

S INNEHÅLLSFÖRTECKNING

INLEDNING _____	2	ANVÄNDNING OCH SÄKERHET _____	30
JORDFRÄSENS KOMPONENTER _____	4	STOPP AV MOTORN _____	34
FÖRKLARING OM ÖVERENSSTÄMMELSE _____	6	TRANSPORT _____	36
FÖRKLARING TILL SYMBOLER OCH SÄKERHETSREGLER _____	6	UNDERHÅLL _____	38
SÄKERHETSREGLER _____	10	EXTRA TILLBEHÖR _____	46
ASSEMBLERING _____	14	TEKNISKA DATA _____	48
START _____	20	UNDERHÅLLSTABELL _____	51
		PROBLEMLÖSNING _____	54
		GARANTIBEVIS _____	57

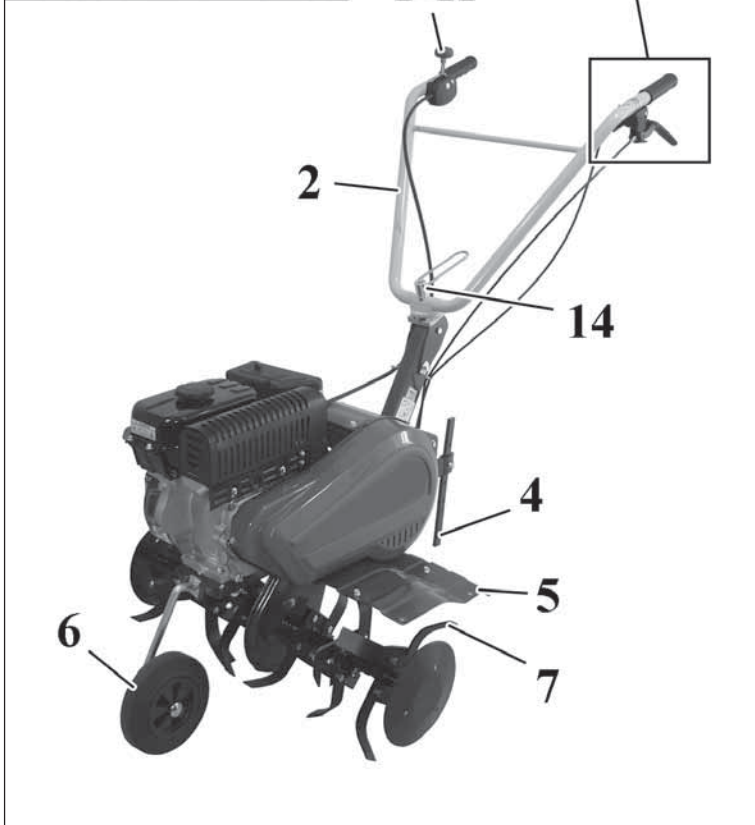
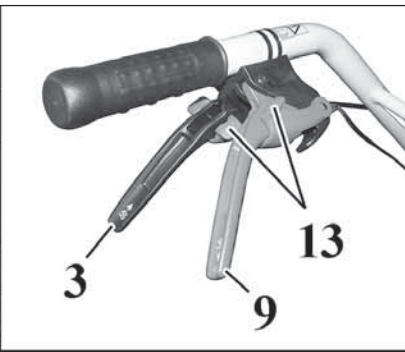

SK

ČASTI MOTOROVÉHO PREORÁVAČA

- | | |
|-----------------------------------|--|
| 1 - Vypínač zapalovania | 10 - Rukoväť štartovacieho lanka |
| 2 - Dvojramenné držadlo | |
| 3 - Ovládacia páčka chodu dopredu | 11 - Páčka plynu |
| 4 - Kormidlo | 12 - Benzínový ventil |
| 5 - Ochranný kryt fréž | 13 - Poistné páčky ovládania |
| 6 - Prepravné koleso | 14 - Vertikálna a horizontálna regulácia |
| 7 - Pracovné pomôcky | |
| 8 - Páčka štartéra | |
| 9 - Ovládacia páčka chodu dozadu | |

SLO

SESTAVNI DELI PREKOPALNIKA

- | | |
|--------------------------------|---|
| 1 - Stikalo za vklop in izklop | 9 - Ročica za vzvratno vožnjo |
| 2 - Ročaj za upravljanje | |
| 3 - Ročica za vožnjo naprej | 10 - Ročaj za zagon |
| 4 - Oporni drog | 11 - Ročica za plin |
| 5 - Ščitnik nožev | 12 - Pipica za gorivo |
| 6 - Transportno kolo | 13 - Vzvoda za blokado ročic |
| 7 - Delovna orodja | 14 - Navpična in vodoravna nastavitev ročaja za upravljanje |
| 8 - Ročica dušilne lopute | |

S

JORDFRÄSENS KOMPONENTER

- | | |
|---------------------------|--|
| 1 - På/Av-reglage | 9 - Backväxelspak |
| 2 - Styrhandtag | 10 - Starthandtag |
| 3 - Framväxelspak | 11 - Gasspak |
| 4 - Roder | 12 - Bränslekran |
| 5 - Skyddskåpa för fräsar | 13 - Spärrspakar för reglage |
| 6 - Transporthjul | 14 - Vertikal och horisontell reglering av styrhandtag (styrstänger) |
| 7 - Arbetsverktyg | |
| 8 - Chokespak | |

BIH SRB HR MNE

SASTAVNI DIJELOVI KOPAČICE

- | | |
|---|---|
| 1 - Prekidač uzemljenja | 9 - Upravljačka ručica za kretanje unatrag |
| 2 - Upravljač | |
| 3 - Upravljačka ručica za kretanje naprijed | 10 - Rukohvat paljenja |
| 4 - Ručica za određivanje smjera | 11 - Ručica za gas |
| 5 - Štitnik noževa | 12 - Ventil za gorivo |
| 6 - Transportni kotač | 13 - Ručice za obustavu upravljačkih elemenata |
| 7 - Radni alat | 14 - Okomito i vodoravno podešavanje upravljača (ručki) |
| 8 - Čok | |

- SK** - POZRI NÁVOD MOTORA
SLO - GLEJTE NAVODILO ZA UPORABO MOTORJA
S - SE MOTORHANDBOKEN
BIH-SRB-HR-MNE - VIDI PRIRUČNIK ZA MOTOR

VYHLÁSENIE O ZHODE	IZJAVA O SKLADNOSTI	FÖRKLARING OM ÖVERENSSTÄMMESE	IZJAVA O SUKLADNOSTI		
Slovensky	Slovenščina	Svenska	Hrvatski		
Podpísaný,	Podpisani v imenu	Jag, den undertecknade,	Dolje potpisani		
EMAK spa via Fermi, 4 - 42011 Bagnolo in Piano (RE) ITALY					
prehlasuje, na vlastnú zodpovednosť, že strojové zariadenie:	s polno odgovornostjo izjavljam, da je stroj:	förklarar på eget ansvar att maskinen:	pod vlastitom odgovornošću izjavljuje da je stroj:		
1. Druh: motorový preorávač	1. Vrsta: motorni prekopalnik	1. Maskintyp: jordfräs	1. Vrsta: kopačica		
2. Značka: / Typ:	2. Znamka: / Tip:	2. Varumärke: / Typ:	2. Marka: / Tip:		
Bertolini 202S - Nibbi 102S - Efcó MZ 2080RS / MZ 2080RKS / MZ 2080RPS / MZ 2090RXS Oleo-Mac MH 180RS / MH 180RKS / MH 180RPS / MH 190RXS					
3. sériové označenie	3. oznaka serije	3. Serieidentifering	3. Serijska identifikacija		
B45 XXX 0001 ÷ B45 XXX 9999					
vyhovuje požiadavkám smerníc	v skladu z zahtevami direktive	överensstämmer med föreskrifterna i direktiv	sukladan pravilima direktive		
2006/42/EC - 2004/108/EC - 97/68/EC - 2002/88/EC					
vyhovuje požiadavkám nasledujúcich harmonizovaných noriem:	in v skladu z določili naslednjih harmoniziranih standardov:	överensstämmer med föreskrifterna i nedan angivna harmoniserade standarder:	sukladan odredbama sljedećih usklađenih propisa:		
EN 709: 1997 + A4: 2009/AC:2012					

Vypracované v / Izdano v / Ort / Napravljeno u: Bagnolo in piano (RE) Italy - via Fermi, 4

Dátum / Dne / Datum / Datum: 01/06/2014

Technická dokumentácia je uložená v administratívnom sídle. - Technické oddelenie
Tehnična dokumentacija je shranjena na upravnom sedežu. - Tehnična direkcija
Den tekniska dokumentationen finns tillgänglig hos administrativa myndigheter. - Teknisk avdelning
Tehnička dokumentacija je pohranjena u administrativnom sjedištu. - Tehnička uprava

SK VYSVETLIVKY A BEZPEČNOSTNÉ UPOZORNENIA**SLO** RAZLAGA SIMBOLOV IN VARNOSTNIH OPOZORIL**S** FÖRKLARING TILL SYMBOLER OCH SÄKERHETSREGLER**BIH** **SRB** **HR** **MNE** OBJAŠNJENJE SIMBOLA I UPOZORENJA ZA SIGURNOST

1

- SK**
- 1 - Pred prácou s týmto strojovým zariadením si prečítajte návod na použitie a údržbu.
 - 2 - Nepribližujte sa rukami ani nohami ku krytu čepele, kým je motor v chode.
POZOR! - Čepele ostanú v pohybe ešte niekoľko sekúnd aj po vypnutí motora.
 - 3 - Smer postupu strojového zariadenia

- S**
- 1 - Läs noggrant igenom denna handbok för användning och underhåll innan du börjar använda maskinen.
 - 2 - Se till att dina händer och fötter är på tillräckligt avstånd från skärverktygets kåpa när motorn är igång.
WARNING! - Skären fortsätter att rotera i ett par sekunder efter att motorn har stängts av.
 - 3 - Maskinens körriktning.



2

- SLO**
- 1 - Preberite navodila za uporabo in vzdrževanje, preden začnete stroj uporabljati.
 - 2 - Z rokami ali nogami se ne približajte ščitniku orodja, kadar motor deluje.
POZOR! - Noži se vrtijo še nekaj sekund potem, ko ugasnete motor.
 - 3 - Smer premikanja stroja

- BIH**
- 1 - Prije korištenja ovog stroja, pročitajte priručnik s uputama za uporabu i održavanje.
- SRB**
- 2 - Nemojte približavati ruke ni noge štitniku noža dok motor radi.
PAŽNJA! - Noževi ostaju nekoliko sekundi u pokretu i nakon gašenja motora.
- HR**
- MNE**
- 3 - Smjer napredovanja stroja

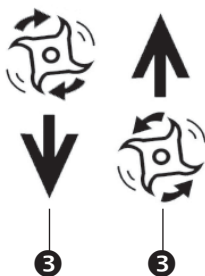

3

3

SK VYSVETLIVKY A BEZPEČNOSTNÉ UPOZORNENIA

SLO RAZLAGA SIMBOLOV IN VARNOSTNIH OPOZORIL

S FÖRKLARING TILL SYMBOLER OCH SÄKERHETSREGLER

BIH **SRB** **HR** **MNE** OBJAŠNJENJE SIMBOLA I UPOZORENJA ZA SIGURNOST

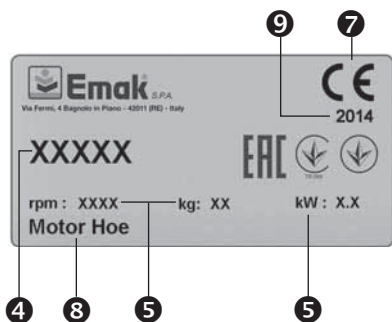

- SK**
- 4 - Značka a model strojového zariadenia.
 - 5 - Technické údaje.
 - 6 - Sériové číslo.
 - 7 - Značka súladu CE.
 - 8 - Typ strojového zariadenia: **MOTOROVÝ PREORÁVAČ**.
 - 9 - Rok výroby
 - 10 - **POZOR!** Povrch môže byť horúci

- S**
- 4 - Märke och maskinmodell.
 - 5 - Tekniska data.
 - 6 - Serienummer.
 - 7 - CE-märke för överensstämmelse.
 - 8 - Typ av maskin: **JORDFRÄS**.
 - 9 - Tillverkningsår.
 - 10 - **WARNING!** Ytorna kan vara varma.



- SLO**
- 4 - Znamka in model stroja.
 - 5 - Tehnični podatki.
 - 6 - Serijska številka.
 - 7 - Znak CE o skladnosti.
 - 8 - Tip stroja: **MOTORNI PREKOPALNIK**.
 - 9 - Leto proizvodnje
 - 10 - **POZOR!** Površine so lahko vroče.

- BIH**
- SRB**
- HR**
- MNE**
- 4 - Marka i model stroja.
 - 5 - Tehnički podaci.
 - 6 - Serijski broj.
 - 7 - Oznaka skladnosti CE.
 - 8 - Vrsta stroja: **KOPAČICA**.
 - 9 - Godina proizvodnje
 - 10 - **PAŽNJA!** Površine mogu biti vruće

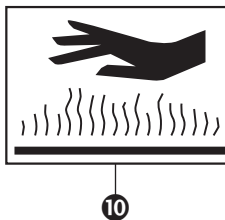



1

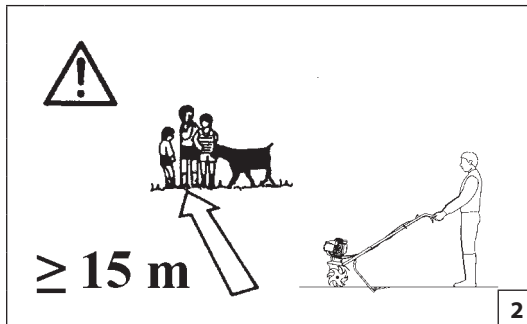

2



3



4

Slovensky

BEZPEČNOSTNÉ PREDPISY

⚠ POZOR: Vystavenie sa vibráciám vznikajúcich pri dlhodobom používaní motorových nástrojov s vnútorným spalovaním môže spôsobiť poškodenie ciev alebo nervov prstov, rúk a zápästí u osôb, u ktorých sa prejavujú problémy s obehom krvi a anomálne opuchy. Dlhodobé používanie za studeného počasia môže viesť k poškodeniu ciev aj ináč zdravých ľudí. Ak spozorujete symptómy ako trpnutie, bolesť, stratu citlivosti, zmeny farby pokožky alebo jej vzhľadu, prípadne stratu citlivosti prstov, rúk alebo zápästia, prestaňte stroj používať a vyhľadajte lekára.

⚠ POZOR - Pokiaľ je správne používaný, je motorový preoračiaci rýchlym pomocníkom a účinným nástrojom. Pokiaľ sa používa nesprávne alebo bez správnych pravidiel bezpečnosti, môže sa stať nebezpečným nástrojom. Aby bola vaša práca vždy príjemná a bezpečná, dodržiavajte prísne bezpečnostné pravidlá, ktoré sú uvedené v tomto návode na použitie.

⚠ POZOR: Štartovací systém jednotky produkuje elektromagnetické pole veľmi nízkej intenzity. Toto pole môže rušiť činnosť niektorých pacemakerov. Na zníženie rizika vážnych alebo smrteľných poranení, by sa osoby s pacemakerom mali poradiť so svojim lekárom a s výrobcom pacemakera ešte pred používaním tohto stroja.

⚠ POZOR! - Vnútroštátne predpisy môžu obmedzovať používanie strojového zariadenia.

- 1 - Prečítajte si pozorne tento návod tak, aby ste ho dokonale pochopili ešte pred používaním jednotky a mohli dodržiavať všetky bezpečnostné predpisy, opatrenia a pokyny na obsluhu jednotky.
- 2 - Návod na použitie majte vždy v blízkosti. V prípade straty návodu si vyžiadajte jeho kópiu.
- 3 - Motorový preoračiaci smú používať iba dospelé osoby, ktoré pochopili a sú schopné dodržiavať bezpečnostné predpisy, opatrenia a pokyny na obsluhu uvedené v tomto návode. Nikdy nesieme dovoliť, aby motorový preoračiaci používali maloletí.
- 4 - S motorovým preoračiacim nemanipulujte, ani ho nepoužívajte, ak ste unavení, chorí alebo rozrušení alebo ak ste požíli alkohol, drogy alebo lieky. Váš fyzický a duševný stav musí byť dobrý a musíte byť ostražití. Práca s motorovým

preoračiacim je namáhavá. Ak ste v stave, ktorý by sa mohol namáhavou prácou zhoršiť, pred prácou s motorovým preoračiacim sa poraďte so svojim lekárom (**Obr. 1**). Pred prestávkami a pred ukončením vašej práce zvýšte pozornosť.

- 5 - Deťom, iným osobám a zvieratám nedovoľte, aby sa priblížili na viac ako 15 metrov od pracovnej oblasti. Nedovoľte iným osobám ani zvieratám, aby boli pri štartovaní alebo práci s motorovým preoračiacim v jeho blízkosti (**Obr. 2**).
- 6 - Pri práci s motorovým preoračiacim vždy používajte homologovaný bezpečnostný ochranný odev. Nenoste odev, šály, kravaty ani iné predmety, ktoré by sa mohli zachytiť v kríkoch. Ak máte dlhé vlasy, upnite si ich a zakryte ich (napr. šatkou, baretkou alebo prilbou, a pod.). **Noste bezpečné pevné topánky alebo čizmy s protišmykovou podrážkou a vložkou proti prepichnutiu. Noste ochranné okuliare alebo štít na ochranu tváre. Vždy urobte ochranné opatrenia proti huku: napríklad noste slúchadlá alebo zátky do uší. Noste rukavice, ktoré umožnia maximálne pohyblivosť vibrácií (**Obr. 3-4-5-6**).**
- 7 - Iným osobám dovoľte používať motorový preoračiaci iba vtedy, keď si prečítali návod na použitie alebo ak boli dostatočne zaškolené o bezpečnom a správnom použití preoračiaci.
- 8 - Motorový preoračiaci kontrolujte denne, aby ste sa uistili, že každé zariadenie, bezpečnostné alebo iné, správne funguje.
- 9 - Nikdy nepoužívajte poškodený, modifikovaný alebo nesprávne opravený, či zmontovaný motorový preoračiaci. Nevyberajte, nepoškodzujte, ani nevyhadzujte žiadne bezpečnostné zariadenie. Rezné mechanizmy alebo bezpečnostné zariadenia vymeňte vždy ihneď potom, ako sa poškodia, zlomia alebo budú odmontované.
- 10 - Prácu si starostlivo vopred naplánujte. Nezačínajte pracovať, ak ste pracovnú oblasť nevyčistili a ak nemáte pevné oporné body pre nohy.
- 11 - Akékoľvek zásahy na motorovom preoračiaci, odlišné od úkonov popísaných v tomto návode na používanie, smú vykonať výhradne vyškolení pracovníci.
- 12 - Motorový preoračiaci je stroj určený výhradne na drvenie hrúd a preorávanie terénu. Neodporúča sa používať ho na opracovanie iných materiálov. Akékoľvek iné použitie, odlišné od použitia uvedeného v tomto návode, môže spôsobiť poruchu stroja a predstavovať vážne nebezpečenstvo pre osoby a majetok.
- 13 - Na strojové zariadenie neupevňujte nástroje ani nadstavce,

ktoré neodporučil výrobca.

- 14 - Strojové zariadenie neštartujte, ak na ňom nie je ochranný kryt otáčajúcich sa častí.
- 15 - Všetky štítky a nálepky s výstražnou signalizáciou udržiavajte v dokonalom stave. V prípade poškodenia alebo opotrebovania ich treba včas vymeniť (Pozrite str. 6-7).
- 16 - Stroj nepoužívajte na iné účely ako sú uvedené v návode (pozri str. 32).
- 17 - Za zhodnotenie rizika vyplývajúceho z opracovania určitého terénu a za vykonanie všetkých ochranných opatrení nevyhnutných na zaručenie vlastnej bezpečnosti, predovšetkým na svahoch, na nerovnomerných, šmyklavých alebo pohyblivých terénoch, nesie zodpovednosť obsluhujúci pracovník.
- 18 - Na svahoch pracujte vždy opatrne, postupujte priečne, nikdy v stúpaní alebo klesaní. Motorový preoračiaci nepoužívajte na terénoch so sklonom prevyšujúcim 10° (17 %).
- 19 - Nezabudnite, že majiteľ alebo obsluhujúci pracovník nesú zodpovednosť za úrazy alebo riziká pre iné osoby, ako aj za ich majetok.
- 20 - Pri spustení rotujúcich lopatiek skontrolujte, či nikto nie je pred strojom alebo v jeho blízkosti. Dvojramenné držadlo držte pevne, pretože pri naštartovaní má tendenciu klesnúť.
- 21 - Počas práce udržiavajte bezpečnostnú vzdialenosť od otáčajúcich sa frézy; táto vzdialenosť sa rovná dĺžke držadla.
- 22 - V prípade práce na strmých terénoch sa obsluhujúci pracovník musí uistiť, že sa nikto nepriblíži do vzdialenosti bližšej ako 20 metrov od stroja. Obsluhujúci pracovník musí ostať pri ovládaní stroja.
- 23 - Stroj môže byť vybavený rôznymi doplnkami. Za splnenie požiadaviek na homologáciu doplnkov stroja podľa platných bezpečnostných európskych predpisov zodpovedá majiteľ. Používanie nehomologovaných doplnkov môže byť nebezpečné.

⚠ POZOR: jednotku nikdy nepoužívajte, ak sú poškodené jej bezpečnostné zariadenia. Bezpečnostné zariadenia musíte kontrolovať a udržiavať podľa pokynov uvedených v tejto časti. Ak stroj pri kontrole nezodpovedá požiadavkám, zavolajte servis a dajte stroj opraviť.



5



6

Slovenščina

VARNOSTNI UKREPI

⚠ POZOR: Izpostavljenost tresljam ob dolgotrajni uporabi orodja z motorjem na notranje zgorevanje lahko povzroči poškodbe ožilja ali živčevja v prstih, dlaneh in zapestjih pri osebah, ki so nagnjene k motnjam v krvnem obtoku ali otekanju. Dolgotrajna uporaba pri nizkih temperaturah lahko povzroči poškodbe ožilja pri sicer zdravih osebah. Če se pokažejo znamenja otrplosti, bolečine, izgube moči, spremembe barve ali teksture kože ali izgube občutka na prstih, dlaneh ali zapestju, prenehajte uporabljati stroj in se posvetujte z zdravnikom.

⚠ POZOR - Ob pravilni uporabi je prekopalnik pripomoček za hitro, udobno in učinkovito delo; ob nepravilni rabi ali uporabi brez upoštevanja varnostnih napotkov pa lahko ogrozi vašo varnost. Da bo vaše delo vselej prijetno in varno, dosledno upoštevajte varnostne ukrepe, ki so navedeni v tem priročniku.

⚠ POZOR: Naprava za vžig motorja povzroča zelo šibko elektromagnetno polje. To elektromagnetno polje lahko moti delovanje nekaterih srčnih spodbujevalnikov. Za zmanjšanje tveganja za nastanek hudih zdravstvenih posledic ali smrti morajo osebe, ki imajo vgrajen srčni spodbujevalnik, pred uporabo stroja prositi za nasvet svojega osebnega zdravnika in proizvajalca srčnega spodbujevalnika.

⚠ POZOR! - Predpisi, veljavni v posameznih državah, lahko omejijo uporabo stroja.

- 1 - Pred uporabo stroja natančno preberite ta priročnik, tako da ga boste v celoti razumeli in upoštevali vse varnostne zahteve, previdnostne ukrepe in navodila za uporabo.
- 2 - Priročnik shranite tako, da ga boste imeli vselej pri roki. Če ga izgubite, zahtevajte kopijo.
- 3 - Prekopalnik lahko uporabljajo izključno odrasle osebe, ki so zmožne razumeti in upoštevati varnostne predpise, varnostne ukrepe ter napotke v tem navodilu za uporabo. Nikdar ne dovolite uporabe prekopalnika mladoletnim osebam.
- 4 - Ne upravljajte in ne uporabljajte prekopalnika, kadar ste

utrjeni, bolni ali razburjeni, ali če ste zaužili alkohol, mamila ali zdravila. Vselej morate biti v stanju dobrega telesnega počutja in umsko čuječi. Delo z motornim prekopalnikom je naporno. Če bi se vaše zdravstveno stanje zaradi napornega dela lahko poslabšalo, se posvetujte z zdravnikom pred nadaljevanjem dela s prekopalnikom (slika 1). Posebej pozorni bodite pred delovnimi odmori in proti koncu delovne izmene.

- 5 - Poskrbite, da bodo otroci, opazovalci in živali od delovnega območja oddaljeni vsaj 15 metrov. Ne dovolite, da bi se osebe ali živali približale prekopalniku, kadar ga zaganjate ali uporabljate (slika 2).
- 6 - Pri delu s prekopalnikom morate vselej nositi homologirano zaščitno obleko. Ne nosite oblek, šalov, kravat ali ovratnih verižic, ki bi se lahko zapletle v podrast. Spnite si dolge lase in jih pokrijte (na primer z ruto, čepico, čelado itd.). **Obujte zaščitne čevlje z neдрsečim podplatom in zaščitno kapico. Nosite zaščitna očala ali zaščitni vizir. Uporabite sredstva za zaščito sluha: na primer zaščitne slušalke ali čepke. Nadenite si rokavice, ki čim bolj dušijo tresljaje (slike 3-4-5-6).**
- 7 - Delo z motornim prekopalnikom dovolite samo osebam, ki so prebrale navodilo za uporabo, ali ki so bile ustrezno poučene o varni in pravilni uporabi prekopalnika.
- 8 - Vsakodnevno kontrolirajte prekopalnik in se prepričajte, da vse naprave, bodisi varnostne ali druge, dobro delujejo.
- 9 - Nikoli ne uporabljajte poškodovanega, spremenjenega ali neustrežno popravljenega ali sestavljenega prekopalnika. Ne odstranite, ne poškodujte in ne onesposobite nobene od varnostnih naprav. Nemudoma zamenjajte nože ali varnostne naprave, ki so poškodovani, pokvarjeni ali onesposobljeni.
- 10 - Vnaprej si naredite načrt dela. Ne začnite z delom, če delovno območje ni pristo in če nimate na voljo dobre opore za noge.
- 11 - Vse posege na prekopalniku, ki niso navedeni v tem priročniku, mora izvesti primerno usposobljeno osebje.
- 12 - Prekopalnik je izdelek, ki je namenjen izključno za drobljenje grud in rahljanje tal. Rezanje drugih materialov ni dovoljeno. Vsaka drugačna vrsta uporabe, ki v pričujočih navodilih za uporabo ni navedena, lahko povzroči poškodbe stroja in predstavlja resno nevarnost za ljudi in predmete.
- 13 - Na stroj ni dovoljeno priključevati orodij ali pripomočkov, ki jih

ni predvidel proizvajalec.

- 14 - Nikdar ne uporabljajte stroja brez nameščenega ščitnika vrtečih se delov.
- 15 - Vse nalepke z oznakami za nevarnost in varnostnimi opozorili morajo biti v brezhibnem stanju. V primeru poškodbe ali obrabe, nalepke nemudoma zamenjajte (glejte stran 6-7).
- 16 - Stroja ne uporabljajte v druge namene od navedenih v priročniku (glejte stran 32).
- 17 - Uporabnik je dolžan oceniti možna tveganja, ki jih preden postavlja teren, katerega obdeluje, in storiti vse potrebno za zagotovitev svoje varnosti, še zlasti na pobočjih, na neravnem svetu, na spolzkih ali plazečih se tleh.
- 18 - Na pobočjih delajte vselej previdno in vodite stroj v prečni smeri, nikdar navkreber ali navzdol. Ne uporabljajte prekopalnika na terenih, katerih nagib je večji od 10° (17 %).
- 19 - Ne pozabite, da ste kot lastnik stroja oziroma njegov uporabnik odgovorni za delovne nezgode ali poškodbe, ki jih utrpijo tretje osebe ali njihovo imetje.
- 20 - Pred vklopom vrtenja nožev se prepričajte, da pred strojem in v bližini stroja ni nikogar. Čvrsto držite ročaj, ki se v trenutku vklopa hoče dvigniti.
- 21 - Med delom ohranajte varno razdaljo od vrtečih se nožev; ta razdalja ustreza dolžini ročaja.
- 22 - V primeru uporabe na strmih terenu se prepričajte, da v krogu 20 metrov od stroja ni nikogar. Stroj morate ves čas imeti v oblasti.
- 23 - Na stroj lahko priključite različna orodja. Odgovornost lastnika stroja je, da se prepriča, ali so ta orodja oziroma priključki homologirani v skladu z veljavnimi evropskimi predpisi. Uporaba nehomologiranih priključkov lahko ogrozi vašo varnost.

⚠ POZOR: nikdar ne uporabljajte stroja, pri katerem varnostne naprave ne delujejo. Varnostne naprave na stroju je treba pregledovati in vzdrževati v skladu s tukaj navedenimi navodili. Če se pri kontroli ugotovi, da stroj ni brezhiben, ga dajte popraviti na pooblaščenem servisu.



1

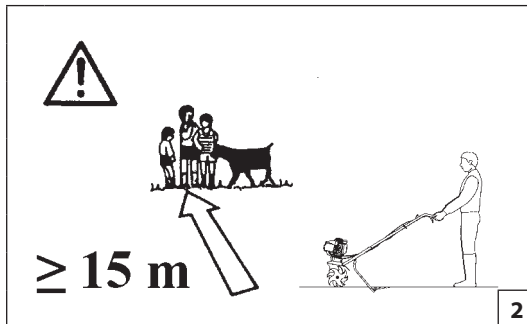

2



3



4

Svenska

SÄKERHETSREGLER

⚠️ WARNING! Exponering för vibrationer vid långvarig användning av redskap som drivs av inbyggda förbränningsmotorer kan orsaka skador på blodkärl eller nerver i fingrar, händer och handleder hos personer som lider av cirkulationsproblem eller onormala svullnader. Långvarig användning vid låg temperatur har förknippats med skador på blodkärl hos annars friska individer. Om du uppmärksammar symtom som okänslighet, smärta, styrkeförlust, förändringar av hudens färg eller konsistens eller känsleförlust i fingrar, händer eller handleder, avbryt användningen av detta redskap och rådfråga din läkare.

⚠️ WARNING! Om jordfräsen används på korrekt sätt är den ett snabbt, bekvämt och effektivt arbetsredskap. Om den däremot används på felaktigt sätt eller utan erforderlig försiktighet kan den bli farlig. Följ noggrant säkerhetsreglerna nedan och i resten av handboken så att ditt arbete alltid kan ske på tillfredsställande och säkert sätt.

⚠️ WARNING! Tändningssystemet på denna maskin alstrar ett elektromagnetiskt fält med mycket låg intensitet. Detta fält kan störa vissa pacemakers. För att minska risken för allvarliga eller dödliga personskadorna bör personer med pacemaker rådfråga sin läkare och tillverkaren av pacemakern innan de använder maskinen.

⚠️ WARNING! - Nationella förordningar kan begränsa användningen av denna maskin.

- 1 - Läs denna handbok noggrant så att du helt förstår och kan följa säkerhetsföreskrifterna, försiktighetsåtgärderna och instruktionerna innan du börjar använda maskinen.
- 2 - Ha alltid handboken nära till hands. Beställ en kopia av handboken om den kommer bort.
- 3 - Användning av jordfräsen är förbehållen för vuxna som förstår och kan följa säkerhetsföreskrifterna, försiktighetsåtgärderna och instruktionerna i denna handbok. Det är inte tillåtet för minderåriga att använda jordfräsen.
- 4 - Hantera inte och använd inte jordfräsen när du är trött eller

påverkad av alkohol, droger eller medicin. Användaren måste vara i god fysisk form och vara uppmärksam under användningen. Det är fysiskt ansträngande att använda jordfräsen. Om du har hälsoproblem som riskerar att förvärras av fysiskt ansträngande arbete, rådfråga din läkare innan du använder jordfräsen (Fig.1). Var extra uppmärksam innan det är dags för rast och mot slutet av ditt arbetsskift.

- 5 - Se till att barn, kringstående och djur vistas på minst 15 meters avstånd från arbetsområdet. Låt inte andra människor eller djur komma i närheten av jordfräsen när den startas eller används (Fig.2).
- 6 - Bär alltid godkända skyddskläder när du arbetar med jordfräsen. Bär inte kläder, skor, slipsar eller smycken som kan fastna i buskar eller sly. Sätt upp långt hår och skydda håret med exempelvis en schal, en mössa eller en hjälm. **Bär skyddsskor med halkskyddande sulor och stålspetsar. Bär skyddsglasögon eller skyddsvisir. Skydda dig mot buller med exempelvis hörselskydd eller öronproppar. Bär handskar som absorberar vibrationerna maximalt (Fig.3-4-5-6).**
- 7 - Tillåt endast att jordfräsen används av personer som har läst denna handbok om användning och underhåll och som har fått lämpliga anvisningar om säker och lämplig användning av jordfräsen.
- 8 - Kontrollera maskinen varje dag för att vara säker på att säkerhetsanordningar och andra anordningar är funktionsdugliga.
- 9 - Använd aldrig en skadad jordfräs eller en jordfräs på vilken olämpliga ändringar eller reparationer/assembleringar gjorts. Ta inte bort någon säkerhetsanordning och se till att ingen säkerhetsanordning skadas eller blir överksam. Byt omedelbart skärverktyg och säkerhetsanordningar som är skadade, trasiga eller på annat sätt olämpliga.
- 10 - Planera arbetet i förväg. Börja inte arbeta förrän arbetsområdet är fritt och du står stadigt med fast stöd för fötterna.
- 11 - Andra ingrepp på jordfräsen än de som anvisas i denna handbok måste utföras av kompetent personal.
- 12 - Jordfräsen är en produkt som endast är avsedd för att krossa jordklumpar och luckra upp jord. Det är förbjudet att använda den för att skära i annat material. All annan användning än den som anges i dessa anvisningar kan orsaka skada på maskinen

- och utgöra allvarlig fara för människor och föremål.
- 13 - Det är inte tillåtet att ansluta andra redskap eller tillbehör än dem som specificeras av tillverkaren.
 - 14 - Använd inte maskinen utan skyddskåpan för roterande verktyg.
 - 15 - Håll alla etiketter med färo- och säkerhetsanvisningar i perfekt skick. Om etiketterna skadas eller blir oläsbara måste de omedelbart bytas ut (se sid. 6-7).
 - 16 - Använd inte maskinen för andra ändamål än de som anges i handboken (se sid. 32).
 - 17 - Användaren bär ansvaret för att bedöma potentiella risker på marken där arbetet skall ske och att vidta alla nödvändiga försiktighetsåtgärder för att garantera sin egen säkerhet, speciellt på sluttande, ojämna och hala underlag och på lös jord.
 - 18 - Arbeta alltid i tvärgående riktning och var försiktig på sluttande mark. Kör aldrig maskinen uppför eller nedför en sluttning. Använd inte jordfräsen på mark med en lutning på mer än 10° (17 %).
 - 19 - Kom ihåg att ägaren eller användaren är ansvarig för olyckor eller risker som åsamkas tredje part eller deras egendom.
 - 20 - När de roterande fräsarna aktiveras, säkerställ att ingen person befinner sig framför eller i närheten av maskinen. Håll stadigt i styrhandtaget, som tenderar att sänkas vid aktiveringen.
 - 21 - Håll säkerhetsavstånd till de roterande fräsarna under arbetet. Detta avstånd är lika med styrhandtagets längd.
 - 22 - Vid användning på brant mark måste användaren säkerställa att ingen person befinner sig närmare än 20 meter från maskinen. Användaren måste ha kontroll över reglagen och får inte lämna maskinen.
 - 23 - Maskinen kan utrustas med olika tillbehör. Det åligger ägaren att säkerställa att dessa verktyg eller tillbehör är godkända enligt gällande europeisk säkerhetslagstiftning. Användning av tillbehör som inte är godkända kan äventyra säkerheten.

⚠️ WARNING! Använd aldrig maskinen med defekta säkerhetsfunktioner. Maskinens säkerhetsfunktioner måste underställas kontroll och underhåll enligt anvisningarna i detta avsnitt. Om maskinen inte klarar dessa kontroller, kontakta en auktoriserad serviceverkstad för att få maskinen reparerad.



5



6

Hrvatski

SIGURNOSNI PROPISI

⚠ PAŽNJA: izlaganje vibracijama uslijed duge uporabe alata koje pokreću motori s unutarnjim izgaranjem može prouzročiti oštećenja krvnih žila ili živaca prstiju, ruku i ručnih zglobova kod osoba koje imaju problema s krvotokom ili patološkim oteklinama. Produljena uporaba na hladnoći povezuje se s oštećenjem krvnih žila kod inače zdravih ljudi. Kod pojave simptoma kao što su ukočenost, bol, gubitak snage, promjena boje kože ili tkiva, odnosno gubitak osjeta u prstima, rukama ili ručnim zglobovima, prekinite s uporabom ovog alata i potražite liječničku pomoć.

⚠ NAPOMENA - Ako se pravilno koristi, ova kopačica je brz, praktičan i učinkovit radni alat; ako ju se koristi neispravno ili bez potrebnih mjera opreza, može postati opasan alat. Radit ćete uvijek na siguran način i sa zadovoljstvom ako pažljivo slijedite dolje navedene sigurnosne propise, kao i one koje ćete naći dalje u priručniku.

⚠ PAŽNJA: sustav za paljenje vašeg uređaja proizvodi elektromagnetsko polje vrlo niskog intenziteta. Toplo je može utjecati na pojedine pacemakere. Radi umanjenja opasnosti od teških ili smrtonosnih ozljeda, osobe s pacemakerom bi, prije korištenja ovoga stroja, trebale potražiti savjet od liječnika, kao i od proizvođača pacemakera.

⚠ PAŽNJA! – Državni propisi mogu ograničavati uporabu stroja.

- 1 - Prije uporabe ove jedinice, pažljivo pročitajte ovaj priručnik, kako biste u potpunosti razumjeli i mogli se pridržavati svih sigurnosnih propisa, mjera opreza i uputa.
- 2 - Priručnik uvijek držite na dohvata ruke. Ako priručnik izgubite, zatražite njegovu kopiju.
- 3 - Ovom kopačicom smiju rukovati jedino odrasle osobe koje razumiju sigurnosne propise, mjere opreza te upute navedene ovom priručniku i znaju ih se pridržavati. Maloljetnicima se ne smije dopuštati uporaba kopačice.
- 4 - Nemojte rukovati niti koristiti kopačicu ako ste fizički premoreni, bolesni, uzrujani ili ako ste pod utjecajem alkohola,

droga ili lijekova. Morate biti u dobroj fizičkoj formi i prisebni. Rad kopačicom je naporan. Ako patite od bilo čega što bi se moglo pogoršati napornim radom, prije korištenja kopačice posavjetujte se s vašim liječnikom (sl. 1). Budite oprezniji neposredno prije vremena za stanku i pri kraju smjene.

- 5 - Pazite da se djeca, druge osobe i životinje ne nalaze u radnom djelokrugu od najmanje 15 metara. Nemojte dopuštati drugim osobama ili životinjama da se približavaju kopačici dok je pokrećete ili koristite (sl. 2).
- 6 - Prilikom rada kopačicom, uvijek nosite homologiranu zaštitnu odjeću. Nemojte nositi odjeću, šalove, kravate ili ogrlice koji bi se mogli zaplesti u grmlje. Dugu kosu trebate skupiti i zaštititi (npr. maramom, beretkom, kacigom, itd.). **Obujte zaštitne cipele s neklizajućim potplatima i čeličnim kapicama. Stavite zaštitne naočale ili vizir. Poduzmite zaštitne mjere protiv buke: na primjer, slušalice ili čepovi za uši. Stavite rukavice koje će omogućiti maksimalno apsorpiranje vibracija (sl. 3-4-5-6).**
- 7 - Dozvoljavajte uporabu kopačice jedino osobama koje su pročitale ovaj priručnik za uporabu i održavanje ili koje su dobile primjerene upute za njezinu sigurnu i prikladnu uporabu.
- 8 - Svakodnevno provjeravajte kopačicu kako biste se uvjerali da sve sigurnosne i ostale naprave ispravno rade.
- 9 - Nemojte nikad koristiti kopačicu ako je oštećena, preinačena, odnosno popravljena ili sklopljena na neprikladan način. Nemojte skidati, oštećivati ili isključivati sigurnosne naprave. Ako dođe do oštećenja, loma ili bilo kakvog onesposobljenja opreme za rezanje ili sigurnosne naprave, odmah je promijenite.
- 10 - Pažljivo unaprijed isplanirajte svoj rad. Nemojte započinjati s rezanjem ako radno područje nije slobodno, ako ne postoje solidne točke za oslonac stopala.
- 11 - Bilo kakvo servisiranje kopačice koje se ne navodi u ovom priručniku treba izvršiti mjerodavno osoblje.
- 12 - Kopačica je proizvod namijenjen isključivo usitnjavanju grumenastog zemlja i krčenju tla. Ne preporučuje se rezanje drugih vrsta materijala. Bilo koja druga primjena, drugačija od one navedene u ovim uputama, može uzrokovati štetu na stroju i

dovesti u ozbiljnu opasnost osobe i stvari.

- 13 - Na jedinicu nije dopušteno spajati alat ili dodatnu opremu koje proizvođač nije naznačio.
- 14 - Nemojte koristiti stroj bez kartera koji štiti rotirajuće priključke.
- 15 - Pazite da su sve naljepnice sa znakovima opasnosti i sigurnosti u savršenom stanju. U slučaju oštećenja ili propadanja, treba ih odmah zamijeniti (vidi str. 6-7).
- 16 - Nemojte koristiti stroj za uporabu drugačiju od one navedene u priručniku (vidi str. 33).
- 17 - Rukovatelj je odgovoran za procjenjivanje mogućih opasnosti na terenu kojeg treba obraditi, kao i za poduzimanje svih potrebnih mjera predostrožnosti u svrhu jamčenja vlastite sigurnosti, naročito na padinama te neravnim, klizavim ili nestabilnim terenima.
- 18 - Na padinama radite uvijek oprezno, krećite se poprečno, nikad uzbrdo ili nizbrdo. Nemojte koristiti kopačicu na terenima s nagibom većim od 10° (17 %).
- 19 - Zapamtite da je vlasnik ili rukovatelj odgovoran za nesreću ili opasnost koju pretrpe treće osobe ili koja je nanesena njihovom vlasništvu.
- 20 - U trenutku aktiviranja noževa, uvjerite se da ispred ni u blizini stroja nema nikoga. Čvrsto držite upravljač, koji u trenutku pokretanja teži spuštanju.
- 21 - Za vrijeme rada održavajte sigurnosnu udaljenost od rotirajućih noževa; ova udaljenost je jednaka dužini upravljača.
- 22 - U slučaju uporabe na strmim terenima, rukovatelj se mora uvjeriti da nema nikoga u krugu od 20 metara oko stroja. Rukovatelj mora bezuvjetno ostati za upravljačem.
- 23 - Stroj možete opremiti raznim dodatnim dijelovima. Vlasnik je odgovoran za provjeru jesu li ti priključci ili dodatni dijelovi homologirani sukladno europskoj normi o sigurnosti na snazi. Uporaba nehomologiranih dodatnih dijelova može ugroziti vašu sigurnost.

⚠ PAŽNJA: nemojte nikad koristiti jedinicu čije su sigurnosne funkcije u kvaru. Sigurnosne funkcije jedinice treba provjeravati i održavati prema uputama u ovom poglavlju. Ako je ishod ovih provjera na vašoj jedinici negativan, obratite se ovlaštenoj radionici radi popravka.

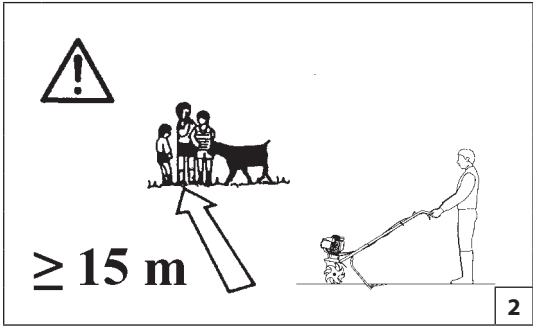



5



6

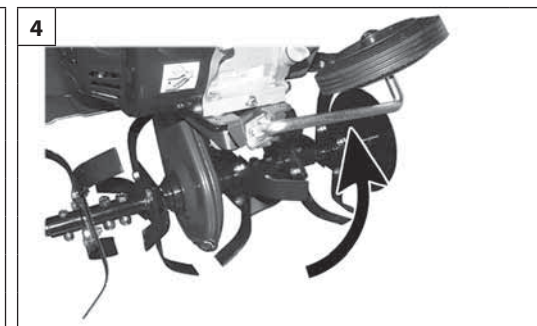
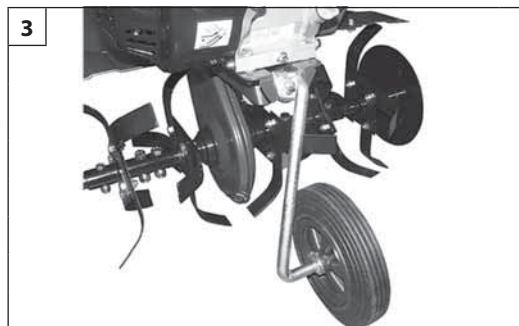
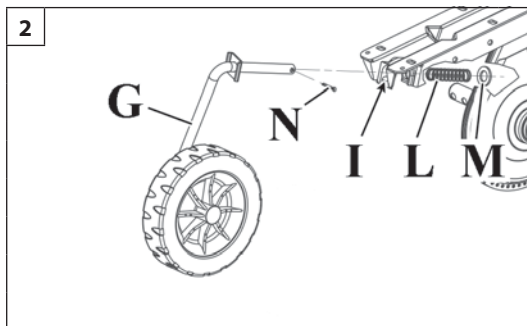
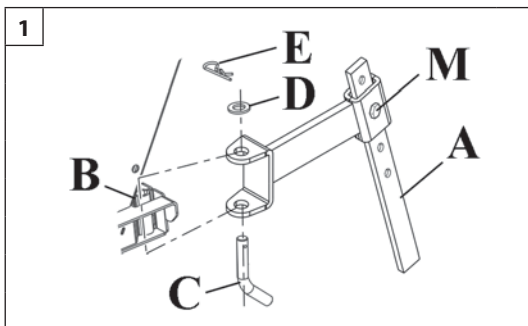

Slovensky

Slovenščina

Svenska

MONTÁŽ

MONTAŽA

ASSEMBLERING

MONTÁŽ KORMIDLA

Namontujte kormidlo (A, Obr.1) na držiak B zarovnaním otvorov. Vsňte čap (C, Obr.1), podložku (D, Obr.1) a upevnite ho závlačkou E.

Hĺbka kormidla sa dá regulovať odskrutkovaním skrutky M, po nájdení vhodnej hĺbky skrutku M (Obr.1) opäť upevnite.

MONTÁŽ PREMIESTŇOVACIEHO KOLESA

Vsňte držiak (G) do otvoru (I). Vsňte držiak (G), pružinu (L) a podložku (M) a všetko zablokujte poistkou (N).

Po montáži bude koleso ako na obr.3.

⚠ POZOR – Koleso sa nesmie používať pri práci.

Počas práce bude premiestňovacie koleso zdvihnuté (Obr.4).

1. Potiahnite držiak kolesa, aby sa uvoľnil podvozok (obr.5).
2. Otočte o 90° proti smeru hodinových ručičiek (Obr.6).
3. Pustte držiak, nechajte, aby sa pružina vrátila do svojej polohy (obr.7).

MONTÁŽ OCHRANNÉHO KRYTU

Vsňte matice (A, Obr.8) do profilu (B, Obr.8) a namontujte ochranný kryt (C, Obr.8) pomocou príslušných skrutiek a podložiek (D, Obr.8).

⚠ POZOR! Montáž ochranného krytu je povinná pri použití fréz s dĺžkou záberu 80 cm!

MONTAŽA OPORNEGA DROGA

Montirajte oporni drog (A, slika 1) na nosilec B tako, da poravnate vrtini. Vstavite sornik (C, slika 1), podložko (D, slika 1) in ga pritrdite z razcepko E.

Globino opornega droga lahko nastavite z odvitjem vijaka M. Potem ko določite primerno globino, znova namestite vijak M (slika 1).

MONTAŽA TRANSPORTNEGA KOLESA

Vstavite nosilec (G) v vrtino (I). Na nosilec (G) natakните vzmet (L) in podložko (M) ter vse skupaj blokirajte z varovalno razcepko (N).

Po opravljeni montaži je kolo videti takšno kot na sliki 3.

⚠ POZOR - Pri delu odstranite kolesi.

Med delom mora biti transportno kolo dvignjeno (slika 4).

1. Potegnite za nosilec kolesa, da ga osvobodite iz ogrodja (slika 5).
2. Za 90° obrnite v levo (slika 6).
3. Spustite nosilec in pustite, da ga vzmet vrne v položaj (slika 7).

MONTAŽA ŠČITNIKA

Matice (A, slika 8) vstavite v četverkotno polje (B, slika 8) in montirajte zaščitni okrov (C, slika 8), uporabite ustrezne vijake in podložke (D, slika 8).

⚠ POZOR! Montaža ščitnika je obvezna pri uporabi prekopalnika s širino reza 80 cm!

MONTERING AV RODRET

Montera rodret (A, Fig.1) på hållaren B och centrera därvid hålen. Sätt i sprinten (C, Fig.1) och brickan (D, Fig.1) och fäst med saxsprinten E.

Djupet på rodret kan justeras genom att skruven M lossas. När du har hittat rätt djup, dra åt skruven M igen (Fig.1).

MONTERING AV TRANSPORTHJUL

Sätt i stödet (G) i hålet (I). Sätt på fjädern (L) och brickan (M) på stödet (G), och lås dem med stiftet (N).

Efter monteringen skall hjulet se ut som i Fig.3.

⚠ VARNING! – Hjulen ska inte användas under arbetet.

Transporthjulset ska vara upphöjt under arbetet (Fig.4).

1. Dra hjulstödet för att lösgöra det från ramen (Fig.5).
2. Vrid 90° moturs (Fig.6).
3. Släpp stödet, genom att låta fjädern föra det tillbaka i läge (Fig.7).

MONTERING AV SKYDDSKÅPAN

Passa in muttrarna (A, Fig.8) i det fyrkantiga fältet (B, Fig.8) och montera skyddskåporna (C, Fig.8) med hjälp av avsedda skruvar och brickor (D, Fig.8).

⚠ VARNING! Skyddskåpan måste vara monterad när fräsar med en skärbredd på 80 cm används!

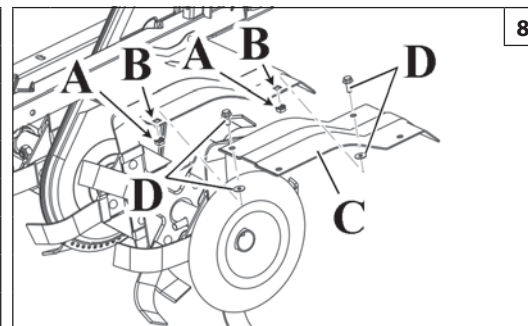
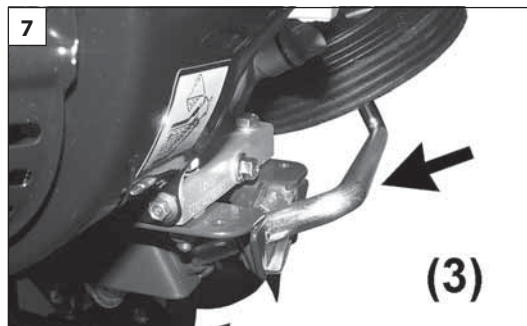
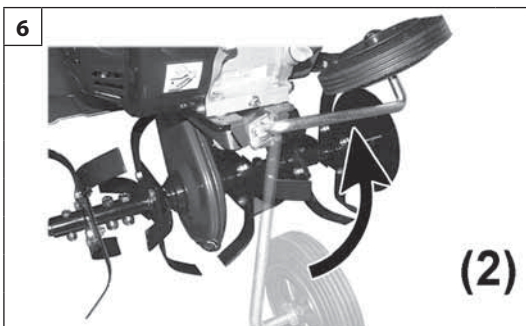
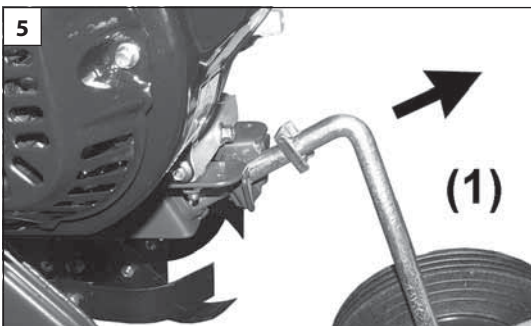

Hrvatski

SKLAPANJE

MONTIRANJE RUČICE ZA ODREĐIVANJE SMJERA

Montirajte ručicu za određivanje smjera (A, sl. 1) na nosač B, centrirajući otvore. Uvucite osovinu (C, sl. 1), podlošku (D, sl. 1) i pričvrstite je zatikom E.

Dubinu ručice za određivanje smjera možete podesiti odvijanjem vijka M; kad pronađete odgovarajuću dubinu, vratite vijak M na mjesto (sl. 1).

MONTIRANJE KOTAČA ZA PREMJEŠTANJE

Uvucite nosač (G) u otvor (I). Stavite na nosač (G) oprugu (L) i podlošku (M) te sve zajedno blokirajte zatikom (N).

Na kraju montaže, kotač će biti kao na sl. 3.

⚠ PAŽNJA – Kotač ne smijete koristiti za vrijeme rada.

Za vrijeme rada, kotač za premještanje mora biti podignut (sl. 4).

1. Povucite nosač kotača kako biste ga oslobodili od okvira (sl. 5).
2. Okrenite za 90° suprotno od smjera kazaljke na satu (sl. 6).
3. Otpustite nosač, puštajući da ga opruga vrati u položaj (sl. 7).

MONTIRANJE ŠTITNIKA

Uglavite matice (A, sl. 8) u četverokut (B, sl. 8) i montirajte štitnik (C, sl. 8) pomoću odgovarajućih vijaka i podloški (D, sl. 8).

⚠ PAŽNJA! Kod uporabe noževa čija je širina rezanja 80 cm, montaža štitnika je obavezna!

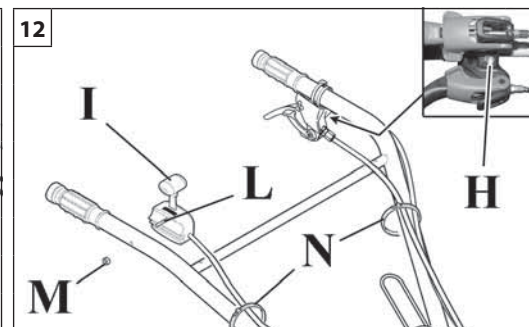
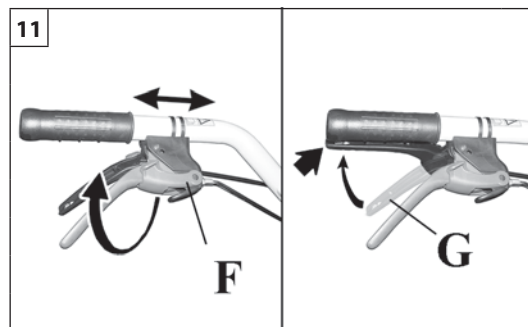
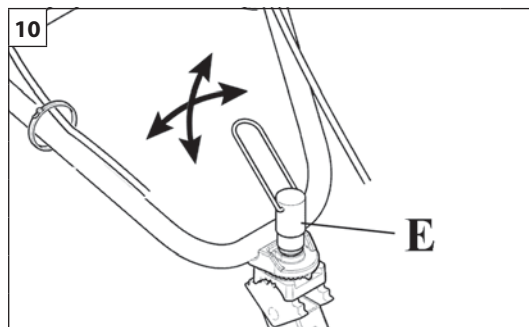
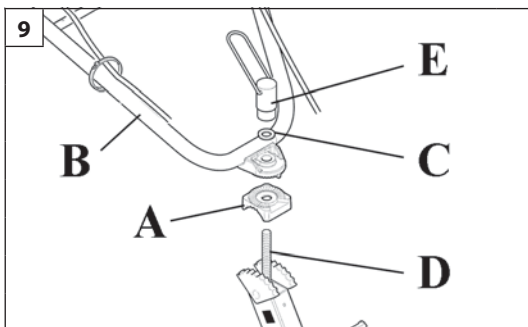

Slovensky	Slovenščina	Svenska
<p align="center">MONTÁŽ</p>	<p align="center">MONTAŽA</p>	<p align="center">ASSEMBLERING</p>
<p>MONTÁŽ DVOJRAMENNÉHO DRŽADLA (RAMENÁ DRŽADLA) (Obr.9) Namontujte prírubu A, držadlo B a podložku C na skrutku opory D. Upevnite držadlo gombíkom E. Toto držadlo sa dá regulovať vodorovne aj vertikálne (Obr.10): Odskrutkujte gombík E, nastavte držadlo tak, aby bolo v polohe pohodlnej pre prácu a opäť utiahnite.</p> <p>MONTÁŽ BLOKOVACIEHO ZARIADENIA PÁK NA CHOD DOPREDU A AKCELERÁTORA Blokovacie zariadenie pák (F, Obr.11) je už namontované na držadle. Otočte ho tak, aby bola čierna páka kolmo na rukoväť držadla. Umiestnite páku (G, Obr.11 – čierna farba) tak, aby po potiahnutí nebola vysunutá z rukoväte držadla (pozrite Obr.11). Blokovacie zariadenie pák zaistite utiahnutím skrutky (H, Obr.12). Upevnite rukoväť akcelerátora / vypínač (I, Obr.12) pomocou skrutky L a matice M. Upevnite kábel akcelerátora a kábel páčky použitím dvoch pások (N) ako na Obr. 12.</p>	<p>MONTAŽA ROČAJA ZA UPRAVLJANJE (slika 9) Montirajte prižemni obroč A, ročaj za upravljanje B in podložko C na vijak stebra D. Pričvrstite ročaj za upravljanje z vrtljivim gumbom E. Ta ročaj za upravljanje se da nastavljati tako v vodoravni smeri kot po višini (slika 10): Odvijte vrtljivi gumb E, premikajte ročaj za upravljanje, da najdete udoben položaj za delo, in nato vrtljivi gumb znova privijte.</p> <p>MONTAŽA SKLOPA ROČIC ZA VOŽNJO IN PLIN Sklop ročic (F, slika 11) je že nameščen na krmilu. Obrnite ga tako, da bo črna ročica pravokotno na oprijemalo krmila. Ročico (G, slika 11 - črne barve) postavite tako, da ob potegu ne bo štrlela iz oprijemala krmila (glejte sliko 11). Zategnite vijak (H, slika 12), da sklop ročic pritrdite. Na ročaj za upravljanje pritrdite ročico za plin/stikalo (I, slika 12) z vijakom L in matico M. Žično vrv ročice za plin in žično vrv ročice pritrdite z dvema vezicama (N), kot je prikazano na sliki 12.</p>	<p>MONTERING AV STYRHANDTAGET (STYRSTÄNGER) (Fig.9) Montera ringmuttern A, styrhandtaget B och brickan C på styrstångens skruv D. Fäst styrhandtaget med ratten E. Detta styrhandtag kan både justeras vertikalt och horisontellt (Fig.10). Skruva ur ratten E, reglera styrhandtaget för att finna en bekväm arbetsställning och dra åt ratten igen.</p> <p>MONTERING AV LÅSNING TILL FRAMVÄXEL- OCH GASSPAKEN Spaklåsningsen (F, Fig.11) sitter redan på styrhandtaget. Vrid så att den svarta spaken blir vinkelrät mot handtaget på styrhandtaget. Placera spaken (G, Fig.11 – svart) så att den inte sticker ut från handtaget på styrhandtaget när du har dragit i den (se Fig.11). Blockera spaklåsningsen genom att dra åt skruven (H, Fig.12). Fäst gasreglaget/på/av-reglaget (I, Fig.12) på styrhandtaget med skruven L och muttern M. Fixera kabeln till gasreglaget och kabeln till spaken med hjälp av de två klämmorna (N) som i Fig.12.</p>

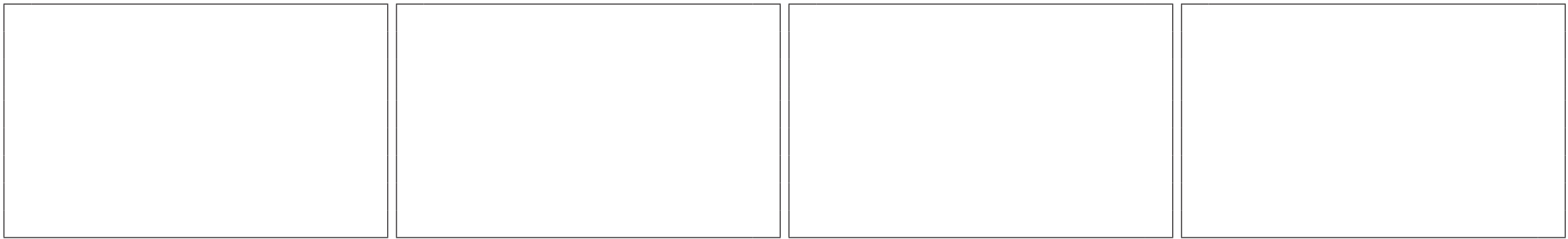

Hrvatski		
SKLAPANJE		
<p>MONTIRANJE UPRAVLJAČA (RUČKI) (sl. 9) Montirajte prsten A, upravljač B i podlošku C na vijak stupa upravljača D. Pričvrstite upravljač gljivicom E. Ovaj upravljač možete podesiti i vodoravno i okomito (sl. 10): odvijte gljivicu E, podesite upravljač dok ne pronađete udoban položaj za rad te ponovno zategnite.</p> <p>MONTIRANJE BLOKA RUČICA ZA NAPREDOVANJE I GASA Blok ručica (F, sl. 11) je već stavljen na upravljač. Okrenite tako da crna ručica bude okomita na držak upravljača. Namjestite ručicu (G, sl. 11 – crna boja) tako da kad je povučete ne strši iz drška upravljača (vidi sl. 11). Blokirajte blok ručica zatezanjem vijka (H, sl. 12). Na upravljač pričvrstite gas/prekidač (I, sl. 12) pomoću vijka L i matice M. Pričvrstite kabel gasa i kabel ručice pomoću dvije vezice (N), kao na sl. 12.</p>		

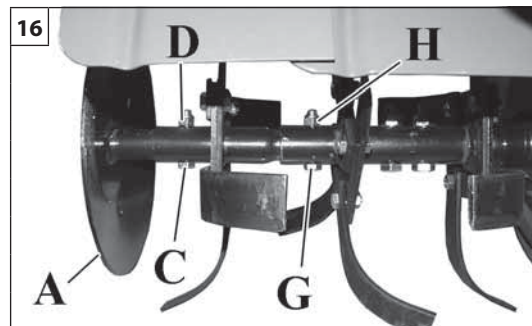
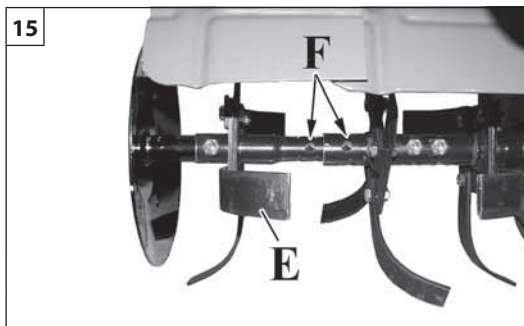
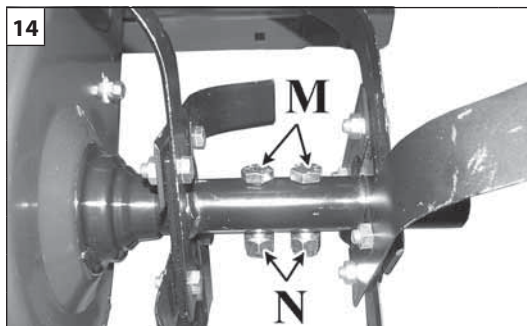
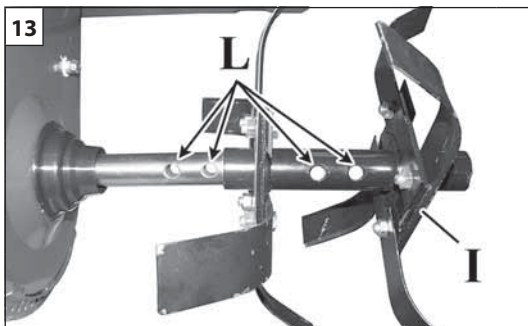

Slovensky	Slovenščina	Svenska
<p align="center">MONTÁŽ</p>	<p align="center">MONTAŽA</p>	<p align="center">ASSEMBLERING</p>
<p>MONTÁŽ FRÉZ</p> <p>Šírka záberu 80 cm</p> <ul style="list-style-type: none"> Namažte ústie frézy I a namontujte ho, pričom skontrolujte, či sú zarovnané štyri upevňovacie otvory L (Obr.13). Frézu zablokujte pomocou príslušných skrutiek M a matic N (Obr.14). Namažte ústie nadstavca frézy E a namontujte ho, pričom skontrolujte, či sú zarovnané upevňovacie otvory F (Obr.15). Nadstavec frézy zablokujte pomocou príslušnej skrutky G a matice H (Obr.16). <p>⚠ POZOR – Pri montáži fréz dávajte pozor, aby rezná časť lopatiek bola otočená v smere postupu (pozri šípku A Obr.19).</p> <p>⚠ POZOR – Pri montáži upravte fázy frézy ako na Obr.19.</p> <p>Tento stroj sa dá použiť aj s menšou šírkou frézovania (60 cm):</p> <ul style="list-style-type: none"> Odmontujte ochranný disk A z nadstavca frézy odskrutkovaním skrutky C a matice D (Obr.16). Namažte ústie ochranného disku A a namontujte ho, pričom skontrolujte, či sú zarovnané upevňovacie otvory B (Obr.17). Ochranný disk zablokujte príslušnou skrutkou C a maticou D (Obr.18). 	<p>MONTAŽA NOŽEV</p> <p>Širina reza 80 cm</p> <ul style="list-style-type: none"> Namažite odprtino rezila I in slednje montirajte. Prepričajte se, da so štiri izvrtine za pritrditev L pravilno poravnane (slika 13). Rezilo pritrdite z ustreznimi vijaki M in maticami N (slika 14). Namažite odprtino za sprejem podaljška E in pri montaži pazite, da sta pritrdilni vrtini F pravilno poravnani (slika 15). Podaljšek rezila pritrdite z ustreznim vijakom G in matico H (slika 16). <p>⚠ POZOR - Pri montaži nožev pazite, da so z nabrušenim robom vselej obrnjeni v smer premikanja (glejte puščico A slika 19).</p> <p>⚠ POZOR - Pri montaži razporedite nože tako, kot je prikazano na sliki 19.</p> <p>Stroj se da uporabljati tudi z ožjo širino prekopavanja (60 cm):</p> <ul style="list-style-type: none"> Demontirajte varovalni kolut A s podaljška z odstranitvijo vijaka C in matice D (slika 16). Namažite odprtino za sprejem varovalnega koluta A in pri montaži pazite, da sta obe pritrdilni vrtini B pravilno poravnani (slika 17). Pričvrstite varovalni kolut z ustreznim vijakom C in matico D (slika 18). 	<p>MONTERING AV FRÄSAR</p> <p>Skärbredd 60 cm</p> <p>Skärbredd 80 cm</p> <ul style="list-style-type: none"> Smörj öppningen på fräsen I och montera den. Kontrollera att de fyra fästhålén L är korrekt inriktade (Fig.13). Blockera fräsen med hjälp av avsedda skruvar M och muttrar N (Fig.14). Smörj öppningen i fräsförlängningen E och montera fräsförlängningen. Kontrollera att de två fästhålén F är korrekt inställda (Fig.15). Lås fräsförlängningen med hjälp av avsedd skruv G och mutter H (Fig.16). <p>⚠ WARNING! – Montera fräsarna och kontrollera att eggen på skären alltid är vända i körriktningen (se pilen A Fig.19).</p> <p>⚠ WARNING! – Justera fräsen som i Fig.19 vid monteringen.</p> <p>Det går att använda denna maskin med mindre fräsbredd (60 cm):</p> <ul style="list-style-type: none"> Demontera skyddsskivan A från fräsförlängningen genom att ta bort skruven C och muttern D (Fig.16). Smörj öppningen i skyddsskivan A och montera skivan. Kontrollera att de två fästhålén B är korrekt inställda (Fig.17). Blockera skyddsskivan med hjälp av skruven C och muttern D (Fig.18).

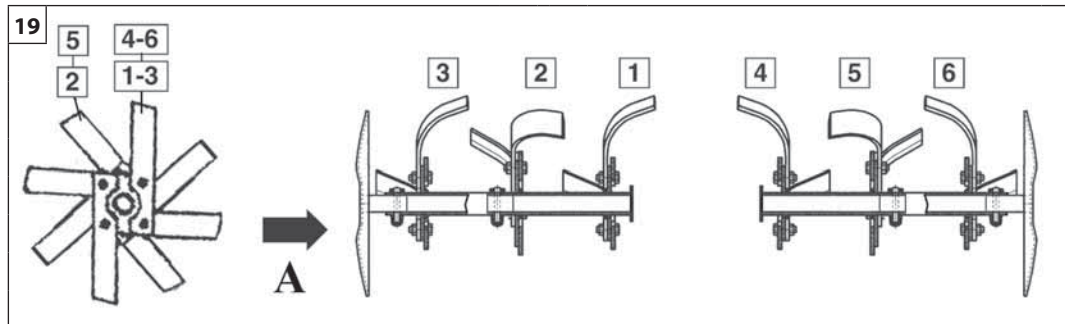
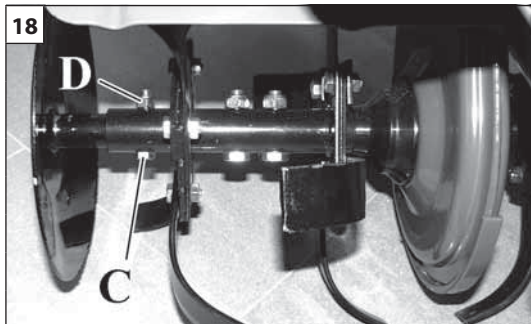
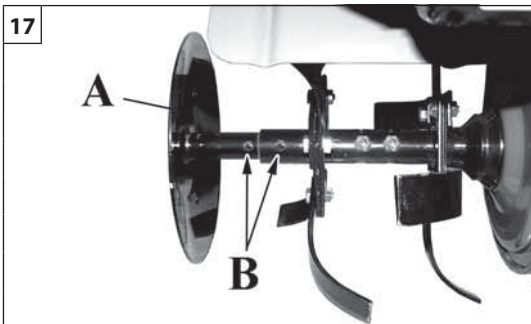

Hrvatski

SKLAPANJE

MONTIRANJE NOŽEVA

Širina reza 80 cm









- Podmažite otvor noža I, montirajte i uvjerite se da su četiri otvora za pričvršćivanje L točno poravnata (sl. 13).
- Blokirajte nož odgovarajućim vijcima M i maticama N (sl. 14).
- Podmažite otvor produžetka noža, montirajte i uvjerite se da su dva otvora za pričvršćivanje F točno poravnata (sl. 15).
- Blokirajte produžetak noža odgovarajućim vijkom G i maticom H (sl. 16).

⚠ PAŽNJA – Montirajte noževe i uvjerite se da su oštrice uvijek okrenute u smjeru kretanja (vidi strelicu A, sl. 19).

⚠ PAŽNJA – Pri montaži, podesite nož kako je prikazano na sl. 19.

Ovaj stroj se može podesiti i na manju širinu oranja (60 cm):

- Demontirajte zaštitni disk A s produžetka noža tako da izvadite vijak C i maticu D (sl. 16).
- Podmažite otvor za zaštitni disk A, montirajte i uvjerite se da su dva otvora za pričvršćivanje B točno poravnata (sl. 17).
- Blokirajte zaštitni disk odgovarajućim vijkom C i maticom D (sl. 18).

Slovensky	Slovenščina	Svenska
ŠTARTOVANIE	ZAGON	START
<p>POZORNE SI PREČÍTAJTE AJ PRÍRUČKU MOTORA.</p> <p>PALIVO</p> <p> POZOR: benzín je veľmi horľavé palivo. Pri manipulácii s benzínom alebo zmesou paliva dávajte veľký pozor. V blízkosti paliva ani motorového preorávača nefajčte ani sa k nim nepribližujte s otvoreným plameňom.</p> <p> POZOR: Benzín a príslušné exhaláty môžu pri vdychnutí alebo pri kontakte s pokožkou spôsobiť vážne ochorenia. Z tohto dôvodu buďte pri manipulácii s palivom opatrní a zabezpečte dostatočné vetranie.</p> <p> POZOR: dávajte pozor a chráňte sa pred otravou oxidom uhľohatým.</p> <ul style="list-style-type: none"> - Palivo skladujte a prepravujte v nádobách vhodných pre benzín. - S palivom manipulujte vonku, kde nehrozí nebezpečenstvo prítomnosti isker alebo otvoreného plameňa. - Pred doplnením paliva položte motorový preorávač na povrch bez porastu, zastavte motor a nechajte ho vychladnúť. - Pomaly uvoľnite viečko palivovej nádrže, aby sa uvoľnil tlak a aby neunikalo palivo. - Po doplnení paliva viečko pevne utiahnite. Vibrácie jednotky môžu spôsobiť uvoľnenie nesprávne utiahnutého viečka alebo únik veľkého množstva paliva. - Utrite palivo, ktoré sa vylialo na jednotku a nechajte, aby sa zvyšky paliva odparili. Pred naštartovaním motora presuňte stroj 3 m od miesta dopĺňania paliva. - Za žiadnych okolností sa nepokúšajte vyliať palivo späť. - Palivo skladujte na chladnom, suchom a dobre vetranom mieste. - Motorový preorávač nikdy neumiestňujte na mieste s horľavým materiálom, ako suché listie, slama, papier a pod. - Jednotku a palivo skladujte na mieste, kde výpary paliva nemôžu dosiahnuť iskry, ani otvorený plameň z ohrievačov vody, elektrických motorov a vypínačov, sporákov a pod. - Viečko palivovej nádrže nikdy neuvolňujte, kým je motor v chode. - Palivo nikdy nepoužívajte na čistenie. - Dávajte pozor, aby sa vám palivo nedostalo na odev. Ak sa vám palivo vylialo na pokožku alebo na odev, prezlečte sa. Umyte si všetky časti tela, na ktoré sa dostalo palivo. Použite mydlo a vodu. - Nádrž na benzín nevystavujte priamemu slnečnému svetlu. - Palivo uskladňujte mimo dosahu detí. 	<p>NATANČNO PREBERITE TUDI NAVODILO ZA UPORABO MOTORJA.</p> <p>GORIVO</p> <p> POZOR: bencin je zelo vnetljivo gorivo. Pri rokovanju z bencinom ali mešanico bodite izredno previdni. Ne kadite in ne približujte se z ognjem ali plamenom gorivu ali prekopalniku.</p> <p> POZOR: gorivo in njegovi hlapi lahko povzročijo hude poškodbe v primeru vdihavanja ali če pridejo v stik s kožo. Zato morate biti pri rokovanju z gorivom zelo previdni in se prepričati, da je poskrbljeno za primerno zračenje.</p> <p> POZOR: Pazite na nevarnost zastrupitve z ogljikovim monoksidom.</p> <ul style="list-style-type: none"> - Bencin hranite in prenašajte v za ta namen homologiranih vsebnikih. - Z gorivom rokujte na prostem, kjer ni možnosti nastanka isker in plamena. - Poiščite prosto mesto, ugasnite prekopalnik in počakajte, da se motor ohladi, preden natočite gorivo. - Počasi odvijte čep rezervoarja, tako da se nadtlak lahko sprostí, s čimer preprečite, da bi gorivo ušlo iz rezervoarja. - Po končanem dolivanju goriva dobro privijte čep rezervoarja. Če čep ni dobro zaprt, tresljaji motorja lahko povzročijo, da se odvijte ali odpade in da se gorivo razlije. - S krpo pobrišite izteklo gorivo in počakajte, da ostanki goriva izhlapijo. Pred zagonom motorja se oddaljite 3 m od mesta, kjer ste natakali gorivo. - Nikoli ne prižigajte izteklega goriva. - Shranjujte gorivo na hladnem, suhem in dobro zračenem mestu. - Prekopalnika nikdar ne puščajte na mestu, kjer so vnetljive snovi, na primer suho listje, slama, papir itd. - Shranjujte stroj in gorivo na takšnem mestu, kjer hlapi goriva ne morejo priti v stik z iskrami ali odprtim plamenom iz kotla centralne kurjave, elektromotorjev ali električnih stikal, peči itd. - Nikoli ne odvijajte čepa s posode za gorivo, medtem ko motor teče. - Za čiščenje nikdar ne uporabljajte goriva. - Pazite, da goriva ne polijete po obleki. V kolikor se vam gorivo polije po obleki, se preoblecite. Umijte dele telesa, ki so prišli v stik z gorivom. Uporabite milo in vodo. - Ne izpostavljajte posode za gorivo neposrednim sončnim žarkom. - Gorivo shranjujte zunaj dosega otrok. 	<p>LÄS ÄVEN MOTORHANDBOKEN NOGGRANT.</p> <p>BRÄNSLE</p> <p> WARNING! Bensin är ett extremt lättantändligt bränsle. Var mycket försiktig när du hanterar bensin och bränsleblandningar. Rök inte och ha inte flammor eller eld i närheten av bränsle eller jordfräsen.</p> <p> WARNING! Bränsle och bränsleångor kan orsaka allvarliga personskador om de inandas eller kommer i kontakt med huden. Var därför mycket aktsam när du hanterar bränsle och se till att ventilationen är tillräcklig.</p> <p> WARNING! – Tänk på risken för koloxidförgiftning.</p> <ul style="list-style-type: none"> - Förvara och transportera bensin i behållare som är godkända för detta bruk. - Hantera bränsle utomhus, där det inte finns gnistor eller flammor. - Välj ett hinderfritt underlag, stoppa jordfräsen och vänta tills motorn svalnat innan bränsle fylls på. - Skruva av tanklocket långsamt så att trycket släpps ut och så att bränsle inte läcker ut på lockets sidor. - Skruva åt tanklocket ordentligt efteråt. Om tanklocket inte skruvas åt tillräckligt kan maskinvibrationerna få locket att lossna och ramla av, vilket kan leda till att bränsle läcker ut. - Torka upp allt bränslespill från maskinen med en trasa och vänta tills resten av det utspilda bränslet har förångats. Flytta maskinen 3 m från tankningsplatsen innan motorn startas. - Försök aldrig sätta eld på utspilt bränsle. - Förvara bränsle på en sval, torr och väl ventilerad plats. - Placera aldrig jordfräsen på platser med antändbart material, t.ex. torra löv, halm eller papper. - Förvara maskinen och bränslet på en plats där bränsleångor inte kan komma i kontakt med gnistor eller flammor från varmvattenberedare, elmotorer, strömbrytare, värmepannor eller dylikt. - Ta aldrig av bränsletankens lock när motorn är igång. - Använd aldrig bränsle för rengöring. - Se till att du inte får bränsle på dina kläder. Byt kläder om du får bränsle på dem. Tvätta kroppsdelar som kommit i kontakt med bränsle. Använd tvål och vatten. - Exponera inte bränsletanken för direkt solljus. - Förvara bränsle utom räckhåll för barn.

POKRETANJE

PAŽLJIVO PROČITAJTE I PRIRUČNIK ZA MOTOR.

GORIVO



PAŽNJA: benzin je vrlo zapaljivo gorivo. Benzinom ili mješavinom goriva rukujte izuzetno oprezno. Nemojte pušiti ni približavati vatru ili plamen gorivu, odnosno kopačici.



PAŽNJA: udisanje ili dodir s kožom goriva i njegovih isparavanja može prouzročiti teške ozljede. Stoga budite oprezni kad rukujete gorivom i osigurajte odgovarajuću prozračenost.



PAŽNJA: čuvajte se trovanja ugljičnim monoksidom.

- Čuvajte i prevozite gorivo u kantama homologiranim za takvu uporabu.
- Gorivom rukujte na otvorenom, gdje nema iskri ili plamena.
- Odaberite golu zemlju, zaustavite kopačicu i ostavite da se motor ohladi prije ponovnog punjenja.
- Polako otvorite čep spremnika kako bi izašao višak tlaka i da gorivo ne bi postrcalo sa strane čepa.
- Po obavljenom nadolijevanju, čvrsto navijte čep spremnika. Uslijed vibriranja jedinice, neispravno navijen čep spremnika može se odviti ili ispasti i tako dovesti do izlivanja goriva.
- Krpom obrišite s jedinice proliveno gorivo i ostavite da ono što je ostalo ispari. Prije pokretanja motora odmaknite se 3 m od mjesta nadolijevanja goriva.
- Nemojte nikad pokušavati zapaliti proliveno gorivo.
- Čuvajte gorivo na hladnom, suhom i dobro prozračenom mjestu.
- Kopačicu nemojte nikad ostavljati u zapaljivoj okolini, kao što je suho lišće, slama, papir, itd.
- Jedinicu i gorivo čuvajte u području gdje isparavanja goriva ne mogu doći u dodir s iskrama ili otvorenim plamenom grijača vode, električnih motora ili prekidača, peći, itd.
- Nemojte skidati čep spremnika ako motor radi.
- Nemojte nikad koristiti gorivo za čišćenje.
- Pazite da gorivom ne pošpricate odjeću. Ako vam se gorivo prolilo po odjeći, promijenite je. Operite sve dijelove tijela koji su došli u dodir s gorivom. Koristite vodu i sapun.
- Nemojte izlagati spremnik goriva izravnoj sunčevoj svjetlosti.
- Gorivo držite izvan dohvata djece.

20



21



p.n. 4175169

22

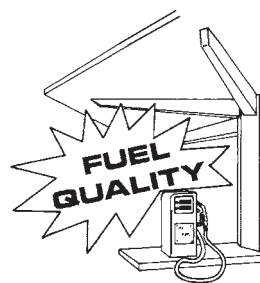

Slovensky

ŠARTOVANIE

⚠ POZOR: Počas údržby vždy noste ochranné rukavice.

Palivo (nefajčiť) (Obr.20)

Tento stroj je poháňaný štvortaktným motorom. Bezolovnatý benzín uchovávajte v čistých nádobách, homologovaných na uvedené použitie (Obr.21).

ODPORÚČANÉ PALIVO: TENTO MOTOR JE SCHVÁLENÝ NA NAPÁJANIE BEZOLOVNATÝM BENZÍNOM PRE VOZIDLÁ S OKTÁNOVÝM ČÍSLOM 89 ([R + M] / 2) ALEBO VYŠŠÍM (Obr.22).

Nikdy nepoužívajte prestarnutý alebo znečistený benzín alebo zmes oleja a benzínu. Nedovoľte, aby sa do palivovej nádrže dostala špina alebo voda.

Naplnenie nádrže

⚠ POZOR: Dodržiavajte bezpečnostné pokyny týkajúce sa použitia paliva. Pred doplnením paliva vždy vypnite motor. Palivo nikdy nedopĺňajte, keď je motor v chode alebo keď je ešte horúci. Pred naštartovaním motora presuňte stroj aspoň 3 m od miesta dopĺňania paliva. NEFAJČTE.

1. Aby ste predišli znečisteniu, povrch okolo uzáveru nádrže očistite.
2. Uzáver nádrže pomaly uvoľnite.
3. Pomaly nalejte palivo do nádrže. Zabráňte rozliatiu.
4. Pred vrátením uzáveru nádrže na miesto očistite a skontrolujte tesnenie.
5. Uzáver okamžite vráťte na miesto a utiahnite rukou. Akékoľvek rozliate zvyšky paliva poutierajte.

⚠ POZOR: skontrolujte, či nedochádza k úniku paliva; ak dochádza k úniku paliva, odstráňte ho ešte pred používaním jednotky. V prípade potreby zavolajte servisné stredisko.

Slovenščina

ZAGON

⚠ POZOR: Med vzdrževalnimi deli si roke vselej zaščitite z rokavicami.

Gorivo (Ne kadite!) (slika 20)

Stroj je opremljen s štiritačnim motorjem. Neosvinčen bencin shranjujete v čistih posodah, ki so homologirane za tovrstno rabo (slika 21).

PRIPOROČENO GORIVO: TA MOTOR JE ATESTIRAN ZA UPORABO NEOSVINČENEGA BENCINA ZA MOTORNÁ VOZILA, KATEREGA OKTANSKO ŠTEVILO ([R + M] / 2) JE 89 ALI VEČ (slika 22).

Nikoli ne uporabljajte starega ali onesnaženega goriva ali mešanice olja in goriva. Poskrbite, da v rezervoar za gorivo ne pride voda ali umazanija.

Polnjenje rezervoarja

⚠ POZOR: Pri rokovanju z gorivom upoštevajte ustrezne varnostne predpise. Pred natakanjem goriva vselej ugasnite motor. Nikdar ne dolivajte goriva, kadar motor teče ali kadar je še vroč. Pred zagonom motorja se oddaljite vsaj 3 m od mesta, kjer ste natakali gorivo. NE KADITE.

1. Očistite površino okoli čepa rezervoarja, da preprečite morebitno onesnaženje.
2. Čep rezervoarja odvijajte počasi.
3. Previdno nalivajte gorivo v rezervoar. Pazite, da goriva ne polijete.
4. Preden znova privijete čep rezervoarja, očistite in pregledjte tesnilo.
5. Nemudoma znova privijte čep rezervoarja in ga zategnite z roko. S krpo pobrišite sledove politega goriva.

⚠ POZOR: prepričajte se, da stroj nikjer ne pušča goriva; če stroj pušča gorivo, morate pomanjkljivost pred uporabo stroja odpraviti. Po potrebi se obrnite na pooblaščen servisno službo.

Svenska

START

⚠ WARNING! Bär alltid skyddskläder vid underhåll.

Bränsle (rök inte) (Fig.20)

Denna maskin är utrustad med en fyrtaktsmotor. Förvara blyfri bensin i rena behållare som är godkända för ändamålet (Fig.21).

REKOMMENDERAT BRÄNSLE: DENNA MOTOR ÄR CERTIFIERAD FÖR BLYFRI FORDONSBENSIN MED ETT OKTANTAL PÅ 89 ([R + M] / 2) ELLER HÖGRE (Fig.22).

Använd aldrig gammal eller smutsig bensin eller oljeblandad bensin. Undvik att få in smuts och vatten i bränsletanken.



Påfyllning av tanken

⚠ WARNING! Följ säkerhetsanvisningarna om användning av bränsle. Stoppa alltid motorn innan du fyller bränsletanken. Fyll aldrig på bränsle i maskinen när motorn är igång eller fortfarande är varm. Flytta maskinen minst 3 m från tankningsplatsen innan motorn startas. RÖK INTE.

1. Rengör ytan runt tanklocket för att undvika föroreningar.
2. Skruva långsamt av tanklocket.
3. Var försiktig när du håller bensin i tanken. Undvik spill.
4. Innan du sätter på tanklocket, rengör och kontrollera tätningen.
5. Sätt på tanklocket omedelbart och dra åt med händerna. Torka bort eventuellt bränslespill med en trasa.

⚠ WARNING! Kontrollera att det inte finns bränsleläckor. Åtgärda eventuella läckor innan maskinen används. Kontakta en auktoriserad verkstad vid behov.

--	--	--	--

Hrvatski		
POKRETANJE		
<p> PAŽNJA: za vrijeme radnji održavanja, uvijek nosite zaštitne rukavice.</p> <p>Gorivo (zabranjeno pušenje) (sl. 20) Ova jedinica ima četverotaktni motor. Bezolovni benzin čuvajte u čistim kantama, homologiranim za takvu uporabu (sl. 21).</p> <p>PREPORUČUJE SE GORIVO: OVAJ MOTOR JE CERTIFICIRAN ZA NAPAJANJE BEZOLOVNIM BENZINOM ZA VOZILA, OKTANSKOG BROJA 89 ([R + M] / 2) ILI VEĆEG (sl. 22).</p> <p>Nemojte nikad koristiti stari ili onečišćeni benzin, kao ni mješavinu ulja i benzina. Sprječite da u spremnik goriva dospiju nečistoća ili voda.</p> <p>Punjenje spremnika</p> <p> PAŽNJA: pridržavajte se sigurnosnih uputa koje se odnose na uporabu goriva. Prije nadolijevanja goriva obavezno zaustavite motor. Nemojte nikad dodavati gorivo u jedinicu ako motor radi ili je još vruć. Prije pokretanja motora odmaknite se najmanje 3 m od mjesta nadolijevanja goriva. NEMOJTE PUŠITI.</p> <ol style="list-style-type: none"> Očistite površinu oko čepa spremnika radi sprječavanja kontaminacije. Polako odvijte čep spremnika. Pažljivo ulijte gorivo u spremnik. Pazite da se ne prolije. Prije vraćanja čepa spremnika na mjesto, očistite i pregledajte brtvu. Odmah vratite čep spremnika na mjesto i rukom ga zategnite. Ako se izlilo goriva - obrišite ga krpom. <p> PAŽNJA: uvjerite se da nema propuštanja goriva; ako ima, uklonite ga prije korištenja jedinice. Ako je potrebno, obratite se ovlaštenoj radionici.</p>		

MULTI VISCOSITY

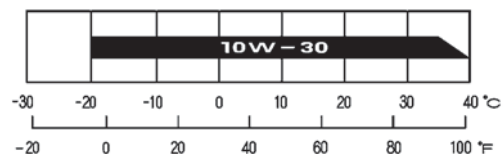

Ambient temperature

Slovensky

ŠTARTOVANIE

POZORNE SI PREČÍTAJTE AJ PRÍRUČKU MOTORA.Nádrž motorového oleja
Úroveň motorového oleja

⚠ UPOZORNENIE: Chod motora s nízkou hladinou oleja môže spôsobiť jeho vážne poškodenie. Motor skontrolujte po zastavení stroja na vodorovnom povrchu.

1. Odstráňte viečko olejovej nádrže a skontrolujte hladinu oleja.
2. Ak je úroveň nízka, naplňte nádrž odporúčaným olejom.
POZRI NÁVOD MOTORA.

Motorový olej lejte pomaly, aby ste predišli preplneniu, pretože kapacita nádrže motorového oleja je malá.

Ak sa motor používa nepretržite, overte si úroveň oleja a doplňte ho vždy po 10 hodinách používania.

Používajte olej pre štvrtaktne motory alebo ekvivalentný vysoko detergentný motorový olej vysokej kvality, ktorý vyhovuje alebo presahuje požiadavky výrobcov automobilov v USA na klasifikáciu SG, SF. Motorové oleje klasifikované ako SG, SF majú uvedené svoje označenie na nádobe. Na všeobecné použitie pri všetkých teplotách sa odporúča olej SAE 10W-30 (Obr.27).

⚠ UPOZORNENIE: použitie oleja bez detergentov alebo oleja pre dvojtaktne motory môže skrátiť životnosť motora.

Odporúčaný interval teplôt na prácu motora je -5 °C až 40 °C.

Slovenščina

ZAGON

NATANČNO PREBERITE TUDI NAVODILO ZA UPORABO MOTORJA.Rezervoar za motorno olje
Nivo olja v motorju

⚠ OPOZORILO: delovanje motorja ob prenizkem nivoju olja lahko povzroči hude poškodbe motorja. Nivo olja kontrolirajte, ko stroj stoji na vodoravni površini in ko je motor ugasnjen.

1. Odvijte čep rezervoarja olja in kontrolirajte nivo olja.
2. Če je nivo nizek, dolijte v rezervoar priporočeno vrsto olja.
GLEJTE NAVODILO ZA UPORABO MOTORJA.

Motorno olje dolivajte počasi, da se ne prelije, saj je prostornina rezervoarja za olje majhna.

Pri dolgotrajnem delovanju motorja kontrolirajte nivo in dolivajte olja na vsakih 10 delovnih ur.

Uporabljajte olje za štiriktaktne motorje ali drugo olje enakovredne kakovosti z visoko čistilno sposobnostjo, homologirano za doseganje ali preseganje zahtev ameriških avtomobilskih proizvajalcev po klasifikacijah SG, SF. Na posodah z motornim oljem po klasifikaciji SG ali SF je ustrezna oznaka. Za splošno uporabo pri vseh temperaturah se priporoča olje SAE10W-30 (slika 27).

⚠ OPOZORILO: uporaba olja brez čistilnih lastnosti ali olja za dvojtaktne motorje lahko skrajša življenjsko dobo motorja.

Priporočeno temperaturno območje delovanja tega motorja je od -5 °C do 40 °C.

Svenska

START

LÄS ÄVEN MOTORHANDBOKEN NOGGRANT.Motoroljetank
Motoroljenivå

⚠ FÖRSIKTIGHET: Att köra motorn med för lite olja kan orsaka allvarliga skador på motorn. Stoppa motorn, placera den på en plan yta och undersök den.

1. Ta av oljetankens lock och kontrollera oljenivån.
2. Om oljenivån är låg, fyll tanken med rekommenderad olja.
SE MOTORHANDBOKEN.

Häll i motoroljan långsamt för att undvika att den rinner över. Oljetanken har liten volym.

Om motorn används kontinuerligt, kontrollera motorns oljenivå och fyll på var 10:e användningstimme.

Använd en mycket detergentande olja för fyrtaktsmotorer eller en olja med likvärdig kvalitet, certifierad att uppfylla eller överträffa amerikanska biltillverkares krav på klass SG, SF. När motoroljan klassificeras SG eller SF specificeras detta på behållaren. För allmän användning vid alla temperaturer rekommenderas SAE10W-30 (Fig.27).

⚠ VARNING! Användning av detergentfri olja eller olja för tvåtaktsmotorer kan förkorta motorns livslängd.

Temperaturintervallet för denna motor är -5 °C-40 °C.

--	--	--	--

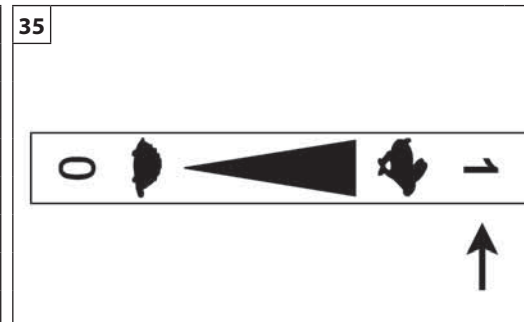
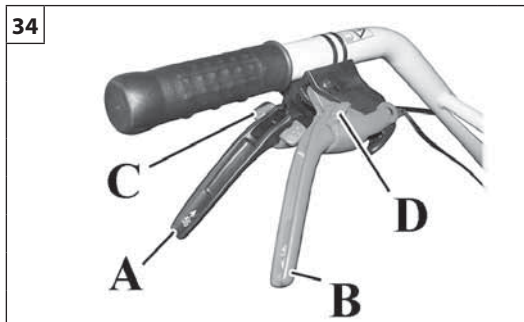
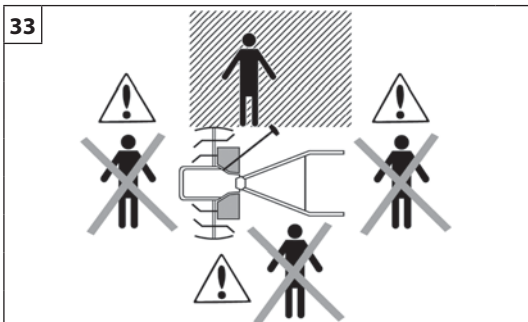

Hrvatski		
POKRETANJE		
<p>PAŽLJIVO PROČITAJTE I PRIRUČNIK ZA MOTOR.</p> <p>Spremnik motornog ulja Razina motornog ulja</p> <p>⚠ OBAVIJEST: rad motora s nedostatnom razinom ulja može prouzročiti teška oštećenja motora. Motor provjeravajte na vodoravnoj površini i nakon što ste ga zaustavili.</p> <ol style="list-style-type: none"> 1. Izvadite čep spremnika ulja i provjerite razinu ulja. 2. Ako je razina niska, napunite spremnik preporučenim uljem. VIDI PRIRUČNIK ZA MOTOR. <p>Polako ulijevajte motorno ulje kako biste izbjegli prelijevanje, jer je spremnik ulja malog kapaciteta.</p> <p>Ako motor neprekidno radi, provjerite razinu motornog ulja i dodajte ulja svakih 10 sati korištenja.</p> <p>Koristite ulje za četverotaktne motore ili drugo ulje jednake kvalitete i visokih deterdžentnih svojstava, homologirano u svrhu zadovoljavanja ili čak premašivanja zahtjeva proizvođača automobila u S.A.D.-u, u klasifikacijama SG i SF. Motorna ulja klasificirana SG ili SF na kantama imaju te oznake. Za opću uporabu na svim temperaturama savjetujemo SAE10W-30 (sl. 27).</p> <p>⚠ OBAVIJEST: kod uporabe nedeterdžentnog ulja ili onog za dvotaktne motore može se smanjiti trajnost motora.</p> <p>Preporučeni raspon radne temperature ovog motora je od -5°C do 40°C.</p>		



Slovensky	Slovenščina	Svenska
<p align="center">ŠTARTOVANIE</p>	<p align="center">ZAGON</p>	<p align="center">START</p>
<p>POZORNE SI PREČÍTAJTE AJ PRÍRUČKU MOTORA.</p> <p>NAŠTARTOVANIE MOTORA</p> <p>⚠ POZOR - Počas štartovania motora nikdy neaktivujte plynovú páčku. Aktivovaním plynovej páčky sa zvýši rýchlosť motora, následkom čoho sa začnú otáčať frézy stroja, čím vznikne riziko úrazov a poranení. Nikdy si neotáčajte štartovacie lanko okolo ruky.</p> <p>⚠ UPOZORNENIE – Pri štartovaní stroja musíte stáť v oblasti naznačenej prerušovaniu čiarou (Obr.33).</p> <p>OVLÁDAČE (Obr.34) Aby ste aktivovali ovládaciu páku chodu dopredu (A – čierna farba), bude nevyhnutné uvoľniť ju potlačením páky na bezpečnostné zablokovanie ovládačov (C). Aby ste aktivovali ovládaciu páku chodu dozadu (B – červená farba), bude nevyhnutné uvoľniť ju potlačením páky na bezpečné zablokovanie ovládačov (D).</p> <p>⚠ UPOZORNENIE – Aby ste predišli predčasnému opotrebovaniu prevodových remeňov, ovládacie páky potiahnite nadoraz.</p> <p>Pri štartovaní premiestnite vypínač/akcelerátor do polohy "1" (Obr.35).</p>	<p>NATANČNO PREBERITE TUDI NAVODILO ZA UPORABO MOTORJA.</p> <p>ZAGON MOTORJA</p> <p>⚠ POZOR - Med zaganjanjem motorja nikdar ne dodajate plina. Če bi dodali plin z ročico za plin, bi se število vrtljajev motorja povečalo in posledično bi se noži začeli vrteti, kar bi lahko povzročilo delovno nesrečo ali poškodbo. Zagonske vrvice si nikdar ne ovijajte okrog roke.</p> <p>⚠ POZOR - Pri zaganjanju motorja se morate obvezno postaviti na mesto, ki je na sliki označeno s šrafuro (slika 33).</p> <p>UPRAVLJANJE (slika 34) Ročico za vožnjo naprej (A - črne barve) aktivirajte tako, da slednjo najprej sprostite s pritiskom na ročico za varnostno prekinitev delovanja (C). Ročico za vožnjo nazaj (B - rdeče barve) aktivirajte tako, da slednjo najprej sprostite s pritiskom na ročico za varnostno prekinitev delovanja (D).</p> <p>⚠ PREVIDNO - Za preprečitev prezgodnje obrabe prenosnih jermenov morate prestavni ročici potegniti do konca.</p> <p>Pri zagonu premaknite stikalo/ročico za plin v položaj "1" (slika 35).</p>	<p>LÄS ÄVEN MOTORHANDBOKEN NOGGRANT.</p> <p>MOTORSTART</p> <p>⚠ WARNING! - Aktivera aldrig gasspaken under start av motorn. När gasspaken aktiveras går motorn upp i varv, vilket får maskinens roterande fräsar att sättas i rörelse, vilket i sin tur medför risk för olyckor eller personskador. Linda aldrig startsnöret runt handen.</p> <p>⚠ WARNING! – När maskinen startas måste du stå i det angivna området (Fig.33).</p> <p>REGLAGE (Fig.34) För att aktivera framväxelspaken (A – svart) måste den först lösgöras, vilket man gör genom att trycka på spaken för säkerhetslösning av reglage (C). För att aktivera backväxelspaken (B – röd) måste den först lösgöras, vilket man gör genom att trycka på spaken för säkerhetslösning av reglage (D).</p> <p>⚠ FÖRSIKTIGHET – För att undvika onödigt slitage på transmissionsremmarna, dra styrspakarna så långt det går.</p> <p>För att starta maskinen, placera på/av-reglaget/gasreglaget i "1"-läge (Fig.35).</p>

--	--	--	--

Hrvatski		
POKRETANJE		
<p>PAŽLJIVO PROČITAJTE I PRIRUČNIK ZA MOTOR.</p> <p>POKRETANJE MOTORA</p> <p>⚠ PAŽNJA - Nemojte nikad aktivirati ručicu gasa za vrijeme pokretanja motora. Kod aktiviranja ručice gasa motor ubrzava, čime se rotirajući noževi na stroju stavljaju u pokret, uz opasnost od nesreće ili ozljede. Nemojte nikad ovijati uže za paljenje oko ruke.</p> <p>⚠ PAŽNJA – Kod pokretanja stroja morate se obavezno nalaziti u iscrtkanom području (sl. 33).</p> <p>UPRAVLJAČKI ELEMENTI (sl. 34) Kako biste aktivirali upravljačku ručicu za kretanje naprijed (A – crna boja), trebate je osloboditi pritiskanjem ručice za sigurnosno blokiranje upravljačkih elemenata (C). Kako biste aktivirali upravljačku ručicu za kretanje unatrag (B – crvena boja), trebate je osloboditi pritiskanjem ručice za sigurnosno blokiranje upravljačkih elemenata (D).</p> <p>⚠ OPREZ – Kako biste izbjegli prerano trošenje pogonskog remenja, upravljačke ručice povucite do kraja.</p> <p>Za pokretanje, stavite prekidač/gas u položaj "1" (sl. 35).</p>		

Slovensky	Slovenščina	Svenska
ŠTARTOVANIE	ZAGON	START
<p>Práca vo vysokej nadmorskej výške Vo vysokej nadmorskej výške môže byť štandardná zmes karburátora vzduch-palivo veľmi bohatá. Výkonnosť sa zníži a zvýši sa spotreba paliva. Výkonnosť vo vysokej nadmorskej výške môžete zlepšiť špecifickou modifikáciou karburátora. Ak motor pracuje vždy v nadmorskej výške presahujúcej 1 500 m, vyžadajte u autorizovaného predajcu úpravu karburátora. Aj pri vhodnom nastavení vstrekovania karburátora sa výkon motora zníži približne o 3,5 % každých 300 m výšky. Vplyv nadmorskej výšky na výkon bude vyšší, ak karburátor nebude nastavený pre tieto účely.</p> <p>⚠ UPOZORNENIE: používanie motora v nižšej výške ako vo výške, na ktorú bol registrovaný prúd karburátora, môže znamenať zníženie výkonu, prehriatie a vážne poškodenie motora spôsobené príliš chudobnou zmesou vzduchu a benzínu.</p> <p>Zábeh motora Motor dosiahne svoj maximálny výkon po prvých 5÷8 hodinách práce. Počas tejto zábehovej doby nenechávajte stroj bežať voľne pri plne stlačenej plynovej páčke, aby ste predišli mimoriadnemu zaťaženiu.</p> <p>Obtiažne štartovanie (alebo štartovanie zahľteného motora) Motor sa môže zahľtiť veľkým množstvom paliva, ak sa nenaštartoval po 10 potiahnutiach lanka. Zahľtené motory môžete očistiť od nadmerného množstva paliva tak, že vykonáte štartovaciu procedúru teplého motora popísanú nižšie. Skontrolujte, či je vypínač v polohe ON. Štartovanie by mohlo vyžadovať veľký počet potiahnutí štartovacieho lanka, v závislosti od toho, ako je motor zahľtený.</p> <p>Motor je zahľtený</p> <ul style="list-style-type: none"> - Premiestnite hlavný vypínač do polohy „0” (STOP). - Na puzdro sviečky nasadte vhodný nástroj. - Nadvihnite puzdro sviečky. - Sviečku odskrutkujte a osušte. - Úplne otvorte rozšírenie akcelerátora. - Niekoľkokrát potiahnite štartovacie lanko, aby sa vyčistila spaľovacia komora. - Sviečku opäť namontujte a zapojte puzdro rozhodným stlačením; opäť namontujte ostatné diely. - Prepnite vypínač činnosti do štartovacej polohy . - Nastavte štartovaciu páčku do OTVORENEJ polohy – aj keď je motor studený. - Teraz naštartujte motor. 	<p>Uporaba na veliki nadmorski višini Pri velikih nadmorskih višinah je običajna zmes zraka in bencina v uplinjaču prebogata. Moč motorja se zmanjša, poraba goriva pa se poveča. Za izboljšanje zmogljivosti motorja se da na uplinjaču opraviti določene spremembe. Če bo motor ves čas deloval pri nadmorski višini nad 1.500 m, zahtevajte od pooblaščenega servisne službe, naj naredijo te spremembe na uplinjaču. Navzlic ustreznim nastavitvi uplinjača pa se moč motorja zmanjša za približno 3,5 % ob vsakem povečanju nadmorske višine za 300 m. Vpliv povečanja nadmorske višine na moč motorja je močnejši, v kolikor se spremembe na uplinjaču ne opravijo.</p> <p>⚠ OPOZORILO: uporaba motorja pri nadmorski višini, ki je nižja od tiste, na katero je bil uplinjač nastavljen, lahko privede do zmanjšanja moči, pregrevanja in hudih poškodb motorja zaradi prerevne zmesi zraka in bencina.</p> <p>Utekanje motorja Motor doseže svojo polno moč po prvih 5÷8 urah dela. V tem obdobju utekanja naj motor v prostem teku ne teče s polnim plinom, tako da ne pride do preobremenitev.</p> <p>Težave pri zaganjanju (npr. pri zaganjanju zalitega motorja) Motor se lahko zalije z gorivom, če ne steče po 10 potegih vrvice. Odvečno količino goriva lahko iz zalitega motorja odstranite tako, da opravite spodaj opisani postopek za zagon vročega motorja. Preverite, da je stikalo za vklop/izklop v položaju "VKLŮP". Pri zagonu bo morda treba večkrat potegniti za ročaj zagonske vrvice, odvisno od tega, kako močno je motor zalit.</p> <p>Motor je zalit</p> <ul style="list-style-type: none"> - Premaknite stikalo za vklop/izklop v položaj "0" (STOP). - Na kapo svečke postavite primerno orodje. - Privzdignite kapo svečke. - Odvijte in posušite svečko. - Povsem odprite dušilno loputo. - Večkrat potegnite za zagonsko vrstico, da se zgorevalna komora izprazni. - Uvijte svečko in natakните nanjo kapo, pritisnite jo s silu; montirajte še druge dele. - Premaknite delovno stikalo v položaj , tj. v zagonski položaj. - Ročico dušilne lopute premaknite v položaj "ODPRTO", čeprav je motor hladen. - Znova zaženite motor. 	<p>Användning på hög höjd När maskinen används på hög höjd över havet är den normala luft-bensinblandningen i förgasaren alltför rik. Prestandan försämras och bränsleförbrukningen ökar. Prestandan vid användning på hög höjd över havet kan förbättras genom speciella modifieringar på förgasaren. Om motorn alltid används på platser som ligger mer än 1 500 m över havet, låt en auktoriserad verkstad utföra dessa modifieringar av förgasaren. Även med lämplig förgasarinställning minskar motoreffekten med cirka 35 % varje gång höjden ökar med 300 m. Altitudens effekt på motoreffekten blir större om inga ändringar görs på förgasaren.</p> <p>⚠ WARNING! Användning av motorn på lägre höjd än vad förgasaren är inställd för kan leda till minskad prestanda, överhettning och allvarliga skador på motorn p.g.a. den magra bränsleblandningen.</p> <p>Inkörning av motorn Motorn uppnår maximal effekt efter de första 5÷8 arbetstimmarna. Undvik alltför stor funktionsstress genom att inte låta motorn gå på fullt varvtal i onödan.</p> <p>Svår start (eller start av en sur motor) Motorn kan bli sur och fyllas med bränsle om den inte startar efter 10 startförsök. Det går att bli av med det överflödiga bränslet med den nedan beskrivna proceduren för start av varma motorer. Kontrollera att på/av-reglaget är i läge PÅ. Det kan bli nödvändigt att dra flera gånger i startsnöret. Hur många gånger beror på hur sur motorn är.</p> <p>Sur motor</p> <ul style="list-style-type: none"> - Ställ på/av-reglaget i läge "0" (STOP). - Anbringa ett lämpligt verktyg på tändstiftshylsan. - Bänd loss tändstiftshylsan. - Skruva av tändstiftet och torka det. - Öppna gasreglaget helt. - Dra flera gånger i startsnöret för att tömma förbränningskammaren. - Sätt tillbaka tändstiftet och sätt tillbaka hylsan genom att trycka ner den ordentligt. Sätt tillbaka övriga delar. - Ställ på/av-reglaget i läge , startläge. - Ställ chokespaken i läge OPEN, även om motorn är kall. - Starta motorn.

POKRETANJE**Rad na velikoj nadmorskoj visini**

Na velikim nadmorskim visinama, normalno miješanje zraka i goriva u rasplinjaču je pretjerano bogato. Učinak se smanjuje, a potrošnja goriva povećava.

Učinak na velikoj nadmorskoj visini može se poboljšati specifičnim preinačenjem rasplinjača. Ako ćete motorom uvijek raditi na više od 1.500 m nadmorske visine, dajte preinačiti rasplinjač u ovlaštenoj radionici.

Čak i s prikladnim sapnicama rasplinjača, snaga motora će se smanjiti za otprilike 3,5% svakih idućih 300 m nadmorske visine. Utjecaj nadmorske visine na snagu motora je veći ako rasplinjač nije preinačen.



OBAVIJEST: uporaba motora na nadmorskoj visini manjoj od one za koju su registrirane sapnice rasplinjača može dovesti do smanjenja performansi, pregrijavanja i teških oštećenja motora, prouzročenih siromašnom mješavinom zraka i benzina.

Razrađivanje motora

Motor dostiže svoju maksimalnu snagu nakon prvih 5÷8 sati rada.

Tijekom ovog vremena razrađivanja, a da bi se izbjeglo pretjerano naprezanje motora, nemojte puštati da motor nepotrebno radi punom snagom.

Otežano pokretanje (ili pokretanje preplavljenog motora)

Ako se nakon 10 povlačenja užeta motor ne pokrene, previše dospjelog goriva može ga preplaviti. Preplavljeni motor možete očistiti od viška goriva slijedeći dolje opisani postupak za pokretanje zagrijanog motora. Uvjerite se da je prekidač uzemljenja u položaju "ON" (uključeno). Pokretanje može iziskivati povlačenje užeta za paljenje više puta - ovisno o razini preplavljenosti motora.

Motor je preplavljen

- Namjestite prekidač uzemljenja na "0" (STOP).
- Stavite prikladni instrument na kapicu svjeće.
- Podignite kapicu svjeće.
- Odvijte i osušite svjećicu.
- Potpuno otvorite leptirasti ventil.
- Povucite užu za paljenje nekoliko puta kako bi se komora izgaranja ispraznila.
- Vratite svjećicu na mjesto i spojite kapicu **odlučnim** pritiskom; ponovno sastavite ostale dijelove.
- Namjestite prekidač uključeno/isključeno na  - položaj za pokretanje.
- Namjestite čok u položaj "OPEN" (otvoreno) - iako je motor hladan.
- Sad pokrenite motor.

POUŽITIE A BEZPEČNOSŤ

⚠ POZOR – keď je motor naštartovaný, motorový preorávač vždy pevne uchopte oboma rukami. Rukoväť motorového preorávača uchopte rukou pevne medzi palec a ostatné prsty.

- S preorávačom pracujte iba cez deň.
- Pri práci kráčajte, neponáhľajte sa.
- Dávajte veľký pozor pri zmene smeru a hlavne na svahoch.
- Mimoriadny pozor dávajte pri ťahaní stroja smerom k sebe.
- Nemeňte nastavenie regulátora rýchlosti otáčok motora.
- Motor štartujte opatrne, podľa pokynov, pričom dbajte, aby ste mali nohy ďaleko od nástrojov.
- Nikdy sa nepribližujte rukami ani nohami do blízkosti otáčajúcich sa častí.
- Stroj nikdy nedvíhajte ani nepremiestňujte, kým je motor v chode.
- Motor zastavte vždy, keď sa vzdialite od stroja, pred doplnením paliva a pred každým zásahom na údržbu alebo čistenie.
- Pred vypnutím motora znížte jeho rýchlosť.
- Keď frézy zasiahnu cudzí predmet, preorávač zastavte. Preorávač skontrolujte a opravte prípadne poškodené časti.
- Motorový preorávač premiestňujte vždy so zastaveným motorom držte ho tak, aby ste mali tlmič ďaleko od tela. Počas prepravy vo vozidle motorový preorávač primerane upevnite, aby sa nemohol prevrátiť, aby sa zabránilo úniku paliva a aby nedošlo k iným škodám.
- Predtým, ako naštartujete motor, skontrolujte, či sa rezný mechanizmus nedotýka nejakého predmetu.
- Motorový preorávač nenechávajte bez dozoru, kým je motor v chode.
- Ruky majte vždy suché, čisté, nezašpinené olejom, ani palivovou zmesou.
- Skontrolujte, či sa môžete bezpečne pohybovať a stáť. Skontrolujte prípadnú prítomnosť prekážok v pracovnej oblasti (korene, skaly, konáre, jamy a pod.).
- Dávajte mimoriadny pozor a buďte ostražití, ak nosíte ochranné prostriedky sluchu, pretože sa tým môže znížiť schopnosť počuť výstražné zvuky (volanie, signály, upozornenia a pod.).

⚠ POZOR: Nikdy sa nenahýnajte nad ochranný kryt rezného mechanizmu. Kamene, odpadky a pod. by mohli byť odhodené smerom k očiam a mohli by spôsobiť slepotu alebo vážne poranenie. Ak sa niekto priblíži, stroj okamžite zastavte.

⚠ POZOR: Ak sa dostanete do situácie, v ktorej budete mať pochybnosti ako pokračovať, poraďte sa s odborníkom. Zavolajte predajcu alebo servisné stredisko. Nerobte nič, čo presahuje vaše schopnosti.

UPORABA IN VARNOST

⚠ POZOR: prekopalnik vselej držite z obema rokama, kadar motor deluje. Čvrsto ga držite tako, da imate ročaj med palcem in drugimi prsti.

- Delajte samo pri dnevni svetlobi.
- Za strojem vselej hodite, nikdar ne tecite.
- Bodite zelo previdni pri menjavi smeri, predvsem na vzpetinah.
- Bodite zelo previdni tedaj, kadar stroj vlečete k sebi.
- Ne premikajte regulatorja hitrosti vrtenja motorja.
- Pri zaganjanju motorja bodite previdni in upoštevajte navodila, glejte, da se z nogami ne približate nožem.
- Z rokami in stopali ne segajte v bližino vrtečih se delov.
- Nikdar ne dvigajte in ne prenašajte stroja, kadar motor teče.
- Ugasnite motor vsakič, ko se oddaljite od stroja, pred dolivanjem goriva in pred vsakim vzdrževalnim posegom ali čiščenjem.
- Pred ugašanjem motorja zmanjšajte njegovo hitrost.
- Ustavite prekopalnik, če noži udarijo ob tujek. Preglejte prekopalnik in po potrebi popravite poškodovane dele.
- Prekopalnik vselej prenašajte z ugasjenim motorjem in tako, da se z izpušnim loncem ne dotaknete telesa. Med prevozom v notranjosti motornega vozila prekopalnik ustrezno pritrdite in na ta način prepričajte, da bi se prevrnili, da bi se polilo gorivo ali da bi se poškodoval.
- Preden zaženete motor, se prepričajte, da se noži ne dotikajo nobenega predmeta.
- Ne puščajte prekopalnika z delujočim motorjem brez nadzora.
- Poskrbite, da bo ročaj čist, suh in brez sledov olja ali goriva.
- Prepričajte se, da se lahko premikate in da varno stojite. Preglejte, ali so na delovnem območju morebiti prisotne ovire (drevesne korenite, skale, veje, jame itd.)
- Posebej previdni in pazljivi bodite takrat, kadar uporabljate zaščitne slušalke, saj le-te lahko omejijo vašo sposobnost zaznavanja zvokov, ki vas opozarjajo na nevarnost (telefonski pozivi, sirene, opozorila itd.).

⚠ POZOR: Nikdar se ne nagibajte prek ščitnika delovnega orodja. V oči vam lahko priletijo kamni, drobci materiala itd., zaradi česar lahko oslepíte ali utrpíte hude poškodbe. Če se vam kdo približuje, nemudoma ugasnite motor.

⚠ POZOR: Če ste pred problemom, za katerega ne veste, kako se ga lotiti, se posvetujte s strokovnjakom. Obrnite se na prodajalca ali na najbližjo pooblaščenno servisno delavnico. Ne lotite se dela, za katerega niste prepričani, da mu boste kos.

ANVÄNDNING OCH SÄKERHET

⚠ WARNING! Håll alltid jordfräsen med båda händerna när motorn är igång. Håll jordfräsens handtag mellan tummarna och de andra fingrarna i ett fast grepp.

- Arbeta endast i dagsljus.
- Gå alltid med maskinen. Spring aldrig med maskinen.
- Var ytterst försiktig när du ändrar riktning och speciellt på sluttande mark.
- Var ytterst uppmärksam när du drar maskinen mot dig.
- Ändra aldrig kalibreringen på motorns varvtalsreglage.
- Starta motorn med försiktighet enligt anvisningarna. Ha fötterna på tillräckligt avstånd från verktygen.
- Placera inte händer eller fötter i närheten eller under roterande delar.
- Lyft aldrig och transportera aldrig en maskin när motorn är igång.
- Stoppa alltid motorn innan du avlägsnar dig från maskinen, innan du fyller på bränsle och innan underhåll eller rengöring görs.
- Minska motorvarvet innan motorn stängs av.
- Stoppa jordfräsen om fräsarna stöter emot ett främmande föremål. Undersök jordfräsen och reparera skadade delar.
- Transportera alltid jordfräsen med stoppad motor och med ljuddämparen långt från kroppen. När jordfräsen transporteras i ett fordon, fäst jordfräsen ordentligt för att undvika att den välter, att bränsle spills ut och andra skador.
- Innan motorn startas, kontrollera att skärverktygen inte har kontakt med något föremål.
- Lämna aldrig jordfräsen obebakad när motorn är igång.
- Håll handtaget rent, torrt och utan spår av olja eller bränsleblandning.
- Säkerställ att du kan röra dig och stå på ett säkert sätt. Undersök om det finns hinder (rötter, stenar, trädstammar, diken eller dylikt) i arbetsområdet.
- Var särskilt uppmärksam om du bär hörselskydd, eftersom de kan begränsa förmågan att höra ljud som signalerar fara (telefonsamtal, varningssignaler, larm, osv.).

⚠ WARNING! Luta dig aldrig över skärverktygens skydd. Stenar, smuts och dylikt kan slungas mot dina ögon och orsaka blindhet eller allvarliga personskador. Stoppa maskinen omedelbart om det kommer en människa i närheten.

⚠ WARNING! Rådfråga en expert om det uppstår en situation där du inte vet hur du skall gå tillväga. Kontakta återförsäljaren eller en lokal auktoriserad serviceverkstad. Undvik att utföra arbetsmoment som du inte anser dig kapabel att utföra.

UPORABA I SIGURNOST

 **PAŽNJA: dok motor radi, kopačicu uvijek držite s obje ruke. Čvrsto stisnite, između palaca i ostalih prstiju, rukohvat kopačice.**

- Radite na terenu jedino po danu.
- Hodajte, nemojte nikad trčati sa strojem.
- Budite izuzetno oprezni prilikom mijenjanja smjera, a naročito na padinama.
- Budite maksimalno oprezni prilikom povlačenja stroja prema sebi.
- Nemojte mijenjati baždarenje regulatora brzine okretanja motora.
- Motor pokrećite oprezno i po uputama, držeći stopala daleko od alata.
- Nemojte stavljati ruke ili stopala blizu ili ispod rotirajućih dijelova.
- Nemojte nikad podizati ili prevoziti stroj s upaljenim motorom.
- Zaustavite motor kad god se udaljujete od stroja, prije nadolijevanja goriva i prije bilo kakvog održavanja ili čišćenja.
- Prije gašenja motora, smanjite mu brzinu.
- Zaustavite kopačicu ako noževi pogode neki predmet. Pregledajte kopačicu i popravite moguće oštećene dijelove.
- Kopačicu se prenosi s ugašenim motorom i ispušnim prigušivačem udaljenim od tijela. Tijekom prevoženja na vozilu, pričvrstite kopačicu na odgovarajući način, kako biste spriječili prevrtanje, curenje goriva ili drugu štetu.
- Prije pokretanja motora provjerite da rezna oprema ne dodiruje nikakav predmet.
- Kopačicu nemojte ostavljati bez nadzora dok motor radi.
- Pazite da rukohvati budu suhi, čisti i nezamašćeni uljem ili mješavinom goriva.
- Osigurajte sebi sigurno stajanje i pomicanje. Provjerite da na radnom području nema prepreka (korijenja, kamenja, grana, jaraka, itd.).
- Budite naročito oprezni kad nosite zaštitne slušalice, jer vam one mogu ograničiti zamjećivanje zvukova koji signaliziraju opasnosti (poziva, sirena, alarma, itd.).

 **PAŽNJA: nemojte se nagnjati preko zaštite rezne opreme. Kamenje, komadići, itd. mogu vas pogoditi u oči i prouzročiti sljepilo ili teške ozljede. Ako se netko približi, odmah zaustavite jedinicu.**

 **PAŽNJA: ako se nađete u situaciji da niste sigurni kako proslijediti, posavjetujte se sa stručnjakom. Obratite se vašem prodavaču ili ovlaštenoj radionici. Izbjegavajte bilo kakvu uporabu za koju smatrate da prevazilazi vaše sposobnosti.**

Slovensky	Slovenščina	Svenska
<p style="text-align: center;">POUŽITIE A BEZPEČNOSŤ</p>	<p style="text-align: center;">UPORABA IN VARNOST</p>	<p style="text-align: center;">ANVÄNDNING OCH SÄKERHET</p>
<p>⚠ POZOR: nepoužívajte stroj, ak nemáte možnosť požiadať o pomoc v prípade nehody.</p> <p>⚠ POZOR: nesnažte sa odstrániť pokosený materiál, pokiaľ je motor v činnosti alebo pokiaľ sa pohybuje rezací mechanizmus, predídete tým vážnym úrazom.</p> <p>⚠ POZOR: niekedy sa môže stať, že niektoré konáre alebo trsy trávy ostanú zablokované medzi čepeľami frézy. Pred ich odstránením vždy zastavte motor.</p> <p>PRÁCA SO STROJOM</p> <ul style="list-style-type: none"> - Po naštartovaní stroja, podľa popisu v predchádzajúcej kapitole, zrychlite a začnite prácu s frézami, pričom mierne tlačte na rukoväť a strojom mierne otáčajte zľava doprava a sprava doľava. - Aby ste lepšie ovládali postup stroja vpred, pritlačte alebo uvoľnite tlak na držiadlo. - Ak by stroj postupoval rýchlo, na dosiahnutie lepšieho ovládania stlačte držiadlo, aby sa kormidlo viac vnorilo do terénu a pôsobilo ako brzda. - Ak nástroje rozrážajú zem, ale preorávač nepostupuje, nadvihnite striedavo ľavé a pravé rameno držiadla. - Nastavením výšky kormidla a riadením postupu stroja sa určí hĺbka pracovného záberu. - Odporúča sa prejsť viackrát po jednom mieste, dosiahnete tak jemne preoraný terén bez nadmerného namáhania stroja. <p>⚠ POZOR: - Rotácia pracovného nástroja spôsobí postup preorávača.</p> <p>⚠ POZOR: - Počas opracovania terénu premiestnite prepravné kolesá do kludovej polohy (smerom hore).</p> <p>ZAKÁZANÉ POUŽITIE</p> <ul style="list-style-type: none"> - Naštartovaný stroj nikdy nezaťažujte tým, že naňho položíte ďalšiu záťaž. - Preorávač nikdy neťahajte po tvrdom alebo nerovnom povrchu ako dlažby a schody. - Nepoužívajte na ovládanie motorového preorávača iba jednu ruku. Ovládanie iba jednou rukou môže spôsobiť vážne úrazy pracovníka, pomocníkov, okolostojacim osobám alebo iným osobám. Motorový preorávač je navrhnutý na ovládanie oboma rukami. - Motorový preorávač používajte výhradne na dobre vetraných miestach, nepoužívajte ho vo výbušnom, horľavom prostredí, ani v uzavretých priestoroch. Dávajte pozor a chráňte sa pred otravou oxidom uhoľnatým. - Stroj nikdy nepoužívajte na tlačenie príslušenstva ani ako jeho vlečný prostriedok (ako príves). - Motorový preorávač je určený na používanie jednou osobou. - S motorovým preorávačom nepracujte, ak na ňom nie je ochranný kryt frézy. 	<p>⚠ POZOR: Ne uporabljajte stroja, če nimate možnosti priklicati pomoči v primeru delovne nesreče.</p> <p>⚠ POZOR: Ne skušajte odstraniti odkopanega materiala, medtem ko motor teče oziroma medtem ko se delovno orodje obrača, sicer se lahko hudo poškodujete.</p> <p>⚠ POZOR: Včasih se kakšna veja ali podrast zagozdi med ščitnikom in delovnim orodjem. Pred čiščenjem zmeraj ugasnite motor.</p> <p>DELO S STROJEM</p> <ul style="list-style-type: none"> - Potem ko zaženete motor tako, kot je opisano v prejšnjem poglavju, dodajte plin, da se začno noži vrteti, pri tem nalahno pritiskajte na ročaj za upravljanje in vodite stroj tako, da blago niha z leve na desno in z desne na levo. - Za boljši nadzor nad napredovanjem stroja bolj ali manj močno pritiskajte na ročaj za upravljanje. - Če se stroj prehitro premika naprej, za boljši nadzor premikanja naprej močneje pritisnite na ročaj za upravljanje, tako da se oporni drog zarije v zemljo in deluje kot zavora. - Če noži kopljejo po zemlji, vendar se stroj ne premika naprej, nalahno privzdignite ročaj za upravljanje na levi ali desni strani. - Z uravnavanjem višine opornega droga in zaviranjem napredovanja prekopalnika določate globino obdelave. - Priporočljivo je večkratno prekopavanje, saj se na ta način zagotovi dobra obdelava zemlje, ne da bi bil stroj preobremenjen. <p>⚠ POZOR: - Vrtenje delovnega orodja povzroča, da se prekopalnik premika naprej.</p> <p>⚠ POZOR: - Med prekopavanjem premaknite transportni kolesi v položaj mirovanja (v zgornji položaj).</p> <p>PREPOVEDANA UPORABA</p> <ul style="list-style-type: none"> - Nikdar ne obremenite orodja med delom na tak način, da bi ga dodatno obtežili. - Nikdar ne vlečite prekopalnika po trdih površinah ali površinah, kjer nastopajo višinske razlike, npr. na tlakovanih površinah ali na stopnicah. - Prekopalnika nikoli ne vodite z eno samo roko. Vodenje z eno samo roko lahko privede do hudih poškodb uporabnika, pomočnikov, prisotnih oseb ali drugih oseb. Prekopalnik je konstruiran za oberočno rabo. - Uporabljajte prekopalnik samo na primerno prezračevanih mestih, ne uporabljajte ga v eksplozivnih ali vnetljivih okoljih ali v zaprtih prostorih. Pazite na nevarnost zastrupitve z ogljikovim monoksidom. - Stroj nikdar ne uporabljajte za vleko priključkov (npr. prikolic). - Prekopalnik je konstruiran tako, da ga uporablja ena sama oseba. - Nikdar ne delajte s prekopalnikom brez montiranega ščitnika nožev. 	<p>⚠ WARNING! Använd inte maskinen om du inte har möjlighet att tillkalla hjälp om olyckan skulle vara framme.</p> <p>⚠ WARNING! Försök inte ta bort skuret material medan motorn är igång eller medan skärverktygen roterar. Det finns risk för allvarliga personskador.</p> <p>⚠ WARNING! Ibland kan det hända att grenar eller sly fastnar mellan skyddet och skärverktygen. Stoppa alltid motorn innan du gör rent.</p> <p>ARBETE MED MASKINEN</p> <ul style="list-style-type: none"> - Efter att ha startat maskinen enligt anvisningarna i föregående kapitel, accelerera och låt fräsarna arbeta genom att trycka lätt på styrhandtaget och låta maskinen pendla en aning från vänster till höger och från höger till vänster. - För att få bättre kontroll över körningen framåt, reglera genom att trycka mer eller mindre på styrhandtaget. - För att få bättre kontroll över en maskin som tenderar att gå snabbt framåt, tryck på styrhandtaget så att rodret går djupare ned i jorden och tjänar som broms. - Om verktygen går ner i marken, men maskinen inte kör framåt, lyft växelvis på vänster och höger styrhandtag. - Genom att justera höjden på rodret och förhindra maskinens gång framåt, bestämmer du arbetsdjupet. - Vi rekommenderar att du utför arbetet i flera omgångar. Då erhålls en välluckrad jord utan att maskinen överbelastas. <p>⚠ WARNING! Arbetsverktygets rotation får jordfräsen att gå framåt.</p> <p>⚠ WARNING! - Placera transporthjulen i viloläge (upplyft läge) innan jorden bearbetas.</p> <p>FÖRBUDEN ANVÄNDNING</p> <ul style="list-style-type: none"> - Belasta aldrig verktyget genom att placera en extra vikt på det. - Dra aldrig jordfräsen över hårda ytor eller ytor som uppvisar nivåskillnader, t.ex. gatsten och trappor. - Använd inte jordfräsen med enbart en hand. Användning med enbart en hand kan orsaka allvarliga personskador hos användaren, assistenter och kringstående. Jordfräsen är avsedd att användas med båda händerna. - Använd endast jordfräsen på väl ventilerade platser. Använd den inte där explosionsrisk eller risk för antändning föreligger eller i stängda utrymmen. Se upp för risken för koloxidförgiftning. - Använd aldrig maskinen för att skjuta på eller bogsera tillbehör. - Jordfräsen är avsedd att användas av en enda person. - Arbeta aldrig med jordfräsen om fräsarnas skyddskåpa inte är monterad.

UPORABA I SIGURNOST

⚠ PAŽNJA: nemojte koristiti jedinicu ako u slučaju nesreće nećete biti u mogućnosti zatražiti pomoć.

⚠ PAŽNJA: ne pokušavajte ukloniti odrezani materijal dok motor radi ili je rezna oprema u pokretu, kako biste izbjegli nanošenje teških ozljeda.

⚠ PAŽNJA: ponekad se može dogoditi da grane ili šipražje ostanu blokirani između zaštite i rezne opreme. Prije čišćenja obavezno zaustavite motor.

RAD SA STROJEM

- Nakon pokretanja stroja kako se navodi u prethodnom poglavlju, ubrzajte i pustite da noževi rade dok lagano pritišćete upravljač i malo pomičete stroj s lijeva na desno i s desna na lijevo.
- Za bolju provjeru napredovanja, pritisnite upravljač jače ili slabije.
- Ako stroj teži brzom napredovanju, za bolju kontrolu napredovanja pritisnite na upravljač, tako da se ručica za određivanje smjera ukopa u teren i služi kao kočnica.
- Ako priključci oru po zemlji, ali stroj ne napreduje, naizmjenično podignite lijevi i desni upravljač.
- Podešavanjem visine ručice za određivanje smjera i sprječavanjem napredovanja stroja određuje se dubina obrađivanja.
- Preporučujemo da obrađujete prelazeći više puta: na taj način ćete postići dobro obrađen teren, bez preopterećivanja stroja.

⚠ PAŽNJA - Okretanje radnog alata izaziva napredovanje kopačice.

⚠ PAŽNJA - Za vrijeme obrađivanja terena, stavite transportne kotače u položaj mirovanja (prema gore).

ZABRANJENA UPORABA

- Nemojte nikad stavljati priključak u pogon ako ste na njega stavili dodatni teret.
- Nemojte nikad povlačiti kopačicu po tvrdim površinama ili onima s razlikama u visini, kao što su popločane površine ili stube.
- **Nemojte koristiti kopačicu samo jednom rukom.** Uporaba samo jednom rukom može prouzročiti teške ozljede rukovatelju, pomoćnicima, osobama u blizini ili bilo kojoj kombinaciji tih osoba. **Kopačica je projektirana za korištenje s obje ruke.**
- Kopačicu koristite jedino na dobro prozračenim mjestima; nemojte njome rukovati u eksplozivnoj ili zapaljivoj okolini, ni u zatvorenim prostorijama. Čuvajte se trovanja ugljičnim monoksidom.
- Nemojte nikad koristiti stroj ni za guranje ni za vuču dodatne opreme (poput prikolice)
- Kopačica je namijenjena korištenju od strane samo jednog rukovatelja.
- **Nemojte nikad raditi s kopačicom bez štitnika noževa.**

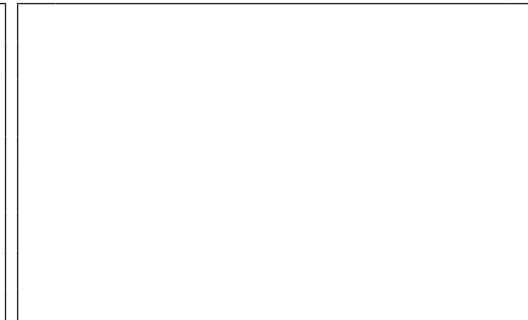
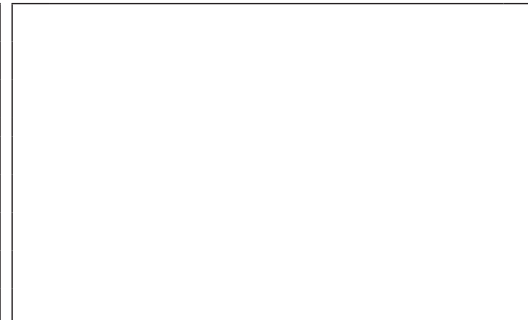
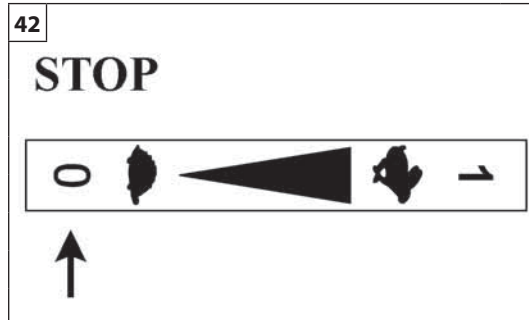

Slovensky	Slovenščina	Svenska
<p align="center">ZASTAVENIE MOTORA</p>	<p align="center">ZAUSTAVITEV MOTORJA</p>	<p align="center">STOPP AV MOTORN</p>
<p>POZORNE SI PREČITAJTE AJ PRÍRUČKU MOTORA.</p> <p>ZASTAVENIE MOTORA Aby ste motor zastavili, presuňte vypínač/akcelerátor (A, Obr.41) do polohy O (STOP) (Obr.42). V prípade, že poloha „0" (STOP) vypínača nefunguje, presuňte páčku štartéra do polohy CLOSE (zatvorené), čím sa zastaví motor.</p> <p>Kontrola pred prácou</p> <p>⚠ POZOR: KEĎ JE MOTOR NA MINIME, REZNÝ MECHANIZMUS SA NESMIE NIKDY OTÁČAŤ. V opačnom prípade požiadajte, aby vám ho v servisnom stredisku skontrolovali a opravili. Otáčajúci sa rezný mechanizmus pri voľnobehu môže spôsobiť vážne poranenia osôb.</p> <p>Poškodená spojka môže spôsobiť, že sa bude rezný mechanizmus otáčať aj pri voľnobehu, čím sa zvýši riziko poranenia osôb pri strate kontroly a pri kontakte s rezným mechanizmom.</p>	<p>NATANČNO PREBERITE TUDI NAVODILO ZA UPORABO MOTORJA.</p> <p>ZAUSTAVITEV MOTORJA Za ugašanje motorja premaknite vzvod stikala/ročice za plin (A, slika 41) v položaj O (STOP) (slika 42). V primeru, da stikalo v položaju "0" (STOP) ne deluje, premaknite ročico dušilne lopute v položaj CLOSE, da ustavite motor.</p> <p>Pregled pred uporabo</p> <p>⚠ POZOR: DELOVNO ORODJE SE NE SME NIKDAR VRTETI, KADAR MOTOR TEČE V PROSTEM TEKU. Če se vrti, se obrnite na pooblaščen servisno delavnico, kjer bodo opravili kontrolo in odpravili napako. Obračanje delovnega orodja, ko motor teče v prostem teku, lahko povzroči hude telesne poškodbe.</p> <p>Vrtenje delovnega orodja v prostem teku je lahko posledica poškodovane sklopke, kar lahko zaradi izgube nadzora ob stiku z vrtečim se orodjem poveča nevarnost nastanka telesnih poškodb.</p>	<p>LÄS ÄVEN MOTORHANDBOKEN NOGGRANT.</p> <p>STOPP AV MOTORN För att stänga av motorn, ställ på/av-reglaget/gasspaken (A, Fig.41) i läge O (STOP) (Fig.42). Om på/av-reglagets läge "0" (STOP) inte fungerar, för chokespaken till läge CLOSE för att stoppa motorn.</p> <p>Kontroll före användning</p> <p>⚠ VARNING! SKÄRVERKTYGEN SKALL ALDRIG ROTERA NÄR MOTORN GÅR PÅ TOMGÅNG. Om skärverktygen roterar, kontakta en auktoriserad serviceverkstad för att göra en kontroll och lösa problemet. Om skärverktygen roterar när motorn går på tomgång kan allvarliga personskador bli följden.</p> <p>Användning av en skadad koppling kan få skärverktygen att rotera när motorn går på tomgång, vilket ökar risken för personskador p.g.a. att användaren förlorar kontrollen och kommer i kontakt med skärverktygen.</p>

--	--	--	--

Hrvatski		
ZAUSTAVLJANJE MOTORA		
<p>PAŽLJIVO PROČITAJTE I PRIRUČNIK ZA MOTOR.</p> <p>ZAUSTAVLJANJE MOTORA Za zaustavljanje motora, stavite prekidač uključeno-isključeno/ručicu gasa (A, sl. 41) u položaj O (STOP) (sl. 42). U slučaju da položaj "0" (STOP) na prekidaču ne radi, za zaustavljanje motora stavite čok u položaj "CLOSE" (zatvoreno).</p> <p>Pregradnje</p> <p>⚠ PAŽNJA: REZNA OPREMA SE NIKAD NE SMIJE OKRETATI KAD JE MOTOR NA MINIMUMU. U suprotnom, obratite se ovlaštenom servisnom centru radi kontrole i rješavanja problema. Okretanje rezne opreme na minimumu može prouzročiti ozbiljne osobne ozljede.</p> <p>Oštećena spojka može izazvati okretanje rezne opreme minimalnom brzinom i povećati opasnost od osobnih ozljeda uslijed gubitka kontrole i dodira reznog alata.</p>		















Slovensky	Slovenščina	Svenska
PREPRAVA	PREVOZ	TRANSPORT
<p>Preprava tlačéním - Naštartujte stroj a mierne zrýchlite, stroj bude pomaly postupovať po hrotoch zubov bez poškodenia cestičiek; neodporúča sa však postupovať po veľmi tvrdom teréne, napríklad po asfalte alebo betónovom povrchu.</p> <p>⚠ POZOR – Strojové zariadenie nesmie premávať po verejných cestách. Na prepravu strojového zariadenia sa musí používať vozidlo s primeraným výkonom a rozmermi, ktoré bude vybavené homologovaným vozíkom. Pri preprave strojového zariadenia na vozidle skontrolujte, či je stroj k vozidlu dobre upevnený remeňmi. Stroj treba prepravovať vo vodorovnej polohe, s prázdnu nádržou, pričom sa uistite o dodržaní pravidiel pre prepravu takých strojov. Pri nakladaní strojového zariadenia na vozidlo si vždy zvolte ploché miesto ďaleko od premávky a bez nebezpečných predmetov. Uistite sa, že sa vozidlo nebude môcť pohnúť. Na nakladanie vždy používajte certifikované rampy, s dĺžkou 4-krát dlhšou ako je výška plošiny vozidla, s primeranou šírkou, s úpravou proti šmyku, dostatočne pevné, aby udržali hmotnosť stroja. Stroj sa dá upevniť na paletu a naložiť prostredníctvom vysokozdvížneho vozíka. V takom prípade musí byť vysokozdvížný vozík ovládaný autorizovaným pracovníkom.</p> <p>⚠ POZOR: Strojové zariadenie sa <u>NESMIE</u> zdvíhať prostredníctvom remení, reťazí ani hákov.</p>	<p>Prevoz s potiskanjem - Prižgite motor in malce dodajte plin, tako da se stroj počasi premika naprej po konicah nožev, ne da bi se površina, po kateri se premika, poškodovala; to pa ni priporočljivo na zelo trdnih tleh, na primer na asfaltiranih ali betoniranih površinah.</p> <p>⚠ POZOR - Stroj ne sme voziti po javnih površinah. Za prevoz stroja morate uporabiti primerno opremljeno prevozno sredstvo ustrežne moči in velikosti. Kadar prevažate stroj na vozilu, poskrbite, da je s pomočjo jermenov pravilno in dobro privezan na vozilo. Stroj prevažajte v vodoravnem položaju, s praznim rezervoarjem za gorivo, pri tem pa pazite na to, da ne kršite veljavnih predpisov za prevoz tovrstnih strojev. Pri nalaganju stroja na motorno vozilo vselej izberite ravno površino, odmaknjeno od prometa, na kateri ni potencialno nevarnih predmetov. Prepričajte se, da se vozilo ne more premakniti. Vselej uporabljajte atestirane nakladalne rampe, katere dolžina je 4-krat daljša od višine nakladalne površine vozila, primerne širine, z nedersečo površino, ki lahko nosi maso stroja in ki se jo da čvrsto pritrditi. Stroj lahko pričvrstite na paletu in ga nato naložite s pomočjo viličarja. V takšnem primeru mora viličar upravljati pooblaščen oseba.</p> <p>⚠ POZOR: Stroja <u>NE SMETE</u> dvigovati s pomočjo jermenov, verig ali kavljjev.</p>	<p>Transportera genom att skjuta maskinen framför sig - Starta maskinen och accelerera en aning. Maskinen går långsamt framåt på tandspetsarna utan att förstöra gångvägarna. Det är dock olämpligt att köra maskinen på detta sätt på mycket kompakt mark, t.ex. på asfalterad mark eller mark täckt med cement.</p> <p>⚠ WARNING! – Maskinen får inte köras på allmän väg. För transport av maskinen krävs ett fordon med lämplig effekt och storlek. När jordfräsen skall transporteras på fordon, säkerställ att den är korrekt fastsatt med remmar på fordonet. Maskinen skall transporteras i horisontellt läge, med tom tank. Se dessutom till att tillämpliga regler för transport av maskinen följs. Välj ett plant område utan trafik och utan potentiellt farliga föremål för att lasta på maskinen på fordonet. Säkerställ att fordonet inte kan komma i rörelse. Använd alltid lastramper som är certifierade, är 4 gånger så långa som lastflakets höjd, har lämplig bredd, har en halkskyddad yta, klarar att bära upp maskinens vikt och är ordentligt fastsatta. Maskinen får fästas vid en lastpall och lastas med hjälp av en lyfttruck. I detta fall måste lyfttrucken manövreras av auktoriserad personal.</p> <p>⚠ WARNING! Maskinen <u>FÅR INTE</u> lyftas med remmar, kedjor eller krokar.</p>

PRIJEVOZ

Prevoženje guranjem - Upalite stroj i dodajte malo gasa: stroj će polako napredovati na vrhovima zubaca, bez kvarenja putova; ipak, ne preporučuje se kretanje po tvrdom terenu, poput onog asfaltiranog ili prekrivenog cementom.

⚠ PAŽNJA – Stroj se ne može kretati po javnoj cesti. Za prijevoz stroja treba koristiti vozilo primjerene snage i dimenzija te prethodno pripremljeno na odgovarajući način. Prilikom prijevoza stroja na vozilu, uvjerite se da je on remenjem pravilno i čvrsto pričvršćen za vozilo. Stroj treba prevoziti u vodoravnom položaju, s praznim spremnikom i uz osiguranje da neće doći do povrede važećih propisa za prijevoz takvih strojeva. Za tovarenje stroja na vozilo uvijek odaberite ravnu površinu, daleko od prometa i bez moguće opasnih predmeta. Uvjerite se da se vozilo ne može pomicati. Koristite uvijek certificirane utovarne rampe, 4 puta duže od visine poda vozila, prikladne širine, neklizajuće površine, solidne da mogu podnijeti težinu stroja i čvrsto pričvršćene. Stroj možete učvrstiti i na paletu te utovariti pomoću viličara. **U tom slučaju, viličarom mora upravljati ovlašteni rukovatelj.**

⚠ PAŽNJA: stroj se NE SMIJE podizati remenjem, lancima ili kukama.

Slovensky	Slovenščina	Svenska
<p style="text-align: center;">ÚDRŽBA</p>	<p style="text-align: center;">VZDRŽEVANJE</p>	<p style="text-align: center;">UNDERHÅLL</p>
<p>POZORNE SI PREČÍTAJTE AJ PRÍRUČKU MOTORA.</p> <p>Ochranné opatrenia pri údržbe</p> <p> Ak na stroji bude nevyhnutný zásah údržby, vypnite motor a odpojte puzdro sviečky. Vždy noste ochrannú obuv a rukavice.</p> <p> POZOR: motorový preorávač nikdy nepoužívajte, ak je poškodený, opravený nesprávne alebo na ňom nie je namontovaný niektorý jeho diel alebo nie je namontovaný bezpečne.</p> <p>Skontrolujte, či sa rezné mechanizmy po uvoľnení plynovej páčky zastavia. V opačnom prípade požiadajte, aby vám ho v servisnom stredisku skontrolovali a opravili.</p> <p> POZOR: Akékoľvek zásahy na motorovom preorávači, odlišné od úkonov popísaných v tomto návode na používanie, smú vykonať výhradne vyškolení pracovníci.</p> <p>- Motorový preorávač nikdy žiadnym spôsobom nemodifikujte.</p> <p> POZOR: používajte iba homologované príslušenstvo a náhradné diely.</p> <p>- Nikdy sa nedotýkajte rezného mechanizmu, ani sa nepokúšajte motorový preorávač opraviť, kým je motor v činnosti.</p> <p>- Ak motorový preorávač nebude viac použiteľný, zlikvidujte ho správnym spôsobom, aby nepoškodzoval životné prostredie, odneste ho vášmu predajcovi, ktorý zabezpečí jeho likvidáciu.</p> <p>- Každé bezpečnostné zariadenie, ktoré sa poškodilo alebo zlomilo, okamžite nahraďte. Vymeňte opotrebované alebo poškodené čepele za celú novú súpravu.</p> <p> POZOR: Výfuk a iné časti motora (napríklad rebrovanie valca, sviečka a pod.) sa počas prevádzky zahrievajú a ostávajú horúce určitú dobu aj po zastavení motora. Aby ste znížili nebezpečenstvo popálenia, nedotýkajte sa výfuku ani iných častí, kým sú horúce.</p> <p>- Dávajte pozor na horúce časti stroja, ako časti motora a prevodového hriadeľa.</p> <p>- Matice a skrutky vždy udržiavajte utiahnuté, čím sa zaručí bezpečný chod stroja.</p> <p>- Pri odstraňovaní špiny nikdy nepoužívajte prúd vody pod tlakom ani rozpúšťadlá.</p> <p>- Motorový preorávač uložte na suchom mieste, s prázdnu nádržou a mimo dosahu detí.</p>	<p>NATANČNO PREBERITE TUDI NAVODILO ZA UPORABO MOTORJA.</p> <p>Preventivni vzdrževalni ukrepi</p> <p> Kadar se lotite vzdrževalnih del, ugasnite motor in snemite priključno kapico s svečke. Vselej uporabljajte zaščitno obutev in rokavice.</p> <p> POZOR: Nikdar ne uporabljajte poškodovanega, nepravilno popravljenega, nepopolno sestavljenega in ne popolnoma varnega prekopalnika.</p> <p>Preverite, da se delovno orodje ustavi, ko spustite ročico za plin. V nasprotnem primeru se obrnite na pooblaščen servisno delavnico, kjer bodo opravili kontrolo in odpravili napako.</p> <p> POZOR: Vse posege na prekopalniku, ki niso navedeni v teh navodilih za uporabo in vzdrževanje, mora opraviti primerno usposobljeno in strokovno osebo.</p> <p>- Prekopalnika nikdar in na noben način ne predelujte.</p> <p> POZOR: Uporabljajte izključno homologirano dodatno opremo in nadomestne dele.</p> <p>- Ne dotikajte se delovnega orodja in ne opravljajte vzdrževalnih del na prekopalniku, medtem ko motor teče.</p> <p>- Če prekopalnik ni več uporaben, ga odstranite na okolju primeren način, izročite ga lokalnemu trgovcu, ki bo poskrbel za pravilno razgradnjo.</p> <p>- Nemudoma zamenjajte poškodovane ali pokvarjene varnostne naprave. Obrabljene ali poškodovane nože zamenjajte samo v kompletu.</p> <p> POZOR: Izpušni lonec in drugi deli motorja (na primer hladilna rebra na valju, svečka) se med delovanjem segrejejo in ostanejo še nekaj časa po ugasnitvi motorja vroči. Da se izognete nevarnosti opeklin, se ne dotikajte izpušnega lonca in drugih delov, dokler so še vroči.</p> <p>- Pazite na vroče dele stroja, na primer na dele motorja in gred menjalnika.</p> <p>- Preverjajte, ali so vse matice in vijaki dobro priviti, s čimer boste zagotovili varno delovanje stroja.</p> <p>- Nečistoč nikdar ne odstranjujte s curkom vode ali z razredčili.</p> <p>- Hranite prekopalnik na suhem mestu, s praznim rezervoarjem za gorivo, zunaj dosega otrok.</p>	<p>LÄS ÄVEN MOTORHANDBOKEN NOGGRANT.</p> <p>Försiktighetsåtgärder för underhåll</p> <p> Innan underhåll görs på maskinen, stäng av motorn och ta av tändstiftshylsan. Bär alltid skyddsskor och skyddshandskar.</p> <p> WARNING! Använd aldrig en jordfräs som är skadad, reparerad på olämpligt sätt eller assemblerad på ofullständigt eller osäkert sätt.</p> <p>Kontrollera att skärverktygen stoppas när gasspaken släpps. Kontakta annars en auktoriserad serviceverkstad som kan göra en kontroll och lösa problemet.</p> <p> WARNING! Andra ingrepp på jordfräsen än de som anvisas i denna handbok för användning och underhåll måste utföras av kompetent teknisk personal.</p> <p>- Gör inga ändringar av något slag på jordfräsen.</p> <p> WARNING! Använd endast godkända tillbehör och reservdelar.</p> <p>- Vidrör aldrig skärverktygen och gör aldrig något underhåll på jordfräsen när motorn är igång.</p> <p>- När jordfräsen inte längre är användbar, kassera den på lämpligt sätt, utan att förorena miljön. Återlämna den till en lokal återförsäljare som hanterar den på korrekt sätt.</p> <p>- Byt omedelbart skadade och trasiga säkerhetsanordningar. Byt ut slitna eller skadade skär i hela serier.</p> <p> WARNING! Ljuddämparen och andra motordelar (t.ex. cylindervingar, tändstift) upphettas under drift och fortsätter att vara varma under viss tid efter att motorn stoppats. Vidrör inte ljuddämparen eller andra delar när de är varma. Det föreligger risk för brännskador.</p> <p>- Se upp för varma maskindelar, t.ex. delar av motorn och transmissionsaxeln.</p> <p>- Se till att alla muttrar, bultar och skruvar är väl åtdragna för att garantera att maskinen fungerar säkert.</p> <p>- Använd aldrig vattenstrålar eller lösningsmedel för att få bort smuts.</p> <p>- Förvara jordfräsen på en torr plats och med tom tank, utom räckhåll för barn.</p>

ODRŽAVANJE

PAŽLJIVO PROČITAJTE I PRIRUČNIK ZA MOTOR.**Mjere opreza kod održavanja**

! Ako intervenirate na stroju radi održavanja, ugasite motor i odvojite kapicu svjeće. Uvijek nosite zaštitnu obuću i rukavice.

! **PAŽNJA:** nemojte nikad koristiti kopačicu ako je oštećena, popravljena na neprikladan način ili sklopljena nepotpuno, odnosno ne na siguran način.

Uvjerite se da se rezna oprema prestaje okretati kad otpustite ručicu gasa. **U suprotnom, obratite se ovlaštenom servisnom centru radi kontrole i rješavanja problema.**

! **PAŽNJA:** bilo kakvo servisiranje kopačice koje se ne navodi u ovom priručniku za uporabu i održavanje treba izvršiti mjerodavno tehničko osoblje.

- Nemojte vršiti nikakve preinake na kopačici.

! **PAŽNJA:** koristite samo homologiranu dodatnu opremu i dopunske dijelove.

- Nemojte nikad dirati rezu opremu niti obavljati radnje održavanja na kopačici dok motor radi.

- Ako vaša kopačica više nije upotrebljiva, rashodujte je bez nanošenja štete okolišu i to tako da je predate vašem lokalnom prodavaču koji će se pobrinuti za ispravno odlaganje.

- Oštećene ili slomljene rezne alate odmah zamijenite. Kod zamjene istrošenih ili oštećenih noževa, zamijenite čitavu partiju.

! **PAŽNJA:** ispušni prigušivač i drugi dijelovi motora (na primjer: rebra cilindra, svjećica) se tijekom rada zagriju i ostaju vrući određeno vrijeme nakon zaustavljanja motora. Radi smanjenja opasnosti od opekotina, nemojte dirati ispušni prigušivač i druge dijelove dok su još vrući.

- Pazite na vruće dijelove stroja, kao što su dijelovi motora i pogonska osovina.

- Pazite da su sve matice, zavrtnji i vijci zategnuti, jer to jamči siguran rad stroja.

- Nemojte nikad koristiti mlaz vode ni otapala za skidanje prljavštine.

- Kopačicu čuvajte na suhom mjestu, s praznim spremnikom i izvan dohvata djece.

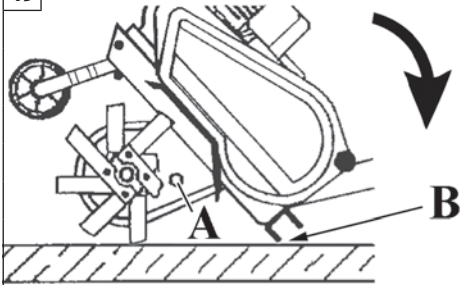

Slovensky

ÚDRŽBA

POZORNE SI PREČÍTAJTE AJ PRÍRUČKU MOTORA.

REGULÁCIA KARBURÁTORA

⚠ POZOR: Karburátor nemodifikujte. Mohlo by to viesť k porušeniu predpisov o exhalátoch.

ŠARTOVANIE

⚠ POZOR: elipsovité pružina je stlačená a pri vyšmyknutí by vás mohla poraniť. Nikdy sa nesnažte odmontovať ju ani modifikovať.

VÝMENA OLEJA

POZNÁMKA: použitý motorový olej zlikvidujte v súlade s predpismi na ochranu životného prostredia. Použitý olej sa musí odovzdať v autorizovanej zberni, pričom musí byť uzavretý v utesenenej nádobe. Olej nevyliievajte do odpadu, ani na terén alebo do kanalizácie.

OLEJ PREVODOVEJ JEDNOTKY

Výmena oleja: Vždy po 100 pracovných hodinách bude nevyhnutné vymeniť prevodový olej:

- Odmontujte kormidlo
- Odskrutkujte viečko A (Obr.49)
- Umiestnite stroj do naklonenej polohy a striekačkou odsajte všetok olej
- Naplňte prevodovú jednotku olejom STOU 15W-40 (objem skrinky 0,5 litra)
- Skontrolujte správnu hladinu oleja naklonením stroja smerom k opore kormidla (B, Obr.49); olej by mal začať unikať z otvoru trošku skôr, ako sa opora kormidla (B, Obr.49) dotkne zeme
- Opäť namontujte viečko A (Obr.49) a kormidlo

Slovenščina

VZDRŽEVANJE

NATANČNO PREBERITE TUDI NAVODILO ZA UPORABO MOTORJA.

NASTAVITEV UPLINJAČA

⚠ POZOR: Ne predelujte uplinjača. To lahko privede do kršitve predpisov o emisiji izpušnih plinov.

ZAGON

⚠ POZOR: Spiralna vzmet je napeta in lahko odskoči ter pri tem povzroči hude telesne poškodbe. Nikdar je ne poskusite demontirati ali predelati.

MENJAVA OLJA

OPOMBA: Izrabljeno olje odstranite v skladu s predpisi za varovanje okolja. Izrabljeno olje morate obvezno dostaviti v pooblaščen servisno delavnico v zaprti posodi. Ne vrzite ga med gospodinjske odpadke, ne zlijte ga proč na prostem ali v lijak.

OLJE V MENJALNIKU

Menjava olja: Na vsakih 100 delovnih ur je treba zamenjati olje v menjalniku:

- Demontirajte oporni drog
- Odvijte čep (A, slika 49)
- Nagnite stroj in izčrpajte vse olje z brizgalko
- V menjalnik nalijte olje STOU 15W-40 (količina 0,5 litra)
- Kontrolirajte nivo olja tako, da stroj nagnete proti nosilcu opornega droga (B, slika 49); olje mora začeti iztekati iz odprtine, preden se nosilec opornega droga (B, slika 49) dotakne tal
- Privijte čep A (slika 49) in oporni drog

Svenska

UNDERHÅLL

LÄS ÄVEN MOTORHANDBOKEN NOGGRANT.

INSTÄLLNING AV FÖRGASAREN

⚠ VARNING! Gör inga ändringar på förgasaren. Det kan leda till att du bryter mot lagar om avgasutsläpp.

START

⚠ VARNING! Spiralfjädern är spänd och kan slungas ut och orsaka allvarliga personskador. Försök aldrig demontera fjädern eller göra ändringar på den.

BYTE AV OLJA

MÄRK: Kassera förbrukad motorolja enligt gällande miljölagar. Förbrukad olja måste lämnas in till en auktoriserad verkstad i en sluten behållare. Kasta den inte i soporna och håll inte ut den på marken eller i avloppet.

TRANSMISSIONSOLJA









Byte av olja: Transmissionsoljan måste bytas var 100:e arbetstimme:

- Demontera rodret.
- Skruva ur pluggen A (Fig.49).
- Luta maskinen och sug ut all olja med en oljesug.
- Fyll transmissionen med STOU 15W-40 olja (behållaren rymmer 0,5 liter).
- Kontrollera att oljenivån är korrekt genom att luta maskinen mot rodret (B, Fig.49). Olja skall börja rinna ut från hålet en liten stund innan roderhållaren (B, Fig.49) vidrör marken.
- Sätt tillbaka pluggen A (Fig.49) och rodret.

--	--	--	--

Hrvatski		
ODRŽAVANJE		
<p>PAŽLJIVO PROČITAJTE I PRIRUČNIK ZA MOTOR.</p> <p>PODEŠAVANJE RASPLINJAČA</p> <p>⚠ PAŽNJA: nemojte preinačivati rasplinjač. To može dovesti do kršenja zakona o emisijama ispušnih plinova.</p> <p>POKRETANJE</p> <p>⚠ PAŽNJA: spiralna opruga je napeta - mogla bi se izvući i prouzročiti teške osobne ozljede. Nemojte je nikad pokušavati demontirati ni preinačivati.</p> <p>MIJENJANJE ULJA</p> <p>NAPOMENA: otpadno motorno ulje uklonite sukladno odredbama o poštivanju okoliša. Otpadno ulje obavezno treba predati ovlaštenoj radionici, u zatvorenoj posudi. Nemojte ga bacati u smeće, niti proljevati po terenu ili u umivaonik.</p> <p>ULJE U PRIJENOSNOM SKLOPU</p> <p>Mijenjanje ulja: svakih 100 sati rada treba promijeniti ulje u prijenosnom sklopu.</p> <ul style="list-style-type: none"> • Demontirajte ručicu za određivanje smjera • Odvijte čep A (sl. 49) • Namjestite stroj u nagnuti položaj i usišite svo ulje štrcaljkom • Ponovno napunite prijenosni sklop uljem STOU 15W-40 (zapremina kutije: 0,5 litara) • Provjerite ispravnost razine ulja naginjanjem stroja prema nosaču ručice za određivanje smjera (B, sl. 49): ulje mora početi izlaziti iz otvora malo prije nego što nosač ručice za određivanje smjera (B, sl. 49) dodirne tlo • Ponovno montirajte čep A (sl. 49) i ručicu za određivanje smjera 		

--	--	--	--

Slovensky	Slovenščina	Svenska
ÚDRŽBA	VZDRŽEVANJE	UNDERHÅLL
<p>POZORNE SI PREČÍTAJTE AJ PRÍRUČKU MOTORA.</p> <p>Rezný mechanizmus</p> <p> POZOR: Časti rezného mechanizmu pri pokuse o opravu nikdy nezvárajte, nenarovnávajte ani nemodifikujte. Môže to spôsobiť odlomenie rezného mechanizmu, následkom čoho môže byť vážne alebo aj smrteľné poranenie.</p> <p>ČISTENIE STROJA</p> <p> POZOR - Ak sa na čistenie stroja používa stlačený vzduch, bude nevyhnutné chrániť si tvár vhodnými okuliarmi a maskou proti prachu.</p> <p> UPOZORNENIE: Používanie na čistenie stroja prúdu vody s vysokou rýchlosťou môže poškodiť motor a elektrický systém.</p> <p>VÝMENA FRÉZ Pri výmene fréz si pozrite kapitolu MONTÁŽ</p>	<p>NATANČNO PREBERITE TUDI NAVODILO ZA UPORABO MOTORJA.</p> <p>Delovno orodje</p> <p> POZOR: Ne popravljajte delovnih orodij z varjenjem, ravnanjem ali spreminjanjem njihove oblike. To lahko povzroči lom noža in posledično hude ali celo usodne telesne poškodbe.</p> <p>ČIŠČENJE STROJA</p> <p> POZOR - Če za čiščenje stroja uporabljate stisnjeni zrak, se morate zaščititi s primernimi očali in protiprašno masko.</p> <p> PREVIDNO: Uporaba visokotlačnih čistilnikov za čiščenje stroja lahko poškoduje motor ali električni sistem.</p> <p>ZAMENJAVA NOŽEV Zamenjava nožev je opisana v poglavju MONTAŽA</p>	<p>LÄS ÄVEN MOTORHANDBOKEN NOGGRANT.</p> <p>Skärverktyg</p> <p> WARNING! Försök inte reparera skadade skärverktyg genom att svetsa, räta ut dem eller ändra formen på dem. Det kan leda till att skärverktygen lossnar, vilket kan orsaka allvarliga personskador eller personskador med dödlig utgång.</p> <p>RENGÖRING AV MASKINEN</p> <p> WARNING! - När tryckluft används för att rengöra maskinen, bär lämpliga skyddsglasögon och skyddsmask mot damm.</p> <p> FÖRSIKTIGHET: Vattenstrålar med högt tryck för rengöring av maskinen kan skada motorn och elsystemet.</p> <p>BYTE AV FRÄSAR Se kapitlet ASSEMBLERING för byte av fräsar.</p>

--	--	--	--

Hrvatski		
ODRŽAVANJE		
<p>PAŽLJIVO PROČITAJTE I PRIRUČNIK ZA MOTOR.</p> <p>Rezna oprema</p> <p>⚠ PAŽNJA: nemojte zavarivati, ispravljati ni preinačivati oblik rezne opreme oštećene u pokušaju popravljanja. Tako se rezna oprema može odvojiti i prouzročiti teške ili smrtne ozljede.</p> <p>ČIŠĆENJE STROJA</p> <p>⚠ PAŽNJA - Ako za čišćenje stroja koristite stlačeni zrak, morate se zaštititi odgovarajućim naočalama i maskom za zaštitu od prašine.</p> <p>⚠ OPREZ: pri čišćenju stroja mlazom vode velike brzine mogu se oštetiti motor i električni sustav.</p> <p>ZAMJENA NOŽEVA Za zamjenu noževa, vidi poglavlje SKLAPANJE</p>		

Slovensky	Slovenščina	Svenska
<p style="text-align: center;">ÚDRŽBA - SKLADOVANIE</p>	<p style="text-align: center;">VZDRŽEVANJE - SKLADIŠČENJE</p>	<p style="text-align: center;">UNDERHÅLL - FÖRVARING</p>
<p>MIMORIADNA ÚDRŽBA Po ukončení sezóny, po intenzívnom používaní alebo vždy po dvoch rokoch bežného používania zabezpečte generálnu kontrolu, ktorú musí vykonať špecializovaný technik autorizovaného strediska.</p> <p>⚠ POZOR! - Všetky operácie údržby, ktoré nie sú uvedené v tomto návode, musia byť vykonané v autorizovanom servisnom stredisku. Aby bola zaručená nepretržitá a správna činnosť stroja, nezabudnite, že pri prípadnej výmene jeho dielov sa musia použiť výhradne ORIGINÁLNE NÁHRADNÉ DIELY.</p> <p>⚠ Prípadne neautorizované modifikácie a/alebo použitie neoriginálneho príslušenstva môžu spôsobiť vážne alebo aj smrteľné zranenia pracovníkov alebo tretích osôb.</p> <p>USKLADNENIE Ak ostane stroj bez používania dlhú dobu:</p> <ul style="list-style-type: none"> - Vyprázdňte palivovú nádrž a znovu nasadte uzáver. - Palivo zneškodnite v súlade s normami a predpismi na ochranu životného prostredia. - Dávajte pozor na horúce časti stroja, ako časti motora a prevodového hriadeľa. - Pri odstraňovaní špiny nikdy nepoužívajte prúd vody pod tlakom ani rozpúšťadlá. - Motorový preorávač uložte na suchom mieste, s prázdnu nádržou a mimo dosahu detí. - Operácie pri uvedení do chodu po zimnom uskladení sú rovnaké ako pri bežnom naštartovaní stroja (str. 20-26). <p>VYRADENIE Z ČINNOSTI A LIKVIDÁCIA Veľká časť materiálov použitých na konštrukciu strojového zariadenia sa dá recyklovať. Všetky kovy (oceľ, hliník, mosadz) možno odovzdať v zbernom stredisku kovových odpadov. Informácie dostanete v zberni odpadov v mieste vášho bydliska. Likvidáciu odpadov zo strojového zariadenia treba vykonať v súlade s platnými predpismi na ochranu životného prostredia, aby sa predišlo kontaminácii pozemkov, vzduchu a vody.</p> <p>V každom prípade bude treba dodržať platné predpisy.</p>	<p>IZREDNI VZDRŽEVALNI POSEGI Ob koncu sezone je v primeru intenzivne rabe ali na vsaki dve leti v primeru normalne uporabe priporočljivo opraviti splošno kontrolo, ki naj jo opravi strokovnjak servisne službe.</p> <p>⚠ POZOR! - Vsi vzdrževalni posegi, ki v tem priročniku niso navedeni, morajo biti izvedeni v pooblašteni servisni delavnici. Za zagotovitev brezhibnega in pravilnega delovanja vašega stroja ne pozabite, da morate pri morebitni zamenjavi katerega od sestavnih delov uporabljati izključno ORIGIONALNE NADOMESTNE DELE.</p> <p>⚠ Kakršnekoli nepooblaščen predelave in/ali uporaba neoriginalne dodatne opreme imajo lahko za posledico nastanek hudih telesnih poškodb ali smrt uporabnika oziroma drugih oseb.</p> <p>SKLADIŠČENJE Če stroja dlje časa ne nameravate uporabljati:</p> <ul style="list-style-type: none"> - Iztočite gorivo iz rezervoarja za gorivo in nato znova privijte čep rezervoarja. - Odstranite gorivo in olje v skladu s predpisi in na okolju primeren način. - Pazite na vroče dele stroja, na primer na dele motorja in gred menjalnika. - Nečistoč nikdar ne odstranjujte s curkom vode ali z razredčili. - Skladiščite prekopalnik na suhem mestu, s praznim rezervoarjem za gorivo, zunaj dosega otrok. - Postopki za ponoven zagon po zimskem skladiščenju so enaki postopkom običajnega zagona (strani 20-26). <p>RAZGRADNJA IN ODLAGANJE Večina materialov, uporabljenih pri izdelavi stroja, je primernih za recikliranje; vse kovine (jeklo, aluminij, medenino) lahko odpeljete v običajni center za zbiranje in recikliranje odpadnih kovin. Za dodatne informacije se obrnite na običajni center za zbiranje odpadkov v vašem območju. Odlaganje odpadnih delov odsluženega stroja mora potekati na okolju prijazen način, brez onesnaževanja tal, zraka in vode.</p> <p>Na vsak način je treba upoštevati lokalne predpise, ki veljajo na vašem območju.</p>	<p>EXTRA UNDERHÅLL En allmän kontroll som utförs av en specialiserad fackman från servicenätet bör göras efter varje säsong om maskin användningen är intensiv och varannat år vid normal användning av maskinen.</p> <p>⚠ WARNING! - Allt underhållsarbete som inte beskrivs i denna manual måste göras av en auktoriserad serviceverkstad. För att garantera konstant och regelbunden maskinfunktion får endast ORIGINAL RESERVDLAR användas.</p> <p>⚠ Ändringar som inte auktoriserats och/eller användning av icke original reservdelar kan orsaka allvarliga eller dödliga personskador för användaren och tredje person.</p> <p>FÖRVARING När maskinen skall förvaras under längre perioder:</p> <ul style="list-style-type: none"> - Töm ut bränslet från tanken och sätt tillbaka locket. - Kassera bränslet enligt gällande bestämmelser och med respekt för miljön. - Se upp för varma maskindelar såsom motordelar och transmissionsaxel. - Använd aldrig vattenstrålar eller lösningsmedel för att få bort smuts. - Förvara jordfräsen på en torr plats och med tom tank, utom räckhåll för barn. - För att ta maskinen i drift efter vinterförvaringen används samma procedur som för normal start av maskinen (sid. 20-26). <p>SKROTNING OCH KASSERING En stor del av materialet som används till maskintillverkningen kan återvinnas. Alla metaller (stål, aluminium, mässing) kan lämnas in till en återvinningsstation. För information, kontakta den normala avfallshanteringstjänsten i ditt område. Avfallet från skrotningen av maskinen måste kasseras med respekt för miljön, så att varken jord, luft eller vatten förorenas.</p> <p>Under alla omständigheter måste gällande lokal lagstiftning följas.</p>

ODRŽAVANJE - USKLADIŠTAVANJE**IZVANREDNO ODRŽAVANJE**

Preporučuje se - na kraju sezone kod intenzivne uporabe, a svake dvije godine kod uobičajenog korištenja - dati uređaj na opću provjeru specijaliziranom tehničaru naše servisne mreže.

⚠ PAŽNJA! - Sve radnje održavanja koje nisu navedene u ovom priručniku treba izvršiti ovlaštena radionica. Imajte u vidu da se stalan i pravilan rad stroja jamči jedino ako dopunske dijelove zamijenite isključivo **ORIGINALNIM DOPUNSKIM DIJELOVIMA.**

⚠ Eventualne neodobrene izmjene i/ili uporaba neoriginalne dodatne opreme mogu prouzročiti teške ili smrtne ozljede rukovatelja odnosno drugih osoba.

USKLADIŠTAVANJE

Ako uređaj nećete upotrebljavati dulje vrijeme:

- izvadite gorivo iz spremnika i vratite čep na mjesto.
- Propisno odložite gorivo, poštujući okoliš.
- Pazite na vruće dijelove stroja, kao što su dijelovi motora i pogonska osovina.
- Nemojte nikad koristiti mlaz vode ni otapala za skidanje prljavštine.
- Kopačicu čuvajte na suhom mjestu, s praznim spremnikom i izvan dohvata djece.
- Postupak puštanja u rad nakon zimskog uskladištavanja jednak je onome koji se vrši tijekom uobičajenog pokretanja stroja (str. 21-27).

RASHODOVANJE I ODLAGANJE

Dobar dio materijala korištenih u proizvodnji stroja može se reciklirati; sve metale (čelik, aluminij, mesing) možete predati običnom sakupljalištu za spašavanje željeza. Za informacije se obratite službi za sakupljanje otpada na vašem području.

Odlaganje otpada dobivenog od rashodovanja ovog stroja treba izvršiti poštujući okoliš te sprečavajući zagađivanje tla, zraka i vode.

U svakom slučaju, treba poštivati lokalne zakone na snazi po tom pitanju.

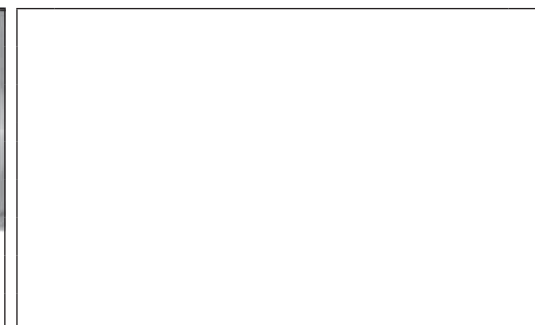
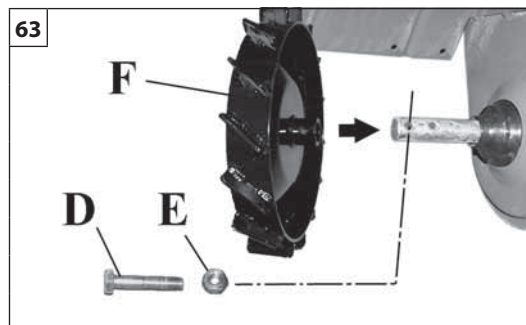
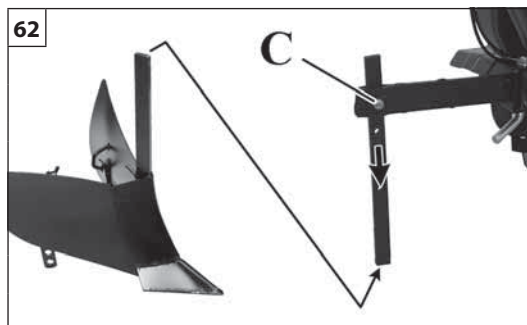
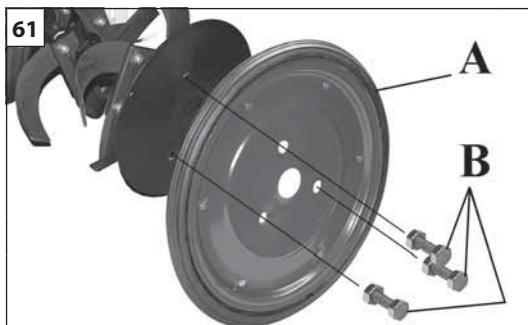

Slovensky

Slovenščina

Svenska

DOPLNKOVÉ PRÍSLUŠENSTVO

IZBIRNA DODATNA OPREMA

EXTRA TILLBEHÖR

BOČNÉ PREPRAVNÉ KOLESÁ (kód 68600001R)

Používajú sa na uľahčenie premiestnenia stroja po tvrdom povrchu.
Namontujte dve kolesá A na ochranné disky pomocou troch skrutiek B (Obr.61).

PLUH (radlica) (kód 68600006)

Vhodné na vytváranie brázd alebo na obracanie na frézovaných terénoch.
Odskrutkujte skrutku C (Obr.62), vysuňte kormidlo z hriadeľa a namontujte radlicu. Hrot radlice musí smerovať vždy v smere postupu.

KOVOVÉ KOLESÁ 280 x 50 (Kód L0065000)

Vhodné na používanie radlice na tvrdom povrchu.
Odmontujte frézy a namontujte kovové kolesá F pomocou príslušnej skrutky D a príslušnej matice E.

STRANSKI TRANSPORTNI KOLESI (kat. št. 68600001R)

Uporabljata se za lažji transport stroja na trdnih površinah.
Kolesi A montirajte na varovalna koluta s tremi vijaki B (slika 61).

PLUG (lemež) (kat. št. 68600006)

Primeren za vlečenje brazde ali za osipanje na že prekopenem terenu.
Odvijte vijak C (slika 62), snemite oporni drog z njegovega nosilca in montirajte plug. Konica pluga mora vselej gledati v smer premikanja.

KOVINSKI KOLESI 280 x 50 (Kat. št. L0065000)

Primerni pri uporabi pluga na trdnih površinah.
Demontirajte nože in montirajte kovinski kolesi F s pomočjo ustreznega vijaka D in matice E.

SIDOHJUL FÖR TRANSPORT (kod 68600001R)

Används för att flytta maskinen på hårda underlag.
Montera de två hjulen A på skyddsskivorna med hjälp av de tre skruvarna B (Fig.61).

KULTIVATOR (plogbill) (kod. 68600006)

Avsedd att göra fåror och mylla jord i uppfrästa jordar.
Skruva ur skruven C (Fig.62), lossa rodret från hållaren och montera plogbillen. Spetsen på plogbillen måste alltid vara vänd i körriktningen.

METALLHJUL 280 x 50 (kod L0065000)

Lämpliga när plogbillen används på hårda underlag.
Demontera fräsarna och montera metallhjulen F med hjälp av den särskilda skruven D och den särskilda muttern E.

--	--	--	--

Hrvatski		
DODATNA OPREMA PO IZBORU		
<p>BOČNI KOTAČI ZA PREMJEŠTANJE (šif. 68600001R) Služe za lakše premještanje stroja po tvrdim površinama. Montirajte dva kotača A na zaštitne diskove pomoću tri vijka B (sl. 61).</p> <p>RAONIK (lemeš - šif. 68600006) Prikladni za pravljenje brazda ili kod ogrtanja na okopanim terenima. Odvijte vijak C (sl. 62), izvucite ručicu za određivanje smjera iz njenog držača i montirajte raonik. Vrh raonika mora uvijek biti okrenut u smjeru kretanja.</p> <p>METALNI KOTAČI E 280 x 50 (šif. L0065000) Prikladni kod korištenja raonika na tvrdim površinama. Demontirajte noževe i montirajte metalne kotače pomoću odgovarajućeg vijka D i odgovarajuće matice E.</p>		

SK TECHNICKÉ ÚDAJE**SLO TEHNIČNI PODATKI****S TEKNISKA DATA****BIH SRB HR MNE TEHNIČKI PODACI**

Šírka záberu (Štandard) - Šírina reza (standardna) - Skärbredd (standard) - Šírina reza (standardno)		80
Motor - Motor - Motor - Motor		4-taktový - 4-takti - 4-takts - četverotakti
Prevod - Menjalnik - Transmission - Prijenos		Primárny remeňový + sekundárny reťazový - Primarni jermenski + sekundarni verižni - Primär remdrivning + sekundär kedjedrivning - Primarni (remenski) + sekundarni (lančani)
Mechanická prevodovka (rýchlosť) - Mehanski menjalnik (prestave) - Mekanisk växellåda (hastighet) - Mehanički mjenjač (brzina)		1 rýchlosť dopredu (8,18 km/h) – 1 rýchlosť dozadu (3,6 km/h) - 1 prestava za vožnjo naprej (8,18 km/h) - 1 prestava za vzvratno vožnjo (3,6 km/h) - 1 växel framåt (8,18 km/h) – 1 växel bakåt (3,6 km/h) - 1 brzina naprijed (8,18 km/h) - 1 brzina unatrag (3,6 km/h)
Hĺbka preorávania - Globina reza - Skärbredd - Dubina reza	cm	16
Vonkajšie rozmery - Skupne dimenzije - Totalmått - Gabaritne dimenzije	cm	145 x 100 x 80
Hmotnosť - Teža - Vikt - Težina	kg	54,1

SK TECHNICKÉ ÚDAJE**SLO TEHNIČNI PODATKI****S TEKNISKA DATA****BIH SRB HR MNE TEHNIČKI PODACI**

Akustická tlak - Zvočni tlak - Ljudtryck - Zvučni tlak	dB (A)	EN 709: 1997+ A4: 2009/AC:2012	83.5
Nejasnosť - Negotovost meritve - Osäkerhet - Nesigurnost	dB (A)		2.0
Meraná akustická hladina - Izmerjeni nivo zvočnega tlaka - Uppmätt ljudeffektsnivå - Izmjerena razina zvučne snage	dB (A)	EN 709: 1997+ A4: 2009/AC:2012 EN ISO 3744	97.0
Nejasnosť - Negotovost meritve - Osäkerhet - Nesigurnost	dB (A)		2.0
Zaručená akustická hladina - Zajamčeni nivo zvočnega tlaka - Garanterad ljudeffektsnivå - Zajamčena razina zvučne snage	dB (A)	EN 709: 1997+ A4: 2009/AC:2012 EN ISO 3744	99.0
Hladina vibrácií - Nivo tresljajev - Vibrationsnivå - Razina vibriranja	m/s²	EN 709: 1997+ A4: 2009/AC:2012 EN 12096	6.5
Nejasnosť - Negotovost meritve - Osäkerhet - Nesigurnost	m/s²	EN 12096	2.0

TABUĽKA ÚDRŽBY

Nezabudnite, prosím, že nasledujúce intervaly údržby sa aplikujú iba pri bežných podmienkach prevádzky. Ak je vaša každodenná práca namáhavejšia vzhľadom na bežné podmienky, treba intervaly údržby primerane skrátiť.		Pred každým použitím	Po každom prerušení kvôli doplneniu	Mesačne	Pri poškodení alebo poruche	Podľa potreby
Celé strojové zariadenie	Kontrola: úniky, praskliny a opotrebovanie	X				
Kontroly: vypínač, štartér, páčka akcelerátora a páčka zastavenia akcelerátora	Kontrola fungovania	X				
Palivová nádrž	Kontrola: úniky, štrbiny a opotrebovanie	X				
Palivový filter	Skontrolovať a vyčistiť			X		
	Vymeniť filtračný prvok				X	Každých 6 mesiacov
Pomôcky	Kontrola: poškodenie a opotrebovanie	X				
	Vymeniť				X	
Spojka	Kontrola: (Pri minimálnych otáčkach sa nástroj nesmie otáčať)			X		
	Vymeniť				X	
Všetky prístupné skrutky a matice (okrem skrutiek karburátora)	Skontrolovať a utiahnuť			X		
Vzduchový filter	Vyčistiť	X				
	Vymeniť				X	Každých 6 mesiacov
Rebrá valca a štrbiny krytu štartéra	Vyčistiť			X		
Štartovacie lanko	Kontrola: poškodenie a opotrebovanie			X		
	Vymeniť				X	
Karburátor	Skontrolovať voľnobeh (pri voľnobehu sa retaz nesmie otáčať)	X	X			
Sviečka	Skontrolovať vzdialenosť elektród			X		
	Vymeniť				X	Každých 6 mesiacov
Olej prevodovky	Vymeniť					Každých 100 hodín

PREGLED VZDRŽEVANJA

Upošteievajte, da navedeni intervali vzdrževanja veljajo samo v normalnih delovnih razmerah. Če je vaše vsakodnevno delo bolj zahtevno od normalnega, je treba intervale vzdrževanja ustrezno skrajšati.		Pred vsako uporabo	Po vsaki ustavitvi za dolivanje goriva	Mesečno	V primeru poškodbe ali okvare	Po potrebi
Celoten stroj	Preglejte: tesnjenje, razpoke, obrabljenost	X				
Kontrola: stikalo, zaganjalnik, vzvod za plin, varnostna ročica plina	Preverite delovanje	X				
Rezervoar za gorivo	Preglejte: tesnjenje, razpoke, obrabljenost	X				
Filter za gorivo	Preglejte in očistite			X		
	Zamenjajte filterski vložek				X	Vsaki 6 mesecev
Orodja	Preglejte: poškodbe in obrabljenost	X				
	Zamenjajte				X	
Sklopka	Preglejte: (V prostem teku se orodje ne sme obračati)			X		
	Zamenjajte				X	
Vse dosegljive vijake in matice (razen vijakov na uplinjaču)	Preglejte in dodatno pritegnite			X		
Filter za zrak	Očistite	X				
	Zamenjajte				X	Vsaki 6 mesecev
Hladilna rebra na valju in reže na ohišju zaganjalnika	Očistite			X		
Zagonska vrstica	Preglejte: poškodbe in obrabljenost			X		
	Zamenjajte				X	
Uplinjač	Kontrolirajte prosti tek (orodje se v prostem teku ne sme premikati)	X	X			
Vžigalna svečka	Kontrolirajte razmik elektrod			X		
	Zamenjajte				X	Vsaki 6 mesecev
Olje v menjalniku	Zamenjajte					Vsaki 100 ur

UNDERHÅLLSTABELL

Var god märk att nedan angivna underhållsintervall endast gäller normala driftvillkor. Om det dagliga arbetet är mer krävande än vid normala driftvillkor skall underhållsintervallen minska i motsvarande grad.		Före varje användning	Efter varje paus för bränslepåfyllning	Varje månad	Vid skada eller defekt	Vid behov
Hela maskinen	Inspektera: läckage, brott och slitage	X				
Kontroller: på/av-reglage, choke, gasreglage och gasreglagets spärrspak	Kontrollera funktionen	X				
Bränsletank	Inspektera: läckage, sprickor och slitage	X				
Bränslefilter	Inspektera och rengör			X		
	Byt filterelementet				X	Var 6:e månad
Verktyg	Inspektera: skador och slitage	X				
	Byt				X	
Koppling	Inspektera: (verktyget skall inte rotera när motorn går på lägsta varvtal)			X		
	Byt				X	
Alla åtkomliga skruvar och muttrar (förutom förgasarskruvar)	Inspektera och dra åt			X		
Luftfilter	Rengör	X				
	Byt				X	Var 6:e månad
Cylindervingar och hål i startsystemet kåpa	Rengör			X		
Startsnöre	Inspektera: skador och slitage			X		
	Byt				X	
Förgasare	Kontrollera tomgångsvarvtalet (verktyget får inte rotera när motorn går på tomgång)	X	X			
Tändstift	Kontrollera elektrodavståndet			X		
	Byt				X	Var 6:e månad
Transmissionsolja	Byt					Var 100:e timme

TABLICA ODRŽAVANJA

Molimo zapazite da se naredni razmaci održavanja primjenjuju jedino pri normalnim uvjetima rada. Ukoliko je vaša svakodnevna radna aktivnost teža od normalne, razmake između održavanja morate sukladno skratiti.		Prije svakog korištenja	Poslije svake pauze radi dolijevanja goriva	Mjesečno	Kod oštećenja ili kvara	Po zahtjevu
Kompletan stroj	Pregledajte: propuštanja, pukotine i istrošenost	X				
Kontrola: prekidač, starter, ručica za gas i ručica za zaustavljanje ubrzanja	Provjerite ispravnost rada	X				
Spremnik goriva	Pregledajte: propuštanja, rascjepe i istrošenost	X				
Pročistač goriva	Pregledajte i očistite			X		
	Zamijenite uložak pročistača				X	Svakih 6 mjeseci
Alat	Pregledajte: oštećenja i istrošenost	X				
	Zamijenite				X	
Spojka	Pregledajte (alat se ne smije okretati na minimumu)			X		
	Zamijenite				X	
Svi dostupni vijci i matice (s iznimkom vijaka na rasplinjaču)	Pregledajte i ponovno zategnite			X		
Filter zraka	Očistite	X				
	Zamijenite				X	Svakih 6 mjeseci
Rebra cilindra i otvori kartera za pokretanje	Očistite			X		
Uže za pokretanje	Pregledajte: oštećenja i istrošenost			X		
	Zamijenite				X	
Rasplinjač	Provjerite minimum (lanac se ne smije okretati na minimumu)	X	X			
Svječica	Provjerite razmak elektroda			X		
	Zamijenite				X	Svakih 6 mjeseci
Ulje u prijenosu	Zamijenite					Svakih 100 sati

ODSTRAŇOVANIE PROBLÉMOV



POZOR: jednotku vždy zastavte a odpojte sviečku, až potom urobte všetky nápravné opatrenia podľa tabuľky dolu, samozrejme okrem tých, pri ktorých sa vyžaduje, aby bola jednotka v chode.

Ak sa vám nepodarilo problém odstrániť ani po overení všetkých príčin, obráťte sa na autorizované servisné stredisko. Ak príčina problému nie je uvedená v tejto tabuľke, obráťte sa na autorizované servisné stredisko.

PROBLÉM	MOŽNÉ PRÍČINY	NÁPRAVA
Motor sa nenašartuje alebo zhasne už po niekoľkých sekundách po naštartovaní. (Uistite sa, že vypínač je v polohe „I“)	1. Nevzniká iskra. 2. Motor je zahltený.	1. Skontrolujte iskru sviečky. Ak sviečka nevydáva iskru, zopakujte test s novou sviečkou. 2. Postupujte podľa pokynov na str. 28. Ak sa motor ani tak nenašartuje, zopakujte procedúru s novou sviečkou.
Motor sa našartuje, ale nezrýchľuje alebo pri vysokej rýchlosti nefunguje správne.	Treba nastaviť karburátor.	Zavolajte autorizovaný servis, aby vám nastavili karburátor.
Motor nedosiahne plnú rýchlosť a / alebo veľmi dymí.	1. Špinavý vzduchový filter. 2. Treba nastaviť karburátor.	1. Vyčistiť: pozrite pokyny v kapitole Údržba vzduchového filtra. 2. Zavolajte autorizovaný servis, aby vám nastavili karburátor.
Motor sa našartuje, otáča sa a zrýchľuje, ale pri minime zhasne.	Treba nastaviť karburátor.	Zavolajte autorizovaný servis, aby vám nastavili karburátor.
Predčasné poškodenie nástrojov	Kamenistý terén	Preventívna kontrola terénu
Hlučnosť stroja alebo prevodovky	1. Poškodené alebo uvoľnené nástroje 2. Uvoľnené ochranné kryty 3. Slabé mazanie	1. Upevnite nástroje 2. Utiahnite svorníky 3. Doplníte olej do správnej hladiny
Anomálne vibrácie	1. Poškodené nástroje 2. Uvoľnené prvky	1. Vymeniť 2. Utiahnuť

ODPRAVA MOTENJ



POZOR: Vselej ugasnite stroj in snemite kabel z vžigalne svečke, preden začnete opravljati posege za odpravo motenj, navedene v spodnji tabeli, razen v tistih primerih, ko je potrebno delovanje stroja.

Če motnja ni odpravljena, potem ko preverite vse možne vzroke, se obrnite na pooblaščen servisno službo. V kolikor naletite na problem, ki v tabeli ni naveden, se obrnite na pooblaščen servisno službo.

PROBLEM	MOŽNI VZROKI	ODPRAVA
Motor ne steče oziroma v nekaj sekundah po zagonu ugasne. (Preverite, ali je stikalo v položaju "I")	1. Ni iskre. 2. Motor je zalit.	1. Kontrolirajte iskro na svečki. Če iskre ni, ponovite preizkus z novo svečko. 2. Opravite postopek na strani 28. Če motor še vedno ne steče, ponovite postopek z novo vžigalno svečko.
Motor steče, vendar ne pospešuje pravilno ali ne deluje pravilno pri visoki hitrosti.	Treba je nastaviti uplinjač.	Za nastavev uplinjača se obrnite na pooblaščen servisno službo.
Motor ne doseže polne hitrosti in/ali oddaja preveč dima.	1. Onesnažen filter za zrak. 2. Treba je nastaviti uplinjač.	1. Očistite: glejte navodila v poglavju Vzdrževanje filtra za zrak. 2. Za nastavev uplinjača se obrnite na pooblaščen servisno službo.
Motor steče, se vrti in pospešuje, vendar ugaša v prostem teku.	Treba je nastaviti uplinjač.	Za nastavev uplinjača se obrnite na pooblaščen servisno službo.
Prezgodnji lom orodja	Kamnito zemljišče	Preventivni pregled terena
Hrupen motor ali menjalnik	1. Poškodovana ali odvita orodja 2. Odvit ščitnik 3. Slabo mazanje	1. Pričvrstite orodja 2. Privijte vijake 3. Dolijte olje do potrebne nivoja
Nenormalni tresljaji	1. Poškodovana orodja 2. Odviti sestavni deli	1. Zamenjajte 2. Privijte

PROBLEMLÖSNING



WARNING! Stoppa alltid maskinen och skruva loss tändstiftet innan du utför de tester som rekommenderas i nedanstående tabell, förutom när det krävs att maskinen är igång.

Om problemet inte har lösts efter att alla kontroller har gjorts, vänd dig till en auktoriserad serviceverkstad. Om det uppstår ett problem som inte är medtaget i denna tabell, vänd dig till en auktoriserad serviceverkstad.

PROBLEM	MÖJLIGA ORSAKER	ÅTGÄRD
<p>Motorn startar inte eller stängs av ett par sekunder efter start. (Kontrollera att på/av-reglaget är i läge "I")</p>	<ol style="list-style-type: none"> Det blir ingen gnista. Motorn är sur. 	<ol style="list-style-type: none"> Kontrollera att tändstiftet ger en gnista. Om det inte blir någon gnista, upprepa testet med ett nytt tändstift. Följ proceduren på sid. 28. Om motorn fortfarande inte startar, upprepa proceduren med ett nytt tändstift.
<p>Motorn startar, men accelererar inte på rätt sätt eller motorn fungerar inte bra vid höga varvtal.</p>	<p>Förgasaren måste regleras.</p>	<p>Vänd dig till en auktoriserad serviceverkstad för inställning av förgasaren.</p>
<p>Motorn uppnår inte full hastighet och/eller avger för mycket rök.</p>	<ol style="list-style-type: none"> Luftfiltret är smutsigt. Förgasaren måste regleras. 	<ol style="list-style-type: none"> Rengör: se anvisningarna i kapitlet Underhåll av luftfilter. Vänd dig till en auktoriserad serviceverkstad för inställning av förgasaren.
<p>Motorn startar, fungerar och accelererar, men håller inte lägsta varvtal.</p>	<p>Förgasaren måste regleras.</p>	<p>Vänd dig till en auktoriserad serviceverkstad för inställning av förgasaren.</p>
<p>Verktygen går sönder i förtid.</p>	<p>Stenig mark.</p>	<p>Förebyggande inspektion av marken.</p>
<p>Bullrig maskin eller växellåda.</p>	<ol style="list-style-type: none"> Verktygen är skadade eller sitter löst. Skyddskåporna sitter löst. Dålig smörjning. 	<ol style="list-style-type: none"> Fäst verktygen. Skruva åt bultarna. Fyll på olja till rätt nivå.
<p>Onormala vibrationer.</p>	<ol style="list-style-type: none"> Verktygen är skadade. Detaljer sitter löst. 	<ol style="list-style-type: none"> Byt. Dra åt.

RJEŠAVANJE PROBLEMA



PAŽNJA: prije vršenja svih preporučenih pokušaja ispravaka iz donje tablice, uvijek zaustavite jedinicu i odvojite svjećicu, osim ako se ne zahtijeva da jedinica radi.

Ukoliko ste provjerili sve moguće uzroke, a problem je ostao neriješen, posavjetujte se s ovlaštenim servisnim centrom. Ako se radi o problemu koji nije naveden u ovoj tablici, posavjetujte se s ovlaštenim servisnim centrom.

PROBLEM	MOGUĆI UZROCI	RJEŠENJE
<p>Motor se ne pokreće ili se gasi nekoliko sekundi nakon paljenja. (Uvjerite se da je prekidač u položaju "I")</p>	<ol style="list-style-type: none"> Ne stvara se iskra. Motor je preplavljen. 	<ol style="list-style-type: none"> Provjerite baca li svjećica iskru. Ako nema iskrenja, ponovite test s novom svjećicom. Slijedite postupak na str. 29. Ako se motor i dalje ne pokreće, ponovite postupak s novom svjećicom.
<p>Motor se pokreće, ali ne ubrzava dobro ili pri velikoj brzini ne radi dobro.</p>	<p>Treba podesiti rasplinjač.</p>	<p>Radi podešavanja rasplinjača, stupite u vezu s ovlaštenim servisnim centrom.</p>
<p>Motor ne dostiže punu brzinu i / ili ispušta previše dima.</p>	<ol style="list-style-type: none"> Zaprljan filter zraka. Treba podesiti rasplinjač. 	<ol style="list-style-type: none"> Očistite: vidi upute u poglavlju Održavanje filtera zraka. Radi podešavanja rasplinjača, stupite u vezu s ovlaštenim servisnim centrom.
<p>Motor se pokreće, vrti se i ubrzava, ali ne održava minimum.</p>	<p>Treba podesiti rasplinjač.</p>	<p>Radi podešavanja rasplinjača, stupite u vezu s ovlaštenim servisnim centrom.</p>
<p>Prerani lom alata</p>	<p>Kamenit teren</p>	<p>Prethodno obilaženje terena</p>
<p>Bučnost stroja ili mjenjača</p>	<ol style="list-style-type: none"> Oštećeni ili popušteni alati Popušteni štitnici Nedostatno podmazivanje 	<ol style="list-style-type: none"> Pričvrstite alate Zategnite zavrtnje Nadolijte ulja do razine
<p>Neobične vibracije</p>	<ol style="list-style-type: none"> Oštećeni alati Popušteni elementi 	<ol style="list-style-type: none"> Zamijenite Zategnite

ZÁRUČNÝ LIST

GARANCIJSKI LIST

GARANTIBEVIS

Toto strojové zariadenie bolo navrhnuté a zrealizované pomocou najmodernejších výrobných techník. Výrobca poskytuje na svoje výrobky 24 mesačnú záruku od dátumu nákupu v prípade používania súkromnými osobami a pri používaní vo voľnom čase. V prípade profesionálneho používania je záruka obmedzená na 12 mesiacov.

Všeobecné záručné podmienky

- Záruka je platná od dátumu nákupu. Výrobca, prostredníctvom predajnej siete a technického servisu, bezplatne vymení časti, ktoré sú chybné v dôsledku chyby materiálu, opracovania alebo výroby. Záruka neuberá kupujúceho právne nároky vyplývajúce z občianskeho zákonníka v prípade chýb alebo kazov spôsobených predanou vecou.
- Technický personál zasiahne čo najrýchlejšie v časových lehotách, ktoré mu umožnia organizačné požiadavky.
- Na vyžiadanie záručnej opravy je potrebné predložiť oprávnenému personálu nižšie uvedený záručný list opečiatkovaný predajcom, vyplnený vo všetkých častiach a doplnený nákupnou faktúrou alebo pokladničným blokom, povinným na daňové účely, na ktorom je uvedený dátum nákupu.**
- Záruka sa neuplatňuje v prípade:
 - Zjavnej absencie údržby,
 - Nesprávneho používania výrobku alebo jeho poškodenia,
 - Použitia nevhodných mazadiel alebo pohonných látok,
 - Použitia neoriginálnych náhradných súčiastok alebo doplnkov,
 - Zásahov vykonaných neoprávnenými osobami.
- Výrobca vyníma zo záruky spotrebné materiály a súčasti, ktoré podliehajú bežnému funkčnému opotrebovaniu.
- Záruka sa nevzťahuje na zásahy modernizácie alebo vylepšenia výrobku.
- Záruka sa nevzťahuje na nastavovanie a údržbu, ktoré by boli nevyhnutné počas záručnej lehoty.
- Prípadné škody spôsobené prepravou musia byť ihneď nahlásené prepravcovi, inak záruku nemožno uplatniť.
- Na motory ostatných značiek (Briggs & Stratton, Subaru, Honda, Lombardini, Kohler atď.), namontované na naše stroje, sa vzťahuje záruka poskytnutá výrobcami motora.
- Záruka sa nevzťahuje na prípadné škody, priame alebo nepriame, spôsobené osobám alebo na veciach poruchami prístroja alebo ktoré sú následkom núteného predĺženého pozastavenia jeho používania.

Stroj je bil konstruiran in izdelan po najodobnejših proizvodnih postopkih. Proizvajalec zagotavlja garancijo za svoje izdelke za čas 24 mesecev od nakupa pri zasebni ali ljubiteljski rabi. Pri poklicni rabi velja garancija le 12 mesecev.

Splošni garancijski pogoji

- Garancijski rok začne teči z dnom nakupa. Proizvajalec bo preko prodajne mreže in servisne službe proizvodnje brezplačno zamenjal dele, ki so se pokvarili zaradi slabega materiala, obdelave ali izdelave. Garancija kupcu ne jemlje zakonskih pravic, predvidenih po veljavni zakonodaji, zaradi posledic pomanjkljivosti ali napak na prodanem izdelku.
- Tehnično osebje bo glede na svoje organizacijske možnosti posredovalo v najkrajšem možnem času.
- Pri uveljavljanju garancijskega zahtevka je treba pooblaščenemu osebu predložiti pravilno izpolnjen garancijski list s pečatom prodajalca, kateremu je treba priložiti še račun ali blagajniški odrezek, ki potrjuje datum nakupa.**
- Garancija ni veljavna v naslednjih primerih:
 - Očitna opustitev vzdrževanja,
 - Neppravilna uporaba izdelka ali nedovoljeni posegi,
 - Uporaba neprimernih maziv ali goriv,
 - Uporaba neoriginalnih nadomestnih delov ali dodatne opreme,
 - Posegi, opravljeni s strani nepooblaščenih oseb.
- Proizvajalec ne daje garancije za materiale, ki so podvrženi normalni obrabi.
- Garancija ne velja za posege posodabljanja in izboljševanja proizvoda.
- Garancija ne krije posegov za nastavitve stroja in vzdrževanja, ki se opravijo v garancijskem roku.
- Morebitno povzročeno škodo med transportom je treba takoj prijaviti prevozniku, sicer se veljavnost garancije prekine.
- Za motorje drugih znamk (Briggs & Stratton, Subaru, Honda, Lombardini, Kohler itd.), ki jih vgrajujemo v naše stroje, velja garancija, ki jo daje proizvajalec motorja.
- Garancija ne krije morebitne direktne ali indirektna škode, povzročene osebam ali stvarjem zaradi okvare, ki je nastala zaradi dalj časa trajajoče neuporabe stroja.

Denna maskin har formgivits och tillverkats med avancerad och modern produktionsteknik. När produkten används för privatbruk eller hobbybruk gäller tillverkarens produktgaranti i 24 månader, räknat från och med inköpsdatum. Garantin är begränsad till 12 månader vid yrkesbruk.

Allmänna garantivillkor

- Garantin är giltig från och med inköpsdatum. Tillverkaren byter kostnadsfritt ut delar som har defekter i material, bearbetning eller tillverkning genom sitt nät av försäljnings- och servicefirmor. Garantikontraktet frångår inte köparen de i civilrätten fastslagna lagliga rättigheterna mot verkningar av defekter eller fel på den sålda produkten.
- Fel åtgärdas så snart som möjligt av servicefirmans personal, i mån av tid och med hänsyn tagen till servicefirmans organisation.
- För att kunna begära service under garantitiden måste användaren visa upp nedanstående garantibevis med återförsäljarens stämpel. Garantibeviset skall vara ifyllt i alla sina delar och åtföljas av en faktura, ett kvitto eller annan handling där inköpsdatum framgår.**
- Garantin upphör att gälla i följande fall:
 - Bristande underhåll,
 - Felaktig användning av maskinen eller otillåtna ändringar på maskinen,
 - Användning av fel typ av smörjmedel eller bränsle,
 - Användning av icke original reservdelar eller tillbehör,
 - Reparationer som har utförts av icke auktoriserad servicepersonal.
- Tillverkarens garanti gäller inte förbrukningsartiklar eller komponenter som normalt utsätts för slitage vid användningen.
- Garantin täcker inte de justeringar eller det underhåll som eventuellt kan krävas under garantiperioden.
- Transportören måste omedelbart informeras om eventuella skador som har uppkommit under transporten. Om så inte sker blir garantin ogiltig.
- För motorer av andra varumärken (Briggs & Stratton, Subaru, Honda, Lombardini, Kohler, osv.) som monteras på våra produkter gäller den garanti som motortillverkaren utställer.
- Garantin täcker inte direkta eller indirekta personskador eller skador på föremål som förorsakas av defekter på maskinen eller som följer av ett längre påtvingat avbrott i användningen av maskinen.

MODEL - MODEL

DÁTUM - DATUM

MODELL

DATUM

SÉRIOVÉ Č.
SERIJSKA ŠT.

PREDAJCA - POOBLAŠČENI PRODAJALEC

SERIENUMMER

ÅTERFÖRSÄLJARE

KÚPENÉ P. - KUPEC.

KÖPT AV

Neposielajte! Priložite iba k prípadnej žiadosti o technický servis.
Ne pošiljajte! Priložite le ob morebitnem uveljavljanju garancijskega zahtevka.

Skicka inte! Bifoga endast begäran om teknisk garanti.

JAMSTVENI LIST

Ovaj je uređaj zamišljen i proizveden najmodernijim tehničkim postupcima. Proizvođač daje jamstvo za vlastite proizvode u trajanju od 24 mjeseca od datuma kupnje, za korištenje u privatne svrhe ili kao hobi. U slučaju profesionalne uporabe jamstvo vrijedi samo 12 mjeseci.

Opći uvjeti jamstva

- 1) Jamstvo stupa na snagu od datuma kupnje. Proizvođač preko svoje prodajne mreže i tehničkih servisa besplatno zamjenjuje dijelove zbog neispravnosti materijala, radnih ili proizvodnih postupaka. Jamstvo ne uskraćuje kupcu zakonska prava predviđena građanskim zakonikom za posljedice prouzročene nepravilnošću ili nepropisnošću prodanih proizvoda.
- 2) Tehničko osoblje će vas posjetiti u što kraćem vremenskom roku, sukladno s već programiranim radnim obvezama.
- 3) **Kod zahtjeva za servisiranje pod jamstvom, ovlaštenom osoblju trebate pokazati potpuno ispunjen donji jamstveni list s pečatom prodajnog mjesta i s priloženim računom o kupnji ili porezno važećim kontrolnim listićem blagajne, koji potvrđuje datum kupnje.**
- 4) Jamstvo nije više važeće u slijedećim slučajevima:
 - očito pomanjkanje održavanja,
 - nepropisno korištenje ili prepravljavanje proizvoda,
 - uporaba neprikladnih maziva ili goriva,
 - neuporaba originalnih dopunskih dijelova ili dodatne opreme,
 - popravci izvršeni od strane neovlaštenog osoblja.
- 5) Proizvođač ne pruža jamstvo za potrošni materijal niti za dijelove izložene uobičajenom habanju tijekom rada.
- 6) Jamstvo ne obuhvaća radove na dotjerivanju i preinačenju proizvoda.
- 7) Jamstvo ne pokriva razna podešavanja ni radove na održavanju kojima se pristupa tijekom jamstvenog roka.
- 8) Moguću štetu prouzročenu tijekom prijevoza treba odmah prijaviti prijevozniku; u protivnom jamstvo neće važiti.
- 9) Za motore drugih marki (Briggs & Stratton, Subaru, Honda, Lombardini, Kohler, itd.) koji se montiraju na našim strojevima, vrijedi jamstvo koje daju proizvođači motora.
- 10) Jamstvo ne pokriva eventualne štete, izravne ili neizravne, nanesene osobama ili stvarima do kojih je došlo uslijed kvara na stroju ili njegovog produljenog nekorištenja.

MODEL

DATUM

SERIJSKI BR.

ZASTUPNIK

KUPAC

Nemojte slati! Priložite jedino zahtjevu za tehničko jamstvo.

NOTE:

<hr/>	<hr/>	<hr/>
<hr/>	<hr/>	<hr/>
<hr/>	<hr/>	<hr/>
<hr/>	<hr/>	<hr/>
<hr/>	<hr/>	<hr/>
<hr/>	<hr/>	<hr/>
<hr/>	<hr/>	<hr/>
<hr/>	<hr/>	<hr/>
<hr/>	<hr/>	<hr/>
<hr/>	<hr/>	<hr/>
<hr/>	<hr/>	<hr/>
<hr/>	<hr/>	<hr/>
<hr/>	<hr/>	<hr/>
<hr/>	<hr/>	<hr/>
<hr/>	<hr/>	<hr/>
<hr/>	<hr/>	<hr/>
<hr/>	<hr/>	<hr/>
<hr/>	<hr/>	<hr/>
<hr/>	<hr/>	<hr/>
<hr/>	<hr/>	<hr/>
<hr/>	<hr/>	<hr/>
<hr/>	<hr/>	<hr/>
<hr/>	<hr/>	<hr/>
<hr/>	<hr/>	<hr/>
<hr/>	<hr/>	<hr/>
<hr/>	<hr/>	<hr/>
<hr/>	<hr/>	<hr/>
<hr/>	<hr/>	<hr/>
<hr/>	<hr/>	<hr/>



SK

POZOR: Tento návod musí sprevádzať stroj po celú dobu jeho životnosti.

SLO

POZOR: Navodilo za uporabo mora ostati skupaj s strojem vso njegovo življenjsko dobo.

S

WARNING! Denna handbok måste åtfölja maskinen under maskinens hela livstid.

BIH - SRB - HR - MNE PAŽNJA: ovaj priručnik treba čuvati zajedno sa strojem tijekom čitavog njegovog radnog vijeka.

EMAK S.p.A.

42011 Bagnolo in Piano (RE) Italy
Tel. +39 0522 956611 • Fax +39 0522 951555
service@emak.it • www.emak.it

We care

Quality Ethics Environment

ISO 9001 - SA 8000 - ISO 14001